

# Návod k obsluze

## Sharan







B7M-001C



# **Volkswagen Sharan – nový zážitek z mobility.**

## **Velkoprostorová limuzína s mnohostranně využitelným vnitřním prostorem.**

### **Sharan a životní prostředí**

#### **Vyrábíme pro budoucnost**

Rozhodli jste se pro vůz, který je ve všech ohledech pokrokový. I v ekologii. Váš nový Sharan je zkonstruován tak, aby zatěžoval životní prostředí co nejméně. A to dnes, zítra i pozítří.

#### **Čistá řešení vyžadují čisté prostředky**

Domníváme se, že pro životní prostředí získáme více, když od něčeho upustíme. Proto jsme při výrobě Vašeho nového Sharanu – jak to jen bylo možné – upustili od použití materiálů, které zatěžují životní prostředí, například freonů v plastických dílech či kadmia a azbestu.

Při lakování stále omezujeme podíl chemických rozpouštědel a z velké části používáme laky vyráběné na vodní bázi.

#### **Čistota na cestách**

Všechny verze motorů pro Sharan produkují samozřejmě jen nepatrné množství škodlivých látek.

Motory jsou mimořádně tiché a mají nízkou spotřebu pohonných hmot. Ta však závisí i na Vašem způsobu jízdy. V tomto návodu k obsluze Vám nabízíme celou řadu tipů a doporučení. Naleznete je podle hesla "Ekologie" ve věcném rejstříku.

#### **Soustředíme se na detaily**

U Vašeho nového Sharanu si sotva všimnete nepříjemných výparů – z umělých hmot v interiéru vozidla nebo z palivové nádrže.

Protože jsme například pro přístrojovou desku použili nové materiály a stěny palivové nádrže jsme provedli podle nové technologie, mohli jsme tyto emise výrazně snížit.

#### **Moderní doba**

Váš nový Sharan je zkonstruován tak, aby mohl být opět znehodnocen ekologickým způsobem.

Jeho plastické díly obsahují zvláštní označení, které má zjednodušit pozdější identifikaci materiálů i cílenou recyklaci.

Některé z těchto plastických dílů jsou zhotoveny dokonce ze stoprocentně zrecyklovaného materiálu.

Přesně to jsou znaky moderní doby.

### **Sharan a bezpečnost**

#### **Vždy bezpečně**

Váš nový Sharan je přímo vzorem bezpečnosti. Poskytuje mimořádně vysokou míru aktivní i pasivní bezpečnosti.

Aktivní – od podvozku až k ergonomickému provedení interiéru.

Pasivní – od konstrukce přední části vozu přes kabinu, řízení, volant, sedadla až po systém bezpečnostních pásů s napínači pro řidiče a spolujezdce.

To vše je výsledkem naší filozofie bezpečnosti. Bezpečnost pro nás totiž znamená ochranu cestujících.

Několik příkladů:

#### **Systematická odolnost**

Konstrukce bezpečnostní karosérie nového vozu Sharan není jen mimořádně stabilní, ale při nehodě rozděljuje energii nárazu systematicky na mnoho dílů karosérie, od přední části vozidla až k jeho konci.

Výztužné profily ve dveřích, zvláštní příčné výztuže a prahy jsou pouze některé příklady této stability.

Tzv. přivařené podélné nosníky zajišťují při čelním nárazu cílenou deformaci přední části vozu.



To vše přináší pasivní bezpečnost, která byla přísně zkoušena více než 30 metodami testování nárazu.

To vše podle našich vlastních norem. Norem, které daleko přesahují požadavky vytyčené zákonodárci a které v mnoha bodech překračují i nejpřísnější americké normy.

### Bezpečně a pohodlně

Již sedadla ve Vašem novém Sharanu zajišťují efektivní ochranu cestujících.

Mají stabilní podstavec, pevný rám a jsou konstruována tak, že v případě nárazu neproklouznete pod správně připnutými bezpečnostními pásy.

### Zasouvá se do sebe

Sharan má bezpečnostní sloupek volantu, jehož dlouhá deformační dráha značně snižuje nebezpečí jeho vniknutí do vnitřku kabiny, a tím zvyšuje pasivní bezpečnost.

### Vzduchové polštáře

Nový systém airbag je optimálním doplňkem připnutých bezpečnostních pásů. Při aktivaci elektronickým snímačem chrání trup a hlavu před nebezpečím nárazu na vnitřní díly vozidla.

Pro péči o Váš Sharan je tu jedna z nejvýkonnějších a největších servisních organizací: jenom v Evropě má její síť více než 9000 servisů Volkswagen, které poskytují odborné a cenově výhodné služby.

Servisy Volkswagen rovněž ručí za to, že u Vašeho Sharanu bude vše v pořádku. Kromě:

- roční záruky na bezchybnost – bez omezení kilometrů

Vám ve většině zemí nabízí celou řadu záruk a nabídek servisu, jako například:

- tříletou záruku na povrchový lak
- šestiletou záruku na prorezivění karosérie – bez placené péče
- roční záruku na všechny originální díly a na námi schválené příslušenství Volkswagen

- rychlý, cenově výhodný expresní servis pro menší objemy prací

- nabídku příslušenství Volkswagen Vyzkoušené, schválené příslušenství a odborná montáž – přečtěte si i pokyn na straně 132.

O podrobnostech uvedených služeb a o případných odchylkách v jednotlivých zemích Vás v našich servisech rádi informují. Věnujte, prosím, pozornost pokynům v servisním plánu.

Přejeme Vám příjemný požitok z jízdy.

### Váš Volkswagen AG

Motor	145
Jízdní výkony	146
Spotřeba pohonných hmot	147
Kola	148
Tlak vzduchu v pneumatikách	149
Hmotnosti	150
Tažná hmotnost	151
Rozměry	152
Objemy kapalin	153
Identifikační parametry vozidla	154
<b>VĚCNÝ REJSTŘÍK</b>	
Věcný rejstřík	155



## Návod k obsluze

a případné doplňkové návody byste si měli pozorně přečíst co nejdříve, abyste se s Vaším vozidlem rychle a důvěrně seznámili.

Odborná manipulace s vozidlem – vedle pravidelné péče a údržby – slouží k uchování hodnoty vozidla a je navíc v mnoha případech předpokladem záručních nároků.

**Z bezpečnostních důvodů si bezpodmínečně přečtěte i informace o příslušenství, úpravách a výměně dílů na straně 132.**

## Pokyny k tomuto návodu:

Návod popisuje co nejširší objem vybavení v době tiskové uzávěrky. Některá z popisovaných vybavení mohou být k dodání se zpožděním nebo již vůbec ne, resp. na některých exportních trzích se nenabízejí.

Vybavení označené \* patří sériově jen k určitým modelům nebo se pro určité modely dodává jako dodatečné vybavení, resp. je dostupné jen na některých trzích.

**Texty nadepsané "Pozor" a zvýrazněné touto barvou poukazují na potenciální nebezpečí nehody nebo poškození vozu.**

 **Texty označené tímto symbolem a psané kurzívou obsahují důležité pokyny pro ochranu životního prostředí.**

## A na závěr ještě jedna prosba:

Při prodeji vozu předejte kompletní palubní literaturu novému majiteli. Tato literatura patří k vozidlu!



**OBSLUHA**

Interiér – celkový pohled.....	6
Klíčky .....	8
Dveře, centrální zamykání.....	10
Zabezpečovací zařízení proti krádeži .....	15
Infračervené dálkové ovládání.....	16
Elektrické spouštění oken.....	18
Výklopná okna.....	20
Zpětná zrcátka .....	21
Bezpečnostní pásy .....	22
System airbag .....	28
Bezpečnost dětí.....	31
Integrovaná dětská sedačka .....	34
Opěrky hlavy.....	36
Přední sedadla .....	37
Sedadla v prostoru pro spolucestující .....	39
Zavazadlový prostor .....	42
Kryt zavazadlového prostoru.....	43
Pedály, ruční brzda.....	44
Ručně řazená převodovka.....	44
Automatická převodovka .....	45
Nastavitelný volant.....	48
Spínací skříňka .....	49
Spouštění/vypínání motoru .....	50, 51
Přístroje .....	52
Kontrolní světla .....	60
Spínače .....	64
Páčka ukazatelů směru jízdy .....	68
Regulace rychlosti.....	69
Stěrače a ostřikovače .....	70
Topení a větrání .....	71

Vyhřívání prostoru pro spolucestující.....	75
Klimatizace.....	76
Climatronic.....	81
Posuvná/výklopná střecha .....	87
Vnitřní světla .....	89
Sluneční clony.....	90
Odkládací přihrádka, sklopný stolek.....	90
Popelníky .....	91
Zapalovač cigaret.....	92
Zásuvky.....	92
Střešní nosič zavazadel/střešní lišty.....	93

**POKYNY K JÍZDĚ**

Záběh – a potom.....	94
Hospodárná a ekologická jízda .....	95
Brzdění.....	98
Elektronická uzávěrka diferenciálu.....	100
Jízda s přívěsem .....	101

**POKYNY K PROVOZU**

Čerpání pohonných hmot .....	103
Pohonné hmoty .....	104
Péče o vozidlo.....	106
Kapota motorového prostoru.....	111
Motorový prostor.....	112
Motorový olej.....	114
Chladicí systém .....	118
Brzdová kapalina .....	120
Akumulátor .....	121
Zapalovací svíčky, klínový řemen.....	123
Ostřikovače.....	124

Stěrače .....	125
Kola.....	126
Jízdy do zahraničí.....	131
Mobilní telefony a vysílačky.....	131
Příslušenství, úpravy a výměna dílů.....	132

**SVÉPOMOC**

Palubní náradí, rezervní kolo .....	133
Výměna kola .....	136
Pojistky .....	138
Montáž autorádia.....	140
Pomoc při startování.....	141
Roztahování/vlečení vozidla .....	142
Zvedání vozidla .....	144

**TECHNICKÁ DATA**

Motor.....	145
Jízdní výkony .....	146
Spotřeba pohonných hmot .....	147
Kola.....	148
Tlak vzduchu v pneumatikách.....	149
Hmotnosti.....	150
Tažné hmotnosti.....	151
Rozměry .....	152
Objemy kapalin.....	153
Identifikační parametry vozidla .....	154

**VĚCNÝ REJSTŘÍK**

Věcný rejstřík.....	155
---------------------	-----



## Interiér

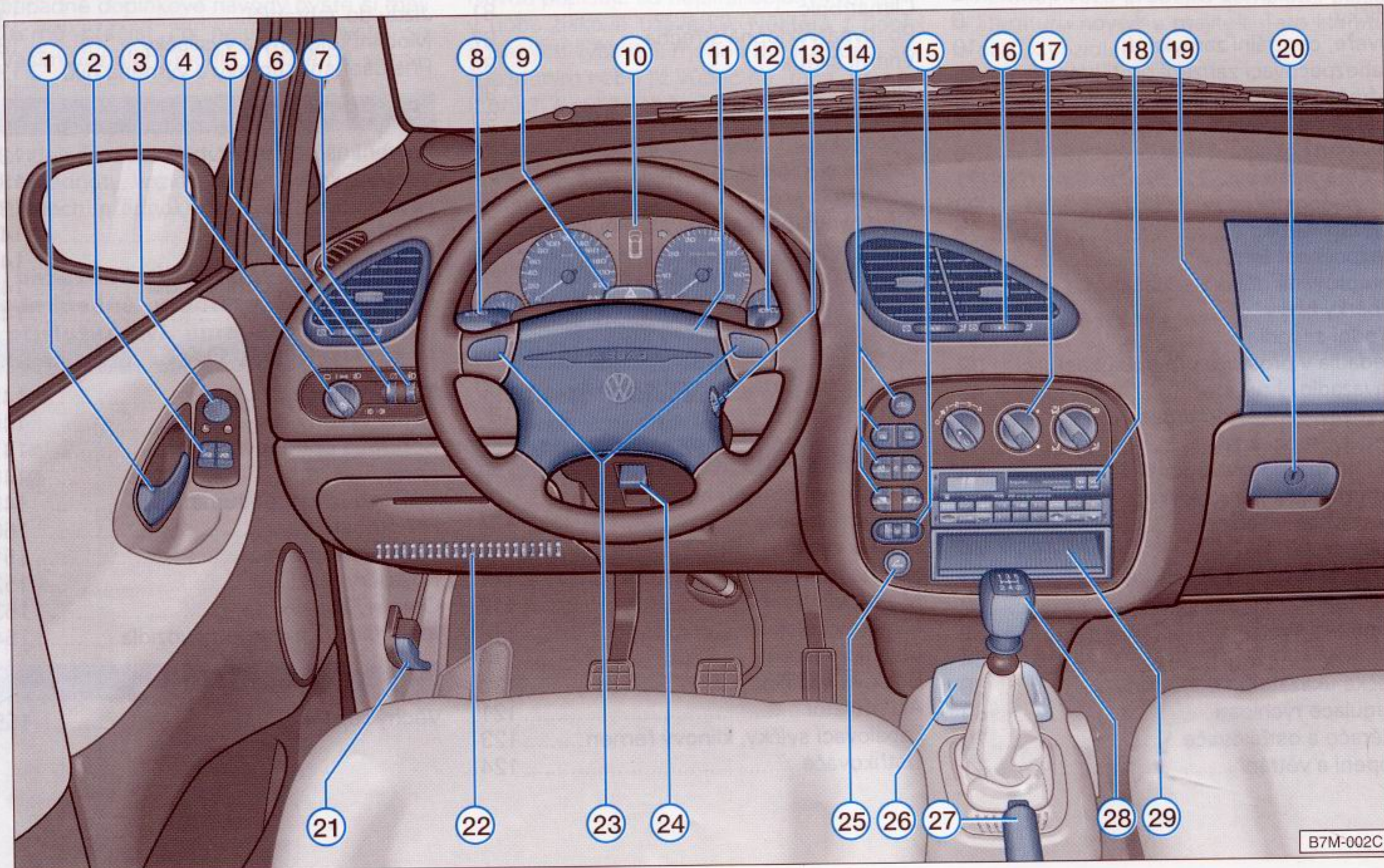

B7M-002C



Klíčky

	strana	
1	Otevírání dveří	10
2	Spínače elektrického spouštění předních oken	18
3	Vnější zrcátka nastavitelná zevnitř	21
4	Spínač světel	64
5	Přívod vzduchu	72
6	Regulace osvětlení přístrojů	65
7	Regulace sklonu světel	65
8	Páčka ukazatelů směru a dálkových světel	68
	Regulace rychlosti	69
9	Spínač varovných světel	65
10	Sdružené přístroje:	
	Přístroje	52
	Kontrolní světla	60
11	Airbag řidiče	28
12	Páčka stěračů a ostřikovačů	70
	se spínačem multifunkčního ukazatele	54
13	Spínací skříňka	49
14	Spínače nebo tlačítka	64
15	Vroubkované kolečko vyhřívání sedadel	67
16	Přívody vzduchu	72
17	Regulátory a spínače topení/větrání	71
	... klimatizace	76

	strana	
18	Autorádio <sup>1)</sup>	
19	Airbag spolujezdce nebo odkládací přihrádka	28
20	Odkládací přihrádka	90
21	Otevírání kapoty motoru	111
22	Pojistková skříň za krytem	138
23	Tlačítka houkačky (jen při zapnutém zapalování)	
24	Páčka nastavitelného volantu	48
25	Zapalovač cigaret/zásuvka	92
26	Popelník	91
27	Páka ruční brzdy	44
28	Řadicí páka (ručně řazená převodovka)	44
	Volicí páka (automatická převodovka)	45
29	Odkládací přihrádka	

■ Některá uvedená vybavení patří jen k některým modelům nebo jsou součástí rozšířeného vybavení.

■ U vozidel s řízením vpravo se uspořádání ovládacích prvků částečně odlišuje. Použité symboly však odpovídají vozidlům s řízením vlevo.

<sup>1)</sup> U autorádií dodávaných s vozidlem je přiložen návod k obsluze. Při dodatečné montáži autorádia je nutno brát v úvahu pokyny v kapitole "Svépomoc" na straně 140.



# Klíčky

S vozidlem se dodávají tři klíčky, které lze použít do všech zámků. Navíc je přiložen přívěsek s důležitými čísly klíčků.

## Pozor

**Pokud vůz – třebaže jenom na okamžik – opouštíte, v každém případě vytáhněte klíček ze zapalování.**

## Náhradní klíčky

**Z bezpečnostních důvodů dostanete náhradní klíčky pouze v servisech Volkswagen.**

## Přívěsek

Na přívěsku jsou vyražena všechna čísla, která jsou potřebná pro zhotovení náhradních klíčků. Pouze s těmito čísly si v servisech Volkswagen můžete vyžádat náhradní klíčky.

## Poznámka

**Přívěsek uschovejte zvlášť pečlivě, protože jen s tímto číslem lze obstarat náhradní klíčky.**

Proto při prodeji vozidla předejte kupujícímu i tento přívěsek.

## Elektronický immobilizér

Immobilizér zabraňuje neoprávněnému použití Vašeho vozidla.

V hlavičce klíčku je uložen elektronický čip. Při zapnutí zapalování se immobilizér tímto čipem automaticky deaktivuje.

Immobilizér se automaticky aktivuje po vypnutí zapalování.

## Poznámka

**Proto lze motor spouštět pouze správným, kódovaným originálním klíčkem Volkswagen.**

Kontrolní světlo v obložení dveří řidiče signalizuje funkční stav immobilizéru ve Vašem vozidle:

- Po zapnutí zapalování **svítí** kontrolní světlo pro funkční kontrolu asi **3 sekundy**. Tím se hlásí bezchybný stav immobilizéru.
- Závada v systému se hlásí **minutovým blikáním**, resp. **rozsvícením** kontrolního světla po zapnutí zapalování. Funkci immobilizéru nechte zkontrolovat v některém ze servisů Volkswagen.



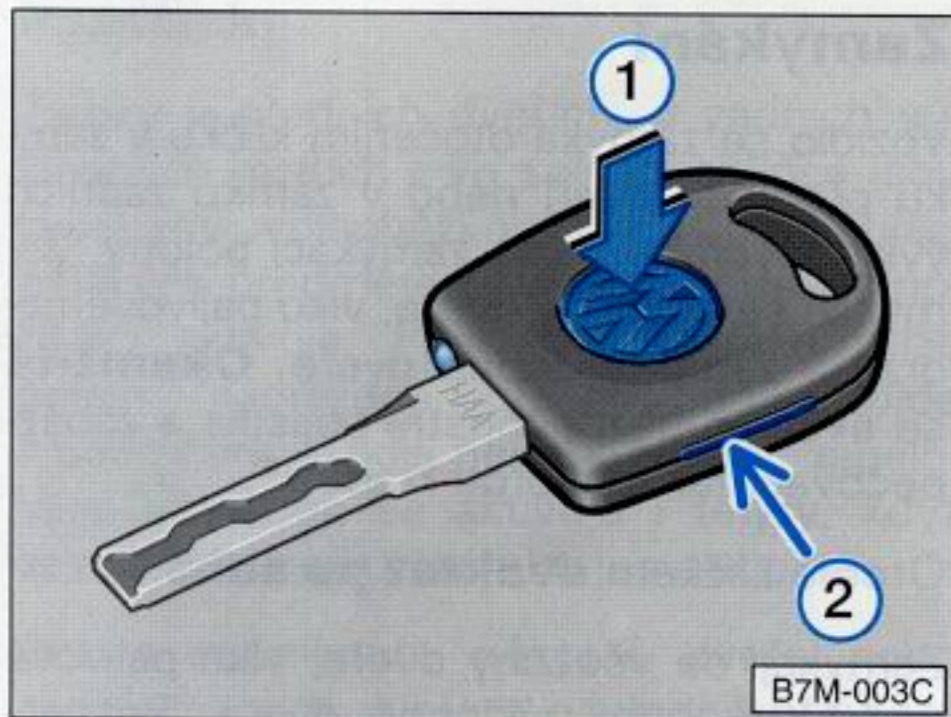

### Klíček se svítilnou\*

V jednom z klíčků může být zabudována svítilna. Zapíná se stisknutím středu klíčku (šipka 1).

### Výměna baterie, resp. žárovky

- Vložte minci do spáry na straně držátka (šipka 2) a odstraňte vrchní díl.
  - Vyměňte baterii, resp. žárovku.
- Náhradní baterie a žárovky lze zakoupit v servisech Volkswagen.

 **Vybitou baterii je nutno odstranit ekologicky.**

## Dveře, centrální zamýkání

Pro otevírání a zamýkání předních dveří nebo zadních výklopných dveří jsou centrálním zamýkáním ovládnuty a zamýkány všechny dveře, uzavírající palivové nádrže a zadní výklopné dveře.

Pokud dojde k výpadku centrálního zamýkání, můžete otevřít dveře pomocí klíčku. Pokud dojde k výpadku centrálního zamýkání, můžete otevřít dveře pomocí klíčku. Pokud dojde k výpadku centrálního zamýkání, můžete otevřít dveře pomocí klíčku. Pokud dojde k výpadku centrálního zamýkání, můžete otevřít dveře pomocí klíčku.

Dveře lze otevřít tlačítkem na klíčku. Nejprve zatlačte páčku dovnitř, potom ji motat, čímž se dveře otevrou.

Při zavazování dveří pomocí klíčku je třeba mít na paměti, že dveře lze otevřít pouze pomocí klíčku. Pokud dojde k výpadku centrálního zamýkání, můžete otevřít dveře pomocí klíčku.



### Dveře, centrální zamykání

Při odemykání a zamykání předních dveří nebo zadních výklopných dveří jsou centrálním zamykáním odemykány a zamykány všechny dveře, uzávěr palivové nádrže a zadní výklopné dveře.

Centrální zamykání je vybaveno **bezpečnostní pojistkou**. Po uzamčení vozidla zvenčí se okamžitě uvolňují vnitřní otevírací páčky, tj. jsou odpojené od vnějšího otevírání. Dveře již není možno otevírat zevnitř. Tím je ztížena možnost nežádoucího vniknutí do vozidla.

### Odemykání

Vozidlo se odemyká otočením klíčku v zámku předních dveří nebo v zámku zadních výklopných dveří do odemykací polohy.

### Poznámka

Při odemykání vozidla klíčkem ve dveřích řidiče se automaticky odemyká i zámek víka palivové nádrže. Okamžitě se deaktivuje bezpečnostní pojistka a zabezpečovací zařízení proti krádeži\*.

Pokud dojde k výpadku centrálního zamykání, lze normálně ovládat všechny zámky – až na víko palivové nádrže.

Nouzové odemykání víka palivové nádrže je popsáno na straně 104.

Pokud podržíte klíček v odemykací poloze, u vozidel s elektrickým spouštěním oken se otevírají všechna okna.

### Zamykání

Vozidlo se zamyká otočením klíčku v zámku předních dveří nebo v zámku zadních výklopných dveří do zamykací polohy. Zamykají se všechny dveře, víko palivové nádrže a zadní výklopné dveře. **Okamžitě** se aktivuje bezpečnostní pojistka a zabezpečovací zařízení proti krádeži\*.

Otočte klíčkem **dvakrát po sobě**:

Zamykají se všechny dveře, víko palivové nádrže a zadní výklopné dveře. Bezpečnostní pojistka a zabezpečovací zařízení proti krádeži\* se **neaktivuje** (viz stranu 15).

U vozidel s elektrickým komfortním spouštěním oken, resp. s elektrickou posuvnou střechou, lze automaticky zavírat všechna otevřená okna, resp. posuvnou střechu. Podržte klíček v zamykací poloze dokud se všechna okna a posuvná střecha úplně nezavřou.



## Poznámky

Zámky v předních dveřích, v zadních výklopných dveřích a ve spínací skříňce jsou vybaveny volnoběžkou\*. Při manipulaci nějakým předmětem v zámku se volnoběžka aktivuje. Příslušným zámkem lze pouze "naprázdno otáčet", aniž dojde k odemčení vozidla nebo k zapnutí zapalování. Volnoběh se aktivuje i tehdy, když zasunete klíček do zámku jen neúplně.

Pokud odemknete některé dveře nebo zadní výklopné dveře a následně otevřete jiné dveře otevírací páčkou zevnitř, při následném uzamčení vozidla centrálním zamykáním se tyto dveře **nezamknou**. Proto je z bezpečnostních důvodů nutno všechny oblasti **jedním otočením klíčku odemknout** a v zápětí opět **uzamknout**.

Pokud je volnoběžka i po úplném zasunutí klíčku stále aktivní, klíček vyjměte, znovu zasuňte do zámku a odemknete vozidlo. Zámky zůstanou nepoškozené.

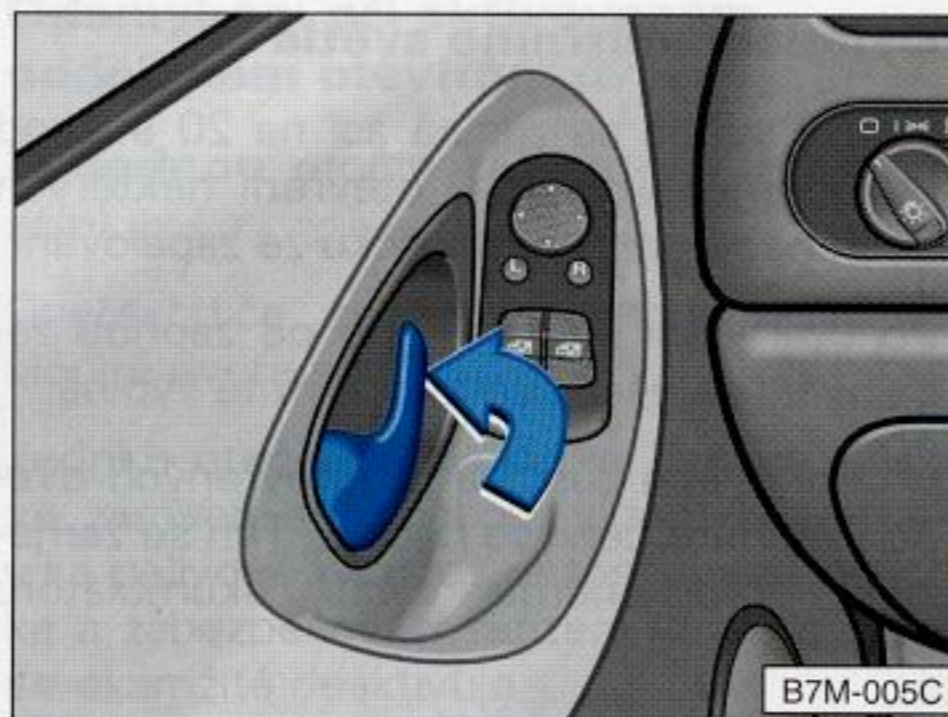

## Otevírací páčka

Dveře a zadní výklopné dveře lze zamykat nebo odemykat i otevírací páčkou ve dveřích řidiče. Otevírací páčku zatlačte ve směru šipky (viz obrázek), resp. ji zatáhněte. Bezpečnostní pojistka se však neaktivuje. Otevírací páčky ve dveřích spolujezdce a v zadních dveřích nemají žádný vliv na jiné bezpečnostní oblasti. Páčkou lze zamykat nebo odemykat pouze příslušné dveře.

**Otevřené** dveře řidiče nelze zamknout otevírací páčkou. Tím se zabrání jejich svévolnému uzamčení.

## Poznámka

■ Pokud zamknete vozidlo klíčkem do zapalování ve dveřích spolujezdce nebo v zadních výklopných dveřích (dveře řidiče již jsou zamčené), posadíte se dovnitř a zavřete dveře, jsou všechny dveře zamčené. Nelze je otevřít zevnitř ani zvenčí. Jakmile však zapnete zapalování, bezpečnostní pojistka se opět deaktivuje.

**Dveře lze otevírat otevíracími páčkami. Nejprve zatlačte páčku dovnitř, potom ji opět zatáhněte, čímž se dveře otevřou.**

■ Při ne zcela uzavřených dveřích řidiče (pouze do první polohy) **není možné** tyto dveře zamknout. Dveře znovu otevřete, správně zavřete a ještě jednou uzamkněte.



## Dveře, centrální zamykání

### Pozor

■ Ve vozidle uzamčeném zvenčí nesmějí zůstat žádné osoby – především ne malé děti, protože dveře již nelze otevřít zevnitř. To platí zejména pro vozy s elektrickým spouštěním oken, neboť pak nelze otevřít ani okna – viz stranu 19.

■ Zamáčknete-li otevírací páčku ve dveřích řidiče, automaticky se uzamknou všechny ostatní dveře.

■ Zamčení dveří zabrání jejich otevření v mimořádné situaci. Rovněž tak lze zabránit nechtěnému vniknutí do vozidla, např. při zastavení na dopravních světlech. V případě nehody se však uzamčené dveře odemykají. Tím je v tísni usnadněn přístup pomoci do vozidla.

### Ovládání vnitřního světla

Vnitřní světlo se zapíná asi na 20 sekund po odemčení vozidla, otevření některých dveří nebo po vyjmutí klíčku ze zapalování.

Po uzamčení vozidla nebo po zapnutí zapalování se však světlo okamžitě vypíná.

Vnitřní světlo zůstává při otevřených dveřích zapnuté nejvýše hodinu. Tím se zamezuje předčasnému vybití akumulátoru vozidla.

### Poznámka

U vozidel **bez** zabezpečovacího zařízení proti krádeži\* se vnitřní světlo při otevření zadních výklopných dveří **nezapíná**.

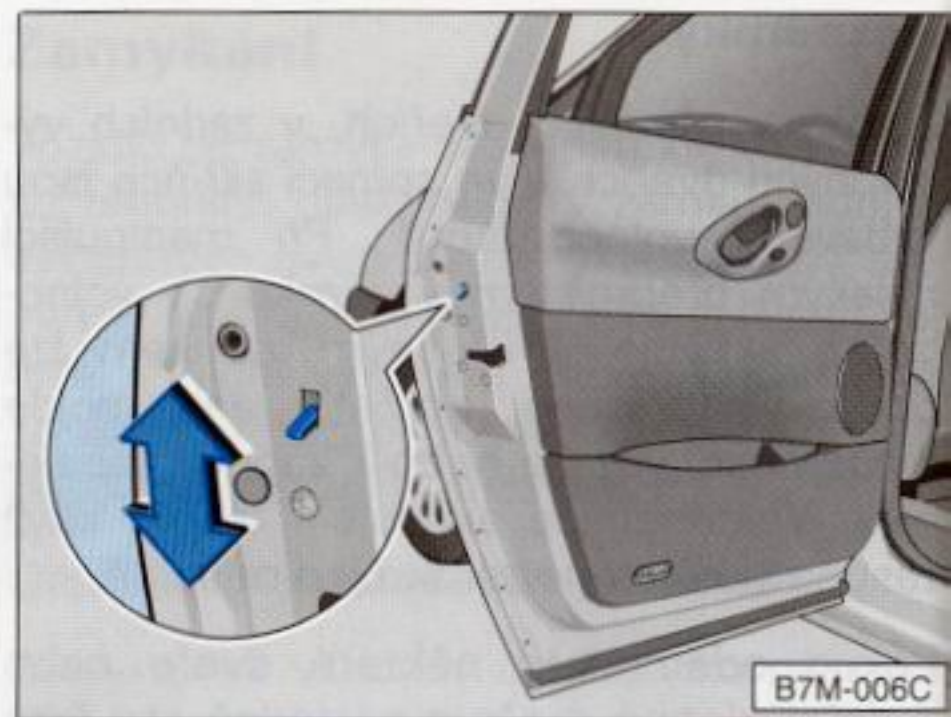

### Dětská pojistka

Zadní dveře jsou navíc opatřeny dětskou pojistkou. Dětská pojistka se aktivuje posunutím páčky nahoru. Otevírací páčka je zevnitř blokována. Dveře lze otevřít pouze zvenčí. Dveře nesmí být zevnitř uzamčeny otevírací páčkou.



## Zabezpečovací zařízení proti krádeži\*

**Oddělené otevírání dveří**

Centrální zamykání je připraveno pro možnost odemčení pouze dveří řidiče, spolujezdce nebo zadních výklopných dveří, aniž by se odemykaly jiné oblasti.

Bližší informace o aktivaci této možnosti Vám rádi poskytnou v servisech Volkswagen.

**Odemykání při aktivovaném odděleném otevírání dveří**

■ **Jednou** otočte klíčkem v příslušném zámku:

Dveře řidiče, spolujezdce nebo zadní výklopné dveře se odemykají.

Jedním otočením klíčku ve dveřích řidiče se zároveň automaticky odemyká zámek víka palivové nádrže. Bezpečnostní pojistka a zabezpečovací zařízení proti krádeži\* se okamžitě deaktivuje.

■ **Dvakrát po sobě** otočte klíčkem v příslušném zámku:

Všechny dveře, víko palivové nádrže a zadní výklopné dveře se odemykají. Bezpečnostní pojistka a zabezpečovací zařízení proti krádeži\* se okamžitě deaktivuje.

**Poznámka**

Všechny ostatní funkce odděleného otevírání dveří souhlasí s popisem v odstavci "Zamykání" na straně 10.



1. Otočením klíčku v zámku dveří řidiče se odemykají dveře řidiče a spolujezdce. Zároveň se odemyká i zámková skříň palivové nádrže. Bezpečnostní pojistka a zabezpečovací zařízení proti krádeži\* se okamžitě deaktivuje.

2. Otočením klíčku v zámku dveří spolujezdce se odemykají dveře spolujezdce. Zároveň se odemyká i zámková skříň palivové nádrže. Bezpečnostní pojistka a zabezpečovací zařízení proti krádeži\* se okamžitě deaktivuje.

3. Otočením klíčku v zámku zadních výklopných dveří se odemykají zadní výklopné dveře a všechny dveře. Zároveň se odemyká i zámková skříň palivové nádrže. Bezpečnostní pojistka a zabezpečovací zařízení proti krádeži\* se okamžitě deaktivuje.

4. Pokud dojde k výpadku centrálního zamykání, lze zadní výklopné dveře odemknout ručně otočením klíčku do polohy zámku.



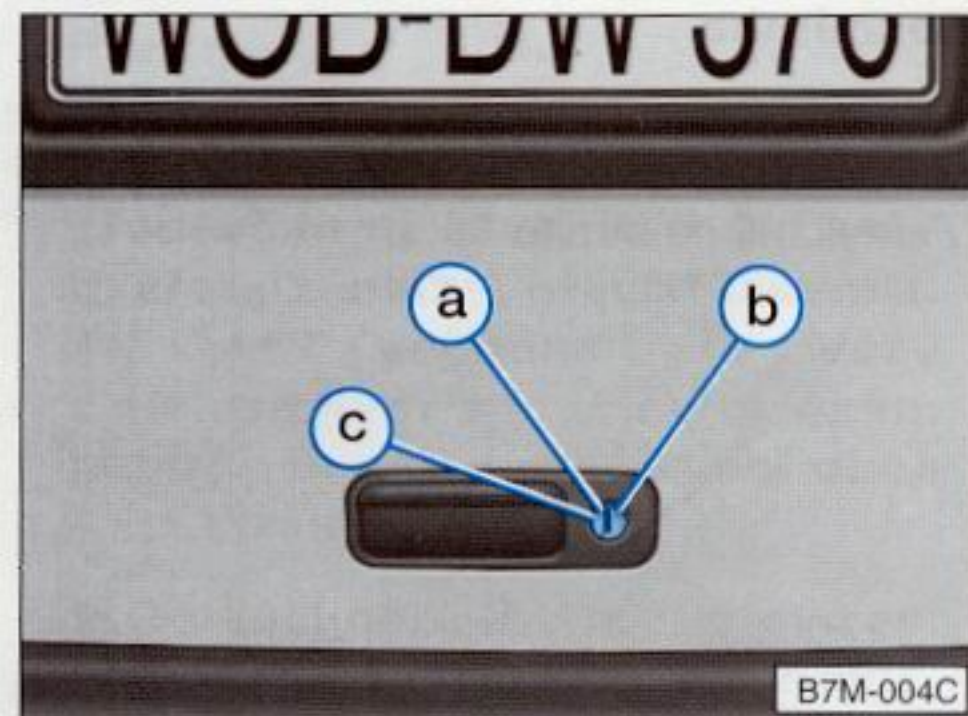

B7M-004C

## Zadní výklopné dveře

■ Otočením klíčku do polohy **a** se zadní výklopné dveře a všechny dveře ve vozidle centrálním zamykáním **odemykají**. Nyní je nutno pouze zatáhnout za vnější madlo a výklopné dveře otevřít.

■ Otočením klíčku do polohy **b** se centrálním zamykáním **zamykají** zadní výklopné dveře a všechny dveře.

■ Pokud dojde k výpadku centrálního zamykání, lze zadní výklopné dveře odemknout ručně otočením klíčku do polohy **c**.

## Poznámka

Aby bylo vyloučeno nebezpečí vniknutí cizí osoby do vozidla (např. na dopravních světlech), **není možné** otevřít zadní výklopné dveře při zapnutém zapalování. Tato funkce zůstává zachována ještě asi 30 sekund po vypnutí zapalování, pokud neotevřete nějaké dveře.

## Komfortní otevírání zadních výklopných dveří

Pro zvýšení komfortu lze při zapnutém zapalování otevírat zadní výklopné dveře ještě asi 30 sekund **po zavření** posledních dveří.

## Pozor

■ **Po zavření zadních výklopných dveří vždy zatažením zkontrolujte, zda západka zaskočila. Dveře se totiž jinak mohou za jízdy náhle otevřít, a to i tehdy, je-li zámek uzamčen.**

■ **Nikdy nejezděte s pootevřenými nebo zcela otevřenými zadními dveřmi, neboť by se do vnitřku vozidla mohly dostat výfukové plyny!**



## Zabezpečovací zařízení proti krádeži\*

Zabezpečovací zařízení proti krádeži se zapíná po uzamčení dveří řidiče, spolujezdce nebo zadních výklopných dveří. **Jednou** otočte klíčkem ve směru zamykání. Zařízení se pak okamžitě aktivuje.

**Po dvojitým otočení klíčku ve směru zamykání se zabezpečovací zařízení proti krádeži deaktivuje.**

Hlídní vnitřního prostoru ultrazvukem se však z technických důvodů aktivuje až asi po 30 sekundách.

Kontrolní světlo v obložení dveří řidiče signalizuje po uzamčení vozidla funkční kontrolu zabezpečovacího zařízení:

- Kontrolní světlo **zableskne**:  
Všechny oblasti vozidla jsou správně uzamčené.
- Kontrolní světlo **bliká** v sekundovém taktu:  
Některá oblast Vašeho vozidla **není** správně uzamčena. Ještě jednou zkontrolujte, zda jsou všechny dveře, resp. zadní výklopné dveře správně zavřené.

Zařízení se spouští, pokud u zamčeného vozidla dojde k neoprávněnému otevření

- dveří,
  - kapoty motoru nebo
  - zadních výklopných dveří
- nebo
- ultrazvukové hlídání vnitřního prostoru zaregistrovalo pohyb ve vozidle
- nebo
- bylo zapnuto zapalování.

Vůz při tom vydává asi po 30 sekund přerušované zvukové a světelné signály (ve Švýcarsku pouze trvalý zvukový signál o délce 30 sekund).

Správná funkce hlídání vnitřního prostoru je zajištěna pouze při úplném **zavření dveří, oken, zadních výklopných dveří i posuvné střechy**.

### Poznámky

■ **Po aktivaci zabezpečovacího zařízení se ve vozidle nesmějí zdržovat žádné osoby ani zvířata, protože by mohlo dojít ke spuštění zařízení hlídáním vnitřního prostoru.**

■ Po 28 dnech kontrolní světlo zhasne. Tím se při delším odstavení vozidla zabráňuje vybití akumulátoru.

■ Pokud po doznění varovného signálu dojde k narušení další bezpečnostní oblasti (např. po otevření dveří jsou otevřeny zadní výklopné dveře), varovný signál se spouští znovu.

■ Zabezpečovací zařízení lze také aktivovat a deaktivovat infračerveným dálkovým ovládáním\*. Další pokyny k ovládání naleznete v kapitole "Infračervené dálkové ovládání".



## Infračervené dálkové ovládání\*

Infračerveným dálkovým ovládáním lze obsluhovat následující funkce bez použití mechanického klíčku:

- Odemčení a zamčení centrálního zamykání
- Zapnutí a vypnutí bezpečnostní pojistky a zabezpečovacího zařízení\*
- Otevření a zavření oken s elektrickým spouštěním
- Zavření elektrické posuvné/výklopné střechy
- Oddělené otevření\* dveří řidiče
- Vypnutí vnitřního světla (viz stranu 89)

Infračervený vysílač s bateriemi je uložen v držátku klíčku od vozidla. Infračervené přijímače jsou umístěny ve vnitřním prostoru vozidla vpředu, resp. v zadní části vozidla.



**Účinný dosah** (modrá oblast) dálkového ovládání je znázorněn na obrázku. Maximální dosah závisí na různých okolnostech.

Se slabými bateriemi se dosah snižuje.

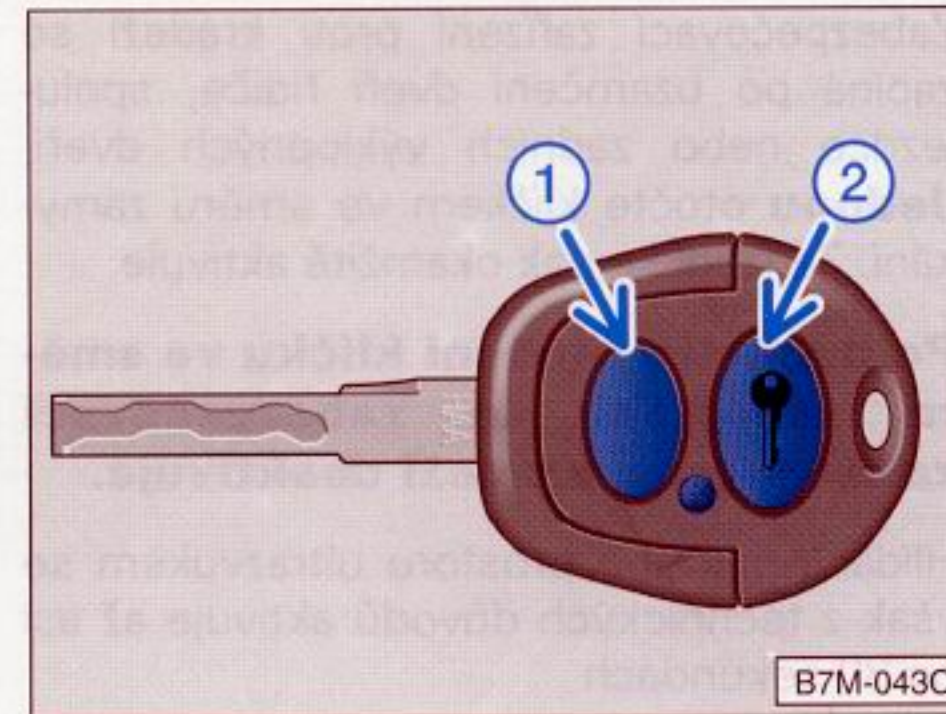

### Odemykání a zamykání vozidla

Při **odemykání** vozidla namiřte klíček v účinném dosahu na infračervené přijímače a krátce stiskněte otevírací tlačítko (šipka **1**). Při **zamykání** vozidla stiskněte krátce zavírací tlačítko (šipka **2**).

**Dvojitým** stisknutím zavíracího tlačítka (šipka **2**) se **deaktivuje** bezpečnostní pojistka a zabezpečovací zařízení.

#### Poznámka

Po dobu stisknutí otevíracího, resp. zavíracího tlačítka bliká v klíčku kontrolní světlo. Pokud toto světlo neblíká, může být baterie v klíčku vybitá. Baterii nechte zkontrolovat, resp. vyměnit v některém ze servisů Volkswagen.



## Komfortní zamykání

Při odemykání vozidla podržte otevírací tlačítko tak dlouho, dokud se všechna okna neotevřou. Při uvolnění tlačítka se otevírání okamžitě přeruší.

Při zamykání vozidla držte zavírací tlačítko tak dlouho, dokud se všechna okna a posuvná/výklopná střeška nezavřou. Při uvolnění tlačítka se zavírání okamžitě přeruší.

### Pozor

**Aby při zavírání oken nebo posuvné/výklopné střešky nemohlo dojít ke zranění, musíte při ovládání vysílacího tlačítka vždy pozorovat zavírání oken, resp. posuvné/výklopné střešky. Při nepozorném nebo nekontrolovaném zavírání oken nebo posuvné/výklopné střešky může dojít k pohmožděninám.**

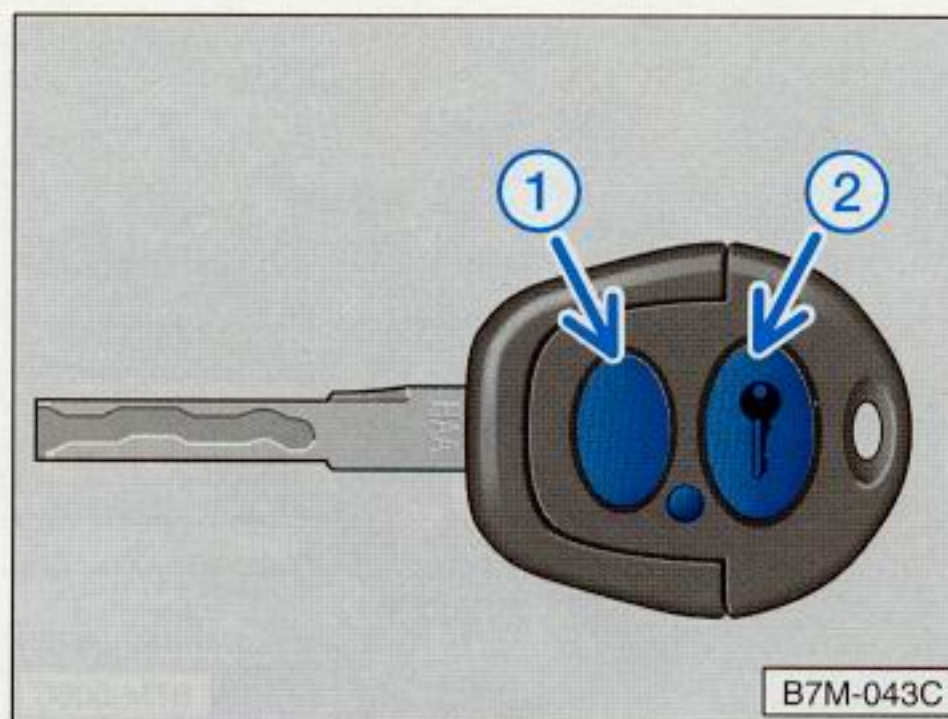

## Synchronizace

Nelze-li vozidlo infračerveným dálkovým ovládáním otevřít, mohlo se stát, že kód klíčku a řídicí jednotky ve vozidle nesouhlasí. K tomu může dojít, pokud jste vysílací tlačítko na klíčku vícekrát stiskli mimo účinný dosah zařízení.

Infračervený klíček je nutno nově synchronizovat. Synchronizace nesmí trvat déle než 20 sekund.

1 - Klíček zasuňte do zámku ve dveřích řidiče a třikrát jím otočte dopředu (směr odemykání). V odemykací poloze podržte klíček vždy 0,5 sekundy. Klíček opět vyjměte ze zámku. Pro kontrolu tohoto postupu svítí kontrolní světlo v obložení dveří řidiče.

2 - Po vyjmutí zamykání klíček do 5 sekund směrem k vnitřnímu zrcátku.

3 - Během této doby stiskněte zavírací tlačítko (šipka **2**) a držte ho.

4 - Třikrát stiskněte otevírací tlačítko (šipka **1**). Zavírací tlačítko uvolněte. Klíček je nově kódován. Pro kontrolu zařízení svítí kontrolní světlo v obložení dveří řidiče.

Nekódované druhé klíčky získáte v servisech Volkswagen. Tyto klíčky však musíte nechat synchronizovat také v servisech Volkswagen, neboť je nutno také inicializovat kód imobilizéru v hlavičce klíčku.

### Poznámka

Synchronizace infračerveného klíčku se může provádět pouze při zavřených elektricky ovládaných oknech.



## Elektrické spouštění oken\*



Spínače jsou uspořádány následovně:

- V obložení dveří řidiče: dva spínače pro obě přední okna (obrázek vlevo).
- V obložení dveří spolujezdce a v zadních dveřích: po jednom spínači.



■ Ve středové konzole (obrázek vpravo):

Dva spínače pro zadní okna a jeden bezpečnostní spínač **A**, který vyřazuje z provozu spínače v zadních dveřích.

Bezpečnostní spínač **A** je stisknutý:  
Spínače v zadních dveřích jsou funkční.

Bezpečnostní spínač **A** není stisknutý:  
Spínače v zadních dveřích jsou nefunkční.  
Pro optickou kontrolu spínač mírně vyčnívá.

Spouštění oken funguje při zapnutém zapalování.

Při vypnutém zapalování lze okna ovládat ještě asi 10 minut, dokud neotevřete dveře.

### Poznámka

Po dobrém stisknutí otevíracího, resp. zavíracího tlačítka blízko v klíčku kontrolní světlo. Pokud toto světlo neblíkná, může být baterie v klíčku vybitá. Baterii nechte nabít, resp. vyměňte v jiném vozidle, než je Volkswagen.



## Otevírání

Všechna okna s **automatickým otevíráním** se zcela otevírají stisknutím a krátkým držením spodní plošky příslušného spínače.

Při opakovaném stisknutí příslušného spínače se okno okamžitě zastaví.

Při krátkém stisknutí spínače se okno otevře cca. o 15 mm.

## Zavírání

Okna s **automatickým zavíráním\*** se zcela zavírají stisknutím a krátkým držením horní plošky příslušného spínače.

Při opakovaném stisknutí se okno okamžitě zastaví.

Při krátkém stisknutí spínače se okno zavře cca. o 15 mm.

U vozidel **bez automatického zavírání** držte spínač tak dlouho, až se okno zcela zavře.

## Poznámky

■ **Z bezpečnostních důvodů funguje automatické otevírání a zavírání oken pouze při zapnutém zapalování.**

■ Okna lze u vozidel s centrálním zamýkáním zavírat a otevírat i zvenčí. Podržte klíček ve dveřích řidiče nebo spolujezdce v uzamykací, resp. odemykací poloze.

## Pozor

■ **Okna zavírejte opatrně! Nepozorné nebo nekontrolované zavírání oken může způsobit pohmožděniny.**

### Proto

- **zadní okna – je-li to potřebné – vyřaďte z provozu bezpečnostním spínačem (A).**
- **při opouštění vozidla vždy vytáhněte klíček ze zapalování. Spouštění oken se však vypíná až tehdy, když se některé dveře otevrou.**

■ **Ve vozidle uzamčeném zvenčí nesmějí zůstat žádné osoby, protože okna v případě potřeby nelze otevřít. To se týká zejména vozidel s centrálním zamýkáním, protože u nich nelze zevnitř otevřít ani dveře – viz též stranu 12.**



## Výklopná okna\*

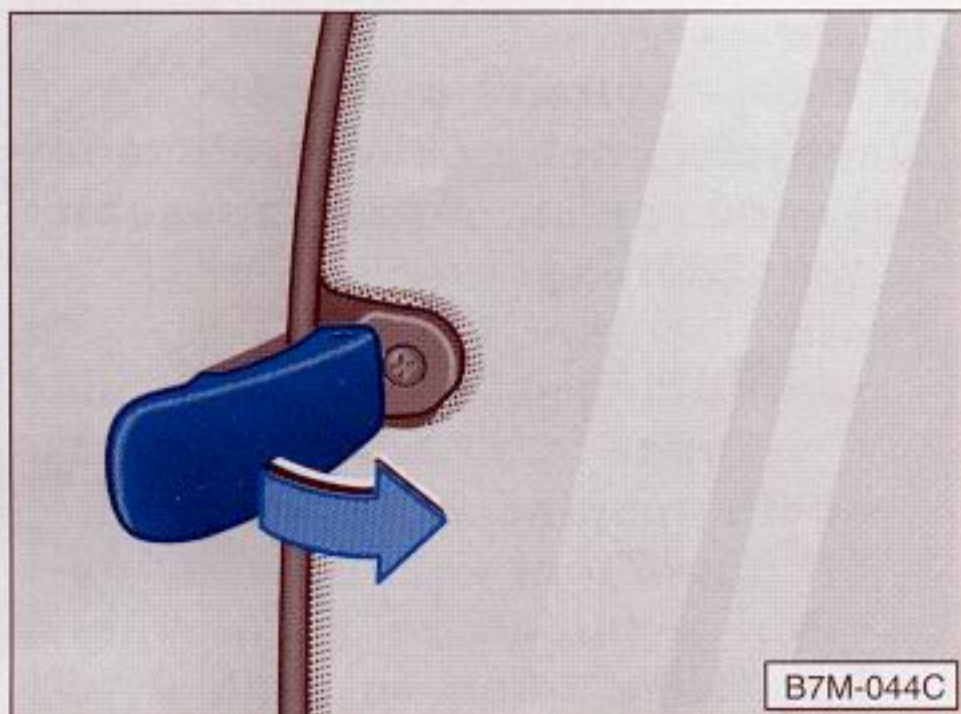

### Mechanicky otevíraná výklopná okna

#### Otevírání

Zatáhněte zavírací páčku ve směru šipky a zatlačte ji ven, až páčka zaaretuje.

#### Zavírání

Zavírací páčku zatáhněte nejprve dopředu, potom dovnitř, až páčka zaaretuje.



### Elektricky otevíraná výklopná okna\*

Elektricky otevíraná výklopná okna pracují pouze při zapnutém zapalování.

#### Otevírání

Okno se otevírá stisknutím horní plošky příslušného spínače.

#### Zavírání

Okno se zavírá stisknutím spodní plošky příslušného spínače.

#### Pozor

**Okna zavírejte opatrně!**

**Při nepozorném nebo nekontrolovaném zavírání oken vzniká nebezpečí pohmožděnin.**

**Při opouštění vozidla vždy vytáhněte klíček ze zapalování.**



## Zpětná zrcátka

### Nastavení zrcátek

Zpětná zrcátka je třeba před započatím jízdy správně nastavit, aby byl vždy zaručen výhled dozadu.

### Zastínitelné vnitřní zrcátko

V základní poloze zrcátka musí páčka na jeho spodní hraně ukazovat dopředu.

Zrcátko lze zastínit tak, že páčku zatáhnete dozadu.

**Mechanicky nastavitelná vnější zrcátka** se nastavují ovládacím tlačítkem v polstrování dveří.

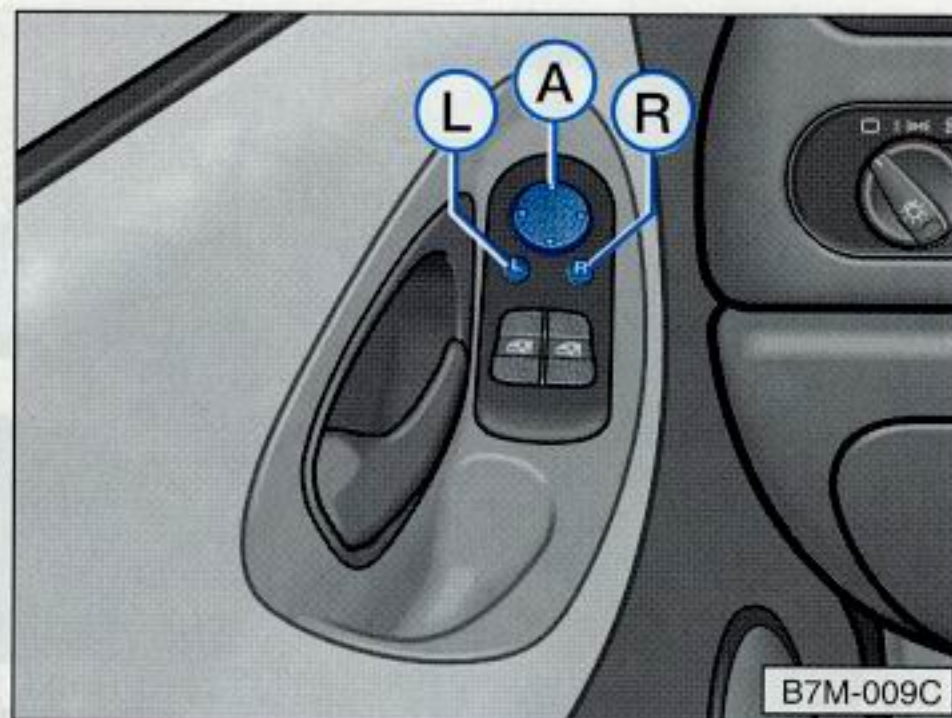

**Elektricky nastavitelná vnější zrcátka\*** se nastavují zatlačením na okraj tlačítka **A** v obložení dveří.

Spodním tlačítkem **L** nebo **R** se přepíná ovládání z levého zrcátka na pravé.

Pokud dojde k závadě elektrického ovládání, lze zrcátka nastavit rukou zatlačením na jejich okraj.

### Vyhřívání zrcátek\*

Elektricky nastavitelná vnější zrcátka se vyhřívají, pokud je zapnuto vyhřívání zadního skla.

### Poznámky k použití konvexních nebo asférických vnějších zrcátek\*

**Konvexní** (vypouklá) vnější zrcátka zvětšují výhled, ovšem objekty se zobrazují zmenšeně. **Proto jsou tato zrcátka vhodná k odhadu vzdálenosti vozidel jedoucích za Vámi jen omezeně.**

**Asférická** vnější zrcátka mají odraznou plochu s nestejným zakřivením. Tato širokouhlá zrcátka zvětšují výhled ještě více než konvexní. **I tato zrcátka jsou jen málo vhodná k odhadu vzdálenosti vozidel jedoucích za Vámi.**



## Bezpečnostní pásy

### Proč používat bezpečnostní pásy?

Je prokázáno, že bezpečnostní pásy poskytují při nehodách velmi dobrou ochranu. Ve většině zemí je proto použití bezpečnostních pásů předepsáno zákonem.

#### Pozor

■ Bezpečnostní pásy je nutno připnout před každou jízdou – i v městském provozu! To se týká i zadních sedadel.

I těhotné ženy by měly mít bezpečnostní pásy stále připnuté.

■ Pro ochrannou funkci pásů má velký význam jejich uspořádání. Na následujících stranách je popsáno, jak se správně pásy připínají.

O tom, jak se ve vozidle přepravují děti, se dočtete na straně 31.



Při čelním nárazu se nepřipoutaní cestující pohybují kupředu a nekontrolovaně narážejí na předměty ve vozidle, jako např. volant, přístrojovou desku, čelní sklo ap.

Rozšířený názor, že při lehkém nárazu lze setrvačnou sílu těla překonat rukama, je zcela mylný. Již při nízkých rychlostech nárazu působí na tělo síly, které již nelze takto ztlumit.



I u cestujících na zadním sedadle je důležité, aby se připoutali, protože by při nárazu mohli proletět kabinou. Nepřipoutaný cestující na zadním sedadle tedy neohrožuje jen sebe, ale i osoby sedící vpředu.



## Všeobecné pokyny

■ **Pás nesmí být zaseknutý ani překroucený, ani nesmí být přehnutý přes ostré hrany.**

■ **Jedním pásem se nikdy nesmějí připoutat dvě osoby (ani děti).**

■ Maximálního ochranného účinku pásů dosáhnete při správné poloze sedadel – viz stranu 37.

■ Pás nesmí vést přes pevné či křehké předměty (brýle, propisovací tužky, svazek klíčů, dýmky atd.), neboť by mohlo dojít ke zranění.

■ Zvláště volný oděv (např. kabát nebo sako) omezuje sezení a funkci bezpečnostních pásů.

■ Jazýček se smí zasunout pouze do zámku příslušného sedadla – jinak je omezen ochranný účinek.

■ Pás se musí udržovat v čistotě, neboť hrubá nečistota může negativně ovlivnit navíjení pásů (viz též kapitolu "Péče o vozidlo").



■ Zaváděcí otvor pro jazýček se nesmí ucpat papírem ani ničím podobným, neboť by pak jazýček nešel zaklesnout.

■ Bezpečnostní pásy, které jsou poškozeny nebo které byly při nehodě napnuty, je třeba vyměnit v některém ze servisů Volkswagen. Kromě toho je třeba přezkoušet i uchycení pásů.

■ V některých exportních zemích mohou být použity bezpečnostní pásy, jejichž funkce se odlišuje od samonavíjecích a pánevních pásů uvedených na následujících stranách.

## Třibodové samonavíjecí pásy

Samonavíjecí pásy umožňují při pomalém tahu plnou volnost pohybu. Při náhlém zabrzdění se však zablokují.

Navíječe rovněž pásy zablokují při zrychlení, při jízdě do kopce a v zatáčkách.

**Opěradla předních sedadel nesmějí být příliš zakloněna dozadu, protože by pak bezpečnostní pásy mohly ztratit svůj účinek.**



## Bezpečnostní pásy



### Přípevnění třibodových pásů

Pomalou přetáhněte pás za jazýček přes hrudník a pánev a zastrčte ho do zámku, který patří k příslušnému sedadlu, až se ozve zaklapnutí. Přezkoušejte tahem!

**Ramenní pás musí vést přibližně středem ramene – nikdy ne přes krk – a dobře přiléhat k tělu.**

**Pánevní pás musí vždy pevně přiléhat k pánvi. Případně pás mírně dotáhněte.**

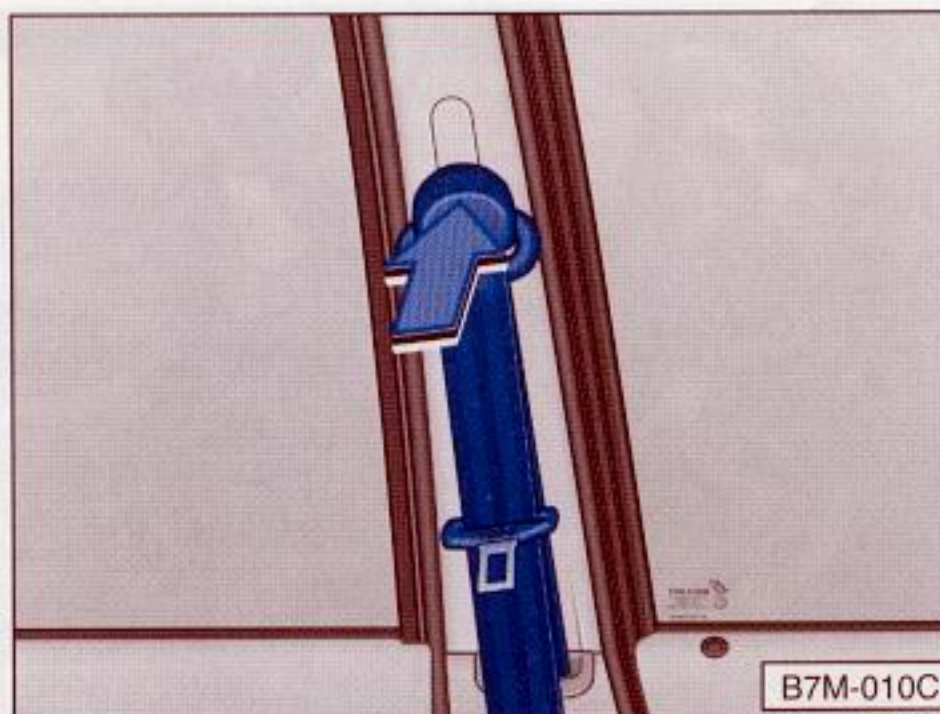

Za pomoci **nastavení výšky pásu** lze průběh ramenních pásů na předních sedadlech, resp. na vnějších sedadlech prostřední řady, přizpůsobit tělu.

■ Nastavování se provádí tak, že zatlačíte kryt nahoru ve směru šipky, podržíte ho v této poloze a posunete kryt nahoru, resp. dolů, až pás vede přibližně přes střed ramene – **nikdy ne přes krk**. Viz obrázek vlevo.

■ Po nastavení přezkoušejte trhavým tahem za pás, zdali kryt správně zaklesl.

### Poznámka

Vedení pásu lze u předních sedadel přizpůsobit i nastavením výšky sedadel\*.





**I těhotné ženy by se vždy měly připoutat bezpečnostním pásem.**

**Přitom musí pánevní pás přiléhat na pánev co nejnižše, aby na břicho nepůsobil žádný tlak.**

### Odepnutí třibodových pásů

Pás se uvolňuje stisknutím oranžového tlačítka na zámku prstem. Jazyček přitom ze zámku vyskočí tlakem pružiny.

Jazyček vedte rukou zpět, aby navíječ mohl snadno pás navinout. Plastická záložka na pásu udržuje jazyček v pohotovostní poloze.

### Dvoubodový pánevní pás s automatickým navíjením (Retractor)

(pro zadní sedadlo uprostřed)

#### Připnutí

Pás vytáhněte a zasuňte jazyček do příslušného zámku.

**Pás musí vždy pevně přiléhat k pánvi. Případně pás dotáhněte.**

#### Poznámka

**Pás lze vytáhnout, až když je úplně navinutý.**

#### Odepínání

Stiskněte oranžové tlačítko v zámku a pás vedte rukou zpět, aby mohl navíječ pás úplně navinout.



## Odpojitelné bezpečnostní pásy pro 3. řadu sedadel

Bezpečnostní pásy lze odpojit od spodního upevňovacího bodu, aby bylo možno zatáhnout kryt zavazadlového prostoru dozadu nebo uložit zavazadla bez rušivého bezpečnostního pásu. Kromě toho lze tyto upevňovací body použít jako upevňovací očka pro náklad.

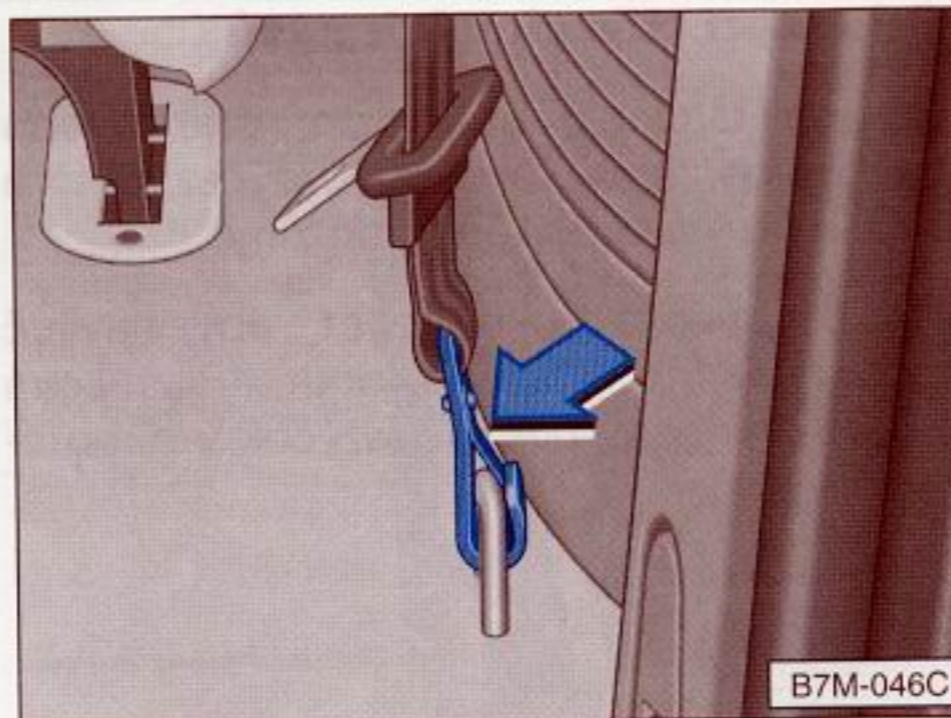

### Odpojení bezpečnostního pásu

Stiskněte karabinu ve směru šipky a vyhákněte ji dolů.

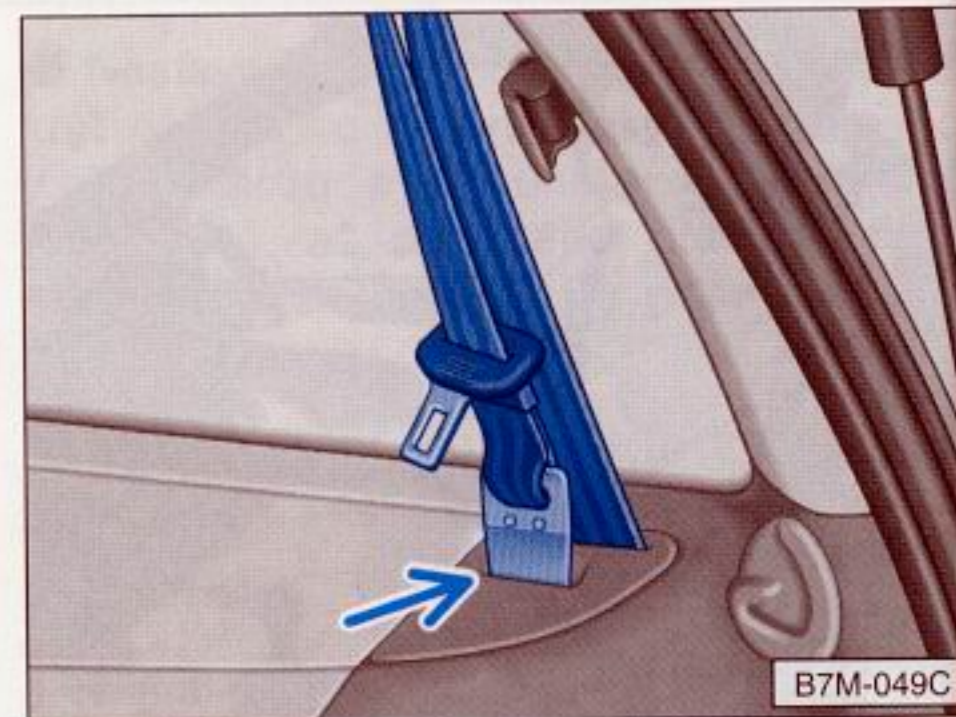

Za karabinu vedte pás nahoru a háček zasuněte do úchytu v bočním obložení (šipka).

### Přípevnění bezpečnostního pásu

Vyjměte karabinu z úchytu a zatáhněte ji dolů. Háček zavěste a zatáhněte nahoru, až karabina správně obemkne očko.

#### **Pozor**

**Zatažením za pás zkontrolujte, zda je správně připevněný!**



## Napínače pásů

Bezpečnost **připoutaného** řidiče a spolujezdce zvyšují napínače pásů na navíječích předních tříbodových samonavíjecích pásů.

Systém se aktivuje při těžkých čelních nárazech snímači, které na obou navíječích odpálí prachovou nálož. Tak se pásy napínají proti směru vysouvání.

Při lehkých čelních, bočních a zadních nárazech, při převrácení či při nehodách, při kterých zepředu nepůsobí příliš velké síly, k aktivaci napínačů nedochází.

## Pozor

■ **Jakékoli práce na systému, stejně jako demontáž a montáž systémových dílů kvůli jiným opravám smějí provádět pouze servisy Volkswagen.**

■ **Ochranná funkce systému vystačí jen na jednu nehodu. Pokud byly napínače aktivovány, je třeba systém vyměnit.**

■ **Při prodeji vozidla by prodávající měl předat kupujícímu i úplnou palubní knihu.**

## Poznámky

■ Při aktivaci napínačů se uvolňuje kouř. Ten však není příznakem požáru ve vozidle.

■ Při sešrotování vozidla nebo částí systému je bezpodmínečně nutné respektovat příslušné bezpečnostní předpisy. Servisy Volkswagen tyto předpisy znají a řídí se jimi.

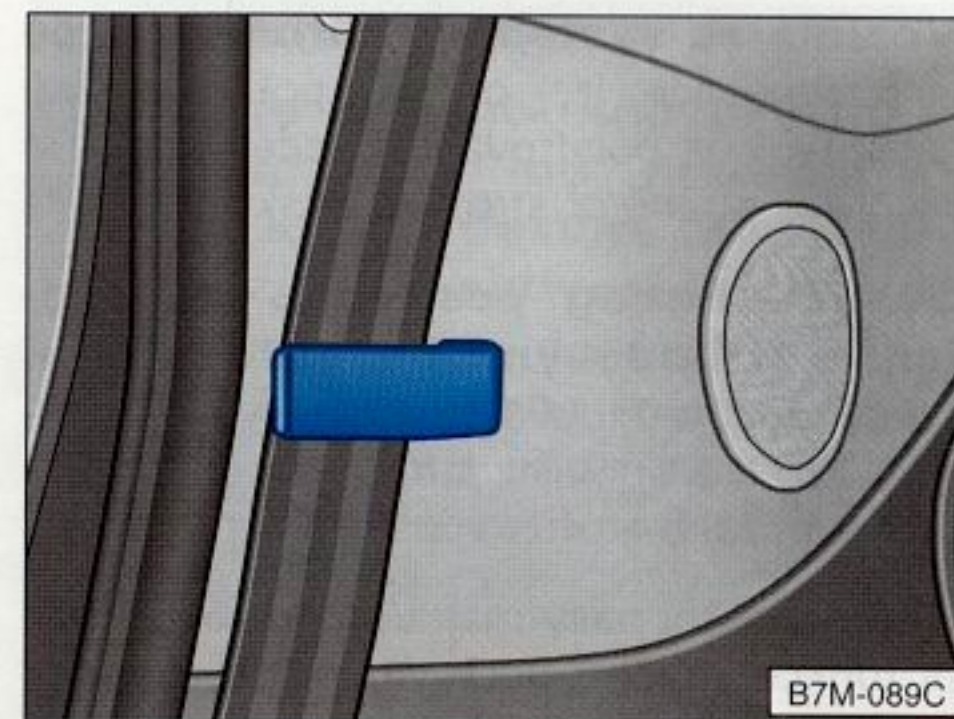

## Držáky pásů

### Pozor

**Zadní tříbodový pás je nutno po odepnutí zasunout za držák v obložení stěny, aby se při sklápění opěradla nepoškodil nebo aby nepřekážel při vystupování.**



## System airbag\*

**Vozidla se systémem airbag** u řidiče a spolujezdce lze poznat podle nápisů "AIRBAG" na polstrované desce volantu a na pravé straně přístrojové desky.

**System airbag poskytuje ve spojení s třibodovými bezpečnostními pásy** dodatečnou ochranu hlavy a hrudníku řidiče a spolujezdce při silnějších čelních nárazech.

Bezpečnostní pásy mají vedle své normální funkce i úlohu udržovat řidiče a spolujezdce při nárazu v takové poloze, aby airbag poskytoval maximální ochranu.

**System airbag se neaktivuje při:**

- bočních nárazech
- zadních nárazech
- převrácení
- lehkých čelních nárazech

**Proto je nutné stále používat bezpečnostní pásy nejen z důvodů zákonných ustanovení, ale i z důvodů bezpečnosti!**

**System se v zásadě skládá z:**

- elektronické řídicí a kontrolní jednotky
- obou airbagů (vzduchový vak s generátorem plynu) pro:
  - řidiče (ve volantu)
  - spolujezdce (vpravo v přístrojové desce)
- kontrolního světla v přístrojové desce – viz stranu 61.

**Funkční pohotovost** systému airbag se kontroluje elektronicky.

Po každém zapnutí zapalování se kontrolní světlo airbagu rozsvítí asi na 3 sekundy (vlastní diagnostika).

### Poznámka

System airbag nevyžaduje po celou životnost vozidla žádnou údržbu.

**V systému došlo k poruše, jestliže**

- při zapnutí zapalování se kontrolní světlo nerozsvítí,
- po zapnutí zapalování kontrolní světlo asi po 3 sekundách nezhasne,
- po zapnutí zapalování kontrolní světlo zhasne a znovu se rozsvítí,
- kontrolní světlo se během jízdy rozsvítí nebo poblikává.

### Pozor

**V případě závady nechte systém neprodleně zkontrolovat v některém ze servisů Volkswagen. Jinak vzniká nebezpečí, že se airbag při nehodě neaktivuje.**



## Bezpečnost dětí

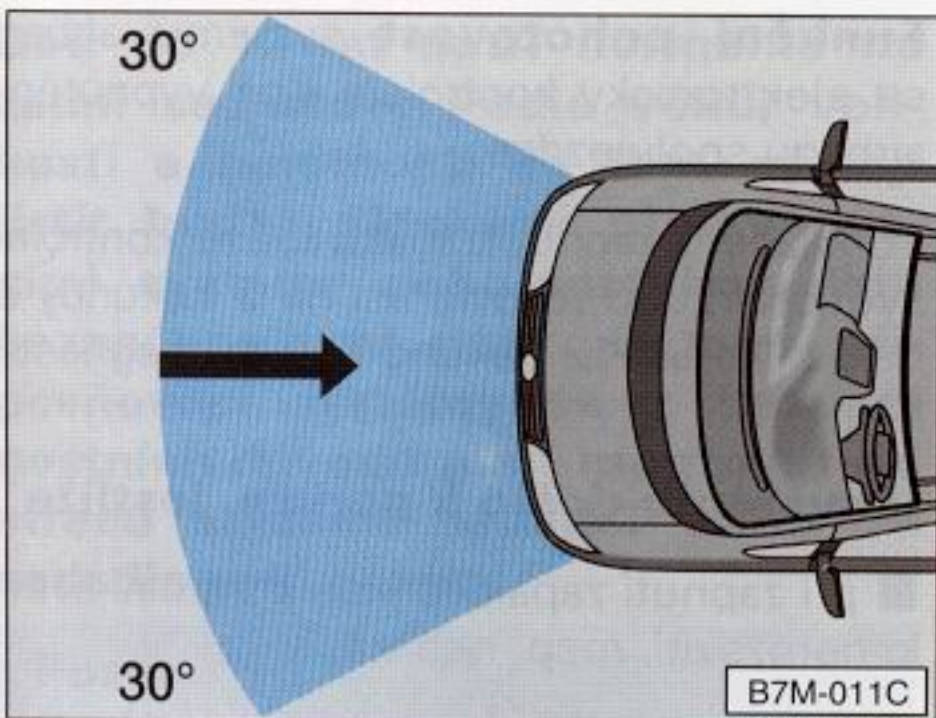

## Funkce

Systém airbag je navržen tak, že se aktivuje při silnějších čelních nárazech.

Oblast účinnosti systému je znázorněna na obrázku vlevo.

Při aktivaci systému se vzduchové vaky naplní hnacím plynem a rozprostřou se před řidičem a spolujezdcem.

Při ponoření do zcela nafouknutého vzduchového vaku (viz obrázek vpravo) se dopředný pohyb řidiče a spolujezdců tlumí a snižuje se nebezpečí poranění hlavy a horní části těla.



Speciálně vyvinutý vzduchový vak umožňuje při zátěži v důsledku dopadu cestujícího řízené vypouštění plynu, čímž hlavu a horní část těla měkce zachycuje. Po nehodě se tak vzduchový vak vyprázdní do té míry, že je obnovena viditelnost kupředu.

Airbag se nafukuje ve zlomcích sekundy a s vysokou rychlostí, aby mohl při nehodě poskytnout přídavnou ochranu.

## Pozor

Proto je důležité udržovat od volantu, resp. od přístrojové desky určitý odstup, aby byli cestující při aktivaci systému chráněni s co nejvyšší účinností. Kromě toho musejí být přední sedadla vždy nastavena správně podle velikosti těla (viz stranu 37).

## Poznámka

Při sešrotování vozidla nebo jednotlivých dílů systému airbag je bezpodmínečně nutné respektovat příslušné bezpečnostní předpisy. Servisy Volkswagen tyto předpisy znají.

## Pozor

■ Polstrovaná deska volantu a pěnový povrch modulu airbagu vpravo v přístrojové desce se nesmějí polepit, zakrýt ani jinak přeměnit. Tyto díly se smějí čistit jen suchým hadrem nebo hadrem navlhčeným ve vodě.



## System airbag\*

■ Na dílech systému airbag se nesmějí provádět žádné úpravy.

■ Všechny práce na airbagu, stejně jako montáž a demontáž systémových částí v důsledku jiných prací (např. demontáž volantu) by měly provádět pouze servis Volkswagen.

■ Ochranná funkce systému airbag vystačuje pouze na jednu nehodu. Pokud se airbag aktivuje, je nutné systém vyměnit.

■ Mezi osobami sedícími vpředu a účinným dosahem airbagu nesmějí být žádné další osoby, zvířata ani předměty.

■ Při prodeji vozidla by prodávající měl předat kupujícímu i úplnou palubní knihu.

## Zvláštnosti při vypnutém airbagu

Vaše vozidlo nabízí technickou možnost vypnout airbag spolujezdce, např. při použití dětské sedačky na sedadle spolujezdce, ve které dítě sedí zády ve směru jízdy.

### Pozor

Dětské sedačky na sedadle spolujezdce, ve kterých dítě sedí zády ke směru jízdy, se smějí používat pouze tehdy, je-li airbag spolujezdce vyřazen z provozu. Jinak dítěti hrozí zvýšené nebezpečí poranění.

O podrobnostech tohoto zásahu se informujte v servisech Volkswagen.

Jakmile dětskou sedačku přestane používat, nechte u airbagu spolujezdce obnovit funkci ve Vašem servisu Volkswagen.

Při používání dětské sedačky bezpodmínečně respektujte pokyny v kapitole "Bezpečnost dětí" od strany 31.

**Funkční pohotovost** systému airbag se elektronicky kontroluje i při vypnutém airbagu spolujezdce.

Po každém zapnutí zapalování se kontrolní světlo airbagu rozsvítí asi na 3 sekundy, dále bliká asi 12 sekund (vlastní diagnostika).

## V systému došlo k poruše, jestliže

■ při zapnutí zapalování se kontrolní světlo nerozsvítí, resp. neblíká,

■ po zapnutí zapalování kontrolní světlo po výše uvedených intervalech nezhasne,

■ po zapnutí zapalování kontrolní světlo zhasne a znovu se rozsvítí,

■ kontrolní světlo se během jízdy rozsvítí, bliká nebo poblikává.

### Pozor

V případě závady nechte systém neprodleně zkontrolovat v některém ze servisů Volkswagen. Jinak vzniká nebezpečí, že se airbag při nehodě neaktivuje.



## Bezpečnost dětí

**Děti do 12 let patří normálně na zadní sedadlo<sup>1)</sup>. Podle věku, velikosti a hmotnosti se tam musejí jistit buďto dětskými připevňovacími systémy nebo instalovanými bezpečnostními pásy. Dětské připevňovací systémy se z bezpečnostních důvodů mají montovat do středu zadních sedadel nebo za sedadlo spolujezdce.**

### Pozor

**Děti o výšce do 1,50 m se bez dětského připevňovacího systému nesmějí připoutat normálním bezpečnostním pásem, neboť by mohlo dojít k pohmožděninám břicha a k poranění krku.**

**Integrované dětské sedačky viz stranu 34.**

Smějí se používat pouze dětské připevňovací systémy, které jsou úředně schváleny a které jsou pro dítě vhodné.

Pro dětské připevňovací systémy byla vytvořena norma ECE-R 44<sup>2)</sup>, která dělí připevňovací systémy do 4 tříd podle hmotnosti dětí:

Třída 0:	0 – 10 kg	(asi do 9 měsíců)
Třída 1:	9 – 18 kg	(asi 8 měsíců až 4 roky)
Třída 2:	15 – 25 kg	(asi 3 až 7 let)
Třída 3:	22 – 36 kg	(asi 6 až 12 let)

Dětské připevňovací systémy, které jsou přezkoušeny podle normy ECE-R 44, mají na sedadle pevně vyznačenou značku ECE-R 44 (velké E v kroužku, pod ním zkušební číslo).

### Třída 0

Pro kojence asi do 9 měsíců / 10 kg jsou nejvhodnější dětské sedačky s možností nastavení do polohy ležení (viz obrázek).



### Pozor

**Dětské sedačky na sedadle spolujezdce, ve kterých dítě sedí zády ke směru jízdy, se smějí používat pouze tehdy, je-li airbag spolujezdce vyřazen z provozu. Jinak dítěti hrozí zvýšené nebezpečí poranění.**

**O podrobnostech tohoto zásahu se informujte v servisech Volkswagen.**

**Když přestanete dětskou sedačku používat, nechte airbag spolujezdce opět v servisu Volkswagen zprovoznit.**

<sup>1)</sup> Respektujte případné odlišné předpisy.

<sup>2)</sup> Nařízení Economic Commission of Europe.





B1H-157

## Třída 1

Pro kojence a batolata asi do 4 let / 18 kg jsou nejvhodnější dětské sedačky s bezpečnostním stolečkem (viz obrázek) nebo dětské sedačky, ve kterých dítě sedí zády ke směru jízdy.

**Pozor**  
**Dětské sedačky na sedadle spolujezdce, ve kterých dítě sedí zády ke směru jízdy, se smějí užívat pouze tehdy, je-li airbag spolujezdce vyřazen z provozu. Jinak dítěti hrozí zvýšené nebezpečí poranění. O podrobnostech tohoto zásahu se informujte v servisech Volkswagen.**

**Když přestanete dětskou sedačku používat, nechte airbag spolujezdce opět v servisu Volkswagen zprovoznit.**



B1H-161

## Třída 2

Pro děti asi do 7 let / 25 kg jsou nejvhodnější dětské sedačky ve spojení s tříbodovými bezpečnostními pásy.

### **Pozor**

**Ramenní pás musí vést přibližně středem ramene – nikoli přes krk – a dobře přiléhat k tělu. Pánev pás musí vést dítěti přes pánev – nikoli přes břicho.**





B1H-158

### Třída 3

Pro děti nad 7 let – menší než 1,50 m – jsou nejvhodnější sedací polštáře ve spojení s třibodovými pásy.

#### Pozor

**Ramenní pás musí vést přibližně středem ramene – nikoli přes krk – a dobře přiléhat k tělu. Pánevní pás musí vést dítěti přes pánev – nikoli přes břicho.**

Děti nad 1,50 m mohou používat normální bezpečnostní pásy bez sedacích polštářů.



B1H-137

#### Pozor

**V žádném případě se děti – ani batolata! – nesmějí vozit na klíně.**

Při použití pásů je třeba věnovat pozornost kapitole "Bezpečnostní pásy".

#### Poznámky

■ Doporučujeme použít dětské připevňovací systémy z originálního příslušenství Volkswagen. Servisy Volkswagen nabízejí připevňovací systémy pro všechny věkové kategorie pod jménem "Bobsy"<sup>1)</sup>. Tyto systémy byly vyvinuty a vyzkoušeny pro

použití ve vozech Volkswagen a splňují normu ECE-R 44.

#### Pozor

■ Pokud použijete dětské připevňovací systémy, které se šroubují zároveň s bezpečnostními pásy instalovanými ve vozidle, postupujte zvláště opatrně. Je nutno dbát na to, aby byly šrouby nosné po celé délce závitů a byly dotaženy momentem 40 Nm.

■ Zkontrolujte správný průběh bezpečnostních pásů. Navíc se přesvědčte, zdali se pás nemůže poškodit o nějaké ostré hrany.

■ Jedním připevňovacím systémem se smí připoutat pouze jedno dítě.

■ Při montáži a používání připevňovacích systémů je nutné respektovat zákonná ustanovení a pokyny výrobce.

<sup>1)</sup> Ne na všech exportních trzích.



## Integrovaná dětská sedačka\*

Integrovaná dětská sedačka je vhodná pro děti od 9 měsíců až asi do 3 let / 18 kg.

Dětskou sedačku lze používat i zády ve směru jízdy. Stačí sedačku demontovat a opět namontovat obráceně – viz stranu 40.



### Vytvoření dětské sedačky

- Zatáhněte očko ve směru šipky **1** dopředu.
- Zatačte sedák ve směru šipky **2**, až zaretuje.
- Rukou sáhněte do štěrbin v opěradle (šipka **3**) a sklopte dětský sedák dolů ve směru šipky **4**.

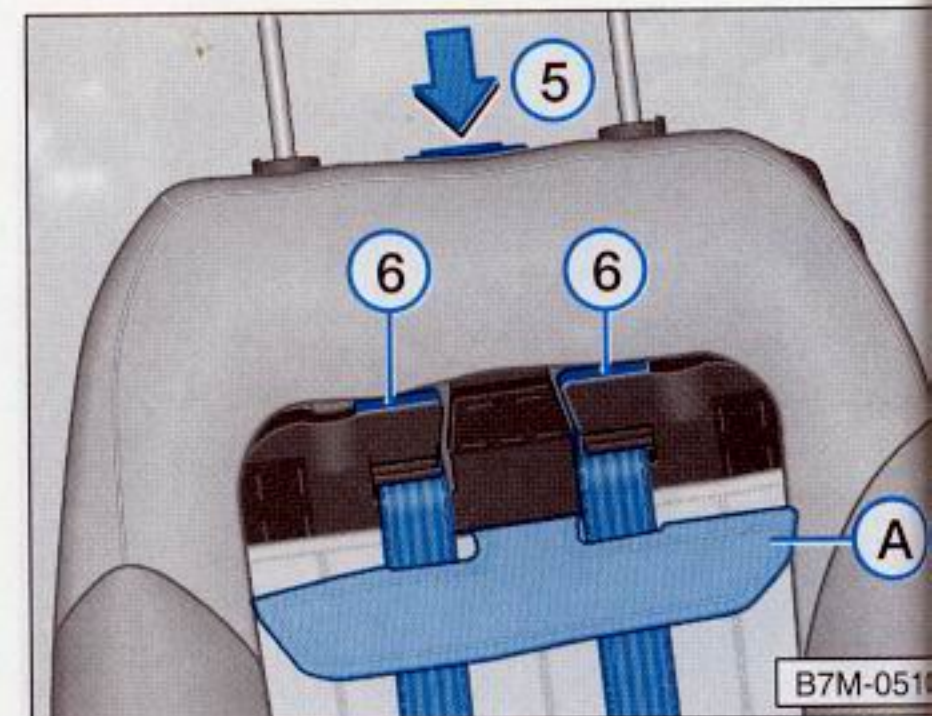

- Stiskněte tlačítko (šipka **5**) v opěradle zároveň vytáhněte pásy.

### Změna průběhu pásů

- Odtáhněte povlak v horní části **A** suchého zipu dopředu.
- Protáhněte oba pásy zářezy do horní pozice **6**, resp. dolů – jak je znázorněno na obrázku.
- Když jsou pásy v horní pozici **6**, posuňte povlak **A** pod pásy a přitlačte jej v oblasti suchého zipu pevně k sedadlu.



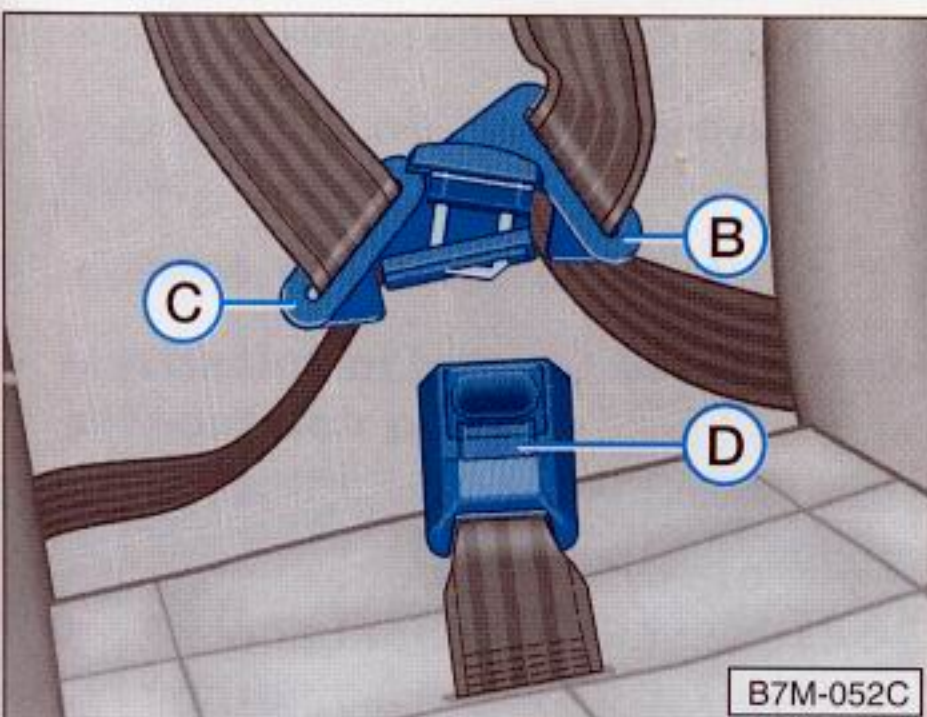

B7M-052C

## Připnutí pětibodových pásů

- Posadte dítě na sedačku.
- Přiložte levý a pravý pás na ramena dítěte. Pokud nejsou pásy dostatečně dlouhé, stiskněte tlačítko (šipka **5**) v opěradle a zároveň pásy vytáhněte.
- Protáhněte zámek **B** jazýčkem skrz druhý zámek **C**. Obě části zasuňte jazýčkem do zámku **D**, až slyšitelně zaklesne. Vyzkoušejte tahem!



B7M-053C

- Stiskněte tlačítko (šipka **5**) a pětibodové pásy naviňte, až pevně přiléhají k tělu.

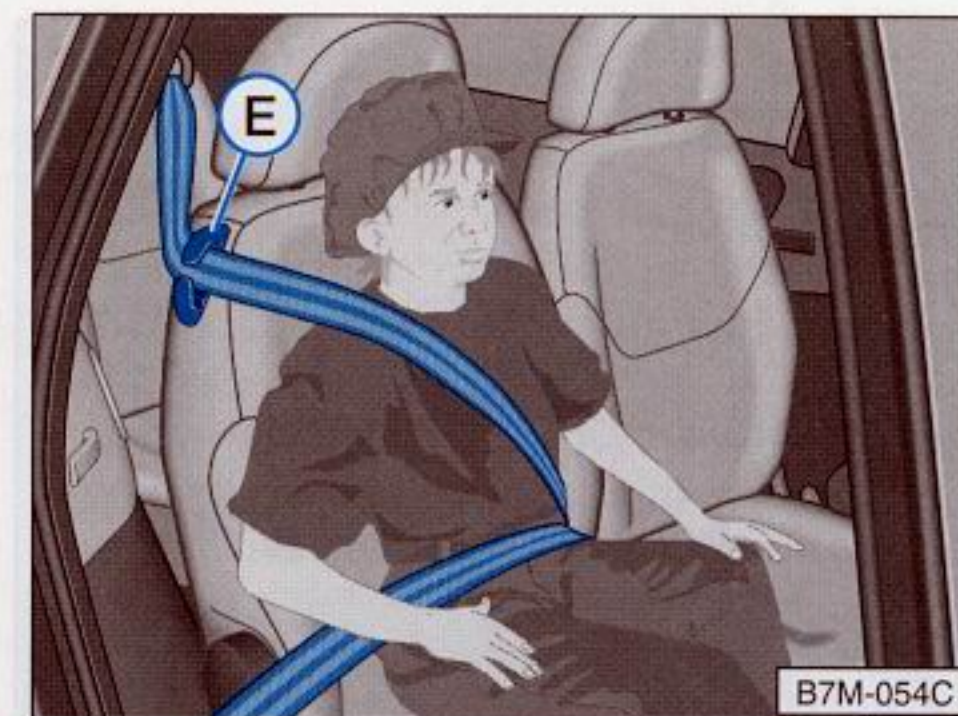

B7M-054C

Větší děti lze připoutat i bez použití dětské sedačky tak, jak je znázorněno na obrázku.

### Pozor

**Aby mohlo být dítě připoutáno normálním bezpečnostním pásem a tento pás vedl přibližně středem ramene – nikdy ne přes krk. Ramenní pás vždy protáhněte vodítkem E.**



## Opěrky hlavy\*

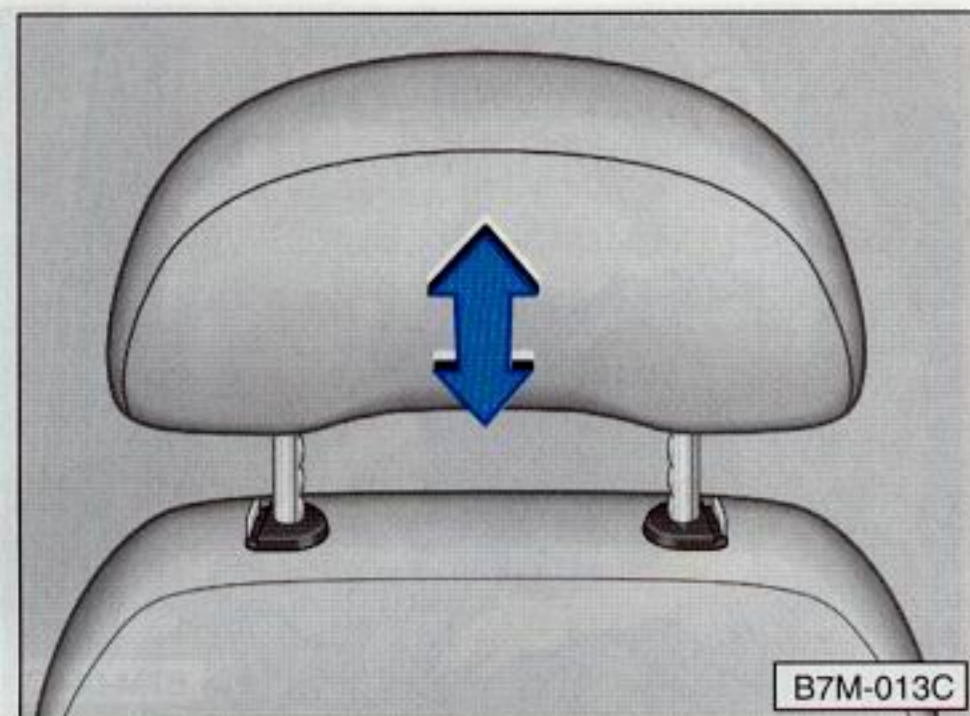

U opěrek hlavy lze nastavit výšku, která by se měla přizpůsobit velikosti těla. Správně nastavené opěrky tvoří spolu s bezpečnostními pásy účinnou ochranu.

### Nastavení výšky

- Uchopte opěrku oběma rukama po stranách a posuňte ji nahoru nebo dolů.
- Nejúčinnější ochrany dosáhnete, budete-li horní hrana opěrky asi ve výši očí.

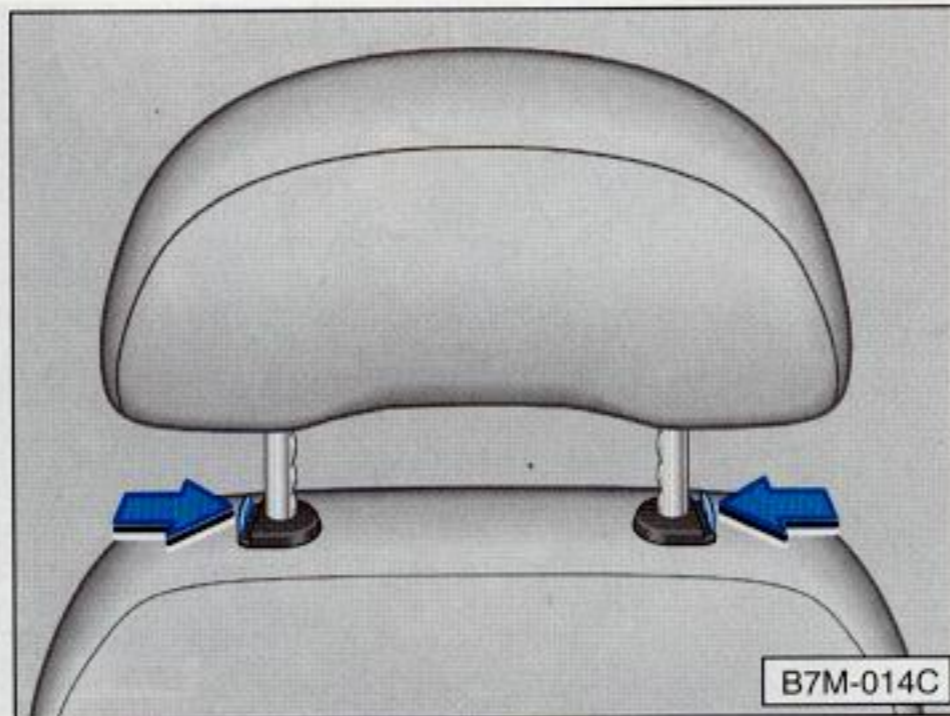

### Demontáž a montáž

Při demontáži zatáhněte opěrku zcela nahoru, stiskněte obě tlačítka ve směru šipky a zároveň opěrku vytáhněte.

Při montáži zasuňte tyče opěrky co nejdále do drážek, až je slyšet zaklapnutí.



## Přední sedadla

Správné nastavení sedadel je důležité pro:

- bezpečné, rychlé dosažení ovládacích prvků,
- uvolněné, neunavující držení těla,
- **maximální ochranný účinek bezpečnostních pásů.**

### Pozor

■ **Přední sedadla se proto nesmějí posunout příliš blízko k volantu, resp. k přístrojové desce.**

■ **Za jízdy mějte nohy vždy v prostoru nohou – nikdy ne na přístrojové desce nebo na sedadlech.**

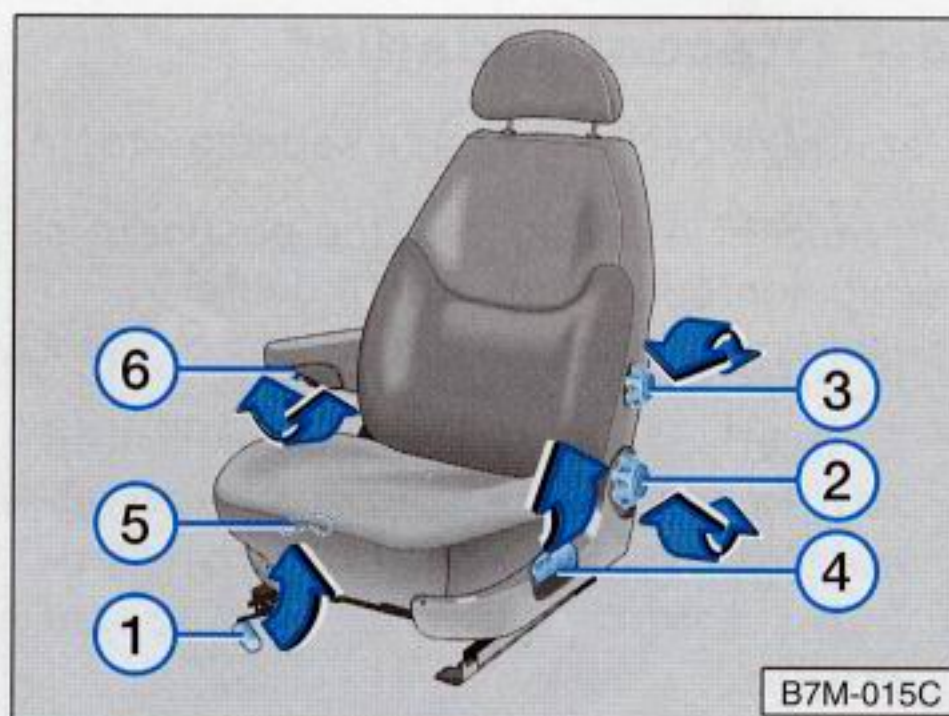

Na obrázku je znázorněno sedadlo řidiče. U sedadla spolujezdce jsou ovládací prvky uspořádány zrcadlově.

## 1 – Nastavení sedadla v podélném směru

Zatáhněte páčku směrem nahoru a sedadlo posuňte. Potom páčku uvolněte a sedadlem dále posouvejte, dokud západka znovu nezaklesne.

Sedadlo řidiče by mělo být nastaveno tak, aby se pedály daly zcela sešlápnout mírně pokrčenými nohama.

### Pozor

**Z bezpečnostních důvodů se smí sedadlo řidiče nastavovat v podélném směru pouze u stojícího vozidla!**

## 2 – Nastavení sklonu opěradla

Odlehčete opěradlo a otáčejte ovládacím kolečkem.

Opěradlo sedadla řidiče by mělo být nastaveno tak, aby řidič dosáhl mírně pokrčenými pažemi na nejvyšší bod volantu.

### Pozor

**Za jízdy nesmějí být opěradla sklopena příliš daleko dozadu, neboť by mohl být omezen účinek bezpečnostních pásů.**



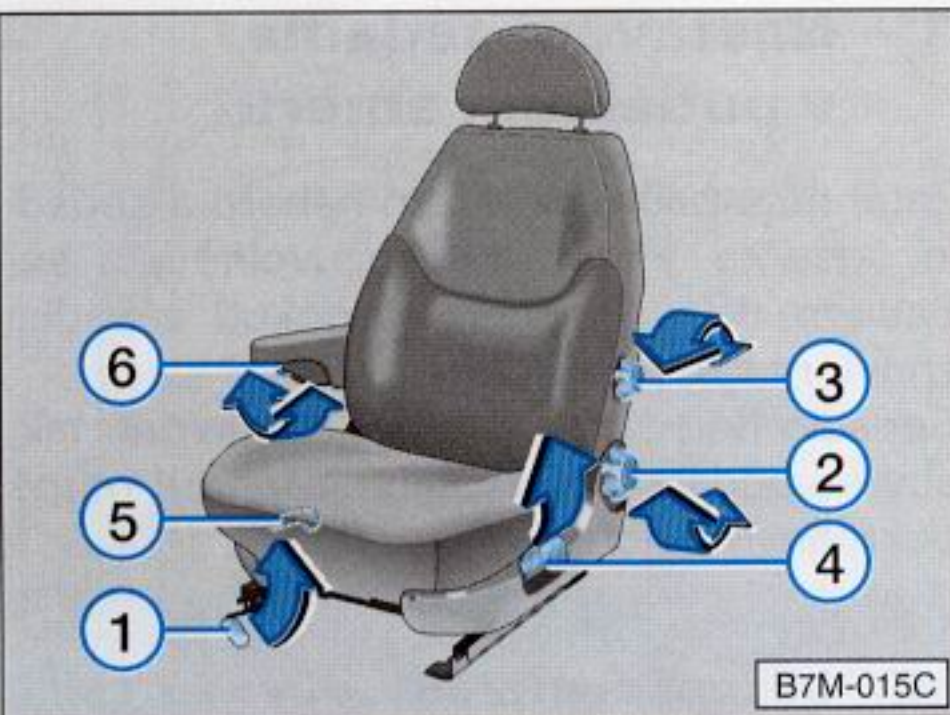

### 3 – Nastavení bederní opěrky\*

Otáčením ovládacího kolečka lze polstrovanou partii v bederní oblasti více či méně vyklenout. Tím lze zvláště účinně podporovat přirozené zakřivení bederní páteře, aby sezení zejména na dlouhých cestách neunavovalo.

### 4 – Otáčení sedadla\*

Zatáhněte páčku nahoru a sedadlo otočte. Při otáčení je případně nutné posunout sedadlo dopředu, resp. otevřít dveře.

#### Pozor

■ Před otáčením sedadla řidiče zatáhněte ruční brzdu nebo jinak zajistěte vozidlo proti pohybu (např. zařadte rychlostní stupeň).

■ Otočná sedadla musejí být za jízdy vždy ve směru jízdy a bezpečně zaaretovaná.

### 5 – Nastavení výšky sedadla\*

Odlehčete sedadlo a zatáhněte páčku vzhůru. Celý sedák se pohybuje nahoru. Potřebujete-li výšku snížit, stlačte sedadlo vahou těla dolů.

#### Pozor

■ Z bezpečnostních důvodů se smí výška sedadla řidiče nastavovat pouze u stojícího vozidla!

■ Pozor při nastavování výšky sedadla! Nepozorné nebo nekontrolované nastavování může způsobit pohmožděninny.

### 6 – Nastavení loketní opěrky\*

Pokud loketní opěrky u předních sedadel nepoužíváte, můžete je odklonit dozadu.

Sklon loketních opěrek lze nastavovat pomocí vroubkovaným kolečkem pod opěrkou.



## Sedadla v prostoru pro cestující



### 1 – Nastavení sedadla v podélném směru

Zatáhněte páčku nahoru a sedadlo posuňte. Páčku uvolněte a sedadlem posouvejte dále, až aretace zaklesne.

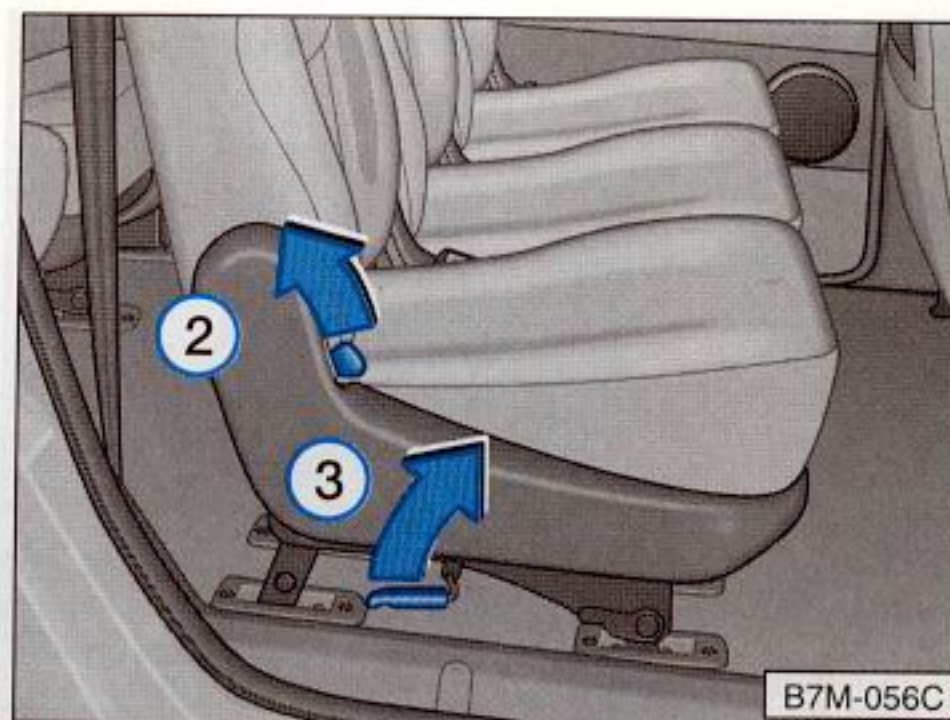

### 2 – Sklopení opěradla

Při sklápění opěradla zatáhněte aretační páčku na boku nebo na přední straně sedadla (obrázek vpravo) nahoru.

Ve sklopené poloze je opěradlo zaaretované. Proto je nutno při vztyčování opěradla znovu zatáhnout za aretační páčku.

**Pozor**  
Z bezpečnostních důvodů musí být opěradlo za jízdy vždy vztyčené a zaaretované.

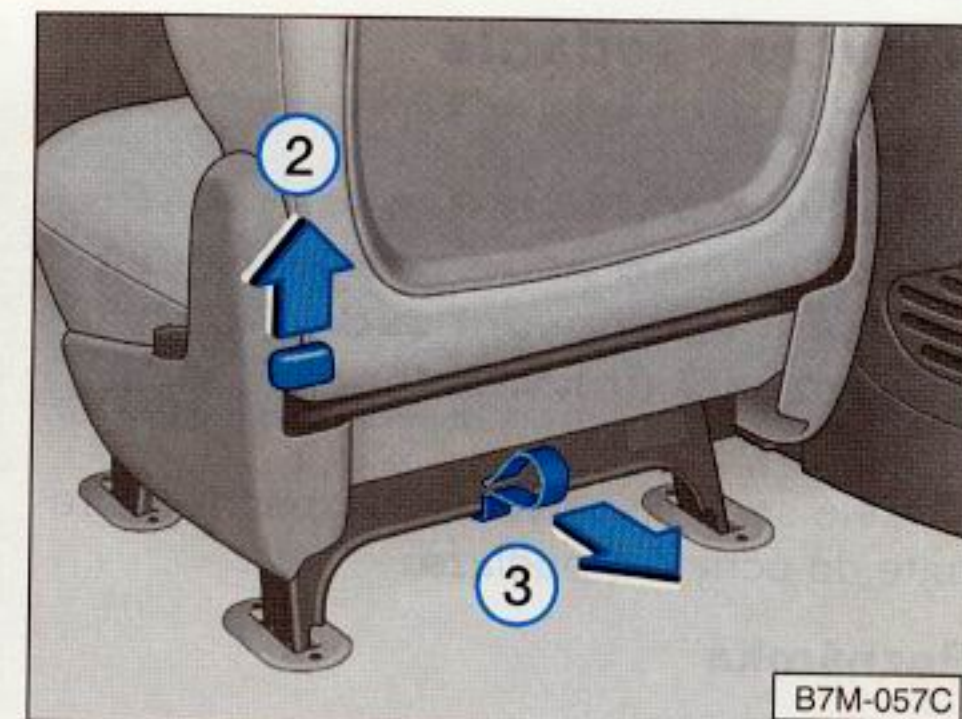

### 3 – Sklopení sedadla

Nejprve sklopte opěradlo. Potom zatáhněte aretační páčku nahoru (obrázek uprostřed) nebo zatáhněte za poutko na zadní straně sedadla a sedadlo sklopte dopředu.

**Pozor**  
Z bezpečnostních důvodů nesmí být sedadlo za jízdy sklopené. Vždy musí být vztyčené a bezpečně zaaretované v podlaze.



## Vztyčení sedadla

### Pozor

**Sedadlo vztyčujte opatrně! Při nepozorném nebo nekontrolovatelném vztyčování sedadla hrozí nebezpečí pohmožděnin.**

- Celé sedadlo vztyčte a bezpečně zaaretujte do úchyťů v podlaze.

### Poznámka

**Zatažením sedadla nahoru zkontrolujte, zda aretace správně zaklesla.**

- Vztyčte opěradlo.



## Demontáž sedadla

- Sedadlo posuňte zcela dozadu.
- Sklopte opěradlo dopředu.
- Sklopte celé sedadlo.
- Stiskněte k sobě oba třmeny pod sedadlem (šipky), podržte je a vyjměte sedadlo nahoru.

## Montáž sedadla

Ve směru jízdy lze sedadlo namontovat na libovolném místě v prostoru pro spolucestující.

Ve střední řadě lze sedadla namontovat zády ve směru jízdy. Mějte na paměti, sedadla nelze namontovat do vnějších úchyťů v podlaze. Musíte použít vedlejší úchyty.

### Pozor

**Pokud montujete sedadlo na libovolné místo nebo zády ve směru jízdy, z důvodů bezpečnosti cestujících respektujte následující body:**

- Sedadla musejí být vždy pevně zaaretovaná v úchytech, aby se při brzdění nebo při nehodě nemohla uvolnit.



## Závazadlový prostor\*

## Závazadlový prostor

■ Zámek namontovaného sedadla musí vždy souhlasit s bezpečnostním pásem ve vozidle. Cestující na tomto sedadle musí mít možnost správně připnout pás – viz též stranu 24.

■ Za jízdy se nesmějí přepravovat žádné osoby na sedadlech zády ve směru jízdy, protože na těchto sedadlech nelze správně připnout bezpečnostní pásy.

**Výjimka: Malé děti, které jsou připoutány k dětské integrované sedačce pětibodovými pásy, lze převážet i zády ve směru jízdy.**

■ Za jízdy musejí všichni cestující sedět. Každý cestující musí být správně připoután bezpečnostním pásem.

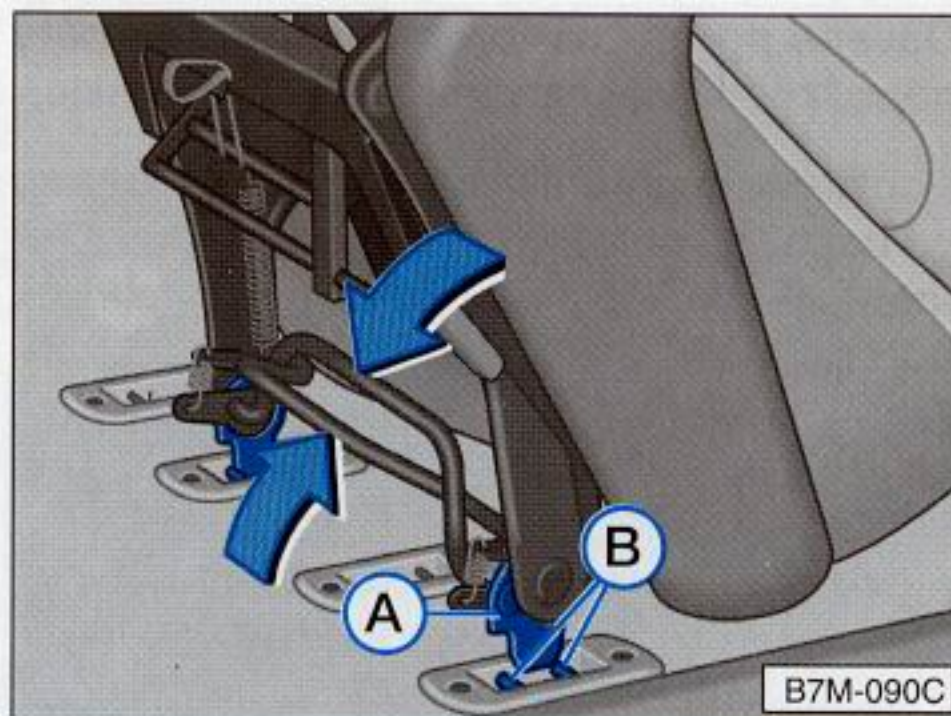

■ Stiskněte k sobě oba třmeny pod sedadlem (šipky) a držte je.

■ Podstavec **A** postavte mezi čepy **B** v úchytech a oba třmeny uvolněte.

■ Zatažením sedadla nahoru zkontrolujte, zda aretace správně zaklesla.

■ Sedadlo vztyčte, až zaaretuje do úchytů.

■ Vztyčte opěradlo. Tím tlačítko ve směru šipky (3) a vyjměte kryt závazadlového prostoru z pravého úchytu nahoru.

■ Celý kryt vytáhněte z levého úchytů doprava (šipka 4).



## Zavazadlový prostor

V zájmu dobrých jízdních vlastností věnujte pozornost rovnoměrnému rozložení zátěže (osob i zavazadel). Těžké předměty přepravujte co nejbližší k zadní ose nebo ještě lépe mezi osami.

**V žádném případě nesmí být překročeno přípustné zatížení na nápravu ani celková hmotnost – viz stranu 150.**

### Pozor

■ Dávejte pozor na to, že při přepravě těžkých předmětů se mění poloha těžiště, a tedy i jízdní vlastnosti. Styl a rychlost jízdy je třeba odpovídajícím způsobem přizpůsobit.

■ Náklad musí být zajištěn tak, aby při náhlém zabrzdění nepadaly jednotlivé předměty dopředu – příp. použijte namontovaná upevňovací očka\*.

Dávejte pozor i na to, aby ostré předměty nepoškodily vlákna vyhřívání zadního skla.

Použitý vzduch uniká odvětrávacími otvory v bočním obložení zavazadlového prostoru. Funkci těchto otvorů nesmíte nijak omezit.

### Pozor

■ Za jízdy se v zavazadlovém prostoru nesmějí zdržovat žádné osoby, ani děti. Každý cestující musí být správně připoután bezpečnostními pásy – viz stranu 22.

■ Nikdy nejezděte s pootevřenými nebo zcela otevřenými zadními výklopnými dveřmi, neboť by se do vnitřku vozidla mohly dostat výfukové plyny!

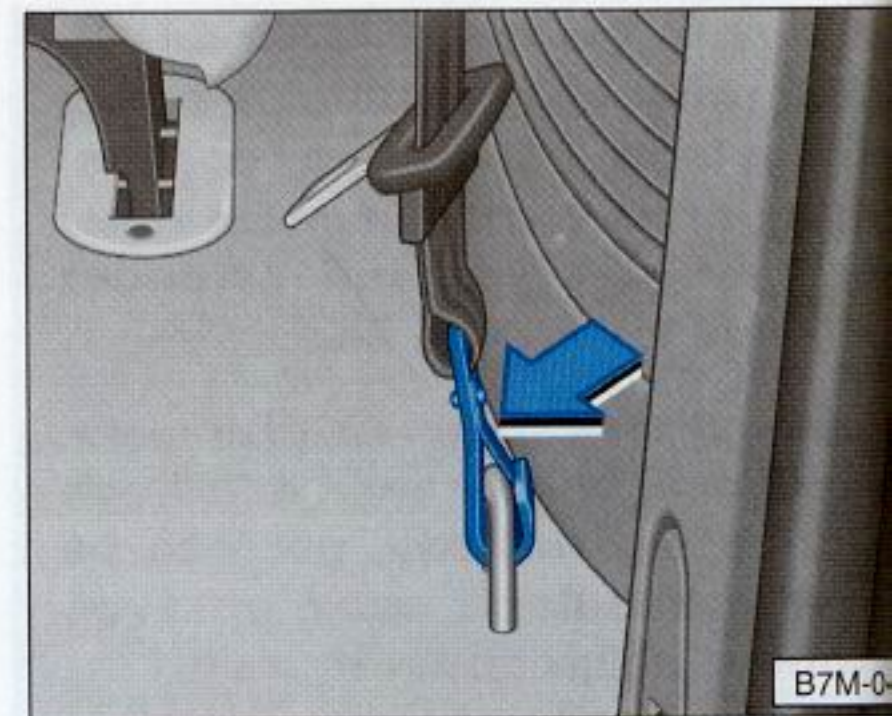

## Upevňovací očka\*

Upevňovací třmen odpojitelných bezpečnostních pásů (šipka) 3. řady sedadel úchyty v podlaze pro sedadla lze použít jako upevňovací očka pro náklad.



## Kryt zavazadlového prostoru\*

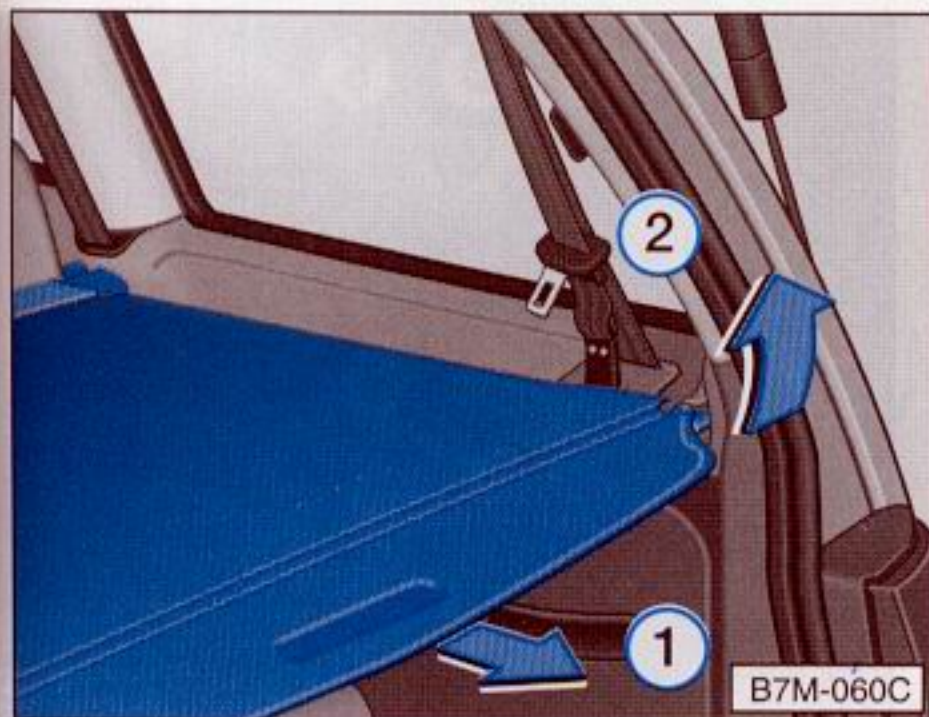

Kryt zavazadlového prostoru lze použít pro odkládání oděvů.

### Pozor

**Na kryt zavazadlového prostoru se nesmějí pokládat žádné těžké, tvrdé předměty – při náhlém brzdění nejen ohrožují cestující ve vozidle, ale mohou též poškodit kryt.**

Kromě toho by ostré předměty mohly poškodit topná vlákna ve vyhřívání zadního skla.

Při přepravě rozměrného nákladu lze kryt demontovat.

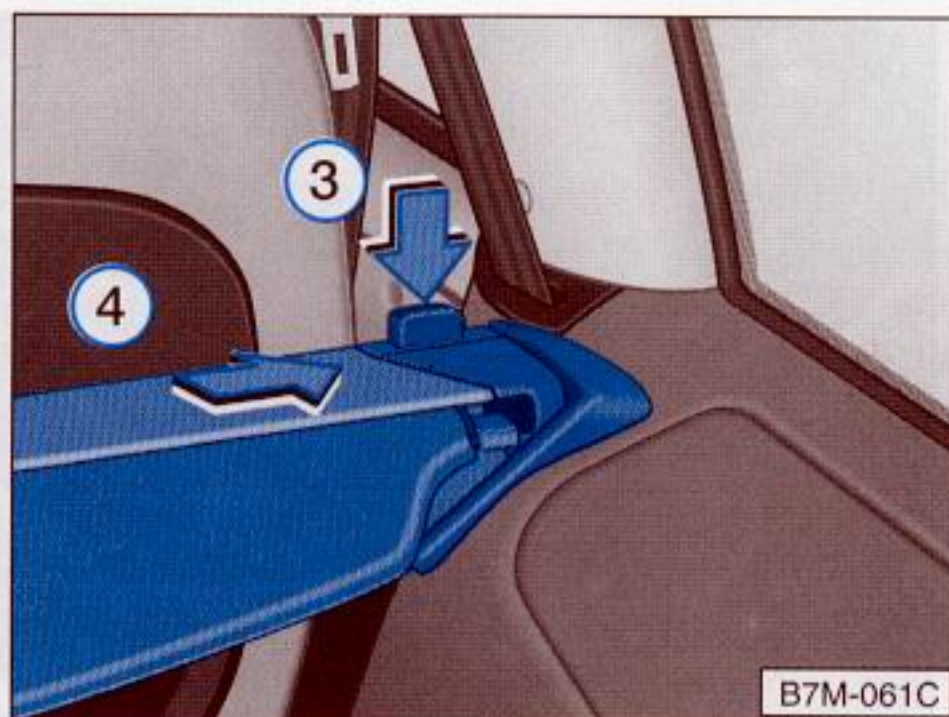

## Demontáž krytu zavazadlového prostoru

- Zatáhněte kryt zavazadlového prostoru dozadu (šipka **1**), držte ho a zároveň ho vyhákněte z bočních úchytů nahoru (šipka **2**).
- Rukou ved'te kryt dopředu – **nepouštějte ho!**
- Stiskněte aretační tlačítko ve směru šipky (**3**) a vyjměte kryt zavazadlového prostoru z pravého úchytu nahoru.
- Celý kryt vytáhněte z levého úchytu doprava (šipka **4**).



## Montáž krytu zavazadlového prostoru

- Zatlačte kryt do levého úchytu až na doraz (šipka **5**).
- Shora zamáčkněte kryt do pravého úchytu, až zaaretuje.
- Kryt odvíjejte dozadu a zavěste ho do zadních bočních úchytů.



## Pedály

Ovládání pedálů nesmí být nijak omezeno!

V prostoru nohou proto nesmějí být uloženy žádné předměty, které by mohly zapadnout pod pedály.

V oblasti pedálů nesmějí ležet žádné podložky nohou ani přídavné koberečky.

■ Při závadě na brzdovém systému se pedál může pohybovat po delší dráze.

■ Pedály spojky a plynu musí být možno kdykoli plně prošlápnout.

■ Všechny pedály se musejí volně vrátit do výchozí polohy.

Proto se smějí používat jenom takové podložky pod nohy, které nezasahují do oblasti pedálů a které jsou zajištěny proti posunutí.

## Ruční brzda

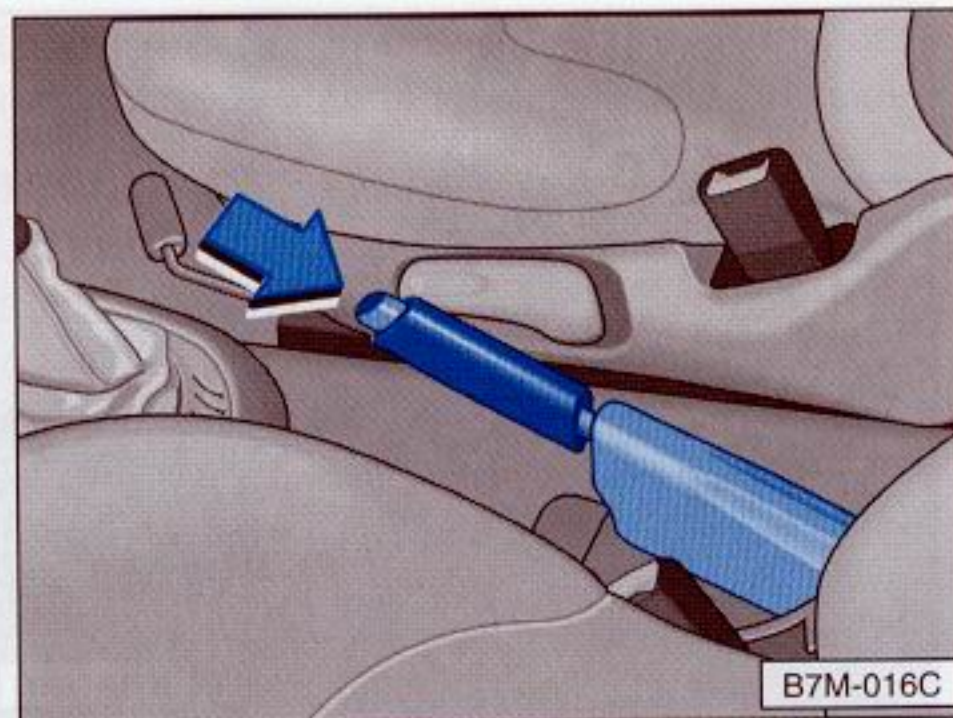

Ruční brzda se zatahuje zdvižením páky. Na vozovce s velkým sklonem je navíc nutno zařadit první rychlostní stupeň, resp. u automatické převodovky parkovací polohu. Páka ruční brzdy by měla být vždy zatažena silně, aby nezůstala omylem zatažena i za jízdy.

Při zatažené ruční brzdě a zapnutém zapalování svítí brzdové kontrolní světlo.

Ruční brzda se uvolňuje tak, že se páka mírně nadzdvihne, zatlačí se pojistné tlačítko a páka se stiskne až na doraz dolů.

## Ručně řazená převodovka



Zpětný chod se smí zařadit jen u stojícího vozidla. U běžícího motoru je nutné úplném sešlápnutí pedálu spojky krátko vyčkat, aby se při řazení omezila hluchota. Při řazení zpětného chodu nadzdvihněte pojistný kroužek **A** a vedte řadicí páku prava dozadu.

Při zařazeném zpětném chodu a zapnutém zapalování svítí zpětná světla.

### Poznámka

Během jízdy nemá ruka ležet na řadicí páce: Tlak ruky se přenáší na řadicí vidličky v převodovce a může vést k jejich předčasnému opotřebení.



## Automatická převodovka\*

### Jízdní programy

Vozidlo je vybaveno různými jízdními programy. Podle řidiče nebo podle jízdní situace se volí **ekonomický**, tj. úsporný, nebo **sportovní** program.

Volba programu se provádí **automaticky** podle ovládání pedálu plynu.

Při **pomalém** nebo **normálním** sešlápnutí pedálu plynu se **snižuje spotřeba** pohonných hmot tím, že automatická převodovka dříve řadí na vyšší rychlostní stupeň a později na nižší.

**Sportovní** způsob jízdy se volí při **rychlém** sešlápnutí plynového pedálu. Pedál se nemusí prošlápnout až do bodu, ve kterém se zapíná zařízení kick-down (viz stranu 46). Tento způsob jízdy plně využívá výkonové rezervy motoru tím, že později řadí na vyšší rychlostní stupeň.

### Poznámka

Podle situace, např. při jízdě s přívěsem nebo při jízdě do kopce, se automaticky volí program, který zařazením nižšího rychlostního stupně zajišťuje větší tažnou sílu, a tak zamezuje časté změně rychlostních stupňů.

### Zámek volicí páky

Volicí páka je v polohách **'P'** a **'N'** při zapnutém zapalování zamknuta. K vyjmutí volicí páky z těchto poloh je třeba sešlápnout brzdový pedál a stisknout tlačítko na hlavici páky. Tím se zabráňuje tomu, aby se nedopatřením zařadil rychlostní stupeň a vozidlo se neočekávaně rozjelo.

Zpoždovací člen zajišťuje, aby se při tažení páky přes polohu **'N'** (např. z **'R'** do **'D'**) volicí páka nezablokovala. Tak se lze například při zapadnutí "vyhoupnout". Zámek zaskočí pouze tehdy, zůstane-li páka při uvolnění brzdového pedálu v poloze **'N'** déle než jednu sekundu.

Při rychlostech asi nad 5 km/h se zámek volicí páky v poloze **'N'** automaticky vypíná.



### Polohy volicí páky

#### P – Parkovací poloha

Poháněná kola jsou mechanicky zablokovávaná.

Parkovací polohu lze zařadit pouze u stojícího vozidla. Před zařazením a vyřazením polohy **'P'** se musí stisknout pojistné tlačítko na hlavici páky. Před vyřazením při zapnutém zapalování se musí navíc sešlápnout brzdový pedál.



## R – Zpětný chod

Zpětný chod se řadí jenom u stojícího vozidla při volnoběžných otáčkách motoru. Při řazení polohy **'R'** z poloh **'P'** nebo **'N'** se musí sešlápnout brzdový pedál a stisknout pojistné tlačítko na hlavici páky.

V poloze **'R'** svítí při zapnutém zapalování zpětná světla.

## N – Neutrál

K vyřazení volicí páky z polohy **'N'** při rychlostech pod 5 km/h, stejně jako u stojícího vozidla, a při zapnutém zapalování se musí sešlápnout brzdový pedál a stisknout pojistné tlačítko na hlavici páky.

## D – Permanentní poloha pro dopřednou jízdu

Automaticky se řadí čtyři dopředné rychlostní stupně v závislosti na zatížení motoru a rychlosti jízdy.

Za určitých okolností může být výhodné dočasně zařadit některou z poloh popsaných dále.

## 3 – Poloha pro jízdu ve zvlněném terénu

První, druhý a třetí rychlostní stupeň se automaticky řadí v závislosti na zatížení motoru a rychlosti jízdy. Čtvrtý rychlostní stupeň zůstává zablokován. Tím se zvyšuje brzdny účinek motoru při ubrání plynu.

Tuto volbu doporučujeme tehdy, když za určitých jízdních podmínek v poloze **'D'** dochází příliš často ke změně mezi třetím a čtvrtým rychlostním stupněm.

## 2 – Poloha pro jízdu v hornatém terénu

Tato poloha volicí páky je vhodná při dlouhém klesání.

První a druhý rychlostní stupeň se automaticky řadí v závislosti na zatížení motoru a rychlosti jízdy. Třetí a čtvrtý rychlostní stupeň zůstávají zablokovány, aby se zabránilo zbytečnému řazení vyšších stupňů. Tím se dále zvyšuje brzdny účinek motoru.

## 1 – Poloha pro jízdu ve strmých horských úsecích

Tuto polohu doporučujeme pro extrémní klesání.

Při řazení se musí stisknout pojistné tlačítko na hlavici volicí páky. Vozidlo používá pouze první rychlostní stupeň. Druhý, třetí a čtvrtý rychlostní stupeň zůstávají zablokovány. Tím je dosažen maximální možný brzdny účinek motoru.

Regulaci rychlosti\* nelze v poloze **'1'** použít.

## Poznámka

Při ručním řazení na nižší rychlostní stupeň lze sice zařadit polohy **'3'**, **'2'** a **'1'**, avšak automatika zařadí teprve tehdy, když je již vyloučeno přetočení motoru.

## Zařízení kick-down

Zařízení kick-down umožňuje maximální akceleraci. Pokud se pedál plynu zcela sešlápně, dojde v závislosti na rychlosti jízdy a otáčkách motoru k zařazení nižšího rychlostního stupně. K přeřazení na následující vyšší rychlostní stupeň dojde teprve tehdy, jsou-li dosaženy maximální přípustné otáčky motoru.



## Pokyny k provozu

### Spouštění motoru<sup>1)</sup>

Motor lze spouštět pouze v polohách volicí páky 'N' nebo 'P'. Viz též 'Spouštění motoru' na straně 50.

### Volba jízdního režimu

**Před volbou jízdního režimu u stojícího vozidla s běžícím motorem vždy sešlápněte brzdový pedál.**

**Během volby u stojícího vozidla nepřidávejte plyn.**

**Pokud za jízdy omylem zařadíte polohu "N", musíte před znovuzařazením některého dopředného režimu ubrat plyn a vyčkat volnoběžných otáček.**

### Pozor

**U běžícího motoru je při všech jízdních režimech nutné držet vozidlo brzdovým pedálem, neboť ani při volnoběžných otáčkách není přenos síly zcela přerušen – vozidlo se "plazí".**

**Pokud je u stojícího vozidla zvolen některý jízdní režim, nesmí se v žádném případě omylem přidat plyn (např. rukou v motorovém prostoru). Jinak se vozidlo okamžitě rozjede – za určitých okolností i tehdy, je-li pevně zatažena ruční brzda.**

**Před pracemi na běžícím motoru zařadte polohu "P" a zatáhněte ruční brzdu.**

### Rozjezd

Zvolte jízdní rozsah (R, D, 3, 2, 1). **Vyčkejte, dokud převodovka nezařadí a nevytvoří přenos síly na hnací kola** (je cítit lehké šknutí). **Teprve potom přidejte plyn.**

### Zastavení

Při krátkém zastavení, např. na dopravních světlech, není nutné řadit do polohy 'N'. Zcela postačuje zabrzdění. Motor však smí běžet pouze s volnoběžnými otáčkami.

### Parkování

Na rovině postačuje zařadit parkovací polohu. Na skloněné vozovce nejprve pevně zatáhněte ruční brzdu a potom zařadte parkovací polohu. Tím dosáhnete toho, že blokující mechanismus není příliš namáhán a parkovací polohu lze potom lépe vyřadit.

<sup>1)</sup> Pokud před zapnutím zapalování stisknete a držíte tlačítko v hlavici volicí páky, nelze otáčet klíčkem v zapalování.



## Nastavitelný volant\*



Plynule lze nastavovat sklon a výšku lantu. Páčku pod sloupkem řízení stlačte dolů a volant nastavte do požadované polohy. Potom páčku opět pevně zamáčte nahoru.

### Pozor

**Z bezpečnostních důvodů je nutné páčku vždy pevně zatlačit nahoru, aby volant za jízdy neočekávaně nezměnil polohu.**

## Roztahování

U vozidel s automatickou převodovkou není možno motor startovat roztažením nebo roztlačením. Viz stranu 143.

Při vybitém akumulátoru lze ke startování využít akumulátoru jiného vozidla za použití pomocných startovacích kabelů. Viz "Pomoc při startování" na straně 141.

## Vlečení

Pokud bude někdy nutné vozidlo vléci, je bezpodmínečně nutné respektovat pokyny v kapitole "Vlečení" na straně 142.

## Nouzový program

Při funkční závadě na elektronice převodovky pracuje převodovka dále v nouzových programech, podle typu závady.

- Přebodovka sice řadí stejně jako předtím, avšak jsou při tom znatelné silnější rázy při řazení. Je nutno vyhledat servis Volkswagen.

- Přebodovka již automaticky neřadí.

Přebodovku lze sice řadit ručně, ale v polohách **'D'**, **'3'** a **'2'** je k dispozici pouze třetí rychlostní stupeň.

V polohách **'1'** a **'R'** je jako obvykle první rychlostní stupeň, resp. zpětný chod.

Měnič je však více zatížen, zejména kvůli chybějícímu druhému rychlostnímu stupni. Proto se převodový olej může nadměrně zahřívát. V tomto případě vyhledejte pokud možno okamžitě některý ze servisů Volkswagen.



## Spínací skříňka

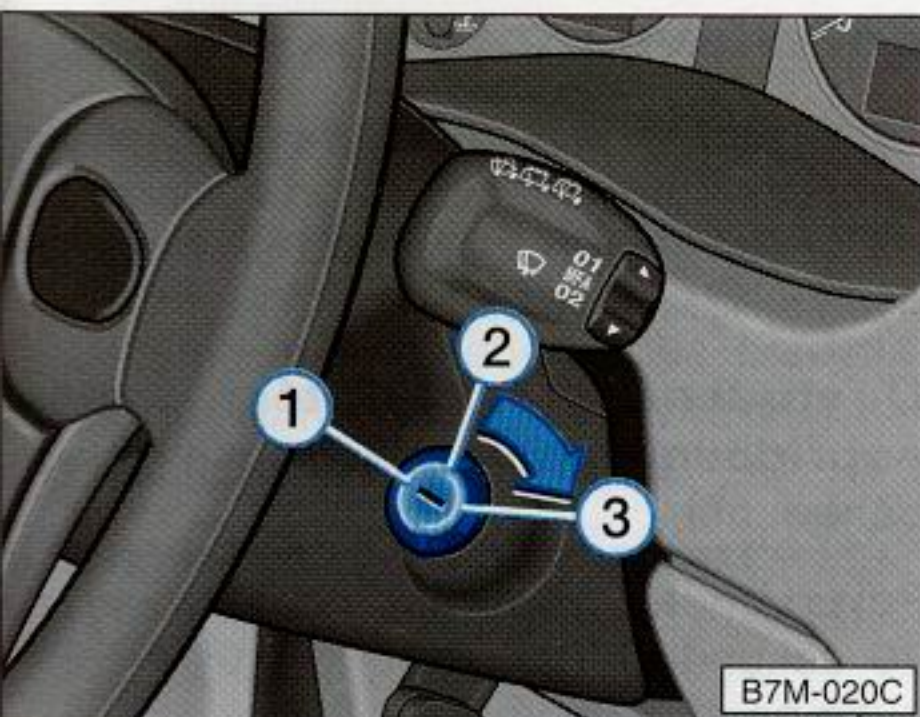

### Zážehové motory

- 1 – Vypnutí zapalování/motoru
- 2 – Zapnutí zapalování
- 3 – Spouštění motoru

### Vznětové motory

- 1 – Přerušení přívodu pohonných hmot/vypnutí motoru
- 2 – Předžhavicí a jízdní poloha

Pokud je zapnuto předžhavení, nemají se zapínat žádné větší spotřebiče – jinak se akumulátor zbytečně namáhá.

- 3 – Spouštění motoru

### Pro všechna vozidla platí:

#### Poloha 1:

**Řízení se zamyká** tak, že se vyjme klíček ze zapalování a volant se otáčí tak dlouho, dokud se neozve zaskočení západky.

#### Pozor

**Klíček vyjměte až tehdy, když se vozidlo zastaví! Zámek volantu by jinak mohl neočekávaně zaskočit.**

#### Poznámka

Pokud po vyjmutí klíčku ze zapalování zapomenete vypnout světla nebo ukazatele směru, při otevřených dveřích řidiče zní bzučák\*.

#### Poloha 2:

Pokud nelze otočit klíčkem do této polohy nebo to jde velmi těžko, pootáčejte volantem – tím se zámek uvolní!

#### Poloha 3:

V této poloze se tlumená světla přepnou na obrysová a jiné větší elektrické spotřebiče se vypnou.

Před každým opakovaným spouštěním motoru se musí vrátit klíček do polohy 1. Startovací pojistka zabraňuje tomu, aby spouštěč pracoval za běžícího motoru, a tím se poškodil.



## Spouštění motoru

### Všeobecné pokyny

#### Pozor

**Při běžícím motoru v uzavřených prostorách vzniká nebezpečí otravy!**

■ Před spouštěním motoru uveďte řadicí páku do neutrální polohy (u automatické převodovky do polohy 'P' nebo 'N') a zatáhněte pevně ruční brzdu.

■ U vozidel s ručně řazenou převodovkou sešlápněte během spouštění spojkový pedál – spouštěč pak musí točit jenom motorem.

■ Jakmile motor nastartuje, klíček okamžitě uvolněte – spouštěč se nesmí točit zároveň s motorem.

■ Po spuštění studeného motoru může krátkodobě dojít k zesílení hluchnosti motoru, neboť se v hydraulickém vymezování vůle ventilů musí nejprve vytvořit tlak oleje. To je normální a není třeba se tím znepokojovat.

 **Motor nezahřívejte na místě! Ihned vyjed'te!**

Dokud motor nedosáhne své provozní teploty, vyhněte se vysokým otáčkám a plnému plynu.

■ U vozidel s katalyzátorem výfukových plynů se motor nesmí startovat vlečením na vzdálenost delší než 50 metrů. Nespálené pohonné hmoty by se jinak mohly dostat do katalyzátoru a poškodit ho.

■ Dříve, než budete motor startovat vlečením, použijte pokud možno akumulátor jiného vozidla – viz stranu 141.

### Zážehové motory

Tyto motory jsou vybaveny vstřikování benzínu, které dodává automaticky za každé vnější teploty správnou směs pohonných hmot a vzduchu.

**U studeného i zahřátého motoru nepřidávejte plyn** před spouštěním a během něj.

Pokud motor okamžitě nenastartuje, po 10 sekundách spouštění přerušete a opakujte ho až asi po půl minutě.

Pokud motor ani tehdy nenastartuje, možná shořet tavná pojistka elektrického palivového čerpadla – viz stranu 138.

**U velmi horkého motoru** je vhodné po nastartování mírně přidat plyn.



## Vznětový motor

### Předžhavení

Motor je vybaven předžhavicím zařízením. Po zapnutí jízdny polohy (zapalování zapnuto) se zobrazuje potřebná doba předžhavení kontrolním světlem řízeným teplotou chladicí kapaliny – viz stranu 62.

### Spouštění studeného motoru

Vnější teplota nad +5 °C:

Motor lze spouštět okamžitě **bez** předžhavení. Během spouštění nepřidávejte plyn.

Vnější teplota pod +5 °C:

■ Klíček v zapalování otočte do polohy 2 (viz stranu 49) – kontrolní světlo předžhavení se rozsvítí. Po dosažení vznětové teploty světlo zhasne (viz stranu 62).

**Během předžhavení se nemají zapínat žádné větší spotřebiče – jinak se akumulátor zbytečně namáhá.**

■ Okamžitě po zhasnutí kontrolního světla spouštějte motor.

Pokud motor nenastartuje, ještě jednou ho předžhavte a spouštějte podle popisu. Pokud motor nenastartuje ani tehdy, mohla shořet tavná pojistka předžhavení – viz stranu 139.

### Spouštění zahřátého motoru

Kontrolní světlo předžhavení nesvítí – motor lze spouštět okamžitě.

## Vypnutí motoru

**Po déletrvajícím vyšším zatížení motoru ho nevypínejte hned, ale nechte ho běžet na volnoběh asi 2 minuty, abyste zabránili nahromadění tepla.**

### Pozor

**Po vypnutí motoru může ventilátor – i při vypnutém zapalování – běžet ještě nějakou dobu (až asi 10 minut). I po delší době se může náhle spustit, pokud**

- nahromaděním tepla stoupne teplota chladicí kapaliny,
- u teplého motoru je motorový prostor navíc zahříván silným slunečním zářením.

**Práci v motorovém prostoru proto věnujte zvýšenou pozornost!**



## Přístroje



Uspořádání přístrojů závisí na provedení modelu a motoru.

strana

1 – Tachometr .....	52
s ukazatelem servisních intervalů .....	53
2 – Otáčkoměr .....	54
s multifunkčním ukazatelem .....	54
3 – Teplota chladicí kapaliny .....	57
4 – Zásoba pohonných hmot .....	58

### 1 – Tachometr

Během záběhu respektujte pokyny k jízdě na straně 94.

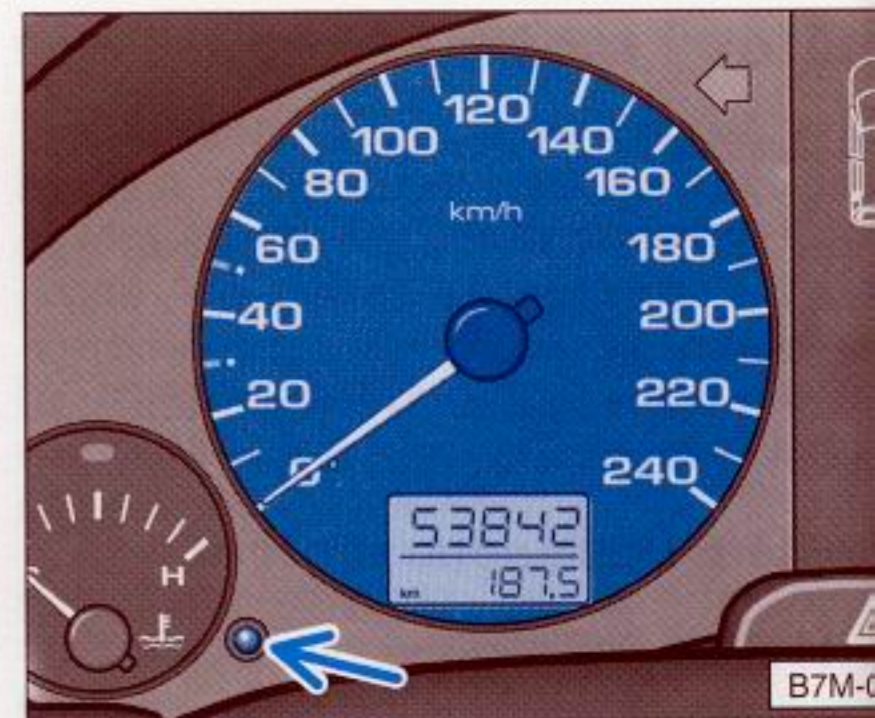

### Počítadlo kilometrů

Horní počítadlo zaznamenává celkovou ujetou dráhu, dolní počítadlo kratší úseky (denní počítadlo).

Poslední číslice denního počítadla představuje rozlišení 100 m.

Denní počítadlo se nuluje stisknutím resetovacího tlačítka pod tachometrem (šipka).



## **1 – Ukazatel servisních intervalů**

Pokud je dosažen termín některého servisu, objeví se ve spodním počítadle (počítadlo denních kilometrů) slovo "SERVICE" a označení servisu:

- Výměna motorového oleje ..... OIL
- Inspekční servis ..... 01
- Inspekční servis s dodatečnými pracemi..... 02

Krátce po spuštění motoru zmizí označení typu servisu, které však lze kdykoli později vyvolat na počítadle denních kilometrů delším stisknutím nulovacího tlačítka. Slovo "SERVICE" však svítí i nadále.

Údaje nuluje servis Volkswagen, který práce prováděl.

Pokud servisní práce neprováděl servis Volkswagen, je nutno ukazatel vynulovat následujícím způsobem:

- Při vypnutém zapalování stiskněte nulovací tlačítko počítadla denních kilometrů pod tachometrem (viz předcházející stranu) a držte ho.
- Zapněte zapalování a tlačítko uvolněte, až když se na displeji objeví čárky (----). Teprve potom se údaj vynuluje.

## **Poznámky**

- Mezi servisními intervaly údaje nenulujte, jinak získáte chybné informace.
- Při odpojení akumulátoru zůstanou hodnoty údajů zachovány.
- Pokud se po opravě mění tachometr, je nutno ukazatel servisních intervalů nově naprogramovat. Tuto práci by měl provést servis Volkswagen. Pokud se ukazatel nenaprogramuje, je třeba provést nejbližší servisní práce podle servisního plánu, nikoli podle údaje ukazatele. Teprve po provedení servisu 02 a po nastavení intervalů odpovídá ukazatel skutečnosti.





### 2 – Otáčkoměr\*

Ručka otáčkoměru se v žádném případě nesmí dostat do červené oblasti stupnice (šipka).

***✿ Včasné zařazení vyššího rychlostního stupně šetří pohonnou hmotu a snižuje hlučnost vozidla!***

Na předcházející nižší rychlostní stupeň se má řadit nejpozději, když motor přestává běžet hladce.

Během záběhu se vyhněte vyšším otáčkám motoru

### 2 – Multifunkční ukazatel\*

Multifunkční ukazatel (MF) poskytuje celou řadu dodatečných informací:

- dobu jízdy
- průměrnou spotřebu pohonných hmot
- průměrnou rychlost
- ujetou vzdálenost
- teplotu motorového oleje
- vnější teplotu<sup>1)</sup>

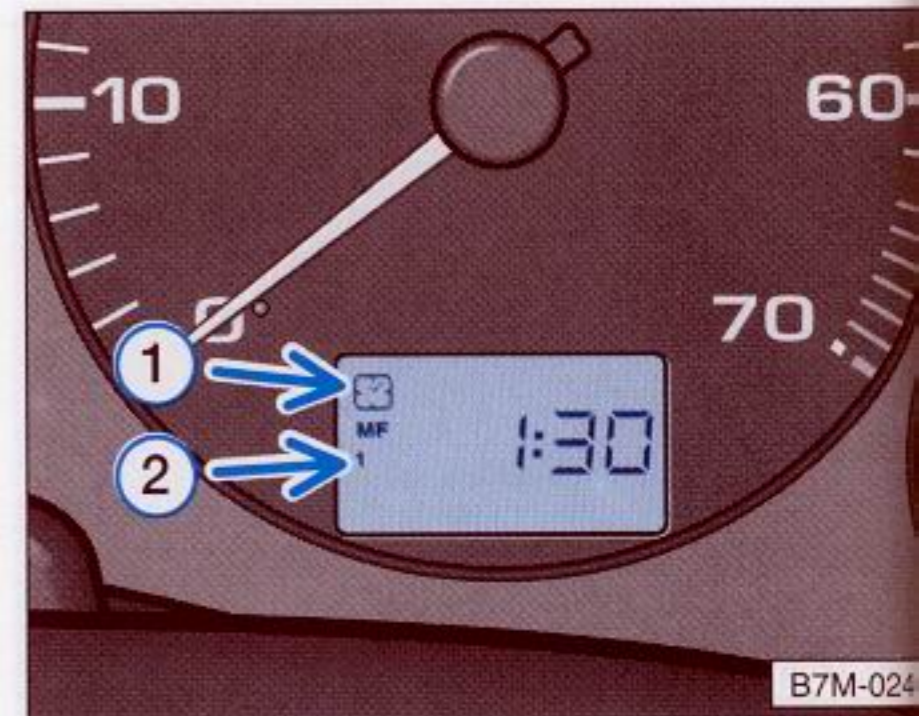

Právě zvolená funkce se hlásí svým symbolem na horním<sup>2)</sup> okraji displeje (šipka). Na obrázku je například znázorněna doba jízdy.

Zařízení je kromě toho vybaveno dvěma nezávislými automatickými paměťmi. Právě zvolená paměť se hlásí na displeji (šipka **2**).

### 1 – Tachometr

Během záběhu respektujte pokyny k jízdě na straně 34.

1) U vozidel s Climatronicem se vnější teplota zobrazuje v ovládacím poli Climatronicu a nelze ji vyvolat na multifunkčním ukazateli.

2) U vozidel s mílovým tachometrem se zvolená funkce hlásí svým symbolem na dolním okraji displeje.





Tlačítkem v páčce stěračů lze vyvolávat obě paměti a jednotlivé funkce.

Opakovaným krátkým stisknutím tlačítka

- ve směru šipky (3) se vyvolává paměť pro jednotlivou jízdu a její jednotlivé funkce,
- ve směru šipky (4) se vyvolává paměť pro celkovou jízdu a její jednotlivé funkce.

Pokud držíte tlačítko déle než 2 sekundy, zvolená paměť se maže.

Po odpojení akumulátoru vozidla se obě paměti mažou.

## Paměti

**Paměť pro jednotlivou jízdu** shromažďuje od zapnutí do vypnutí zapalování následující údaje: dobu jízdy, ujetou vzdálenost a spotřebované množství pohonných hmot.

Z těchto údajů se počítá průměrná rychlost a průměrná spotřeba pohonných hmot.

Pokud v jízdě do dvou hodin po vypnutí zapalování pokračujete, započítávají se minulé údaje i do této jízdy. Při přerušení jízdy nad dvě hodiny se paměť automaticky nuluje.

**Paměť pro celkovou jízdu** shromažďuje jízdní údaje z libovolného počtu jednotlivých jízd až do celkové doby 100 hodin, ujeté vzdálenosti 10000 km a spotřeby pohonných hmot 1000 litrů. Tyto údaje slouží k výpočtu průměrných hodnot spotřeby a rychlosti, dosažených během všech jednotlivých jízd.

Po překročení kterékoli z uvedených hodnot se paměť nuluje a výpočet se provádí od začátku. Na rozdíl od paměti pro jednotlivou jízdu se tato paměť po přerušení jízdy nad dvě hodiny nenuluje.

## Údaje

Po zapnutí zapalování se na displeji objeví údaj \*MF 1\* nebo \*MF 2\*, podle toho, která paměť je zvolena. Kromě toho se hlásí funkce, která se zobrazovala před vypnutím zapalování.

### Doba jízdy



**U paměti pro jednotlivou jízdu** se zobrazuje doba jízdy, která uběhla od zapnutí zapalování, resp. vynulování paměti – viz též \*Paměť pro jednotlivou jízdu\* v prostředním sloupci.

**U paměti pro celkovou jízdu** se zobrazuje celková doba jízdy všech jednotlivých jízd – viz \*Paměť pro celkovou jízdu\* v prostředním sloupci.

Maximální hodnota na ukazateli v obou polohách přepínače je 99 hodin a 59 minut. Pokud se tato hodnota překročí, začíná údaj opět od nuly.



## **l/100 km – Průměrná spotřeba**

Zobrazuje se průměrná spotřeba pohonných hmot, nikoli spotřeba v okamžiku odečtu.

Průměrná spotřeba pohonných hmot se zobrazuje po zapnutí zapalování, resp. po vynulování příslušné paměti již po ujetí asi 100 m. Do té doby se místo hodnoty zobrazují čárky. Během jízdy se zobrazená hodnota aktualizuje každých pět sekund.

**U paměti pro jednotlivou jízdu** se zobrazuje průměrná spotřeba pohonných hmot během jednotlivé jízdy – viz též "Paměť pro jednotlivou jízdu" na předcházející straně.

**U paměti pro celkovou jízdu** se zobrazuje průměrná spotřeba pohonných hmot dosažená během všech jednotlivých jízd – viz též "Paměť pro celkovou jízdu" na předcházející straně.

### **Poznámka**

Množství spotřebovaných pohonných hmot se nezobrazuje.

## **km/h – Průměrná rychlost**

Zde platí to samé jako u průměrné spotřeby pohonných hmot.

## **km – Ujetá vzdálenost**

Pro ujetou vzdálenost platí stejné zásady jako pro dobu jízdy. Maximální zobrazitelná vzdálenost je 9999 km.

## **Teplota motorového oleje**

Teplota motorového oleje se udává v rozmezí +50 °C až +160 °C. Pokud se místo hodnoty zobrazují čárky, není motor ještě dostatečně teplý, a proto nesmí být silněji zatěžován. Pokud teplota oleje stoupne na +145 °C, je nutno snížit otáčky motoru.

## **Vnější teplota<sup>1)</sup>**

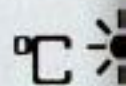

Měřicí rozsah je -40 °C až +50 °C. U stojícího vozidla nebo za velmi nízké rychlosti jízdy může být udávaná teplota díky tepelnému záření motoru nebo přidavnému vzduchovému topení o něco vyšší než skutečná vnější teplota.

Po vypnutí zapalování zůstává naposledy zobrazená teplota uložena ještě asi 45 minut. Pokud po této době zapnete zapalování nebo se vozidlo během 45 minut pohybuje rychlostí cca. 30 km/h, zobrazuje se nová aktuální teplota.

### **Pozor**

**Pokud údaje o vnější teplotě používáte jako varovný signál pro náledí, uvědomte si, že náledí vzniká i při teplotách nad 0 °C.**

<sup>1)</sup> U vozidel s Climatronicem se vnější teplota zobrazuje v ovládacím poli Climatronicu a lze ji vyvolat na multifunkčním ukazateli.



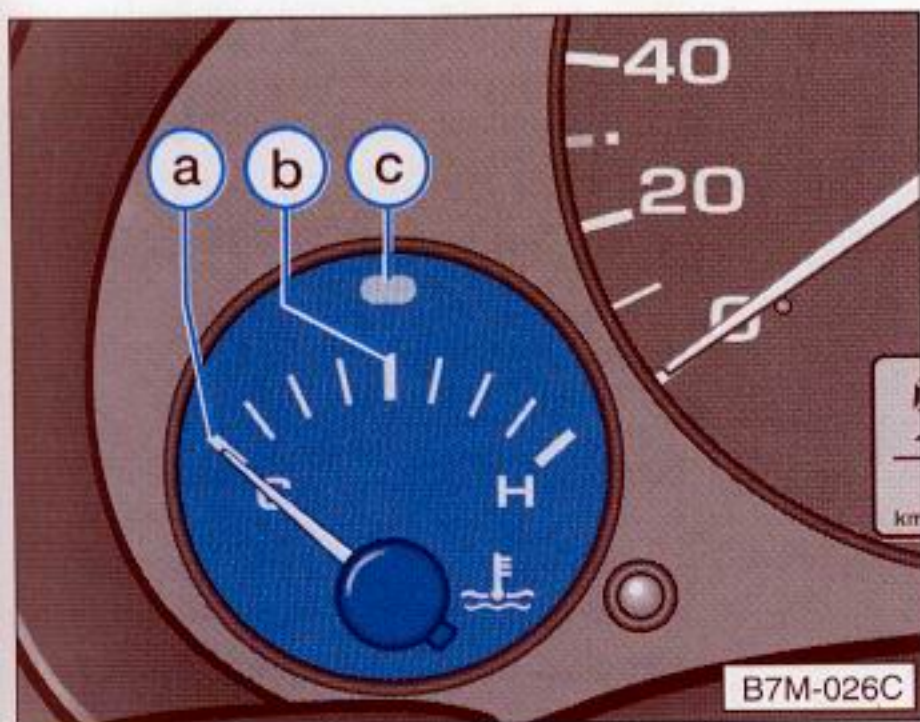

### 3 - Teplota chladicí kapaliny



Ukazatel pracuje při zapnutém zapalování. Trvá ovšem nějakou dobu, než ručka dosáhne správné teploty.

Kromě toho bliká několik sekund po zapnutí zapalování kontrolní světlo (c) v rámci funkční kontroly.

#### a - studená oblast

Vyhnete se vysokým otáčkám a motor silněji nenamáhejte!

#### b - normální oblast

Při normálním způsobu jízdy by se měla ručka ustálit v této oblasti.

Při silnějším zatížení motoru a vysokých vnějších teplotách může ručka putovat dále doprava.

**Toho si nemusíte všímat, dokud kontrolní světlo (c) nezačne blikat.**

#### Poznámka

■ **Přídavné světlometry před nasávacími otvory chladicího vzduchu zhoršují chladicí účinky. Při vyšších vnějších teplotách a silnějším zatížení motoru hrozí přehřátí motoru!**

#### c - kontrolní světlo

Pokud se kontrolní světlo během jízdy rozsvítí, zkontrolujte nejprve dosaženou teplotu chladicí kapaliny.

Pokud udávaná teplota leží v normální oblasti, při nejbližší příležitosti doplňte chladicí kapalinu.

Pokud je teplota v pravé části stupnice, pak je teplota chladicí kapaliny příliš vysoká.

**Zastavte, vypněte motor** a překontrolujte hladinu chladicí kapaliny, případně kapalinu doplňte.

#### Pozor

■ **Vyrovňovací nádržku chladicí kapaliny otevírejte opatrně! U horkého motoru je chladicí systém pod tlakem – hrozí nebezpečí opaření! Proto před odšroubováním víčka nechte motor vychladnout.**

■ **Nesahejte na ventilátor! Ventilátor se může náhle sám zapnout – a to i při vypnutém zapalování!**

Další pokyny viz stranu 119.



Pokud je hladina chladicí kapaliny v pořádku, mohlo dojít k poruše ventilátoru chlazení. Zkontrolujte pojistku ventilátoru, případně ji vyměňte – viz stranu 138.

Pokud kontrolní světlo nezhasne, ačkoli je hladina chladicí kapaliny i pojistka ventilátoru v pořádku, **nepokračujte v jízdě**. Vyžádejte si odbornou pomoc.

Pokud závada spočívá ve ventilátoru chlazení, je možno za předpokladu, že hladina chladicí kapaliny je v pořádku a kontrolní světlo zhaslo, dojet k nejbližšímu servisu Volkswagen. Protože se k chlazení využívá proudění vzduchu, vyhněte se stání s běžícím motorem a pomalé jízdě.

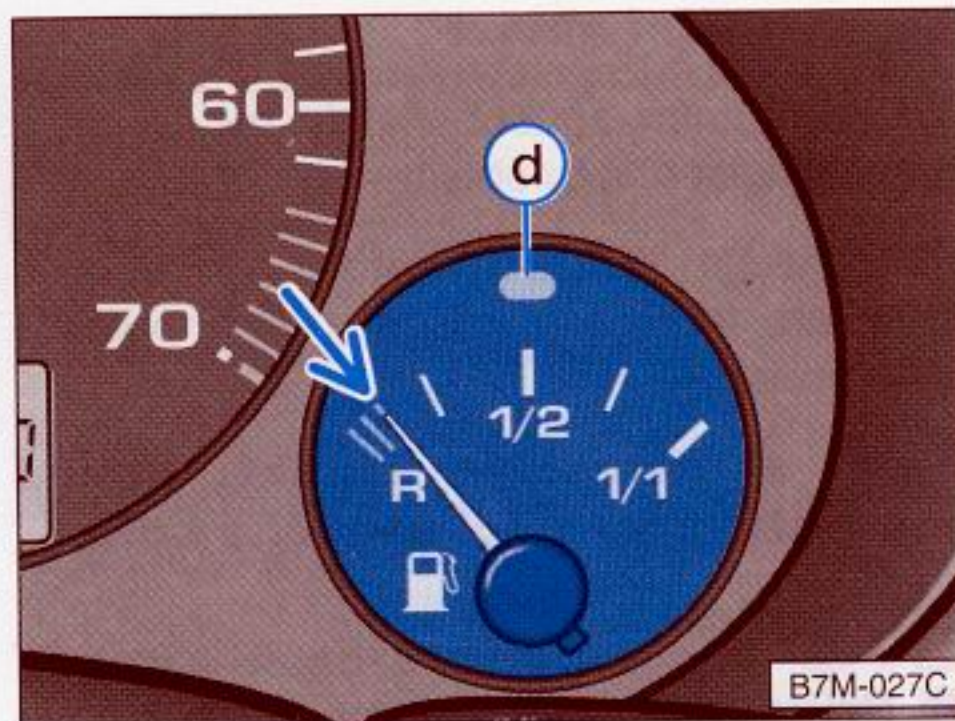

## 4 – Zásoba pohonných hmot

Ukazatel pracuje při zapnutém zapalování.

Nádrž pohonných hmot pojme asi 68 l.

Pokud ručka ukazatele dosáhne pole rezervy (šipka) a zároveň se rozsvítí kontrolní světlo (**d**), je v nádrži ještě asi 8 l pohonných hmot

### Poznámka:

Během čerpání pohonných hmot musí být vypnuto zapalování, jinak se po načerpání zobrazí správný údaj až po dlouhé době (asi po hodině).





### Digitální hodiny\*

Digitální hodiny jsou umístěny pod vnitřním světlem.

Pro nastavení času jsou určena dvě tlačítka vlevo a vpravo vedle displeje. Levým tlačítkem (**h**) se nastavují hodiny, pravým (**min**) minuty:

- Krátkým stisknutím, nejlépe propisovací tužkou, se hodiny posouvají o jednu minutu, resp. hodinu.

- Při dlouhém stisknutí probíhá ukazatel minut, resp. hodin rychleji.

Tlačítkem minut lze hodiny nastavit s přesností na sekundu:

- Držte tlačítko tak dlouho, až hodiny ukazují o minutu méně, než je požadovaný čas.

- Tlačítko stiskněte v okamžiku, kdy údaj sekund na přesných hodinách dosáhne celé minuty nebo kdy z rádia zazní časový signál.





## Kontrolní světla

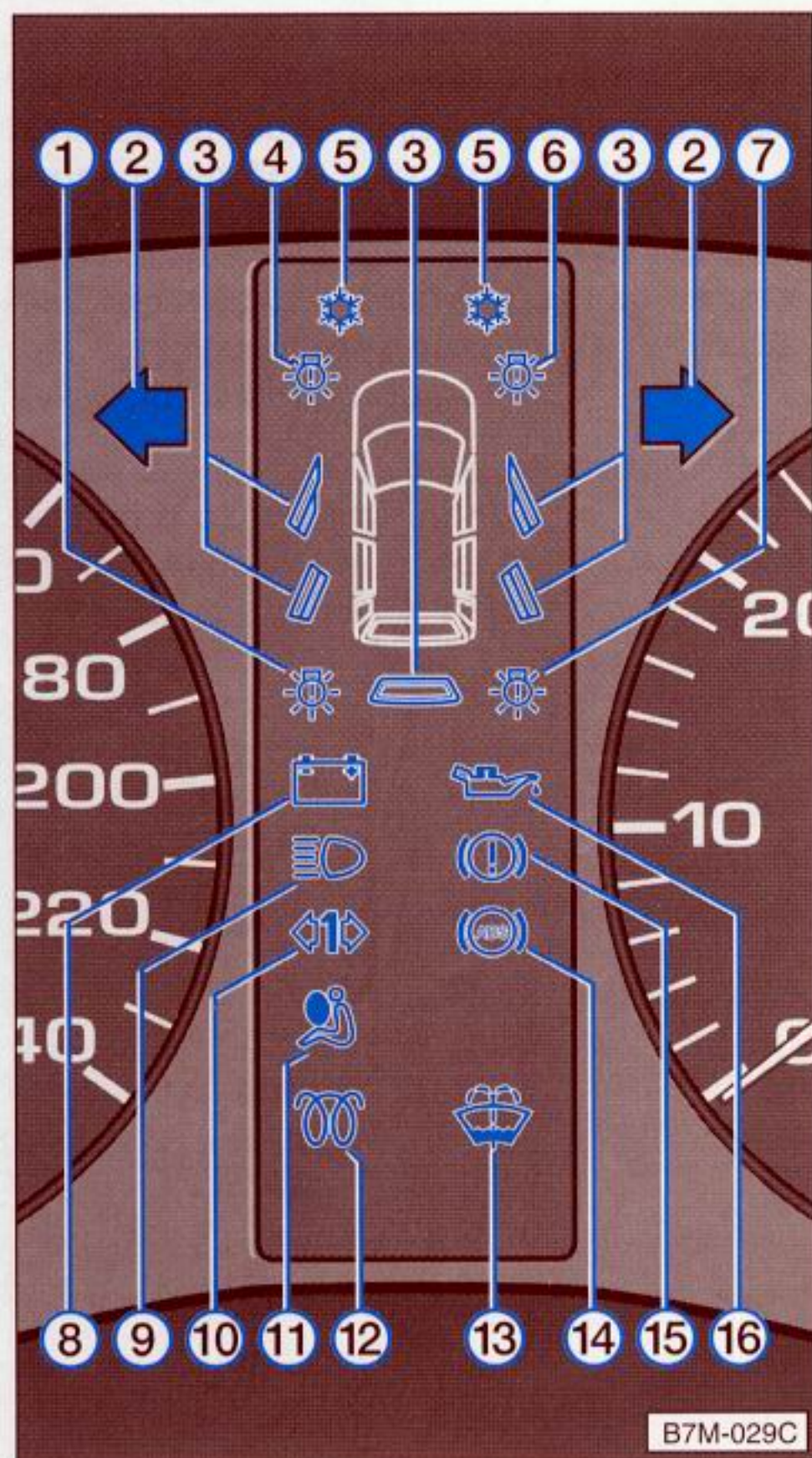

B7M-029C

Rozmístění kontrolních světel závisí na provedení modelu a motoru. Symboly uvedené v následujícím textu jsou nakresleny i u kontrolních světel.

- 1 – Výpadek žárovky levého koncového, resp. brzdového světla ..... 60
- 2 – Ukazatele směru jízdy ..... 60
- 3 – Otevřené boční, resp. zadní výklopné dveře ..... 60
- 4 – Výpadek žárovky levého tlumeného světla ..... 60
- 5 – Výstražné světlo náledí ..... 61
- 6 – Výpadek žárovky pravého tlumeného světla ..... 61
- 7 – Výpadek žárovky pravého koncového, resp. brzdového světla ..... 61
- 8 – Dobíjení ..... 61
- 9 – Dálková světla ..... 61
- 10 – Ukazatele směru jízdy na přívěsu .. 61
- 11 – Systém airbag ..... 61
- 12 – Předžhavení ..... 62
- 13 – Hladina vody v ostřikovačích ..... 62
- 14 – Anti-Blocking-System ..... 62
- 15 – Brzdový systém ..... 63
- 16 – Tlak motorového oleje ..... 63

### 1 – Výpadek žárovky\*

Kontrolní světlo svítí při závadě na levém koncovém, resp. brzdovém světle. Světlo zhasne po sešlápnutí brzdového pedálu.

### 2 – Ukazatele směru jízdy

Podle zapnutého směru bliká levé nebo pravé kontrolní světlo. Pokud je jeden ukazatel směru nefunkční, bliká kontrolní světlo asi dvakrát rychleji. To ovšem neplatí při provozu s přívěsem.

Další pokyny jsou na stranách 61 a 68.

### 3 – Symboly\* otevřených bočních, resp. zadních výklopných dveří

Rozsvícením těchto symbolů se signalizuje otevřené boční, resp. zadní výklopné dveře.

Po úplném uzavření dveří (až do druhé polohy) musejí symboly zhasnout.

### 4 – Výpadek žárovky\*

Kontrolní světlo svítí při závadě na levém tlumeném světle.



## 5 – Výstražné světlo náledí



Při vnějších teplotách mezi +4 °C a +1 °C varuje pouze **levé kontrolní světlo**, při teplotách okolo 0 °C a nižších varuje navíc i **pravé kontrolní světlo**. Když teplota opět vzroste, příslušné kontrolní světlo asi po 10 sekundách zhasne.

### Pozor

**Náledí se může tvořit i při teplotách nad 0 °C!**

## 6 – Výpadek žárovky\*



Kontrolní světlo svítí při závadě na pravém tlumeném světle.

## 7 – Výpadek žárovky\*



Kontrolní světlo svítí při závadě na pravém koncovém, resp. brzdovém světle. Světlo zhasne až po sešlápnutí brzdového pedálu.

## 8 – Dobíjení

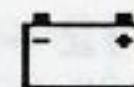

Kontrolní světlo se rozsvítí při zapnutí zapalování. Po nastartování motoru musí zhasnout.

Alternátor je poháněn klínovým žebrovaným řemenem s dlouhou životností.

Pokud se kontrolní světlo za jízdy rozsvítí, **zastavte, vypněte motor** a zkontrolujte klínový žebrovaný řemen.

Je-li **volný** nebo přetržený, **nesmíte pokračovat v jízdě** – čerpadlo chladicí kapaliny není poháněno. Klínový řemen zkontrolujte, resp. vyměňte.

Pokud svítí kontrolní světlo, ačkoli klínový žebrovaný řemen není volný ani přetržený, lze běžně dojet k nejbližšímu servisu Volkswagen. Zároveň se však akumulátor nepřetržitě vybíjí.

## 9 – Dálková světla



Kontrolní světlo svítí při zapnutých dálkových světlech nebo při použití světelné houkačky.

## 10 – Ukazatele směru jízdy na přívěsu

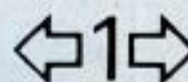

Kontrolní světlo\* bliká při zapnutých ukazatelích směru jízdy při jízdě s přívěsem.

Pokud je na přívěsu nebo na tažném vozidle některý ukazatel směru nefunkční, kontrolní světlo neblinká.

## 11 – Systém airbag



Kontrolní světlo svítí po zapnutí zapalování asi 3 sekundy. **U vozidel s vypnutým airbagem spolujezdce** (viz též stranu 30) pak světlo bliká ještě asi 12 sekund.

Pokud potom světlo nezhasne nebo se rozsvítí, resp. bliká nebo poblikává za jízdy, došlo k závadě na systému airbag. Systém nechte neprodleně zkontrolovat v některém ze servisů Volkswagen. Další pokyny viz stranu 28 a 30.



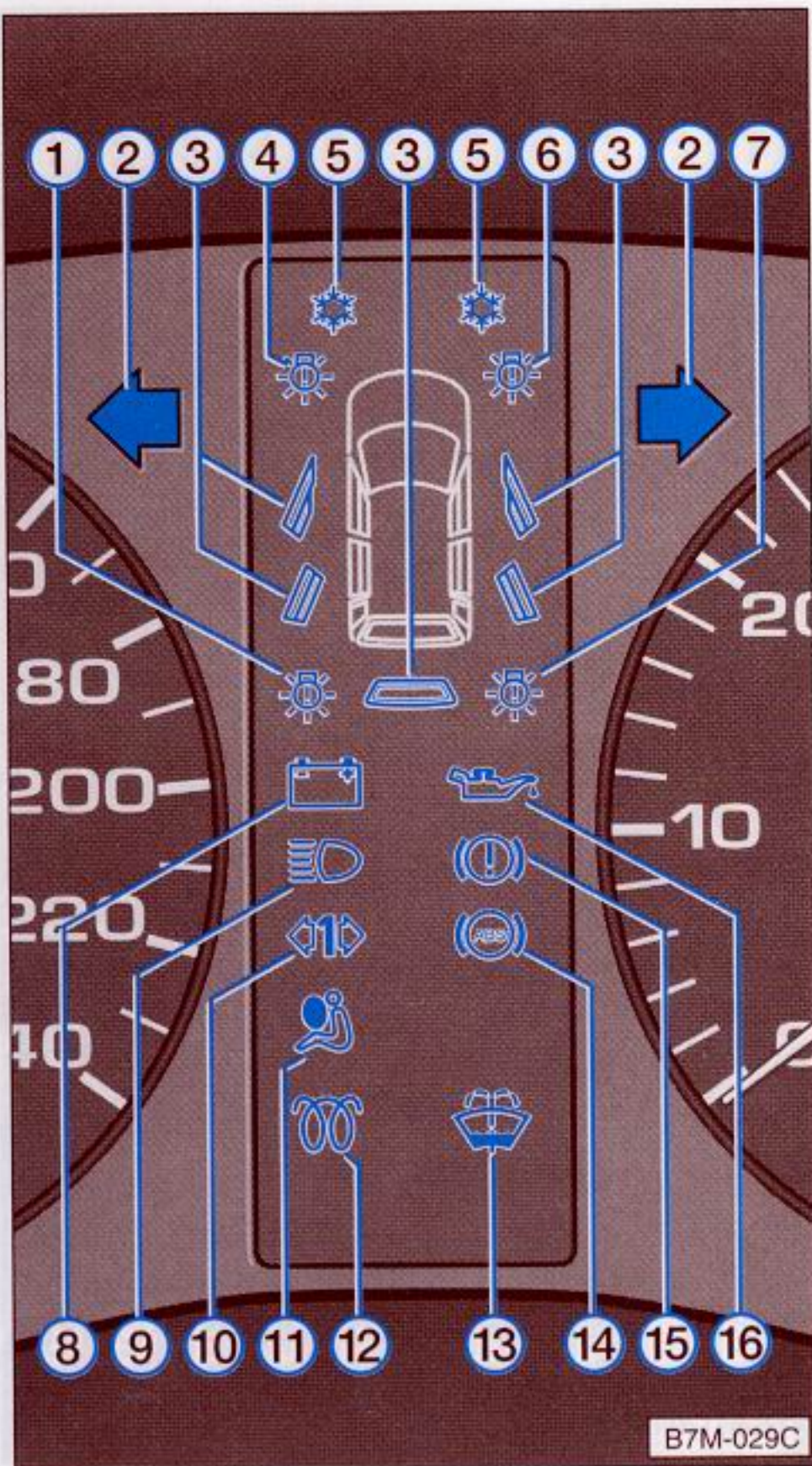

B7M-029C

### 12 – Předžhavení

(pouze vznětový motor)



U **studeného** motoru se kontrolní světlo rozsvítí při zapnutí do jízdny polohy (zapnutí zapalování).

Pokud se kontrolní světlo nerozsvítí, spočívá závada v předžhavicím zařízení – vyžádejte si odbornou pomoc.

Po zhasnutí světla okamžitě spouštějte motor – viz stranu 51.

U **zahřátého** motoru toto kontrolní světlo **nesvítí**. Motor lze spouštět okamžitě.

#### Poznámka

Pokud se za jízdy vyskytne u vznětového motoru závada na řízení motoru, signalizuje se přerušovaným kontrolním světlem – motor nechte neprodleně zkontrolovat v některém ze servisů Volkswagen.

### 13 – Hladina vody v ostřikovačích



Kontrolní světlo svítí při příliš nízké hladině mycí kapaliny v nádrže ostřikovačů.

### 14 – Anti-Blocking-System (ABS)\*



Kontrolní světlo hlídá systémy **ABS** a **EDS\***.

#### Anti-Blocking-System (ABS)\*

Kontrolní světlo svítí několik sekund po zapnutí zapalování, resp. při spouštění motoru. Po provedení automatické kontroly světlo opět zhasne.

Pokud se světlo po zapnutí zapalování nerozsvítí, následně nezhasne nebo se rozsvítí za jízdy, není zařízení v pořádku.

Závada na systému ABS se signalizuje následujícím způsobem:

■ **Pokud se rozsvítí samotné kontrolní světlo ABS**, je vozidlo brzděno pouze normálním brzdovým systémem, tedy bez ABS. Co nejdříve vyhledejte servis Volkswagen.



■ **Pokud se rozsvítí kontrolní světlo ABS společně s kontrolním světlem brzdového systému,** není vadný systém ABS, ale je nutno počítat i se změněným chováním normálního brzdového systému.

### Pozor

**Po rozsvícení obou kontrolních světel se při brzdění mohou zadní kola předčasně zablokovat. Neprodleně vyhledejte některý ze servisů Volkswagen.**

Další pokyny k ABS jsou na straně 99.

### Elektronická uzávěrka diferenciálu (EDS)\*

Systém EDS spolupracuje se systémem ABS. Výpadek systému EDS se signalizuje kontrolním světlem ABS. Co nejdříve vyhledejte některý ze servisů Volkswagen.

## 15 – Brzdový systém



Kontrolní světlo svítí při

- zatažené ruční brzdě,
- příliš nízké hladině brzdové kapaliny.

Zapalování musí být zapnuté.

U vozidel s Anti-Blocking-Systemem\* (ABS) se kontrolní světlo rozsvítí na několik sekund po zapnutí zapalování, resp. po nastartování motoru. Při výpadku systému ABS\* světlo svítí společně s kontrolním světlem ABS.

### Pozor

**Pokud světlo po uvolnění ruční brzdy nezhasne nebo se rozsvítí během jízdy, je hladina brzdové kapaliny v zásobní nádržce příliš nízká. Neprodleně vyhledejte nejbližší servis Volkswagen a nechte zkontrolovat brzdový systém.**

**Na cestě do servisu musíte brát v úvahu vyšší síly na pedál, delší brzdné dráhy a větší mrtvý chod brzdového pedálu.**

**Pokud se brzdové kontrolní světlo rozsvítí společně s kontrolním světlem ABS, může dojít k předčasnému zablokování zadních kol při brzdění. Neprodleně vyhledejte servis Volkswagen.**

## 16 – Tlak motorového oleje

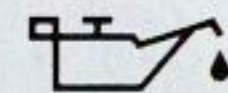

Kontrolní světlo se rozsvítí po zapnutí zapalování. Po nastartování musí světlo zhasnout.

Pokud kontrolní světlo nezhasne nebo během jízdy začne blikat – při otáčkách motoru nad 2000 ot/min zároveň zazní bzučák –, **zastavte, vypněte motor,** překontrolujte hladinu oleje a případně olej doplňte – viz stranu 116.

Pokud světlo svítí, ačkoli je hladina oleje v pořádku, **nepokračujte v jízdě.** Motor pak nesmí běžet ani na volnoběh. Vyžádejte si odbornou pomoc.

Pokud motor za jízdy běží s otáčkami nižšími než volnoběžnými, může se kontrolní světlo rozsvítit. Zvyšte otáčky motoru přidáním plynu nebo přeřazením na nižší rychlostní stupeň.

### Poznámka

**Kontrolní světlo tlaku oleje neslouží jako signalizace výšky hladiny oleje! Proto kontrolujte hladinu oleje v pravidelných intervalech, nejlépe při každém čerpání pohonných hmot.**



## Spínače



### Poznámky

- U vozidel s řízením vpravo se uspořádání spínačů odlišuje. Symboly na spínačích však odpovídají symbolům u vozidel s řízením vlevo.
- Při použití popsaných světel je třeba respektovat zákonná ustanovení.

### 1 – Spínač světel



- ☐ – Vypnuto
- ☞☞ – Obrysová světla<sup>1)</sup>
- ☞☞☞ – Tlumená nebo dálková světla

Světlomety svítí pouze při zapnutém zapalování. Během spouštění motoru a po vypnutí zapalování se automaticky přepínají na obrysová světla.

Přepínání mezi tlumenými a dálkovými světly a použití světelné houkačky je popsáno na straně 68.

### Poznámka

- Pokud po vyjmutí klíčku ze zapalování nevypnete světla nebo ukazatele směru jízdy, při otevřených dveřích řidiče zní bzučák.

### Mlhové světlomety\*



Spínač světel vytáhněte při obrysových nebo tlumených/dálkových světlech až do 1. polohy.

1) Pokud jsou u vozidel pro některé exportní země při zapnutém zapalování zapnuta obrysová světla, pak svítí i tlumená světla s omezeným výkonem.

Kontrolní světlo vedle symbolu mlhových světlometů svítí.

### Mlhové koncové světlo\*

#### Vozidla bez mlhových světlometů

Spínač světel otočte na tlumená/dálková světla a vytáhněte až do 1. polohy.

#### Vozidla s mlhovými světlomety

Spínač světel vytáhněte při obrysových nebo tlumených/dálkových světlech až do 2. polohy.

Kontrolní světlo vedle symbolu mlhových světlometů svítí.

Pro silné oslňující účinky se smí mlhové koncové světlo používat pouze za nízké viditelnosti (např. v Německu za viditelnosti pod 50 m).

### Poznámka

Elektrické zapojení tažného zařízení\* instalovaného ve výrobě je provedeno tak, při provozu s přívěsem s mlhovým koncovým světlem se mlhové světlo na vlečném vozidle automaticky vypíná.





## 2 – Osvětlení přístrojů



Při zapnutých světlech lze intenzitu osvětlení přístrojů plynule regulovat vroubkovaným kolečkem vedle spínače světel.

## 3 – Regulace sklonu světel\*

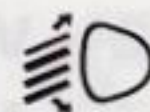

Elektrickou regulací sklonu světel lze světlomety plynule přizpůsobit zatížení vozidla. Tím se zabrání tomu, aby se protijedoucí vozidla oslňovala více, než je nezbytné. Správné nastavení světlometů zároveň řidiči vytváří nejlepší možné podmínky viditelnosti.

Světlomety lze nastavovat pouze při zapnutých tlumených světlech.

Světelný kužel se sklápí otáčením vroubkovaného kolečka ze základní polohy (–) dolů.



## 4 – Varovná světla



Při zapnutých varovných světlech bliká na spínači kontrolní světlo.

Zařízení funguje i při vypnutém zapalování.





## 1 – Vyhřívání prostoru pro spolucestující\*

Vyhřívání pracuje pouze při zapnutém zapalování. Při zapnutém vyhřívání svítí ve spínači kontrolní světlo.

Další pokyny viz stranu 75.

## 2 – Vyhřívání čelního\*/zadního skla

### Vyhřívání čelního skla\* (levý spínač)

Vyhřívání pracuje pouze při běžícím motoru. Pokud je vyhřívání zapnuto, svítí ve spínači kontrolní světlo.

Asi 4 minuty po zapnutí se vyhřívání automaticky vypíná. Opakovaným stisknutím spínače lze vyhřívání vypnout i dříve.

Pokud vyhřívání potřebujete i nadále, znovu stiskněte spínač. Asi po 4 minutách se vyhřívání opět automaticky vypíná.

### Poznámka

Při zapnutém vyhřívání čelního skla se z technických důvodů vypíná větrák pro vyhřívání prostoru pro spolucestující.

### Vyhřívání zadního skla\* (pravý spínač)

Vyhřívání pracuje pouze při zapnutém zapalování. Pokud je vyhřívání zapnuto, svítí ve spínači kontrolní světlo.

Asi 4 minuty po zapnutí se vyhřívání automaticky vypíná. Opakovaným stisknutím spínače lze vyhřívání vypnout i dříve.

Pokud vyhřívání potřebujete i nadále, znovu stiskněte spínač. Asi po 4 minutách se vyhřívání opět automaticky vypíná.

U vozidel s elektricky nastavitelnými vnějšími zrcátky se vyhřívají rovněž plochy zrcátek, pokud je zapnuto vyhřívání zadního skla.

### Poznámka

Elektrické zapalování (startér) není součástí vybavení vozidla. Pokud je zapnuto, svítí kontrolní světlo. Při provozu s připojeným elektrickým systémem svítí kontrolní světlo na vlečném vozidle automaticky.





### 3 – Elektrické spouštění zadních oken\*



Ovládání spínačů a bezpečnostního spínače pro spouštění zadních oken je popsáno na straně 18.

### 4 – Elektrické vyklápění zadních oken\*



Ovládání výklopných oken je popsáno na straně 20.

### 5 – Vroubkované kolečko pro vyhřívání sedadel\*



Plochy předních sedadel a opěradel mohou být při zapnutém zapalování elektricky vyhřívány.

Topení lze zapnout nebo podle přání plynule regulovat příslušnými vroubkovanými kolečky.

Vyhřívání se vypíná otočením kolečka doleva do základní polohy (–).

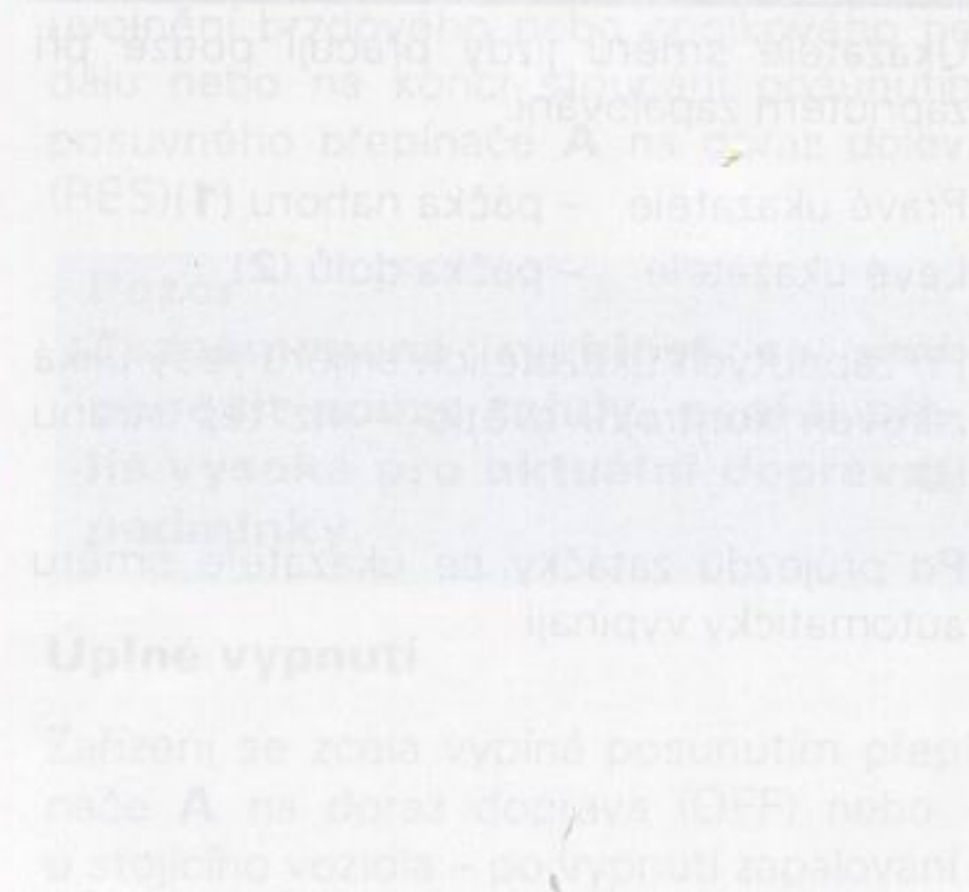
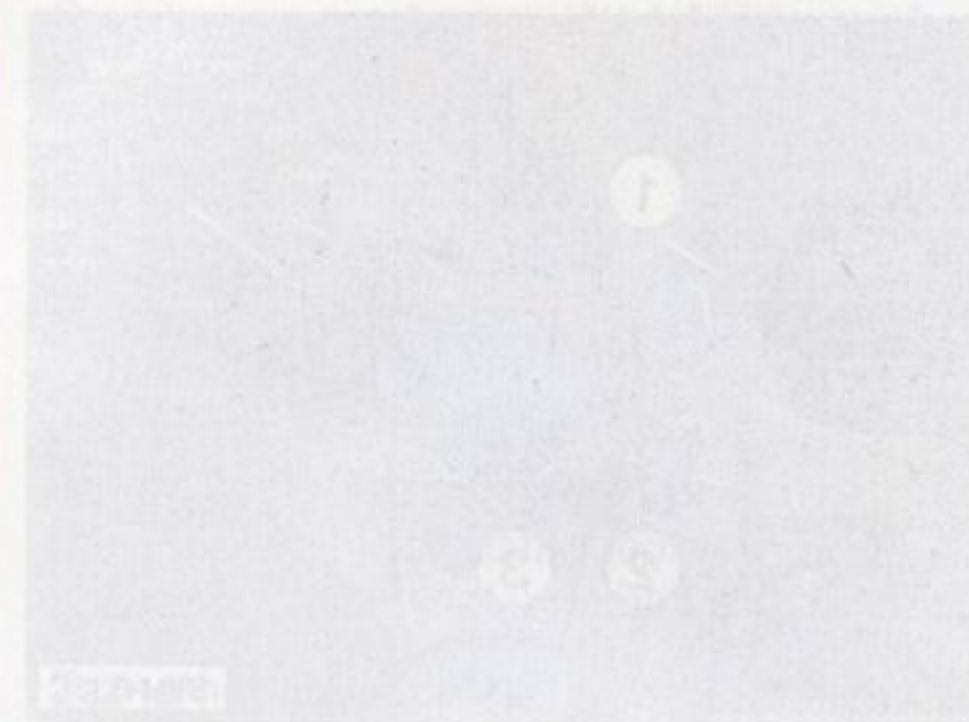



## Páčka ukazatelů směru jízdy a dálkových světel



Ukazatele směru jízdy pracují pouze při zapnutém zapalování.

Pravé ukazatele – páčka nahoru (1)

Levé ukazatele – páčka dolů (2)

Při zapnutých ukazatelích směru jízdy bliká zároveň kontrolní světlo – viz též stranu 60.

Po průjezdu zatáčky se ukazatele směru automaticky vypínají.

### Použití ukazatelů směru při změně jízdních pruhů

Páčku zatlačte nahoru (1) nebo dolů (2) a podržte – kontrolní světlo musí blikat.

### Přepínání tlumených a dálkových světel

Při zapnutých tlumených nebo dálkových světlech páčku přitáhněte k volantu (3). Dálková světla se signalizují vlastním kontrolním světlem.

### Světelná houkačka

Páčku přitáhněte k volantu (3) – kontrolní světlo dálkových světel se rozsvítí.

### Parkovací světla

Parkovací světla svítí pouze při vypnutém zapalování.

Parkovací světla vpravo – páčka nahoru (1)

Parkovací světla vlevo – páčka dolů (2)

■ Po vyjmutí klíčku ze zapalování zní při otevřených dveřích řidiče bzučák\*.

### Poznámka

Při použití popsaných signálních zařízení světel je třeba respektovat zákonná ustanovení.



U vozidel s elektromotorem...  
...zrcátka se...  
...zrcátka, pokud je zapnutý...  
...ho s...  
...v...  
...v...  
...v...  
...v...



## Regulace rychlosti\*

Pro odlehčení noze na plynu může toto zařízení udržovat rychlosti asi nad 45 km/h, dokud to výkon motoru umožní.

**Pozor**  
Regulace rychlosti se nesmí použít za hustého provozu a při špatném stavu vozovky (náledí, aquaplaning, štěrky).

Při zapnuté regulaci se nesmí zadat neutrální poloha bez sešlápnutí pedálu spojky! Motor se jinak vytáčí a za určitých okolností se může poškodit!

### Poznámka

U vozidel s automatickou převodovkou je regulace rychlosti aktivní pouze v polohách volicí páky **D**, **3** a **2**. Pokud zvolíte za jízdy jinou polohu volicí páky (**P**, **N**, **R** nebo **1**), poslední uložená rychlost se maže a zařízení se vypíná.

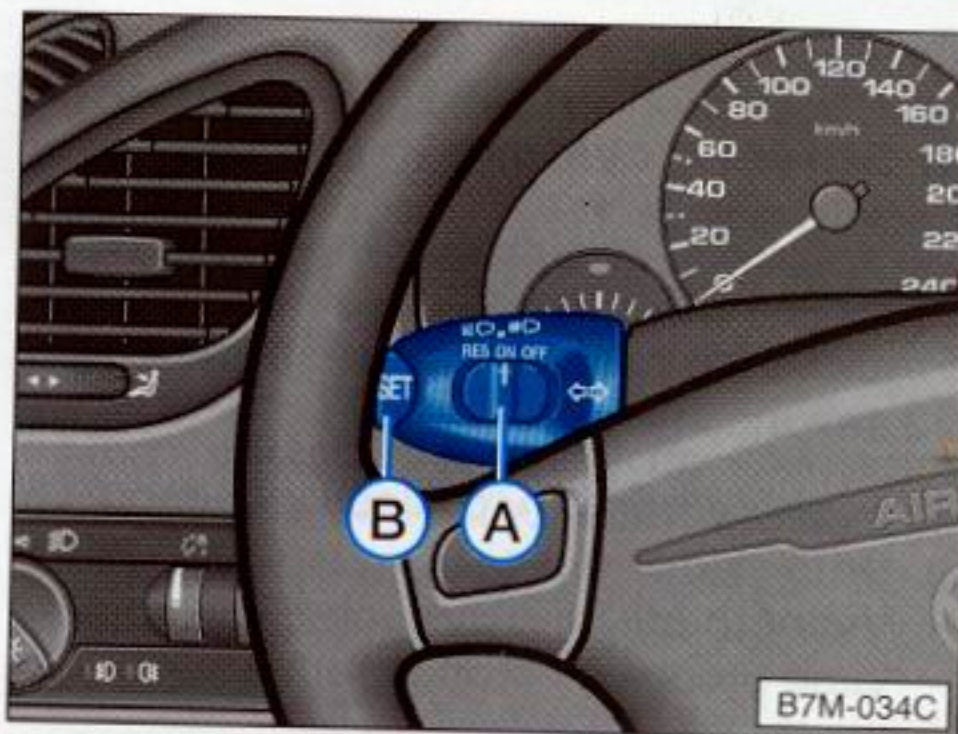

### Ovládání

Zařízení se ovládá posuvným přepínačem **A** a tlačítkem **B** na páčce ukazatelů směru jízdy a dálkových světel.

### Zapnutí

Regulace se zapíná posunutím přepínače **A** do polohy ON.

Po dosažení požadované rychlosti postačuje krátké stisknutí tlačítka **B** (SET). Nohu lze sejmout z plynového pedálu.

Zaznamenanou rychlost je možno zvýšit bez sešlápnutí plynového pedálu. Tlačítko **B** se podrží do té doby, dokud není dosažena požadovaná rychlost.

Rychlost je možno zvýšit běžným způsobem plynovým pedálem. Po uvolnění pedálu se rychlost reguluje opět na zaznamenanou hodnotu.

### Dočasné vypnutí

Zařízení se dočasně vypíná sešlápnutím brzdového nebo spojkového pedálu, posunutím spínače **A** doprava nebo při značném snížení rychlosti, např. při jízdě do kopce na příliš vysoký rychlostní stupeň.

Zaznamenaná rychlost se znovu obnoví po uvolnění brzdového nebo spojkového pedálu nebo na konci stoupání posunutím posuvného přepínače **A** na doraz doleva (RES).

### Pozor

**Zaznamenaná rychlost se smí obnovit pouze tehdy, není-li příliš vysoká pro aktuální dopravní podmínky.**

### Úplné vypnutí

Zařízení se zcela vypíná posunutím přepínače **A** na doraz doprava (OFF) nebo – u stojícího vozidla – po vypnutí zapalování.



## Stěrače a ostříkovače



B7M-035C

### Čelní sklo

#### ■ Stírání v cyklech

Páčka v poloze **1**.

Stěrače stírají asi každých 6 sekund.

Prodlevu lze nastavit v rozmezí mezi 1,5 a 22 sekundami:

- Sepněte stírání v cyklech a jednou setřete sklo.
- Vypněte stírání v cyklech a po požadované prodlevě ho opět sepněte.

Zvolenou prodlevu lze měnit libovolně často. Po vypnutí zapalování se obnoví prodleva 6 sekund.

#### ■ Pomalé stírání

Páčka v poloze **2**.

#### ■ Rychlé stírání

Páčka v poloze **3**.

#### ■ Jednorázové setření skla

Páčku zatlačte dolů **4**.

#### ■ Omývací automatika

Páčku přitáhněte k volantu **5**.

Stěrače i ostříkovače pracují.

Páčku uvolněte – ostříkovače přestanou pracovat, stěrače pokračují ještě asi 4 sekundy.

### Omývání světlometů\*

Při zapnutých tlumených nebo dálkových světlech se při každém omývání čelního skla omývají rovněž skla světlometů.

V pravidelných odstupech, například při čerpání pohonných hmot, je vhodné očistit ze skel nalepenou nečistotu (například hmyz).

### Zadní sklo

Páčku krátce odkloňte od volantu **6** – stěrač stírá zhruba každých 6 sekund (stírání v cyklech). Opakovaným krátkým stiskem tím se stěrač vypíná.

### Omývací automatika

Páčku odkloňte od volantu **6** a držte ji – stěrač a ostříkovač pracuje, dokud páčku neuvolníte.

Páčku uvolněte – ostříkovač přestane pracovat, stěrač pokračuje ještě asi 4 sekundy.

Stěrače a ostříkovače pracují jen při zapnutém zapalování.

**Za mrazu se před prvním spuštěním stěračů přesvědčte, zdali stěrače nepřimrzly!**

Topný výkon **vyhřívavých trysek ostříkovačů\*** se po zapnutí zapalování automaticky reguluje podle vnější teploty.

### Poznámky

■ Doplnění kapaliny v ostříkovači – viz stranu 124.

■ Výměna stíracích lišt – viz stranu 125.



## Topení a větrání

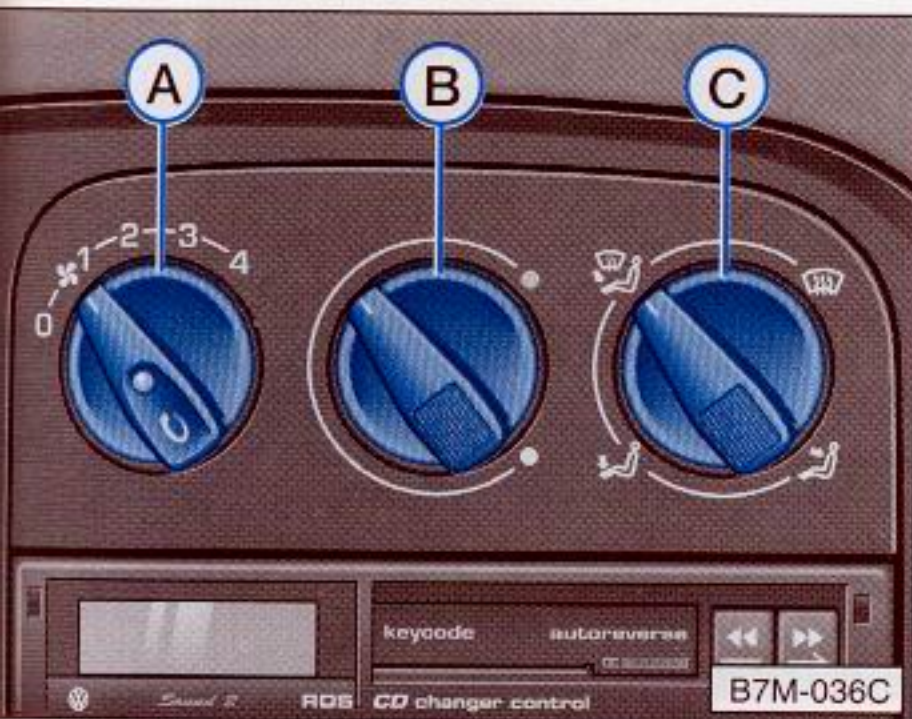

### Ovládací prvky

#### Otočný spínač A – větrák a režim cirkulujícího vzduchu

Průtok vzduchu je nastavitelný **větrákem** ve čtyřech stupních. Za nízkých jízdních rychlostí mějte vždy větrák zapnutý na nízký stupeň.

Prachový a pylový filtr zachycuje v každé poloze spínače větráku **A** prach, pyl, saze atd.

Stisknutím spínače **A** se zapíná **režim cirkulujícího vzduchu**. Kontrolní světlo ve spínači se rozsvítí.

Režim cirkulujícího vzduchu se vypíná dalším stisknutím spínače **A**. Kontrolní světlo zhasne.

Režim cirkulujícího vzduchu zamezuje tomu, aby se do vnitřku vozidla dostaly zápachy z vnějšku, např. při průjezdu tunelem nebo v dopravní zácpě.

Pokud potřebujete vozidlo zahřát nebo ochladit zvláště rychle, můžete zvolit režim cirkulujícího vzduchu. V tomto režimu se nasává a ohřívá, resp. chladí vzduch z vnitřku vozidla.

**Režim cirkulujícího vzduchu se však smí provozovat pouze krátkodobě, neboť se jinak mohou skla zamlžit.**

#### Otočný regulátor B – volba teploty

Doprava – vyšší topný výkon

Doleva – nižší topný výkon

#### Otočný regulátor C – rozdělení vzduchu

Regulátor na symbolu...	Přívody... zcela otevřené	Přívody... pootevřené
	1, 2	—
	1, 2, 5, 6	3, 4
	5, 6	3, 4
	3, 4	—

Uspořádání přívodů je uvedeno na následující straně.





B7M-037C

## Přívody vzduchu

Ze všech přívodů proudí podle polchy regulátoru **B** ohřátý nebo neohřátý čerstvý vzduch.

Přívody se ovládají otočným regulátorem **C**.

**Přívody 3 a 4** lze navíc zavírat a otevírat jednotlivě. Kromě toho lze u těchto přívodů ovládat proud vzduchu ve svislém i vodorovném směru – viz následující stránku.

Zadní přívody do prostoru nohou **6** ovládají společně s přívody **5**.



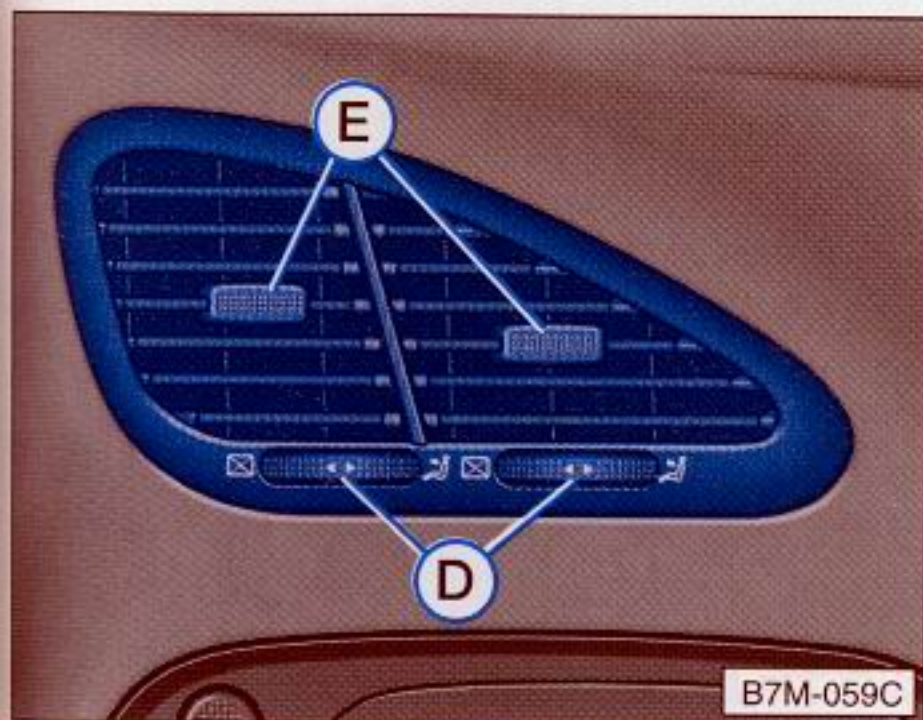

**Zavírání a otevírání přívodu**

Zavírání přívodu – vroubkované kolečko **D** otočte doleva

Otevírání přívodu – vroubkované kolečko **D** otočte doprava

**Změna směru proudění vzduchu**

Změna ve svislém směru – páčku **E** v mřížce naklopte nahoru nebo dolů.



Změna ve vodorovném směru – páčku **E** v mřížce naklopte doleva nebo doprava.

**Rozmrazování čelního skla a bočních skel**

- Otočný spínač **A** do polohy 3.
- Otočné regulátory **B** a **C** na doraz doprava.
- Zavřete přívody **3**.
- Přívody **4** lze navíc k bočním sklům přivádět teplý vzduch.

**Udržování čelního skla a bočních skel v nezamlženém stavu**

Pokud se při zvýšené vlhkosti vzduchu, např. za deště, skla zamlží, doporučujeme následující nastavení:



- Spínač větráku **A** do polohy 2 nebo 3.
- Otočný regulátor **B**, je-li to nutné, do oblasti topení.
- Otočný regulátor **C** do polohy ..... 
- nebo ..... 
- Zavřete přívody **3**.
- Přívody **4** lze navíc k bočním sklům přivádět teplý vzduch.

**Co nejrychlejší zahřátí vozu**

- Otočný spínač **A** stiskněte (**režim cirkulujícího vzduchu**) a otočte do polohy 3.
- Otočný regulátor **B** na doraz doprava.
- Otočný regulátor **C** do polohy ..... 
- Zavřete přívody **3**.
- Přívody **4** otevřete podle přání zcela nebo částečně vroubkovaným kolečkem.

**Pohodlné vytápění vozu**

Nejsou-li již skla zamlžena a byla-li již dosažena požadovaná vnitřní teplota, doporučujeme následující nastavení:

- Otočný spínač **A** do polohy 1 nebo 2.
- Otočný regulátor **B** na požadovaný topný výkon.
- Otočný regulátor **C** podle požadovaného rozvodu vzduchu do polohy ..... 
- nebo ..... 
- Zavřete přívody **3**.
- U přívodů **4** lze nastavit požadované množství teplého vzduchu a směr jeho proudění.



## Větrání (režim čerstvého vzduchu)

Při následujícím nastavení proudí z přívodů **3** a **4** neohřátý čerstvý vzduch:

- Otočný spínač **A** do požadované polohy.
- Otočný regulátor **B** na doraz doleva.
- Otočný regulátor **C** do polohy ..... 
- Otevřete přívody **3** a **4**.

Podle potřeby lze otočný regulátor **C** nastavit i do jiné polohy.

## Všeobecné pokyny

■ Aby mohlo topení a větrání správně fungovat, nesmí být otvor pro nasávání vzduchu před čelním sklem zanesený ledem, sněhem či listím.

■ Všechny ovládací prvky kromě otočného spínače **A** v oblasti stupňů větráku 1 až 4 lze nastavit do libovolné mezipolohy.

■ Abyste zabránili zamlžení skel, mějte za nižších rychlostí jízdy větrák stále zapnutý na nízký stupeň.

■ Topný výkon je závislý na teplotě chladicí kapaliny – plný výkon je tedy dosažen až po zahřátí motoru.

■ Použitý vzduch uniká odvětrávacími otvory v bočním obložení zavazadlového prostoru. Při nakládání zavazadlového prostoru proto nesmíte tyto otvory zakrýt.



## Vyhřívání prostoru pro spolucestující\*

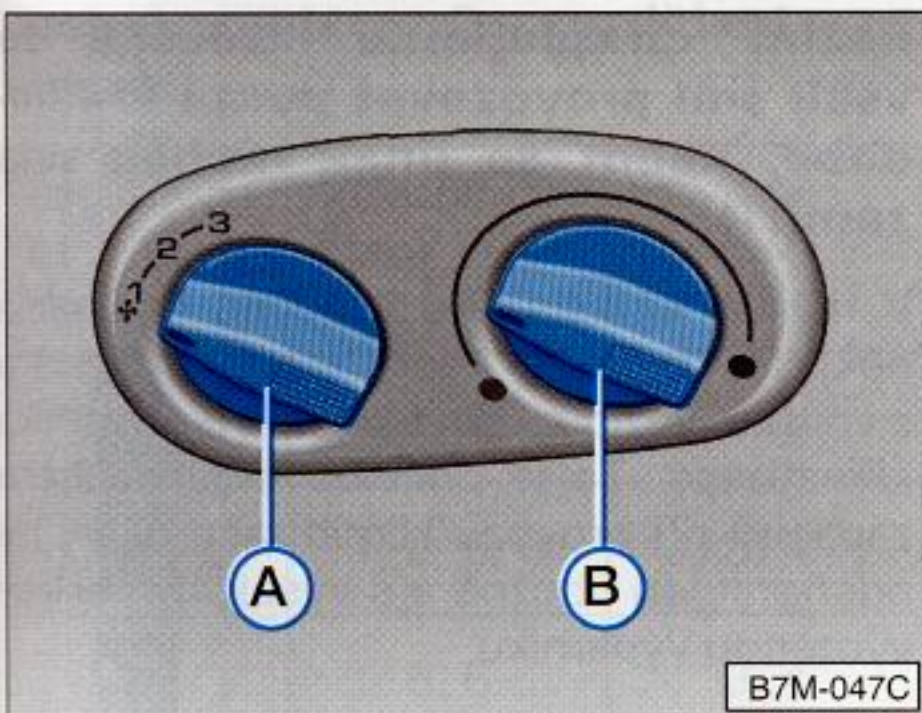

Vyhřívání prostoru pro spolucestující pracuje nezávisle na normálním topení/větrání vozidla. Zde se vzduch v prostoru pro spolucestující vyhřívá v režimu cirkulujícího vzduchu.

### Ovládací prvky

#### Otočný spínač A – větrák

Větrák pracuje pouze při stisknutí spínače ve středové konzole – viz stranu 66. Při zapnutém vyhřívání čelního skla se z technických důvodů větrák vypíná.

Průtok vzduchu lze nastavit ve třech stupních.

#### Otočný regulátor B – volba teploty

doprava – vyšší topný výkon  
doleva – nižší topný výkon

Topný výkon závisí na teplotě chladicí kapaliny – plný výkon je tedy dosažen až po zahřátí motoru.



## Klimatizace\*

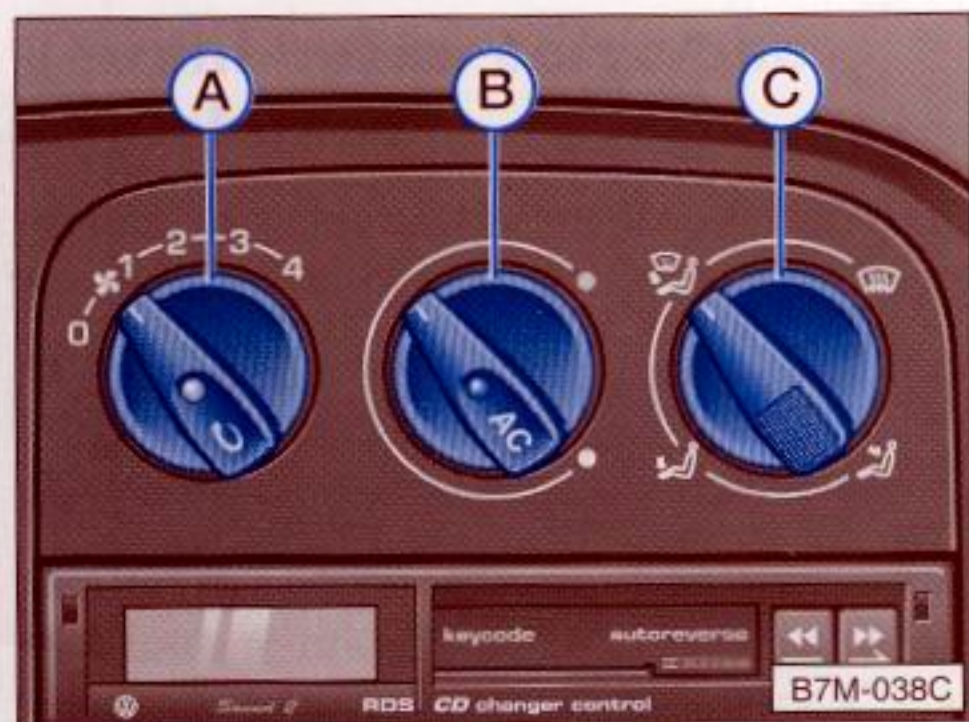

Klimatizace je kombinované chladicí a topné zařízení, které zaručuje v každé roční době maximální pohodlí.

Chladicí zařízení pracuje pouze při běžícím motoru, vnější teplotě asi nad +5 °C a v polohách větráku 1 až 4.

Při zapnutém chlazení klesá ve voze nejen teplota, ale i vlhkost vzduchu. Proto se při vysoké vnější vlhkosti vzduchu zvyšuje ve voze pocit pohodlí, a to i v chladných ročních obdobích, a zamezuje se zamlžení skel.

### Ovládací prvky

#### Otočný spínač A – větrák a režim cirkulujícího vzduchu

Průtok vzduchu je nastavitelný **větrákem** ve čtyřech stupních. Za nízkých jízdních rychlostí mějte vždy větrák zapnutý na nízký stupeň.

Prachový a pylový filtr zachycuje v každé poloze spínače větráku **A** prach, pyl, saze atd.

Stisknutím spínače **A** se zapíná **režim cirkulujícího vzduchu**. Kontrolní světlo ve spínači se rozsvítí.

Režim cirkulujícího vzduchu se vypíná dalším stisknutím spínače **A**. Kontrolní světlo zhasne.

Režim cirkulujícího vzduchu zamezuje tomu, aby se do vnitřku vozidla dostaly zápachy z vnějšku, např. při průjezdu tunelem nebo v dopravní zácpě.

Pokud potřebujete vozidlo zahřát nebo ochladit zvláště rychle, můžete zvolit režim cirkulujícího vzduchu. V tomto režimu se nasává a ohřívá, resp. chladí vzduch z vnitřku vozidla.

**Režim cirkulujícího vzduchu však smí provozovat pouze krátkodobě, neboť se jinak mohou skla zamlžit.**

V režimu cirkulujícího vzduchu ve vozidle nekuřte, protože kouř, který se nasává z vnitřku vozidla, se ukládá ve výparníku klimatizace. To je příčinou dlouhodobě zůstatku zápachu při provozu klimatizace, který odstranit jen obtížně a s vysokými náklady výměnou výparníku.

#### Otočný regulátor B – volba teploty Vypínač klimatizace "AC"

##### Volba teploty

- Doprava – vyšší topný výkon
- Doleva – nižší topný výkon

##### Vypnutí a zapnutí klimatizace

Klimatizace se zapíná stisknutím otočného regulátoru **B**. Kontrolní světlo ve spínači se rozsvítí.

Klimatizace se vypíná opakovaným stisknutím regulátoru **B**. Kontrolní světlo zhasne.



**Otočný regulátor C – rozdělení vzduchu**

Regulátor na symbolu...	Přívody... zcela otevřené	Přívody... pootevřené
	1, 2	—
	1, 2, 5, 6	3, 4
	5, 6	3, 4
	3, 4	—

**Přívody vzduchu**

Ze všech přívodů proudí podle polohy regulátoru **B** ohřátý nebo neohřátý čerstvý vzduch.

Přívody se ovládají otočným regulátorem **C**.

**Přívody 3 a 4** lze navíc zavírat a otevírat jednotlivě. Kromě toho lze u těchto přívodů ovládat proud vzduchu ve svislém i vodorovném směru – viz následující stranu.

Zadní přívody do prostoru nohou **6** se ovládají společně s přívody **5**.



B7M-037C



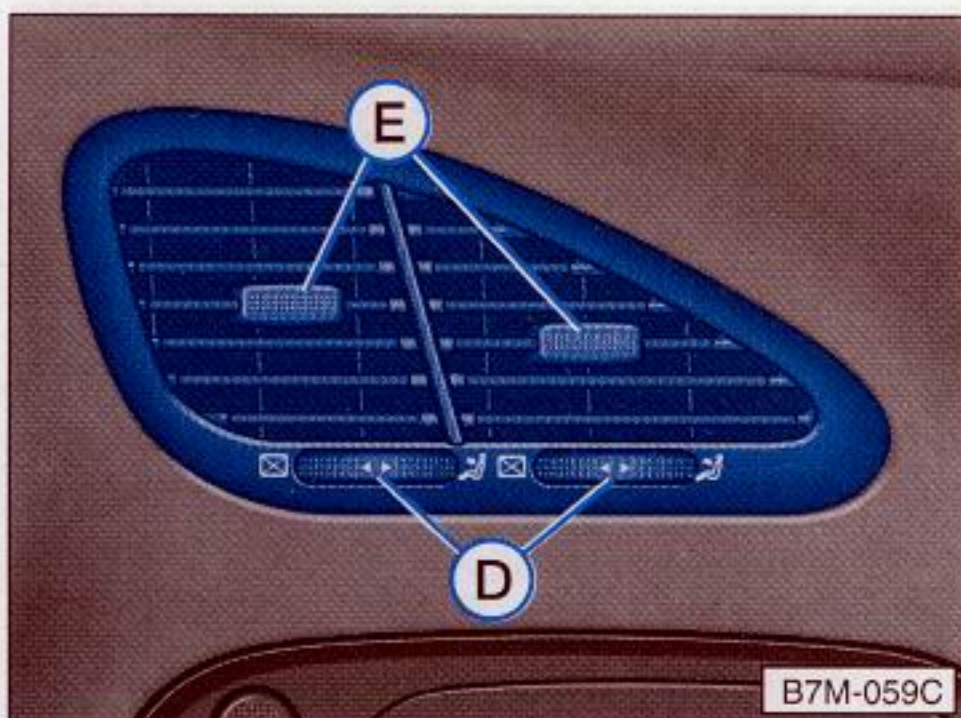

## Zavírání a otevírání přívodu

Zavírání přívodu – vroubkované kolečko **D** otočte doleva

Otevírání přívodu – vroubkované kolečko **D** otočte doprava

## Změna směru proudění vzduchu

Změna ve svislém směru – páčku **E** v mřížce naklopte nahoru nebo dolů.



Změna ve vodorovném směru – páčku **E** v mřížce naklopte doleva nebo doprava.

## Rozmrazování čelního skla a bočních skel

- Otočný spínač **A** do polohy 3.
- Otočné regulátory **B** a **C** na doraz doprava.
- Zavřete přívody **3**.
- Přívody **4** lze navíc k bočním sklům přivádět teplý vzduch.

## Udržování čelního skla a bočních skel v nezamlženém stavu

Pokud se při zvýšené vlhkosti vzduchu, např. za deště, skla zamlží, doporučujeme následující nastavení:

- Spínač větráku **A** do polohy 2 nebo 3.
- Stiskněte otočný regulátor **B** (klimatizace zapnutá) a, je-li to nutné, otočte ho do oblasti topení.
- Otočný regulátor **C** do polohy..... 
- nebo..... 
- Zavřete přívody **3**.
- Přívody **4** lze navíc k bočním sklům přivádět teplý vzduch.

## Co nejrychlejší zahřátí vozu

- Otočný spínač **A** stiskněte (**režim cirkulujícího vzduchu**) a otočte do polohy 3.
- V tomto provozním stavu se nasává a ohřívá vzduch z vnitřku vozidla (režim cirkulujícího vzduchu). **Režim cirkulujícího vzduchu zapínejte pouze krátkodobě, protože se do vozidla neprivádí žádný vzduch zvenčí.**

■ Klimatizaci vypněte stisknutím otočného regulátoru **B** (kontrolní světlo ve spínací oblasti nesmí svítit) a regulátor otočte na doraz doprava.

■ Zavřete přívody **3**.

■ Otočný regulátor **C** do polohy..... 

■ Přívody **4** otevřete podle přání zcela nebo částečně vroubkovaným kolečkem.



## Pohodlné vytápění vozu

Nejsou-li již skla zamlžena a byla-li již dosažena požadovaná vnitřní teplota, doporučujeme následující nastavení:

- Spínač větráku **A** do polohy 1 nebo 2.
- Otočný regulátor **B** na požadovaný topný výkon.
- Otočný regulátor **C** podle požadovaného rozvodu vzduchu do polohy..... 

nebo..... 

- Zavřete přívody **3**.
- U přívodů **4** lze nastavit požadované množství teplého vzduchu a směr jeho proudění.

## Normální chlazení

- Klimatizaci zapněte stisknutím otočného regulátoru **B** a nastavte požadovanou teplotu.
  - Otočný spínač **A** podle přání do polohy 1 až 4.
  - Otočný regulátor **C** do požadované polohy.
  - Přívody **3** a **4** nastavte podle přání.
- V tomto režimu se nasává vnější vzduch a chladí se.

## Maximální chlazení

- Zavřete všechna okna a posuvnou/výklopnou střechu\*.
  - Otočný spínač **A** stiskněte (režim cirkulujícího vzduchu) a otočte do polohy 4.
- V tomto provozním stavu se nasává a chladí vzduch z vnitřku vozidla (režim cirkulujícího vzduchu). **Režim cirkulujícího vzduchu zapínejte pouze krátkodobě, protože se do vozidla nepřivádí žádný vzduch zvenčí.**
- Klimatizaci zapněte stisknutím otočného regulátoru **B** a otočte regulátor zcela doleva.
  - Otočný regulátor **C** do polohy..... 
  - Otevřete přívody **3** a **4**.

## Větrání (režim čerstvého vzduchu)

V následujícím nastavení proudí z přívodů **3** a **4** neohřátý čerstvý vzduch:

- Spínač větráku **A** do požadované polohy.
- Stiskněte otočný regulátor **B** (klimatizace vypnuta) a otočte ho až na doraz doleva.
- Otevřete přívody **3** a **4**.

- Otočný regulátor **C** do polohy..... 
- V případě potřeby lze otočný regulátor **C** nastavit i do jiné polohy.

## Všeobecné pokyny

- Za vysokých vnějších teplot a vysoké vlhkosti vzduchu může kondenzovaná voda z výparníku odkapávat a tvořit pod vozidlem louže. To je normální a není to projevem netěsnosti.
- Otočné regulátory **B** a **C** lze nastavit do libovolné mezipolohy.
- Abyste zabránili zamlžení skel, mějte za nižších rychlostí jízdy větrák stále zapnutý na nízký stupeň.
- Aby mohlo topení a větrání správně fungovat, nesmí být otvor pro nasávání vzduchu před čelním sklem zanesený ledem, sněhem či listím.
- Topný výkon je závislý na teplotě chladicí kapaliny – plný výkon je tedy dosažen až po zahřátí motoru.
- Použitý vzduch uniká odvětrávacími otvory v bočním obložení zavazadlového prostoru. Při nakládání zavazadlového prostoru proto nesmíte tyto otvory zakrýt.



## Hospodárné zacházení s klimatizací

V režimu ochlazování spotřebovává kompresor klimatizace výkon motoru, a tím ovlivňuje spotřebu pohonných hmot. Aby byla klimatizace zapnuta po co nejkratší dobu, respektujte následující body:

■ Pokud je vnitřek vozidla silně rozpálen slunečním zářením, doporučujeme krátce otevřít okna nebo dveře, aby mohl horký vzduch uniknout.

■ Klimatizace by se za jízdy neměla zapínat, pokud jsou otevřena okna nebo posuvná/výklopná střeška\*.

■ Jestliže lze dosáhnout požadované teploty bez spuštění chladicího zařízení, doporučujeme zvolit režim čerstvého vzduchu.

## Provozní závady

■ Pokud někdy nebude klimatizace pracovat, mohly nastat následující příčiny:

- Vnější teplota je nižší než asi +5 °C.
- Shořela pojistka.

Zkontrolujte pojistku, příp. ji vyměňte – viz stranu 138. Pokud závada nespočívá ve shořelé pojistce, klimatizaci vypněte a nechte zkontrolovat.

- Kvůli příliš vysoké teplotě chladicí kapaliny motoru se klimatizace dočasně vypnula.

■ Pokud klesá chladicí výkon klimatizace, zařízení vypněte a nechte zkontrolovat.



**Climatronic\***

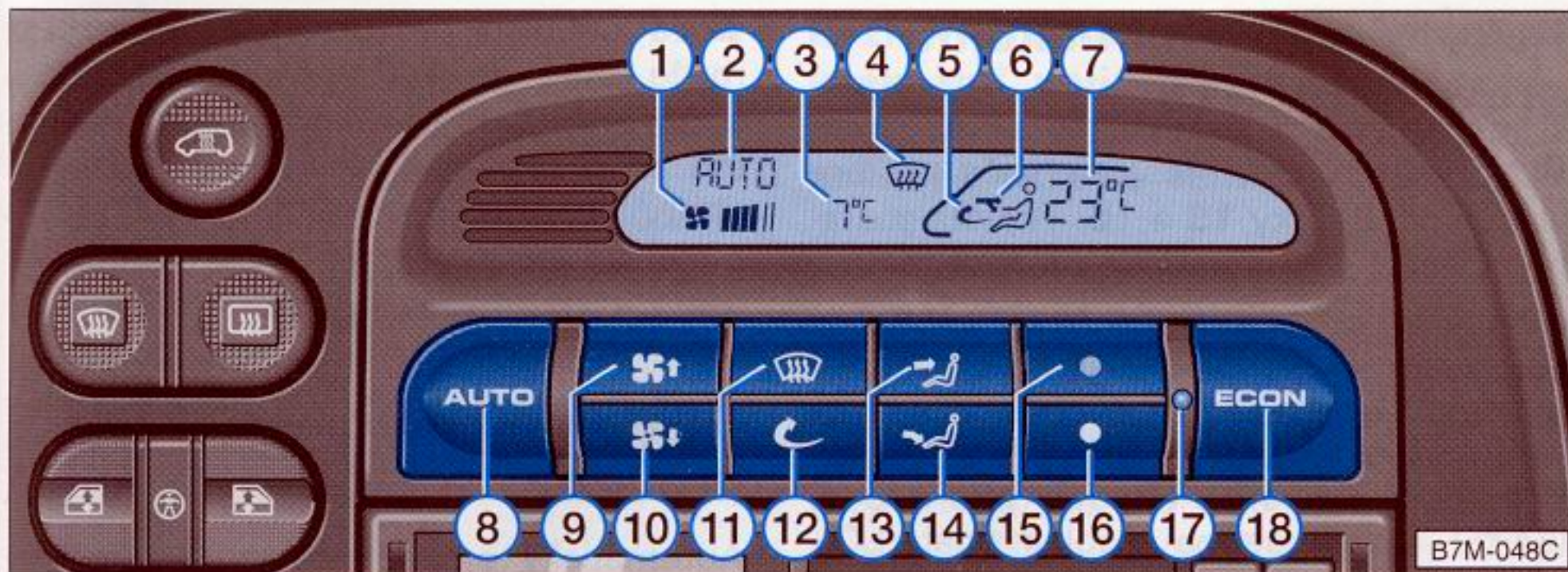

- 1 – Údaj o stupni větrání
- 2 – Údaj AUTO (automatický režim), ECON (vypnuté chlazení) nebo OFF (vypnuté celé zařízení)
- 3 – Údaj o vnější teplotě
- 4 – Údaj o rozmrazování předního skla
- 5 – Údaj o režimu cirkulujícího vzduchu
- 6 – Údaj o směru proudění vzduchu
- 7 – Údaj o zvolené vnitřní teplotě
- 8 – Tlačítko pro automatický provoz
- 9 – Tlačítko pro "větrák rychleji"
- 10 – Tlačítko pro "větrák pomaleji" a pro vypnutí "OFF"

- 11 – Tlačítko pro rozmrazování předního skla
- 12 – Tlačítko pro cirkulaci vzduchu
- 13 – Tlačítko pro "proudění vzduchu na horní část těla"
- 14 – Tlačítko pro "proudění vzduchu na nohy"
- 15 – Tlačítko pro "tepleji"
- 16 – Tlačítko pro "chladněji"
- 17 – Tlačítko přepínání mezi stupni Celsia a Fahrenheita (ovládá se nejlépe propisovací tužkou)
- 18 – Tlačítko pro "ECON" (vypnuté chlazení)

Po stisknutí odpovídajícího tlačítka se mění údaje **1, 2 a 7**, resp. objeví se údaje **4, 5 a 6**.

**Automatickou regulaci zařízení lze ovlivnit tlačítka 9 až 14.**

**Doporučené standardní nastavení pro všechna roční období:**

**Teplota asi 22 °C (72 °F) a tlačítko AUTO.**

V tomto nastavení se nejrychleji dosáhne ve vozidle příjemného klimatu.

Proto by se nastavení mělo měnit jenom tehdy, vyžaduje-li to osobní pohodlí.

Tlačítkem 10 můžete celé zařízení vypnout, pokud chcete odpočinout, nebo pokud chcete šetřit palivo. Tuto funkci používejte jen v výjimečných případech, například při zavedení vozidla do garáže.

**Poznámka**

Tlačítkem 8 (AUTO) se ruší všechny odchyly od automatického provozu.



## Obsluha zařízení

Po zapnutí zapalování pracuje zařízení normálně v automatickém provozu. Na displeji se objeví údaje v pozicích **1**, **2**, **3** a **7**.

Climatronic udržuje samočinně zvolenou vnitřní teplotu ve vozidle.

Za tím účelem se mění jak teplota přiváděného vzduchu, tak i otáčky větráku (množství vzduchu) a rozvod vzduchu.

Pokud provedete před vypnutím zapalování změnu od automatického provozu, zůstanou zvolené funkce trvale uloženy. Pouze funkce "Režim cirkulujícího vzduchu" se maže asi 20 minut po vypnutí zapalování.

Uspořádání přívodů vzduchu viz stranu 84.

## Pokyny k automatickému provozu (AUTO)

■ Vnitřní teplotu v prostoru řidiče lze libovolně volit tlačítky **15** a **16**. Teplota zůstane uložena, dokud nebude zvolena jiná.

Vnitřní teplotu lze nastavit mezi +18 °C (64 °F) a +29 °C (86 °F). V této oblasti se reguluje automaticky.

Pokud je zvolena teplota pod 18 °C (64 °F), objeví se na displeji údaj "LO". Pokud je zvolena teplota nad 29 °C (86 °F), objeví se na displeji údaj "HI".

V obou krajních teplotách běží zařízení s maximálním chladicím, resp. topným výkonem. Teplota se nereguluje.

■ Při změně otáček větráku o jeden stupeň nahoru nebo dolů zůstává automatický provoz zachován.

■ Za určitých provozních podmínek může stát, že zařízení po přechodnou dobu vykonává neočekávané funkce. K tomu patří například, že se po studeném startu na několik sekund přivádí vzduch převážně na nohy. To je úmyslné, aby systém nezamlžoval okna vlhkým vzduchem.

## Odklon od automatického provozu

Automatický provoz poskytuje téměř v všech případech nejlepší předpoklady pro pocit pohodlí cestujících po všechny roční doby.

Nicméně v ojedinělých případech může být vhodné automatický provoz částečně opustit stisknutím příslušných tlačítek, přičemž Climatronic pracuje i nadále automaticky:

■ Tlačítky **9** a **10** lze zvýšit, resp. snížit otáčky ventilátoru, a tedy i množství vzduchu. To se signalizuje přidáním, resp. ubráním počtu proužků v pozici **1**.



- Tlačítkem **11** lze
  - rozmrazovat čelní sklo a boční skla, resp. udržovat je v nezamrzém stavu (přívod 4 namiřte na boční skla),
  - zesílit odmlžovací a odmrazovací účinky na přední sklo, jestliže například hned na začátku jízdy přistupují osoby s vlhkými oděvy,
  - při nízkých vnějších teplotách vypnout režim cirkulujícího vzduchu. Tlačítkem **12** lze režim cirkulujícího vzduchu opět zapnout.

■ Tlačítkem **12** lze zařízení přepnout do režimu **cirkulujícího vzduchu**, aby se zamezilo například vniknutí prachu nebo silných exhalací do vnitřku vozidla.

Pokud potřebujete vozidlo zahřát nebo ochladit zvláště rychle, můžete zvolit režim cirkulujícího vzduchu. V tomto režimu se nasává a ohřívá, resp. chladí vzduch z vnitřku vozidla.

**Režim cirkulujícího vzduchu se však smí volit pouze krátkodobě, protože se nepřivádí žádný vzduch zvenčí a skla by se mohla zamlžit.**

### Poznámka

V režimu cirkulujícího vzduchu ve vozidle nekuřte, protože se nasávaný kouř z vnitřku vozidla ukládá ve výparníku Climatronicu. To vede k trvalému zápachu při provozu klimatizace, který lze odstranit pouze s velkým úsilím a vysokými náklady výměnou výparníku.

■ Tlačítka **13** a **14** lze přivádět vzduch na horní část těla nebo na nohy.

■ Kombinací tlačítek **11** a **14** můžete přivádět proud vzduchu zároveň k čelnímu sklu i do prostoru nohou.

Kombinací tlačítek **13** a **14** můžete přivádět proud vzduchu zároveň na horní část těla i do prostoru nohou.

■ Tlačítkem **18** (ECON) se **vypíná chlazení**. V tomto režimu se automaticky reguluje vnitřní teplota bez chlazení a bez zvlhčování vzduchu.

Mějte na paměti, že v režimu ECON nemůže být požadovaná vnitřní teplota nižší než teplota v okolí.

Vnitřní teplotu můžete nastavit tlačítka **15** a **16**.

Režim ECON lze kombinovat s cirkulujícím vzduchem pouze tak, že nejprve stisknete tlačítko **12** a potom tlačítko ECON.

Tlačítkem **8**, **11** nebo **12** se režim ECON opět vypíná.

■ Tlačítkem **10** můžete celé zařízení vypnout (OFF). Tlačítko **10** držte stisknuté tak dlouho, až se na displeji objeví údaj **2** "OFF". Tuto funkci používejte jen ve výjimečných případech, např. při závadě na zařízení.

### Poznámka

Tlačítkem **8** (AUTO) se ruší všechny odchylky od automatického provozu.



## Přívody vzduchu

Po stisknutí příslušných tlačítek proudí ze všech přívodů ohřátý nebo neohřátý čerstvý vzduch (režim ECON) nebo chlazený vzduch (režim AUTO).

Přívody se ovládají tlačítka **11**, **13** a **14**.

**Přívody 3** a **4** lze navíc zavírat a otevírat jednotlivě. Kromě toho lze u těchto přívodů ovládat proud vzduchu ve svislém i vodorovném směru – viz následující stranu.

Zadní přívody do prostoru nohou **6** se ovládají společně s přívody **5**.



B7M-0370



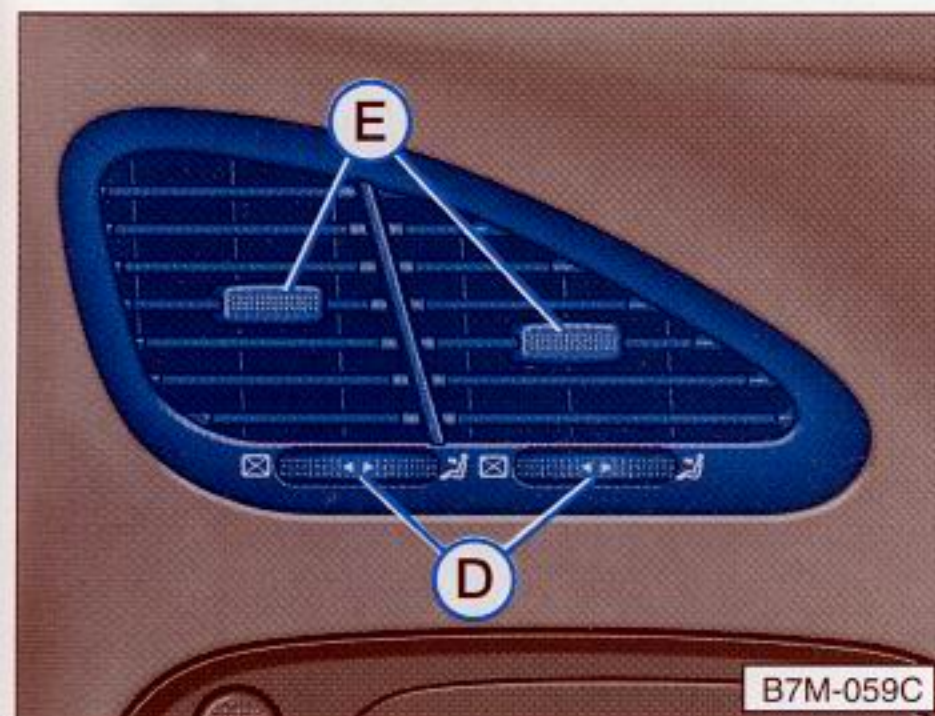

### Zavírání a otevírání přívodu

Zavírání přívodu – vroubkované kolečko **D** otočte doleva

Otevírání přívodu – vroubkované kolečko **D** otočte doprava

### Změna směru proudění vzduchu

Změna ve svislém směru – páčku **E** v mřížce naklopte nahoru nebo dolů.

Změna ve vodorovném směru – páčku **E** v mřížce naklopte doleva nebo doprava.

### Všeobecné pokyny

■ Aby mohl Climatronic správně fungovat, nesmí být otvor pro nasávání vzduchu před předním sklem zanesený ledem, sněhem či listím.

■ Topný výkon je závislý na teplotě chladicí kapaliny – plný výkon je tedy dosažen až po zahřátí motoru.

■ Použitý vzduch uniká odvětrávacími otvory v bočním obložení zavazadlového prostoru. Při nakládání zavazadlového prostoru proto nesmíte tyto otvory zakrýt.

■ Za vysokých vnějších teplot a vysoké vlhkosti vzduchu může kondenzovaná voda z výparníku odkapávat a tvořit pod vozidlem louže. To je normální a není to projevem netěsnosti.

■ Abyste zamezili zamlžení skel, mějte za nízkých jízdních rychlostí vždy zapnutý větrák na nízký stupeň.

### Hospodárné zacházení s Climatronicem

V režimu ochlazování spotřebovává kompresor Climatronicu výkon motoru, a tím ovlivňuje spotřebu pohonných hmot. Aby bylo zařízení zapnuto po co nejkratší dobu, respektujte následující body:

■ Pokud je vnitřek stojícího vozidla silně rozpálen slunečním zářením, doporučujeme krátce otevřít okna nebo dveře, aby mohl horký vzduch uniknout.

■ Kompresor za jízdy nezapínejte, pokud jsou otevřena okna nebo posuvná/výklopná střecha\*.

■ Pokud lze požadovanou vnitřní teplotu dosáhnout i bez zapnutí chlazení, použijte režim ECON.



## Provozní závady

■ Pokud po zapnutí zapalování blikají všechny symboly v zobrazovacím poli asi 15 sekund, došlo na zařízení k závadě – vyhledejte servis Volkswagen.

■ Pokud Climatronic nepracuje, mohly nastat tyto možnosti:

- vnější teplota je nižší než asi +5 °C,
- kompresor Climatronicu se z důvodů příliš vysoké teploty chladicí kapaliny motoru dočasně vypnul,
- shořela pojistka.

Zkontrolujte pojistku, případně ji vyměňte – viz stranu 138. Pokud závada nespočívá v pojistce, zařízení vypněte a nechte zkontrolovat.

■ Pokud se chladicí výkon snižuje, zařízení vypněte a nechte zkontrolovat.



## Posuvná/výklopná střecha\*

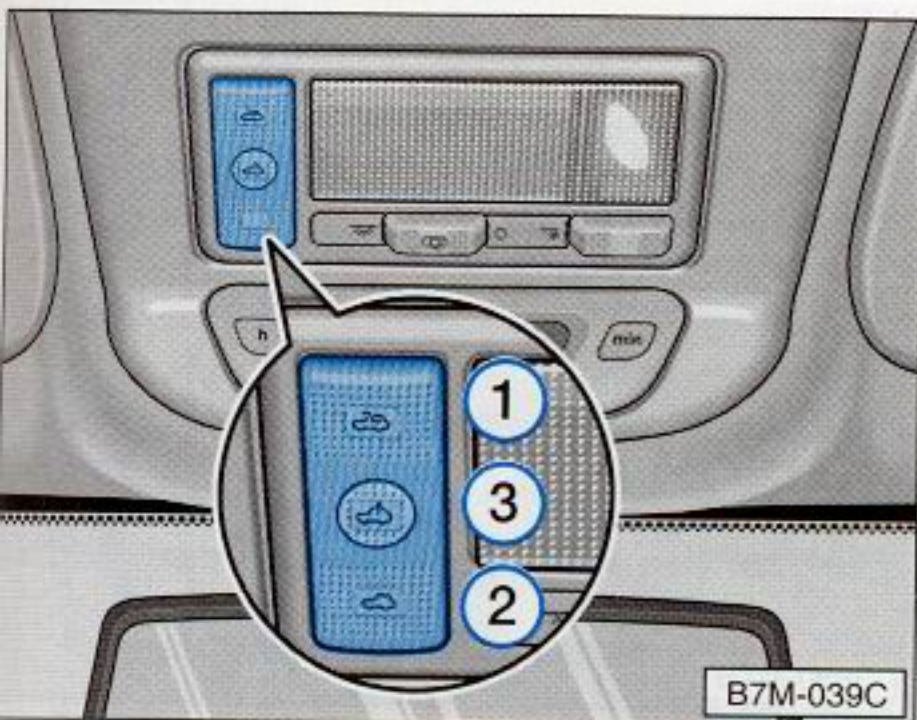

Střecha se otevírá a zavírá při zapnutém zapalování spínačem.

### Odsunutí

Stiskněte plošku spínače **1**.

### Přisunutí

Stiskněte plošku spínače **2**.

### Vyklopení

Stiskněte tlačítko **3**.

### Přiklopení

Stiskněte plošku spínače **2**.

### Pozor

**Střechu zavírejte opatrně! Neopozorné nebo nekontrolované zavírání střechy může způsobit pohmožděniny. Proto vždy při opouštění vozidla vytáhněte klíček ze zapalování.**

### Poznámky

■ Chcete-li odsunutou střechu vyklopit, stiskněte tlačítko **3** a držte ho tak dlouho, až se funkce provede.

Chcete-li vyklopenou střechu přímo odsunout, proveďte tuto funkci stisknutím plošky spínače **1**.

■ Při odsouvání skleněné střechy se zároveň otevírá posuvná clona. Podle přání lze tuto clonu při zavřené střechě ručně zatáhnout.

■ Centrálním zamykáním lze střechu zavřít i tak, že při zamykání vozidla podržíte klíček ve dveřích v uzamykací poloze.



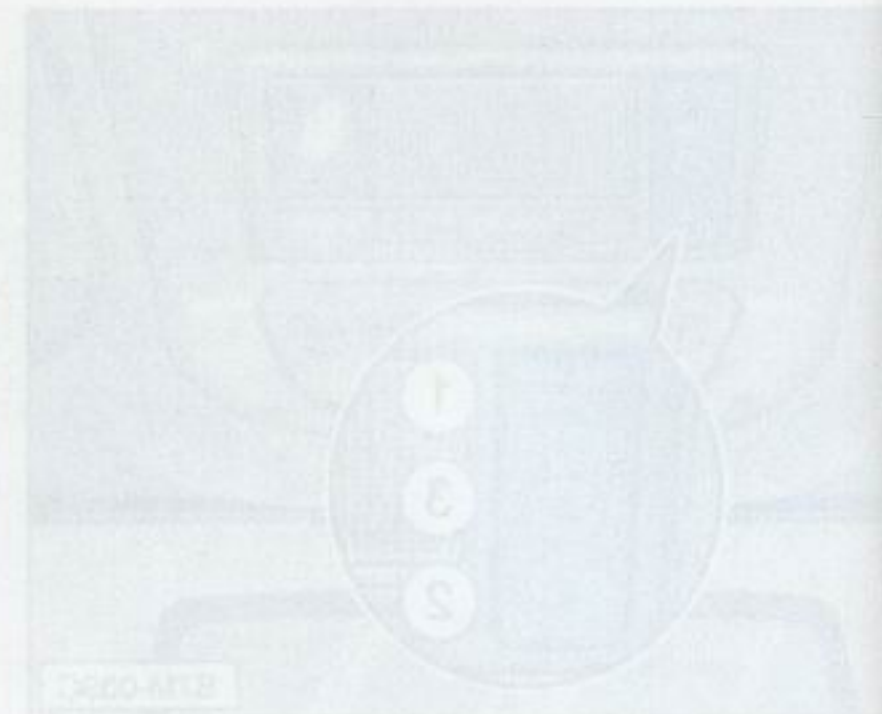
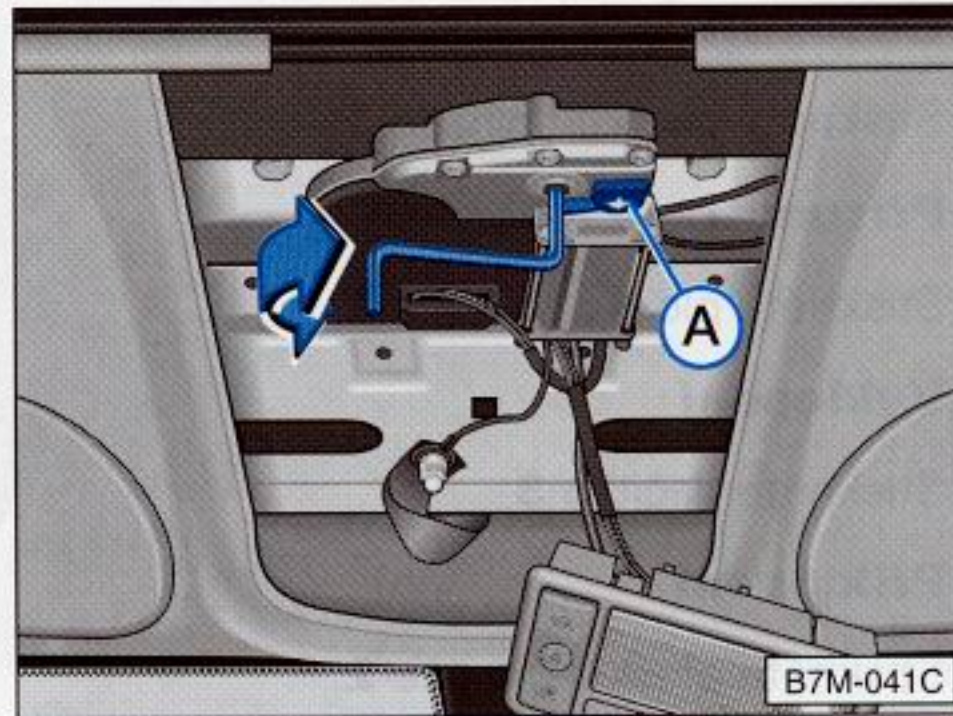
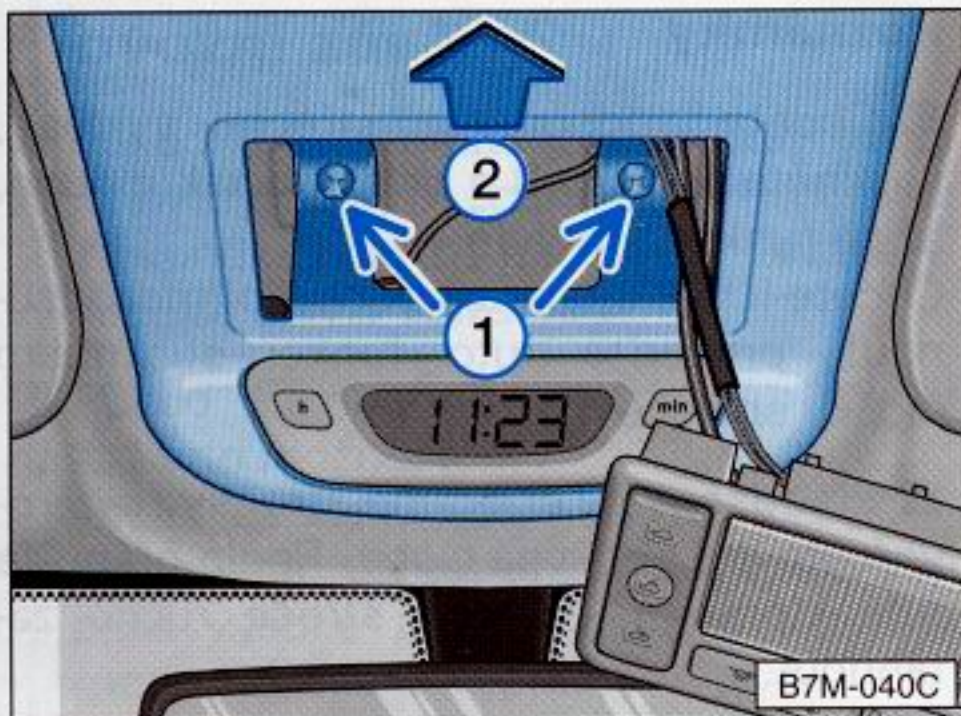

## Nouzové ovládání

Při závadě na zařízení lze střechu zavřít ručně.

- Odejměte vnitřní světlo, přičemž zasuňte plochou čepel šroubováku vpravo mezi světlo a kryt a šroubovákem pootočte.

- Vyměňte čepel šroubováku a vyšroubujte oba křížové šrouby (šipky **1**).

- Odsuňte kryt ve směru šipky **2** a odejměte ho.

- Otočte čepičku **A** nad otvorem pro klíčku ve směru šipky.

- Vyměňte klíčku z držáku, zasaďte do otvoru a posuvnou střechu zavřete.

- Klíčku opět vložte do držáku a otvor pro klíčku zakryjte čepičkou **A**.

- Opět namontujte kryt a vnitřní světlo.



## Vnitřní světla

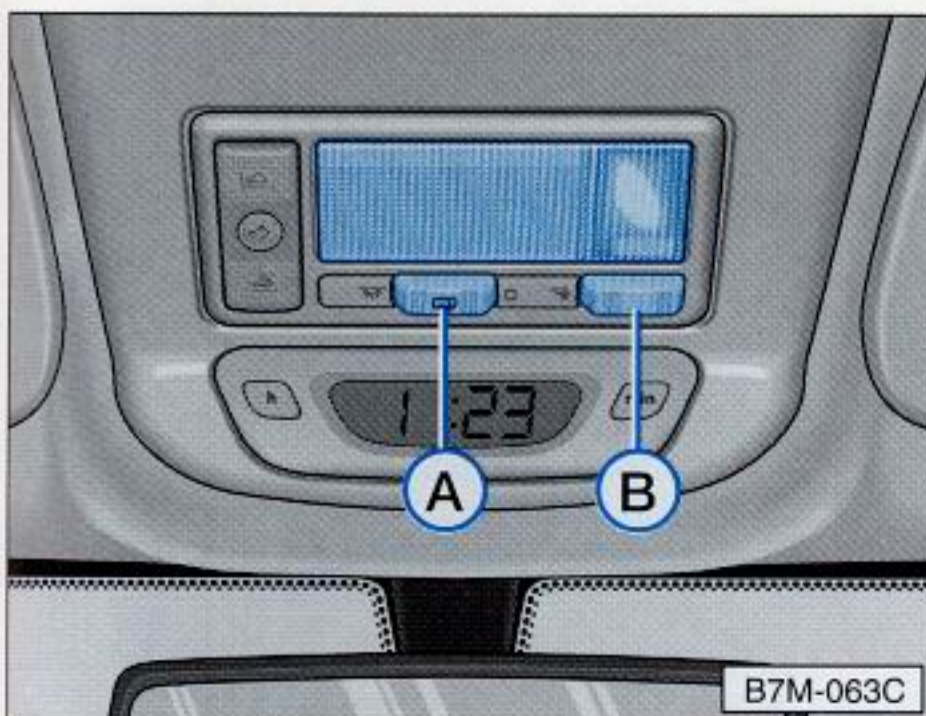

### Vnitřní světlo vpředu (A)

#### Vozidla s posuvnou střechou:

- Spínač stiskněte vlevo – světlo svítí trvale
- Spínač ve střední poloze – spínání dveřním kontaktem
- Spínač stiskněte vpravo – světlo vypnuto

Vnitřní světla se zpožděným vypínáním\* zůstávají po zavření dveří zapnutá ještě asi 12 sekund. Po zapnutí zapalování však zhasnou okamžitě.

#### Vozidla bez posuvné střechy:

- Spínač stiskněte vlevo – světlo svítí trvale
- Spínač ve střední poloze – světlo vypnuto
- Spínač stiskněte vpravo – spínání dveřním kontaktem

Vnitřní světla se zpožděným vypínáním\* zůstávají po zavření dveří zapnutá ještě asi 12 sekund. Po zapnutí zapalování však zhasnou okamžitě.

### Světlo pro čtení vpředu\* (B)

#### Vozidla s posuvnou střechou:

- Spínač stiskněte vlevo – světlo zapnuto
- Spínač stiskněte vpravo – světlo vypnuto

#### Vozidla bez posuvné střechy:

- Spínač stiskněte vpravo – světlo zapnuto
- Spínač stiskněte vlevo – světlo vypnuto

### Vnitřní světlo v prostoru pro spolucestující

- Spínač stiskněte vlevo – světlo svítí trvale
- Spínač ve střední poloze – světlo vypnuto
- Spínač stiskněte vpravo – spínání dveřním kontaktem

Vnitřní světla se zpožděným vypínáním\* zůstávají po zavření dveří zapnutá ještě asi 12 sekund. Po zapnutí zapalování však zhasnou okamžitě.

### Světlo v zavazadlovém prostoru

Světlo svítí při otevřených zadních výklopných dveřích (i když je osvětlení i zapalování vypnuté). Proto dávejte pozor, aby byly zadní výklopné dveře stále zavřené i u odstaveného vozidla.



## Sluneční clony

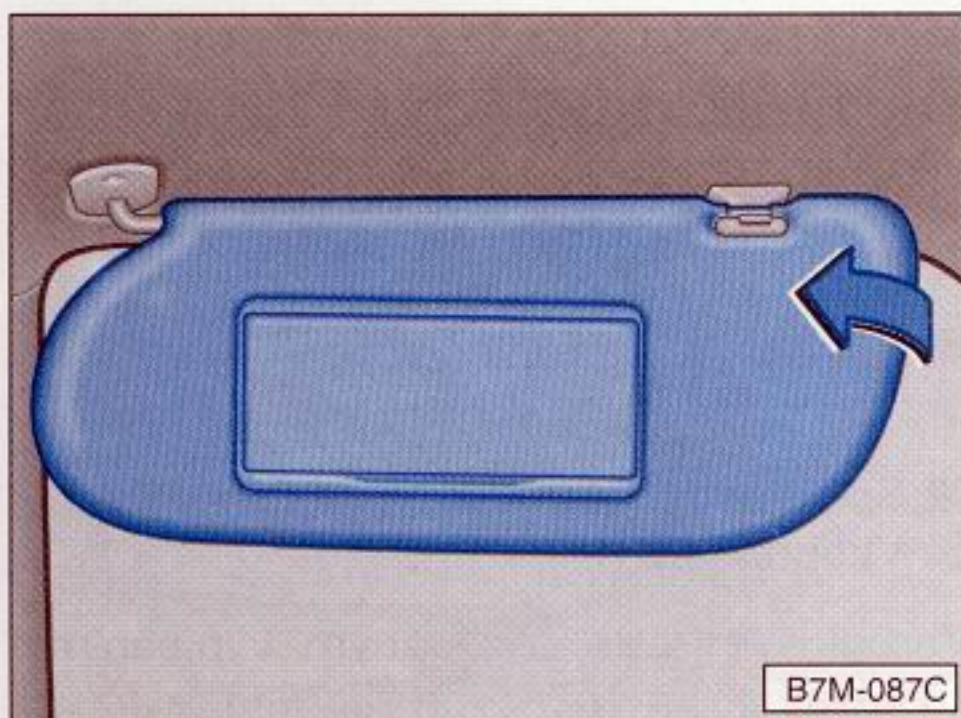

### Sluneční clony

Sluneční clony lze vyjmout z bočních úchyťů a přiklonit ke dveřím.

U kosmetického zrcátka s osvětlením\* se osvětlení automaticky zapíná sklopným víčkem.

## Odkládací přihrádka

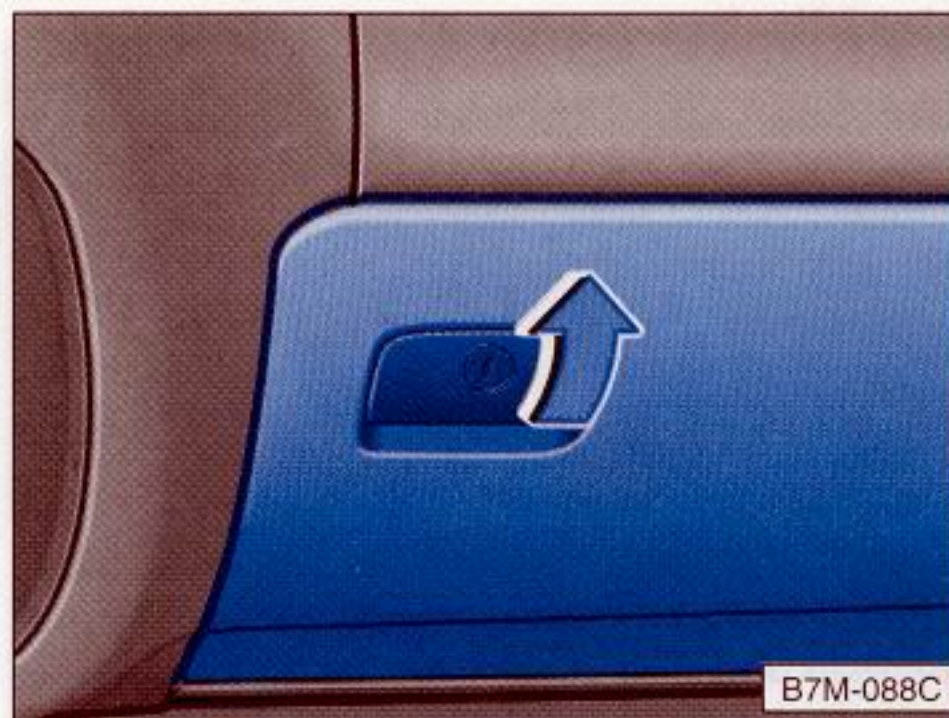

### Odkládací přihrádka v palubní desce

Uzamykatelné víko se otevírá zatažením za držátko.

**Pozor**  
Z bezpečnostních důvodů by mělo být za jízdy víko přihrádky stále zavřené.

## Sklopný stolek

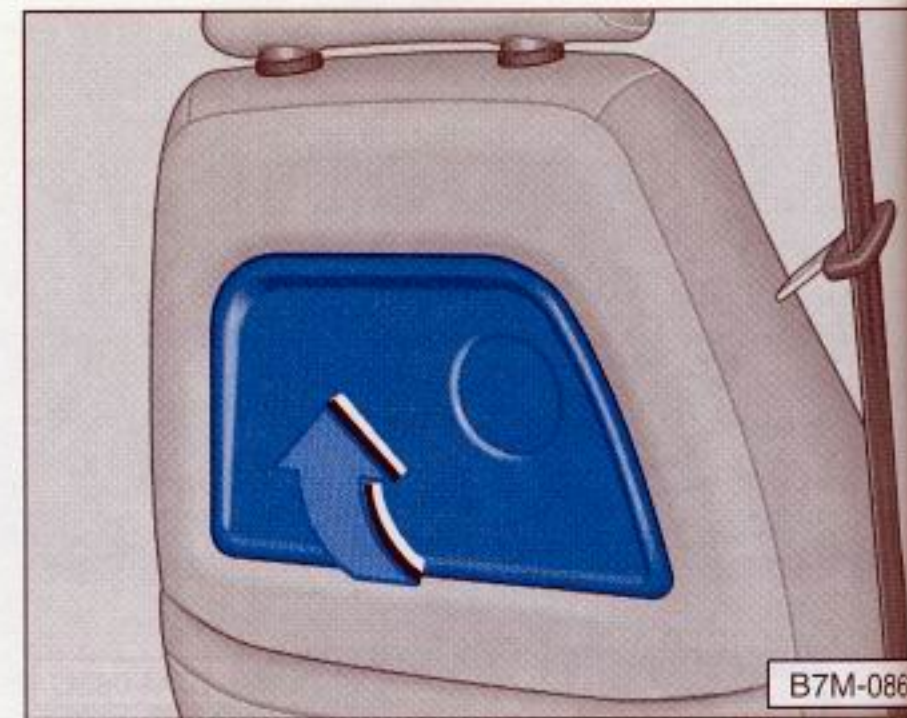

Stolek odklápějte nahoru ve směru šipky.

### Pozor

**Za jízdy nesmí být stolek odklopený, jestliže ve střední řadě sedí cestující, neboť pak hrozí nebezpečí poranění. Stolek proto musí být za jízdy sklopený dolů a zaaretovaný.**



## Popelníky



### Popelník v přístrojové desce

Popelník je vybaven otevírací automatikou. Po stisknutí popelníku se víčko pomalu otevírá.

#### Vyjmutí vložky popelníku:

Otevřete popelník a zatlačte víčko na obou stranách ve směru šipky. Vložka povyskočí dopředu a lze ji vyjmout.

#### Nasazení vložky popelníku:

Zatlačte vložku do popelníku.

#### **Pozor**

**Nikdy nepoužívejte popelník jako koš na papírové odpadky. Hrozí nebezpečí požáru!**

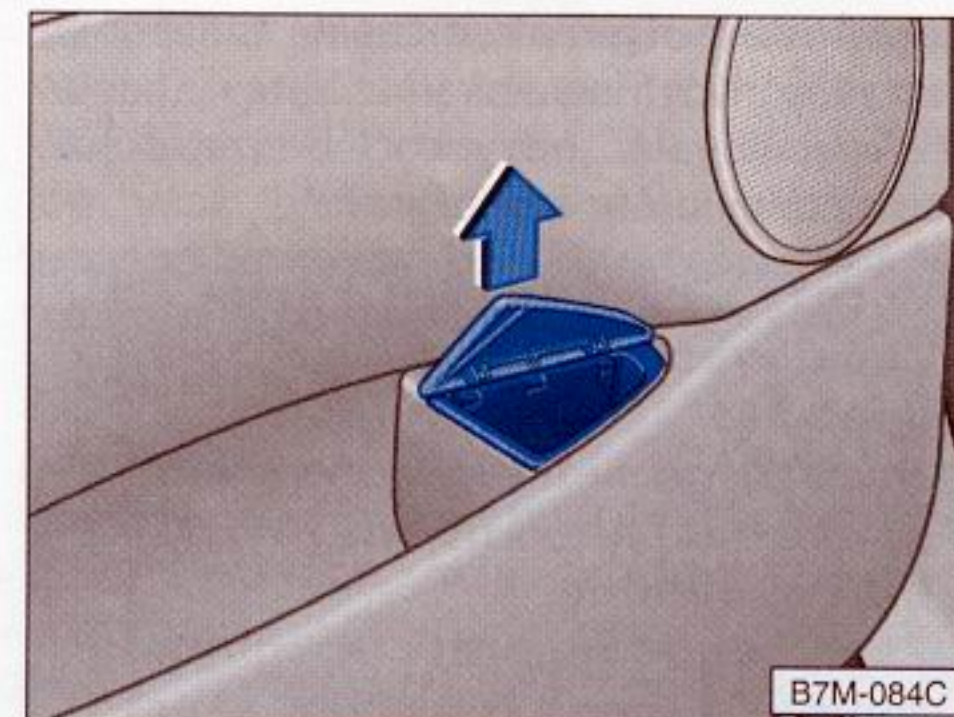

### Popelník v zadních dveřích

#### Vyjmutí popelníku:

Popelník otevřete a vytáhněte za víčko nahoru.

#### Nasazení popelníku:

Popelník zatlačte dolů a zavřete víčko.

#### **Pozor**

**Nikdy nepoužívejte popelník jako koš na papírové odpadky. Hrozí nebezpečí požáru!**



## Zapalovač cigaret

**Zapalovač cigaret** se zapíná zatlačením nástavce. Když se spirála nažhaví, nástavec zapalovače povyskočí – zapalovač okamžitě vyjměte a použijte.

### **Pozor**

**Zapalovač cigaret používejte opatrně!**

**Nepozorné nebo nekontrolované použití zapalovače může způsobit popáleniny.**

**Zapalovač cigaret a objímka fungují i při vypnutém zapalování, resp. při vyjmutém klíčku. Proto by děti nikdy neměly zůstat ve vozidle bez dozoru.**

## Zásuvky

### **Zásuvka ve středové konzole**

Objímku zapalovače lze použít i pro jiné elektrické příslušenství s příkonem do 120 W. U stojícího motoru se při tom vybíjí akumulátor. Další pokyny viz kapitolu "Příslušenství" na straně 132.

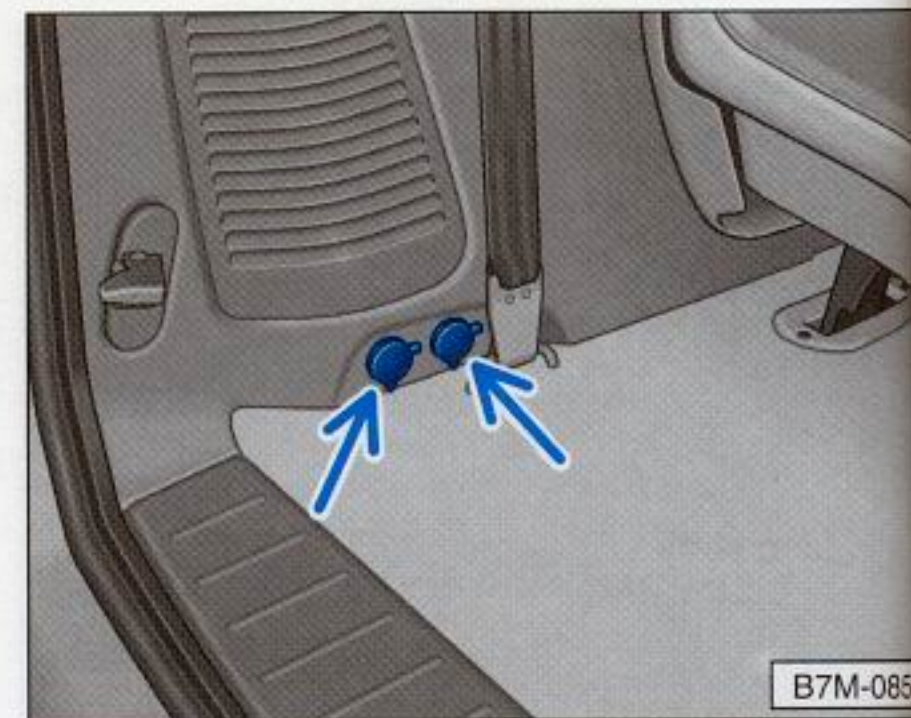

### **Zásuvky v zavazadlovém prostoru\***

Obě objímky v zavazadlovém prostoru (viz obrázek) lze použít pro elektrické příslušenství. U stojícího motoru se při tom vybíjí akumulátor. Další pokyny viz kapitolu "Příslušenství" na straně 132.



## Střešní nosič zavazadel/střešní lišty

Převážíte-li na střeše náklad, respektujte následující:

■ Protože žlábký pro odvod vody jsou aerodynamicky začleněny do střechy, nelze použít běžné střešní nosiče. Pro snížení rizika doporučujeme používat pouze základní nosiče speciálně určené pro Vaše vozidlo.

■ Tyto nosiče jsou základem kompletního systému nosičů zavazadel. Pro přepravu zavazadel, jízdních kol, plováku windsurfingu, lyží a lodí jsou vždy potřebné speciální nástavce.

Všechny součásti tohoto systému získáte v servisech Volkswagen.

■ **Při použití jiných střešních systémů nebo při nesprávné montáži se na takto způsobené škody na vozidle nevztahuje záruka.**

■ **Systém střešních nosičů se připevňuje přesně podle dodávaných pokynů.**

**Pro připevnění nosníků se smějí používat pouze existující držáky. Tyto držáky jsou umístěny pod plastovými žlábkami mezi vyraženými značkami.**

U vozidel se **střešními lištami** se základní nosiče mohou montovat na lišty, přičemž se má vzájemný odstup nosičů přizpůsobit přepravovaným předmětům. U vozidel s vyklopenou posuvnou/výklopnou střešou\* se však přední nosič nesmí nasadit do oblasti zadní hrany střechy.

■ Náklad ukládejte rovnoměrně. Každý základní nosič smí nést při rovnoměrném rozložení podél celé své délky 50 kg. Nelze však překročit celkovou přípustnou nosnost střechy 100 kg (včetně nosiče) ani přípustnou celkovou hmotnost vozidla – viz stranu 150.

■ Při přepravě těžkých, resp. rozměrných předmětů na střeše mějte na paměti, že změnou těžiště, resp. zvětšením aerodynamického odporu se mění jízdní vlastnosti. Proto je nutné tomu přizpůsobit rychlost a styl jízdy.



## Prvních 1500 kilometrů - a potom

### Záběh

Během prvních provozních hodin dochází v motoru k většímu vnitřnímu tření než později, kdy se již všechny pohyblivé díly vzájemně přizpůsobily. Kvalita tohoto procesu závisí zejména na způsobu jízdy během prvních 1500 km.

### Prvních 1000 kilometrů

Zde bezpodmínečně platí zásady:

- **Nejezděte na plný plyn.**
- **Nejezděte rychleji než 3/4 nejvyšší rychlosti.**
- **Vyhnete se vysokým otáčkám.**
- Pokud možno se vyhnete jízdě s přívěsem.

### Pozor

■ **Rovněž nové pneumatiky se musejí "zaběhnout", protože zpočátku ještě nemají optimální přilnavost. To musíte během prvních 100 km respektovat a jezdit opatrněji.**

■ **Nové brzdové obložení si musí "sednout", a proto dosahuje optimální třecí síly až asi po 200 km. Snížené brzdové účinky lze vyrovnat větší silou na brzdový pedál. To platí i po výměně brzdového obložení!**

### 1000 až 1500 kilometrů

Postupně lze zvyšovat na plnou rychlost, resp. na maximální přípustné otáčky motoru.

### Během záběhu i po něm platí:

- Nikdy nevytáčejte studený motor na vyšší otáčky – na neutrál ani se zařazeným rychlostním stupněm. Všechny údaje o rychlosti i otáčkách platí jen pro **zahřátý** motor!



*Nejezděte zbytečně s vysokými otáčkami motoru – včas zařazení vyššího rychlostního stupně spoří pohonné hmoty, snižuje hluchnost a šetří životní prostředí viz též stranu 95.*

- Nejezděte ani s příliš nízkými otáčkami motoru – přeřaďte na nižší rychlostní stupeň, když už motor neběží klidně.

### Po záběhu

U vozidel s otáčkoměrem\* jsou maximálně přípustné otáčky motoru označeny začernou částí červené oblasti na stupnici otáčkoměru. Ručka otáčkoměru se nesmí dostat do této oblasti.

Mimořádně vysoké otáčky motoru automaticky omezují.



## **Hospodárná a ekologická jízda**

Spotřeba pohonných hmot, zatížení životního prostředí a opotřebení motoru, brzd a pneumatik závisejí na různých činitelích.

### **Osobní styl jízdy**

určuje rozhodující měrou hospodárnost, emise výfukových zplodin a hlučnost.

 **Nenechávejte motor zahřívát na místě.**

Při volnoběhu trvá velmi dlouho, než se motor zahřeje. Ve fázi zahřívání motoru je však opotřebení a tvorba škodlivých zplodin zvláště vysoká. Proto se hned po nastartování rozjeďte, přičemž se vyhněte vysokým otáčkám.

 **Vyhněte se akceleraci na plný plyn.**

Citlivým ovládním plynu se nejen značně snižuje spotřeba pohonných hmot, ale i zatížení životního prostředí a opotřebení vozidla.

 **Nejezděte zbytečně s vysokými otáčkami motoru – co nejdříve řaďte na vyšší rychlostní stupeň, resp. přeřazujte na nižší rychlostní stupeň, až když motor běží klidně.**

*Spotřeba pohonných hmot je například při jízdě na druhý rychlostní stupeň dvakrát vyšší než na nejvyšší rychlostní stupeň. Nižší otáčky motoru zároveň snižují hlučnost.*

 **Pokud možno nejezděte nejvyšší rychlostí.**

*Spotřeba pohonných hmot, tvorba zplodin a hlučnost za vysokých rychlostí neúměrně vzrůstají. Pokud jezdíte pouze zhruba tříčtvrtěční maximální rychlostí, klesá spotřeba asi na polovinu. Časová ztráta je přitom podle zkušeností nepatrná.*

 **Jezděte rovnoměrně a snažte se předvídat.**

*Zbytečná akcelerace a brzdění se platí zvýšenou spotřebou a zvýšeným zatížením životního prostředí.*

 **Při čekání vypínejte motor.**

### **Individuální podmínky používání**

samozřejmě rovněž ovlivňují spotřebu pohonných hmot.

Nepříznivé jsou pro spotřebu například tyto situace:

■ Vysoká hustota dopravy, tedy zvláště velkoměstský provoz s četnými dopravními světly.

■ Časté ježdění na krátké vzdálenosti od domu k domu, vždy s novým spouštěním a zahříváním motoru.

■ Jízda v koloně na nižší rychlostní stupně, tedy jízda s poměrně vysokými otáčkami motoru vzhledem k ujeté vzdálenosti.

 **Plánováním cest můžete omezit krátké jízdy, pomalou jízdu v koloně atd.**

Samozřejmě se spotřeba řídí i situacemi, na které řidič nemá žádný vliv. Je například normální, že spotřeba stoupá v zimě či za ztížených podmínek (špatný stav vozovky, jízda s přívěsem atd.).



## Technické předpoklady

pro nízkou spotřebu a hospodárnost vůz získal již při výrobě. Zvláštní pozornost jsme věnovali co nejnižšímu zatížení životního prostředí. Abyste tyto vlastnosti co nejlépe využili a uchovali, respektujte následující body:

 **I vozidla bez katalyzátoru by měla z ekologických důvodů používat bezolovnatý benzín.**

 **Údržbové práce je třeba provádět přesně podle servisního plánu.**

Plánovitá péče v servisech Volkswagen nejen zaručuje stálou provozní pohotovost, ale i hospodárnost, minimální zatížení životního prostředí a dlouhou životnost.

 **Kontrolujte tlak vzduchu v pneumatikách každé čtyři týdny.**

Při malém tlaku vzduchu v pneumatikách se zvyšuje valivý odpor. Tím stoupá spotřeba pohonných hmot – zvyšuje se i opotřebení pneumatik a zhoršují se jízdní vlastnosti.

 **Nevozte v zavazadlovém prostoru zbytečnou zátěž.**

Zejména v městském provozu, kdy se často akceleruje, ovlivňuje hmotnost vozidla spotřebu.

 **Střešní nosič odmontujte okamžitě po použití.**

Zejména za vyšších rychlostí se díky zvýšenému aerodynamickému odporu spotřeba značně zvyšuje.

 **Elektrické spotřebiče zapínejte opravdu jen tehdy, když je nutně potřebujete.**

Vyhřívání zadního skla, přídavné světlomety, větrák topení a klimatizace\* mají značnou spotřebu. Zvýšeným zatížením alternátoru se zvyšuje spotřeba pohonných hmot. Vyhřívání zadního skla zvyšuje například spotřebu o jeden litr za deset hodin.

 **Průběžně kontrolujte spotřebu pohonných hmot.**

Při každém čerpání pohonných hmot průběžně kontrolujte spotřebu. Tak můžete včas odhalit nesrovnalosti ve vozidle, které vedou ke zvýšení spotřeby.

■ **Při každém čerpání pohonných hmot překontrolujte hladinu oleje.**

Spotřeba oleje je značně závislá na zatížení a otáčkách motoru. Podle stylu jízdy může být až 1,0 l/1000 km.

Je normální, že se spotřeba oleje snižuje po nějaké provozní době. Proto lze spotřebu správně určit až asi po 5000 km.

To platí i pro spotřebu pohonných hmot při výkonu motoru.



**Správná funkce čisticího zařízení výfukových plynů** má rozhodující význam pro ekologický provoz vozidla.

Proto dodržujte následující body:

■ Vozidla s katalyzátorem smějí používat pouze bezolovnaté palivo – viz stranu 104.

■ U vozidel s katalyzátorem nikdy nespotebujte celý obsah palivové nádrže. Nepravidelné zásobování palivem může způsobit špatné spalování. Nespálené palivo se pak dostane do výfukového systému. To může vést k přehřátí a poškození katalyzátoru.

■ Pokud se během jízdy vyskytne špatné spalování, snížení výkonu a špatný běh motoru, může závada spočívat v zapalovacím systému. V tomto případě se může nespálené palivo dostat do výfukového systému, a tedy i do ovzduší. Kromě toho se může v důsledku přehřátí poškodit katalyzátor. Okamžitě snižte rychlost jízdy. Závadu nechte odstranit v nejbližším servisu Volkswagen.

■ Motor nepřepněte olejem – viz stranu 117.

■ Vozidlo se nesmí roztahovat na vzdálenost delší než 50 metrů – viz stranu 143.

**Pozor**  
**Kvůli vysokým teplotám, které se mohou vytvořit v katalyzátoru za zvlášť nepříznivých podmínek, je třeba parkovat vozidlo tak, aby katalyzátor nepřišel do styku s lehce zápalnými látkami.**

## Poznámka

I při bezchybné funkci čisticího zařízení výfukových plynů může za určitých podmínek vznikat sírový zápach.

Tento jev závisí na podílu síry v pohonných hmotách.

Často pomůže pouhý výběr jiné značky pohonných hmot, resp. použití bezolovnatého benzínu Super.



## Brzdění

### Všeobecné pokyny

■ Opotřebením brzdového obložení značně závisí na podmínkách použití a způsobu jízdy. Zvláště u vozidel, která často jezdí ve městě, na krátké vzdálenosti nebo sportovním stylem, může být proto nutné kontrolovat tloušťku brzdového obložení v některém ze servisů Volkswagen i mezi intervaly stanovenými v servisním plánu.

■ Při jízdě z kopce včas zařadte rychlostní stupeň a využívejte brzdného účinku motoru. Tímto způsobem brzdovému systému odlehčíte. Potřebujete-li ještě brzdit, nebrzděte soustavně, ale přerušovaně.

■ Za určitých provozních stavů, např. po průjezdu vodou, za silného deště nebo po mytí vozu se účinek brzd může v důsledku mokrého, resp. v zimě namrzlého brzdového obložení a brzdových kotoučů dostavit opožděně – brzdy se musejí nejprve vysušit.

I při jízdě na solených silnicích může být účinek brzd opožděn, pokud vozidlo delší dobu nebrzdilo – solná vrstva na brzdových kotoučích a brzdovém obložení se při brzdění musí nejprve obrousit.

### Pozor

**Při dodatečné montáži čelního spoileru, krytů kol ap. je nutno zajistit, aby přívod vzduchu k brzdám předních kol nebyl omezen – jinak by se brzdy mohly příliš zahřát.**

### Posilovač brzd

#### Pozor

**Posilovač brzd pracuje s podtlakem, který se vytváří pouze při běžícím motoru. Proto nikdy nepojíždějte s vypnutým motorem.**

**Pokud posilovač brzd nepracuje, protože je například vozidlo vlečeno nebo došlo k závadě na posilovači brzd, je nutno sešlapovat brzdový pedál podstatně větší silou, aby se tak vyrovnal chybějící účinek posilovače.**



## Anti-Blocking-System\*

ABS význačně přispívá ke zvýšení aktivní jízdní bezpečnosti vozidla. Rozhodující přínos proti běžným brzdovým systémům spočívá v tom, že i při plném brzdění na kluzké vozovce je udržena nejlepší možná ovladatelnost, neboť se kola nezablokují.

Nelze ovšem očekávat, že se s ABS brzdná dráha za všech okolností zkrátí. Při jízdě např. na šterku nebo na novém sněhu na kluzkém podkladu, kdy se i tak má jezdit s nejvyšší opatrností a pomalu, se brzdná dráha může dokonce o něco prodloužit.

### Pracovní režimy ABS

Při dosažení rychlosti jízdy asi 6 km/h probíhá automatická kontrola. Přitom může být slyšet hluk čerpadel.

Pokud je obvodová rychlost kola vzhledem k rychlosti vozu příliš malá a kolo má sklony k zablokování, brzdný tlak pro toto kolo se sníží. U předních kol se brzdný tlak reguluje pro každé kolo zvlášť, zatímco pro kola na zadní nápravě se brzdný tlak reguluje společně. Tím se brzdný účinek obou zadních kol vyrovnává a jízdní stabilita je v maximální možné míře udržena. **Tento regulační proces se projevuje pulsačním pohybem brzdového pedálu, při kterém vzniká charakteristický zvuk.** Ten řidiči připomíná, že kolo, resp. kola jsou v oblasti zablokování. Aby mohl ABS v této oblasti optimálně regulovat, musí brzdový pedál zůstat sešlápnutý – nikdy nebrzděte přerušovaně!

### Pozor

**Ani ABS nemůže překonat fyzikální hranice. Na to myslete zejména na kluzké či vlhké vozovce. Pokud se ABS dostane do oblasti regulace, okamžitě přizpůsobte rychlost jízdy vozovce a dopravním podmínkám. Zvýšená bezpečnost, jakou poskytuje ABS, nesmí svádět k podstupování vyššího rizika.**

Pokud se vyskytne závada na ABS, je signalizována jedním, resp. dvěma kontrolními světly – viz stranu 62.



## Elektronická uzávěrka diferenciálu (EDS)\*

Vozidla s Anti-Blocking-Systemem (ABS)\* mohou být navíc vybavena elektronickou uzávěrkou diferenciálu (EDS).

Zařízení EDS podstatně usnadňuje, resp. vůbec umožňuje rozjezd, zrychlení a vyjíždění do kopce při nepříznivém stavu vozovky.

EDS pracuje automaticky – tzn. bez zásahu řidiče.

Zařízení kontroluje pomocí snímačů ABS otáčky hnacích kol. Na podkladu, který je kluzký na **jedné** straně, vzniká rozdíl otáček mezi hnacími koly. Tento rozdíl se až do rychlosti okolo 40 km/h vyrovnává přibrzděním protáčejičího se kola, čímž se na kolo s lepší přilnavostí přivádí zvýšená hnací síla.

Abyste dosáhli optimálního účinku EDS, ovládejte při rozjezdu plynový a spojkový pedál přiměřeně podmínkám na vozovce.

### Pozor

**Při zrychlení na rovnoměrně hladké vozovce, např. na ledu a sněhu, opatrně přidávejte plyn. Zejména u vozidel s předním náhonem se navzdory EDS mohou hnací kola protočit, a tím omezit jízdní stabilitu.**

Aby se kotoučové brzdy brzděného kola nepřehřivaly, EDS se při zvlášť silném namáhání dočasně vypíná. Vozidlo zůstává schopné provozu a má stejné vlastnosti jako vozidlo bez EDS. Proto se vypnutí EDS nehlásí.

Jakmile se brzdy ochladí, EDS se automaticky znovu zapne.

Pokud se rozsvítí kontrolní světlo ABS (viz stranu 62), mohlo dojít k závadě na zařízení EDS. Co nejdříve vyhledejte servis Volkswagen!



## Jízda s přívěsem

Vůz je sice určen především k přepravě osob a zavazadel, avšak lze jej použít s odpovídajícím technickým vybavením i pro připojení přívěsu.

### Technické předpoklady

■ Pokud se již vozidlo dodává s tažným zařízením, splňuje toto zařízením všechny technické i zákonné požadavky.

■ Pokud má přívěs 7-pólovou zásuvku, lze použít adaptér, který je k dostání v servisech Volkswagen.

■ Podrobnosti o dodatečné instalaci tažného zařízením a o posílení chladicího systému znají v servisech Volkswagen. Proto by se montáž měla provádět tam.

### Pokyny k provozu

■ U vozidel s tažným zařízením\* dodávaným z výroby jsou odnímatelná kulová hlava a montážní návod uloženy v zavazadlovém prostoru.

■ Přípustné hmotnosti přívěsů, resp. přípustné hmotnosti jízdní soupravy<sup>1)</sup> – viz stranu 151 – nesmějí být v žádném případě překročeny.

■ Není-li využita maximální přípustná hmotnost jízdní soupravy, lze vyjet i přiměřeně vyšší stoupání.

■ Uvedené hmotnosti přívěsů platí pouze pro výšky do 1000 m nad mořem. Protože s přibývajícím nadmořskou výškou klesá hustota vzduchu, klesá i výkon motoru, a tedy i stoupavost. Proto se na každých započatých 1000 m výškového přírůstku snižuje přípustná hmotnost jízdní soupravy o 10 %.

<sup>1)</sup> Hmotnost jízdní soupravy se skládá ze skutečné hmotnosti tažného vozidla a skutečné hmotnosti přívěsu. Má-li být využita skutečná tažná hmotnost (hmotnost přívěsu), je nutno případně snížit hmotnost tažného vozidla.

■ Maximální přípustné zatížení oje na kouli tažného zařízení – viz stranu 151 – pokud možno využijte, ale nepřekročte.

■ Při respektování přípustné hmotnosti přívěsu a zatížení koule rozložte náklad v přívěsu tak, aby těžké předměty byly umístěny co nejbližší k ose. Předměty musejí být navíc zajištěny proti posunutí.

■ Tlak vzduchu v pneumatikách tažného vozidla nastavte na plné zatížení. Zkontrolujte i tlak vzduchu v pneumatikách přívěsu.

■ Před započátkem jízdy zkontrolujte nastavení světlometů s připojeným přívěsem a případně je změňte.

U vozidel s regulací sklonu světel postačuje odpovídající nastavení vroubkovaného kolečka na přístrojové desce.



## Pokyny k jízdě

Pro dosažení optimálních jízdnic vlastností jízdnic soupravy respektujte následující body:

■ Vyhýbejte se jízdě s prázdným tažným vozidlem a naloženým přívěsem. Pokud to je nutné, jezděte kvůli nevhodnému rozložení hmotností jenom pomalu.

■ Protože se jízdnic stabilita soupravy se vzrůstající rychlostí snižuje, nevyužívejte povolené maximální rychlosti při jízdě na nevhodné vozovce, za špatného počasí, a zejména v klesáních.

V každém případě je nutno okamžitě snížit rychlost, jakmile je znatelný i jen nejmenší kyvný pohyb přívěsu. V žádném případě nezkoušejte odstranit tyto pohyby akcelerací!

■ Z bezpečnostních důvodů nejezděte nikdy rychleji než 80 km/h. A to ani v zemích, ve kterých jsou přípustné vyšší rychlosti.

■ Brzděte včas! U přívěsů s nájezdovou brzdou nejprve mírně přibrzďte, potom brzděte táhle. Tím odstraníte nárazy způsobené blokujícími koly přívěsu. V klesáních včas zařaďte rychlostní stupeň, aby motor mohl působit svým brzdícím účinkem.

■ Musíte-li jet do dlouhých stoupání na nízký rychlostní stupeň s velmi vysokými otáčkami motoru, sledujte údaj o teplotě chladicí kapaliny. Pokud ručka přístroje putuje do vyšší oblasti stupnice, musíte okamžitě snížit rychlost. Pokud však bliká varovné světlo, zastavte a nechte motor několik minut ochladit při volnoběžných otáčkách motoru.

■ Chladicí účinky ventilátoru se nezvýší přeřazením na nižší rychlostní stupeň, protože jsou jeho otáčky nezávislé na otáčkách motoru. Rovněž při jízdě s přívěsem se proto nemá řadit na nižší rychlostní stupeň, dokud motor zvládá stoupání bez většího poklesu rychlosti.

## Všeobecné pokyny

■ Při častějších jízdách s přívěsem doporučujeme provádět údržbu vozidla i mezi intervaly prohlídek.

■ Údaje o hmotnosti přívěsu a zatížení koule, uvedené na typovém štítku tažného zařízení, jsou pouze zkušební hodnoty zařízení. Hodnoty směrodatné pro vozidlo, které mohou ležet pod těmito hodnotami, jsou uvedeny v dokladech k vozidlu, respektive v tomto návodu k obsluze.

■ Je-li při živnostenské přepravě s přívěsem přípustná celková hmotnost jízdnic soupravy – i u osobních vozů – vyšší než 3500 kg, je nutno ve většině evropských zemí instalovat a používat tachograf.



## Čerpání pohonných hmot

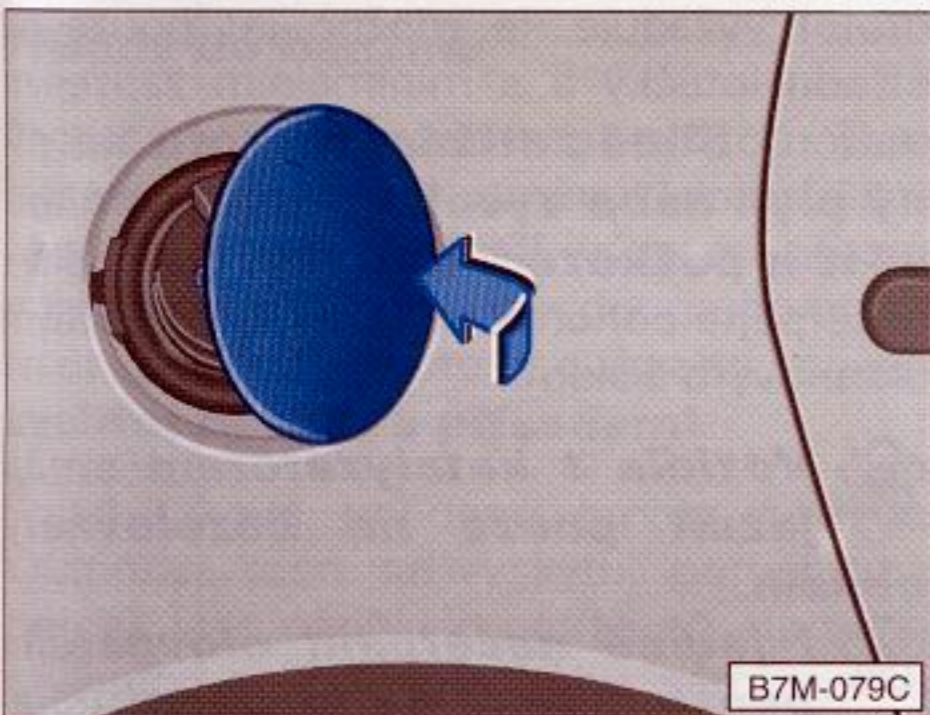

Plnicí hrdlo palivové nádrže je v zadním pravém boku vozidla.

Víko palivové nádrže se odemyká a zamyká automaticky centrálním zamykáním. Při závadě na centrálním zamykání lze víko odemknout ručně – viz následující stranu.

Palivová nádrž pojme asi 68 litrů.

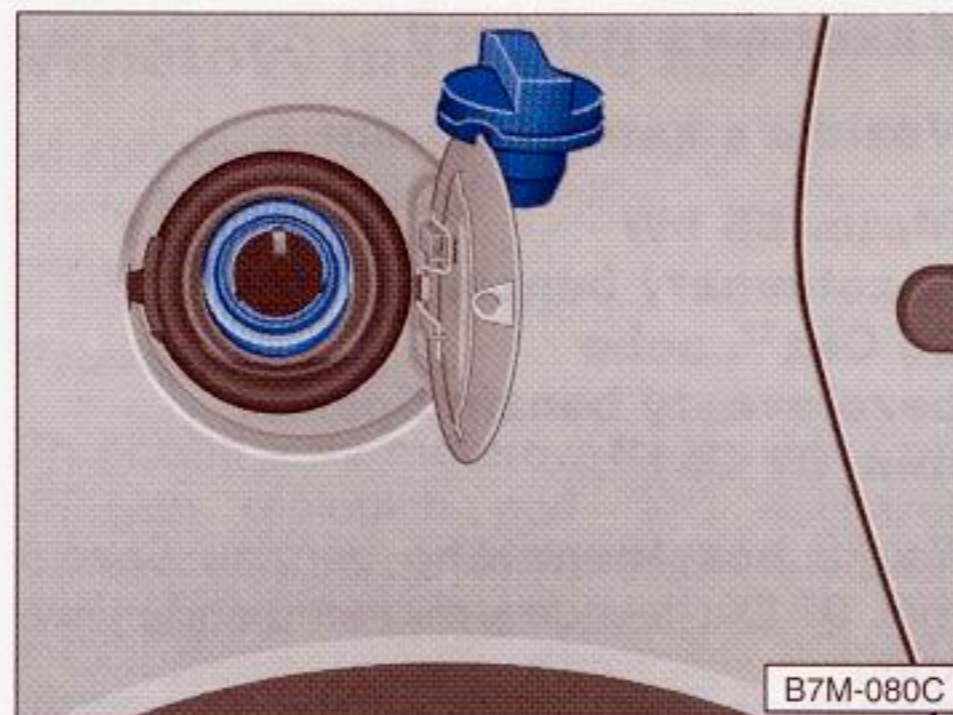

Odšroubovaný uzávěr nádrže lze zavěsit na víko – viz obrázek.

**✿ Jakmile správně ovládaná automatická čerpací pistole poprvé vypne, je nádrž "plná". Dále nečerpejte, neboť jinak naplníte prostor pro rozpínání – pohonné hmoty mohou při zahřátí přetéci.**

Po čerpání pevně zašroubujte uzávěr nádrže až na doraz.

### Poznámka

U vozidel s katalyzátorem nikdy nádrž zcela nevyčerpajte. Při nepravidelném přívodu paliva může dojít k chybnému spalování a nespálené palivo se dostane do výfukového potrubí. To může vést k přehřátí a poškození katalyzátoru.

### Pozor

**Vezete-li s sebou rezervní kanystr, respektujte zákonné předpisy. Z bezpečnostních důvodů doporučujeme, abyste s sebou žádný kanystr nevozili. Při nehodě se kanystr může poškodit a pohonné hmoty mohou vytéci.**



## Pohonné hmoty

### Zážehové motory

#### Vozidla s katalyzátorem

**Motor 85 kW**  
**Bezolovnatý benzín Super 95 Okt<sup>1)</sup>. nebo bezolovnatý benzín Speciál min. 91 Okt<sup>1)</sup>.**

Použití **bezolovnatého** benzínu Speciál min. 91 Okt<sup>1)</sup> vede k mírnému snížení výkonu.

**Motor 128 kW**  
**Bezolovnatý benzín Super min. 95 Okt<sup>1)</sup>.**

Při použití bezolovnatého benzínu Super 98 Okt<sup>1)</sup>. (Super plus) má motor při stejném jmenovitém výkonu ještě lepší průběh točivého momentu – viz stranu 145.

#### Poznámky

■ Bezolovnaté palivo musí odpovídat normě DIN EN 228, olovnaté palivo normě DIN 51600.

■ Pokud máte v tísni k dispozici pouze benzín s nižším oktanovým číslem, než

<sup>1)</sup> Oktanové číslo, jednotka antidetonační stability paliva.

motor vyžaduje, je možno jet pouze na střední otáčky a s minimálním zatížením motoru. **Silné zatížení motoru na plný plyn nebo vysoké otáčky mohou vést k poškození motoru.** Co nejdříve načerpejte pohonné hmoty s dostatečným oktanovým číslem.

✿ **Vozidla s katalyzátorem smějí jezdit pouze na bezolovnatý benzín.**

✿ **I jediné načerpání olovnatého benzínu vede ke zhoršení účinnosti katalyzátoru.**

✿ **V zájmu životního prostředí používejte i u vozidel bez katalyzátoru pokud možno pouze bezolovnatý benzín.**

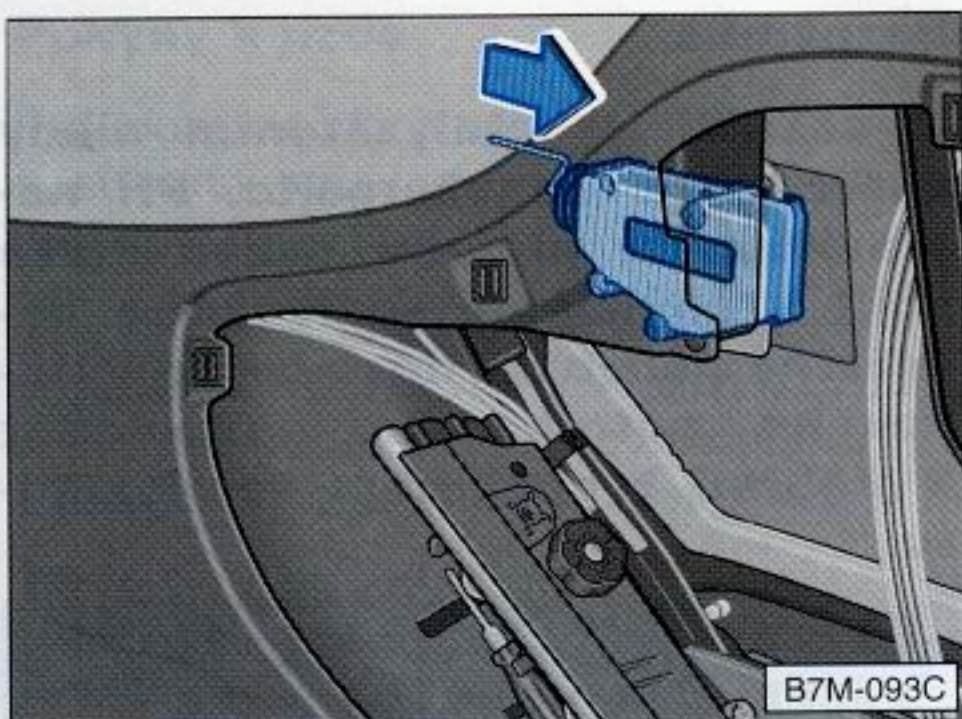

### Nouzové odemčení víka palivové nádrže

Při závadě na centrálním zamykání lze víko nádrže odemknout ručně:

■ Otevřete zadní výklopné dveře a odkryjte pravé obložení zavazadlového prostoru (je-li namontováno).

■ Potom posuňte zamykací táhlo před bílým membránovým krytem dozadu ve směru šipky – viz obrázek.



## Přísady do benzínu

Chování, výkon a životnost motoru jsou rozhodující měrou ovlivněny kvalitou pohonných hmot. Zvláštní význam přitom mají přísady přidávané do pohonných hmot (aditiva). Proto používejte pouze **kvalitní benzín s přísadami**.

Pokud takové pohonné hmoty nemáte k dispozici, resp. se vyskytnou poruchy na motoru, jako například potíže při startování, motor se při volnoběhu sám vypíná nebo běží trhaně a ztrácí výkon, je třeba do benzínu přidat požadované přísady. Ty chrání motor proti korozi, čistí palivový systém a předcházejí tvoření usazenin v motoru.

Ne všechny dostupné přísady se osvědčily jako účinné. Proto je možno ověřené přísady získat v servisech Volkswagen v Německu a v mnoha exportních zemích. Tyto servisy jsou také o jejich použití informovány a vědí co udělat, jestliže se již usazeniny vytvořily.

## Vznětový motor 66 kW

Motorová nafta podle DIN EN 590. **min. 49 Cet<sup>1)</sup>**.

### Provoz v zimě

Při použití letní motorové nafty může při vnějších teplotách pod 0 °C docházet k provozním poruchám, protože vylučováním parafínu nafta houstne.

Proto se v Německu nabízí ve studených ročních obdobích odolnější "zimní" motorová nafta, která je – podle typu – schopna bezpečného provozu i při teplotě asi -15 až -22 °C.

V zemích s jinými klimatickými poměry se nabízí motorová nafta, která zpravidla vykazuje jiné teplotní závislosti. Servisy Volkswagen a čerpací stanice příslušné země Vás informují o vlastnostech tamější motorové nafty.

## Přehřívání filtru

Vozidlo je vybaveno zařízením pro přehřívání filtru. Palivový systém je tedy při použití zimní motorové nafty, která je odolná do -15 °C, schopen bezchybné funkce až asi do -25 °C. Za těchto podmínek již není nutné přimísení benzínu.

Pokud přesto palivo při teplotách nižších než -25 °C zhoustne natolik, že motor nenastartuje, postačuje ponechat vozidlo po nějakou dobu ve vytápěném prostoru.

**Přísady**, které zlepšují tekutost, a podobné prostředky se do motorové nafty **nesmějí** přidávat.

1) Cetanové číslo, jednotka vznětlivosti motorové nafty.



## Péče o vozidlo

**Pravidelná odborná péče prodlužuje životnost vozidla.**

**Kromě toho může být podmínkou záručního plnění při případném prorezivění a vadách laku karosérie.**

Prostředky potřebné k péči o vozidlo je možno získat v servisech Volkswagen. Předpisy k použití, uvedené na jejich obalech, je nutno respektovat.

### Pozor

■ **Při nesprávném použití mohou být tyto prostředky zdraví škodlivé.**

■ **Prostředky se musejí vždy uchovávat v bezpečí – zejména před dětmi.**

 **Při zakoupení prostředků pro péči o vozidlo volte ekologické výrobky. Zbytky prostředků nepatří mezi běžný odpad.**

## Pohonné hmoty

### Mytí

Nejlepší ochranou vozu před škodlivými vlivy okolí je časté mytí a konzervace.

To, jak často se vozidlo myje, závisí mimo jiné na četnosti jeho používání, na jeho parkování (garážování, parkování pod stromy atd.), roční době, počasí a vlivech životního prostředí.

Čím déle zůstane na laku přilepený ptáčí trus, zbytky hmyzu, pryskyřice stromů, uliční a průmyslový prach, asfaltové skvrny, saze, posypová sůl a jiné agresivní usazeniny, tím vážnější je jejich negativní účinek. Vysoké teploty, například za vyššího slunečního záření, zesilují jejich lepavý účinek.

Za určitých okolností může tedy být mytí potřebné každý týden, avšak někdy zcela postačí mytí a konzervace jednou za měsíc.

Po ukončení posypového období je bezpodmínečně nutné pečlivě umýt spodní část vozu.

■ Pokud máte v úšně k dispozici pouze benzín s nižším oktanovým číslem, než

### Automatické myčky

Lak vozidla je tak odolný, že lze vůz běžně bez problémů mýt v automatických myčkách. Zatížení laku je však značně závislé na konstrukci myčky, na filtraci mycí vody, na typu mycích a konzervačních prostředků atd. Pokud je lak po mytí matný nebo dokonce vykazuje šrámy, je nutné na okamžitě upozornit provozovatele myčky, případně je nutné myčku změnit.

### Poznámky

■ Před automatickým mytím není nutné kromě běžných opatření (uzavření oken, posuvné střechy\*) provést nic jiného.

Abyste vyloučili poškození vozidla, přiklopte vnější zrcátka.

■ Pokud jsou na vozidle zvláštní díly, například spoiler, střešní nosič, anténa, výlačky apod., poraďte se nejlépe s provozovatelem myčky.



## Ruční mytí vozu

 **V zájmu životního prostředí umývejte vůz pouze na zvlášť k tomu určených místech. V některých oblastech může být mytí mimo tato zařízení dokonce zakázáno.**

Nejprve nečistotu změkčete dostatečným množstvím vody a co nejlépe ostříkejte.

Potom vůz čistěte měkkou houbou, žínkou nebo mycím kartáčem, počínaje střechou, přičemž tlačte na lak jen nepatrně. Mycí šampon používejte pouze při odolávajícím znečištění.

Houbu nebo žínku důkladně promývejte v co nejkratších odstupech.

Kola, prahy atd. čistěte jako poslední. Použijte pokud možno jinou houbu.

Vůz po umytí důkladně ostříkejte vodou a na závěr vyleštěte kůží.

## Poznámky

- Vozidlo nemyjte na prudkém slunci.
- Pokud používáte k mytí hadici, nestříkejte vodu přímo na zámky a spáry dveří a kapoty – v zimě by mohly zamrznout.

## Mytí vozu vysokým tlakem

- Při čištění vysokým tlakem bezpodmínečně respektujte pokyny k obsluze zařízení – zejména v ohledu na tlak a vzdálenost stříkání.
- Nepoužívejte kruhové trysky nebo takzvané "čisticí frézy"!
- Teplota vody smí být nejvýše 60 °C.

### Pozor

**Pneumatiky nikdy nečistěte kruhovou tryskou! I při relativně velké vzdálenosti a velmi krátké době působení může dojít k jejich poškození.**

## Konzervace

Dobrá konzervace chrání lak vozu před vlivy okolí, popsány na předcházející straně v odstavci "Mytí", a dokonce i před slabšími mechanickými účinky.

Vůz je nutno ošetřit dobrým tvrdým konzervačním voskem nejpozději, když voda netvoří zřetelné kapky. I když pravidelně používáte konzervační látky, doporučujeme ošetřit lak alespoň dvakrát ročně tvrdým voskem.

## Leštění

Leštění je nutné jenom tehdy, je-li lak nevzhledný a nelze-li již dosáhnout lesku konzervačními prostředky. Pokud použité lešticí prostředky neobsahují konzervační přísady, je třeba lak následně konzervovat.

### Poznámka

**Díly lakované matně a plastové díly** se nesmějí ošetřovat lešticími prostředky ani tvrdými vosky.



## Péče o vozidlo

### Poškození laku

Malá poškození laku, jako šrámy, škrábnutí nebo stopy po kamení, je nutno okamžitě překrýt lakem (Volkswagen dodává lakovací tuby nebo spreje) dříve, než začnou korodovat.

Pokud již koroze započala, je nutno ji důkladně odstranit. Potom se na toto místo nanese základní ochranný lak a nakonec krycí lak. Tuto práci samozřejmě provádějí i servisy Volkswagen.

Číslo odstínu originálního laku vozu je uvedeno na datovém štítku vozidla (viz stranu 154).

### Okenní skla

Sníh a led odstraňujte z okenních skel a zrcátek pouze plastickými škrabkami. Aby nečistoty sklo nepoškrábaly, nikdy nepohybujte škrabkou tam a zpět, ale pouze ji posunujte.

Zbytky gumy, oleje, vosku, tuků nebo silikonu lze odstranit čističem skel nebo silikonovým odstraňovačem.

Skla by se měla v pravidelných intervalech čistit i zevnitř.

Okna neotírejte kůží, kterou používáte na lak, neboť stopy po zbytcích konzervačních prostředků by mohly zhoršit výhled.

Aby nedošlo k poškození **topných vláken vyhřívání zadního skla**, nesmějí se zevnitř lepit přes tato vlákna žádné samolepky.

### Těsnění dveří, kapoty a oken

Gumová těsnění zůstávají pružná a déle vydrží, pokud se občas lehce natrou speciálními prostředky. Potom také v zimě nepřimrznou!

### Plastikové díly a koženka

Vnější plastikové díly se čistí normálním mytím, vnitřní díly vlhkým hadrem. Pokud to nestačí, smějí se plastikové díly a koženka ošetřovat pouze **speciálními čisticími prostředky bez rozpouštědel určenými pro plasty**.

### Polstrování a látková obložení

Polstrování dveří, odkládací plochy, zavazadlového prostoru, stropu atd. se ošetřují speciálními čisticími prostředky, resp. suchou pěnou a měkkým kartáčkem.

### Přírodní kůže

O kůži je třeba, v závislosti na četnosti používání, čas od času pečovat podle následujícího návodu. **Kůže se nesmí nikdy ošetřovat rozpouštědly, lešticím voskem, krémem na obuv, odstraňovačem skvrn ani podobnými prostředky.**

Kožené volanty, potahy sedadel atd. se čistí lehce navlhčeným bavlněným nebo vlněným hadrem. Silněji znečištěná místa lze čistit slabým mýdlovým roztokem (dvě polévkové lžičky neutrálního mýdla na jeden litr vody). Přitom dávejte pozor, aby se **kůže v žádném místě nepromáčela** a aby voda neprotekla švy. Potom kůži přetřete měkkým suchým hadrem.



kapota motorového prostoru

Navíc doporučujeme ošetřit kůži při normálním namáhání jednou za půl roku speciálním prostředkem, který lze získat v servisech Volkswagen. Tento prostředek nanášejte zvláště šetrně. Po zapůsobení přetřete kůži měkkým hadrem.

**Čištění bezpečnostních pásů**

**Udržujte pásy v čistotě!** U silně znečištěných pásů může být navíjení samonavíjecích pásů omezeno.

Znečištěné pásy omývejte pouze slabým mýdlovým roztokem, aniž byste pásy demontovali.

**Poznámka**

Před navinutím musejí být samonavíjecí pásy zcela suché.

**Pozor**  
**Pásy se nesmějí čistit chemicky, neboť chemické čisticí prostředky mohou tkaninu poškodit. Bezpečnostní pásy se rovněž nesmějí dostat do styku s žíravinami.**

**Ocelová kola**

Ráfky, resp. kryty kol by se měly pečlivě čistit zároveň s pravidelným mytím vozu. Tím se zabraňuje usazování odpadu z brzdového obložení, nečistot a posypové soli. Odolávající odpad z brzdového obložení lze odstranit průmyslovými odstraňovači prachu. Lak je třeba opravit dříve, než materiál začne korodovat.

**Kola z lehkých kovů**

Aby se dekorativní vzhled kol z lehkých kovů udržel po dlouhou dobu, je potřebná pravidelná péče. Především se musí nejméně každé dva týdny smýt posypová sůl a odpad z brzdového obložení, jinak může být lehký kov napaden. Po mytí je třeba použít na kola nekyselý čisticí prostředek pro kola z lehkých kovů. Zhruba každé tři měsíce je potřebné důkladně natřít kola tvrdým voskem. Leštidla nebo brusné prostředky se nesmějí používat. Pokud dojde k poškození ochranné lakové vrstvy, například nárazem kamení, je třeba vrstvu okamžitě opravit.

**Čištění a konzervace motoru**

**Pozor**  
**■ Před prací v motorovém prostoru bezpodmínečně respektujte pokyny na straně 112!**  
**■ Před zásahem do vodního žlábků je z bezpečnostních důvodů nutno vyjmout klíček ze zapalování. Jinak hrozí při nechtěném zapnutí stěračů nebezpečí poranění jejich pohybem.**

Listí, květy atd. napadané ve žlábcích (pod kapotou motorového prostoru před čelním sklem) je třeba příležitostně odstranit. Tím se zabrání ucpání odtokových otvorů.

Motorový prostor a povrch pohonného agregátu jsou z výroby ošetřeny antikorozně.

Zejména v zimě, kdy se často jezdí na solených silnicích, je dobrá antikorozní ochrana velmi důležitá. Proto je třeba celý motorový prostor před posypovým obdobím a po něm důkladně vyčistit a konzervovat, aby posypová sůl nemohla působit destruktivně.



## **Mytí motoru se smí provádět pouze při vypnutém zapalování.**

Pokud motorový prostor čistíte prostředky rozpouštějícími tuk<sup>1)</sup> nebo provádíte mytí motoru, téměř vždy se odstraní antikoroziční ochrana. Následnou konzervaci všech ploch, drážek, spár a agregátů v motorovém prostoru je třeba zadat odborné firmě. To se týká i případu, kdy dojde k výměně antikorozně ošetřených dílů.

 **Protože při mytí motoru unikají zbytky benzínu, tuků a olejů, musí se znečištěná voda čistit odlučovačem olejů. Proto se motor smí mýt pouze v dílně nebo u čerpacích stanic.**

Servisy Volkswagen mají k dispozici doporučené čisticí a konzervační prostředky a jsou vybaveny potřebným zařízením.

<sup>1)</sup> Smějí se používat pouze k tomu určené čisticí prostředky – v žádném případě benzín nebo nafta.

## **Ochrana podvozku**

Spodní část vozidla je dlouhodobě chráněna před chemickými a mechanickými vlivy.

Protože však nelze při jízdě vyloučit poškození ochranné vrstvy, doporučujeme v určitých intervalech nechat zkontrolovat ochrannou vrstvu spodní části vozidla a podvozku – nejlépe před začátkem studeného období a na jaře – a, pokud je to nutné, nechat ji opravit.

Servisy Volkswagen mají k dispozici vhodné nástřikové prostředky, jsou vybaveny potřebným zařízením a znají aplikační předpisy. Proto si nechte opravné práce nebo dodatečná antikoroziční opatření provádět v servisech Volkswagen.

Kvůli vysokým teplotám, které vznikají při dohoření výfukových plynů, jsou v okolí katalyzátoru umístěny dodatečné ochranné tepelné štítky. Na tyto štítky, katalyzátor a výfukové potrubí se nesmí nanášet žádná ochrana podvozku. Rovněž není povoleno odstraňovat tepelné ochranné štítky.

## **Konzervace dutin**

Všechny dutiny ohrožované korozí jsou z výroby dlouhodobě chráněny.

Není třeba provádět kontrolu ani opravy konzervace. Pokud vyteče z dutin při vysokých teplotách menší množství vosku, lze ho odstranit plastikovou stěrkou nebo čisticím benzínem.

 **Při odstraňování vyteklého vosku čisticím benzínem respektujte bezpečnostní a ekologické předpisy.**



## Kapota motorového prostoru



### Odemykání

Kapota se odemyká zatažením páčky vlevo na boku pod přístrojovou deskou – kapota se díky pružině pootevře.

### Poznámka

Před otevřením kapoty motorového prostoru se přesvědčte, zdali nejsou stěrače odklopeny. Jinak může dojít k poškození laku.



### Otevírání

Zatlačte aretační páčku (šipka) kapoty motorového prostoru.

Kapotu mírně nadzdvihněte, vyjměte podpěru z úchytu a zasaďte ji do určeného otvoru (viz obrázek vpravo).

### Zavírání

Kapotu mírně nadzdvihněte. Podpěru vyjměte a zamáčkněte do úchytu na předním plechu. Kapotu nechte spadnout asi z výšky 30 cm – nezatlačujte ji!

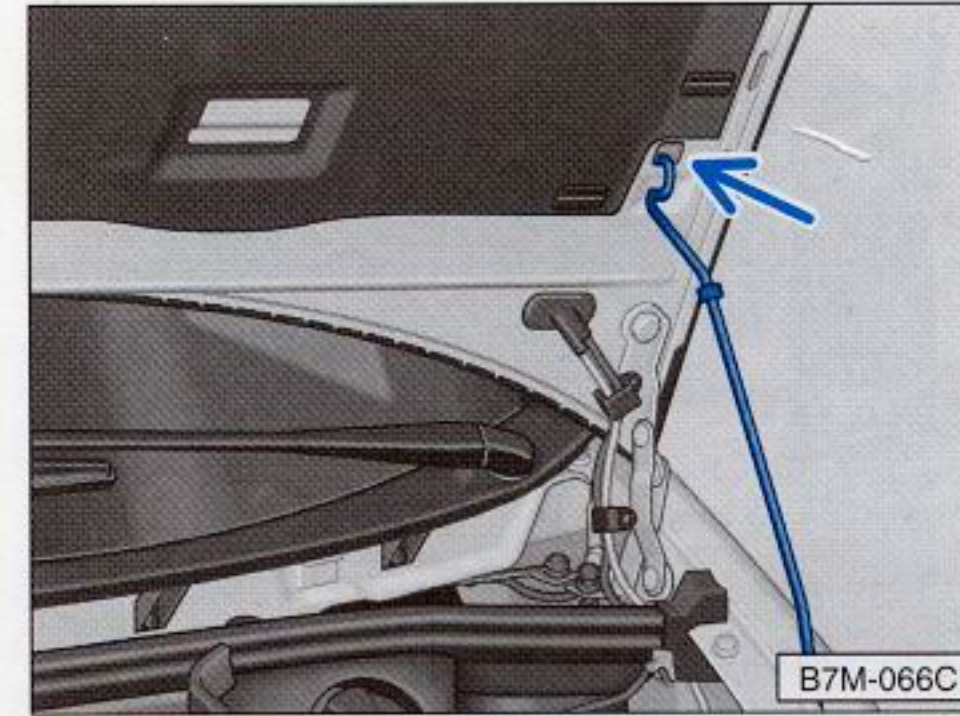

### Pozor

**Z bezpečnostních důvodů musí být kapota za jízdy stále zavřena. Proto vždy po jejím zavření zkontrolujte, zda správně zapadla. To znamená, že kapota musí být v zákrytu s okolními díly karosérie.**

Pokud během jízdy zjistíte, že kapota není správně zavřena, okamžitě zastavte a zavřete ji.



## Motorový prostor

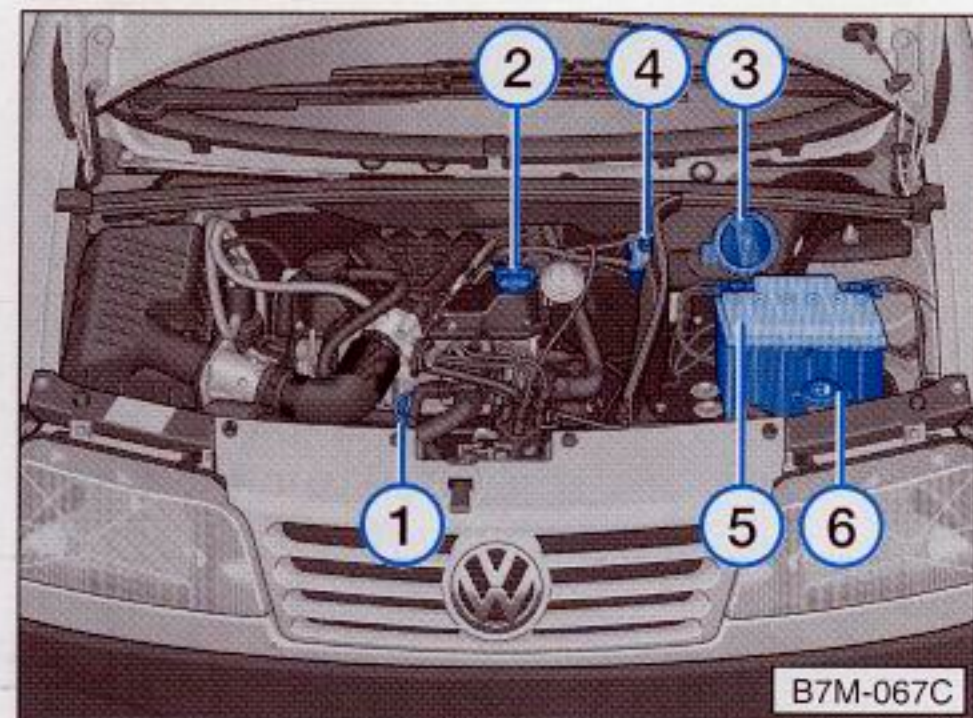

B7M-067C

### Zážehový motor 85 kW

strana

1 – Měrka motorového oleje .....	116
2 – Plnicí otvor motorového oleje .....	116
3 – Vyrovnávací nádržka chladicí kapaliny .....	118
4 – Nádržka brzdové kapaliny .....	120
5 – Akumulátor .....	121
6 – Nádržka ostřikovačů .....	124

**Bezpodmínečně si přečtěte důležité pokyny na následující straně!**

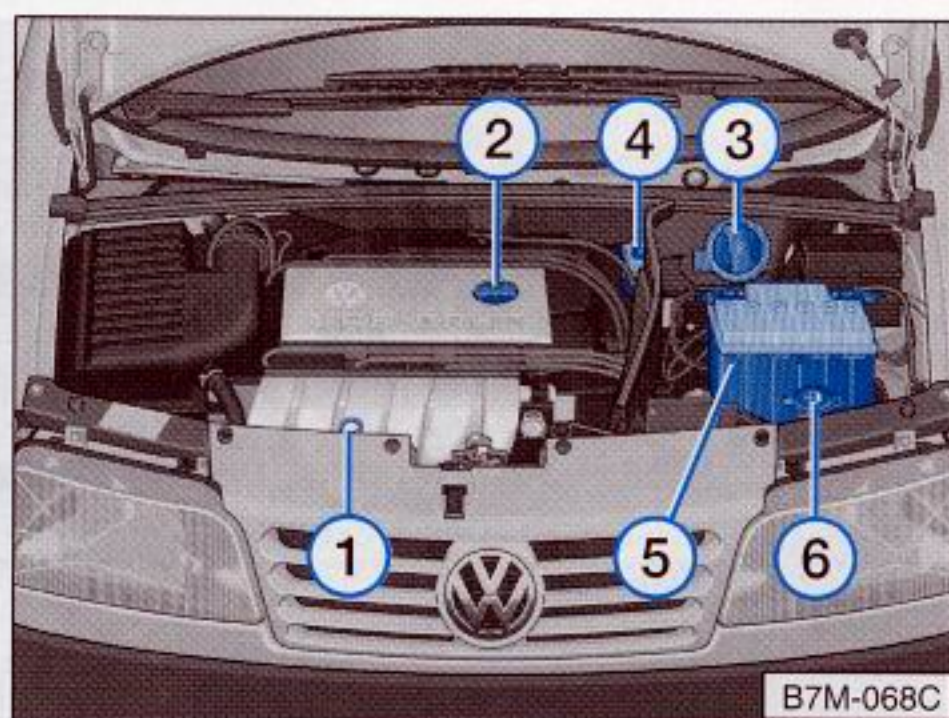

B7M-068C

### Zážehový motor 128 kW

strana

1 – Měrka motorového oleje .....	116
2 – Plnicí otvor motorového oleje .....	116
3 – Vyrovnávací nádržka chladicí kapaliny .....	118
4 – Nádržka brzdové kapaliny .....	120
5 – Akumulátor .....	121
6 – Nádržka ostřikovačů .....	124

**Bezpodmínečně si přečtěte důležité pokyny na následující straně!**

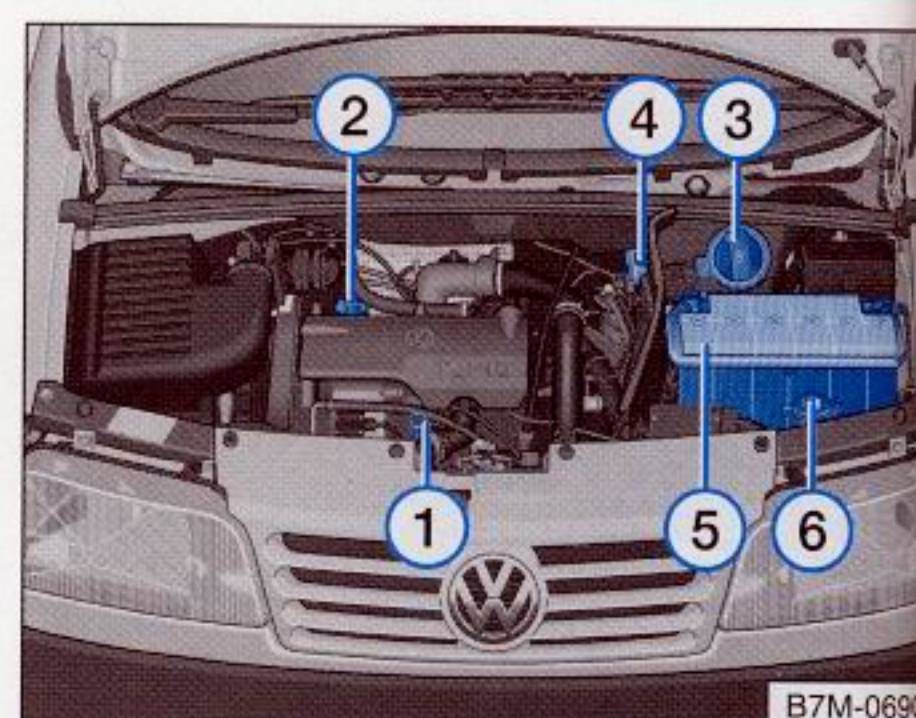

B7M-069C

### Vznětový motor 66 kW

strana

1 – Měrka motorového oleje .....	116
2 – Plnicí otvor motorového oleje .....	116
3 – Vyrovnávací nádržka chladicí kapaliny .....	118
4 – Nádržka brzdové kapaliny .....	120
5 – Akumulátor .....	121
6 – Nádržka ostřikovačů .....	124

**Bezpodmínečně si přečtěte důležité pokyny na následující straně!**



### Pozor

Při pracích v motorovém prostoru postupujte zvlášť opatrně!

■ Vypněte motor a vytáhněte klíček ze zapalování.

■ Pevně zatáhněte ruční brzdu.

■ Řadicí páku zařadte do neutrální polohy, resp. do polohy "P".

■ Motor nechte vychladnout.

■ Dokud má motor provozní teplotu:

- Nesahejte na ventilátor chladiče, mohl by náhle sepnout.

- Neotevírejte uzávěr nádržky s chladicí kapalinou, systém je pod tlakem.

■ Vyvarujte se zkratů na elektrickém zařízení – zejména na akumulátoru.

■ Pokud musíte provádět kontrolu s běžícím motorem, vzniká nebezpečí i ze strany dalších rotujících dílů, například klínového řemenu, alternátoru, ventilátoru chladiče atd., a ze strany vysokonapěťového zapalování.

**Respektujte bezpečnostní pokyny v tomto návodu i všeobecně platné bezpečnostní zásady.**

**Při doplňování kapalin dávejte pozor, abyste je v žádném případě nezaměnili, jinak může dojít k velmi vážným funkčním závadám.**

 **Pravidelně kontrolujte plochu pod vozidlem, abyste včas odhalili netěsnosti. Pokud tam zjistíte skvrny od oleje nebo od jiné kapaliny, nechte vozidlo zkontrolovat v dílně.**



## Motorový olej

### Viskozita a specifikace

Z výroby je vůz naplněn speciálním vysoce kvalitním univerzálním olejem, který lze – s výjimkou mimořádně chladných klimatických oblastí – používat celoročně.

Specifikace uvedené na této straně musí být na obalu uvedeny samostatně nebo **společně** s jinými specifikacemi.

Při doplňování lze jednotlivé oleje vzájemně míchat.

**Třidu viskozity** oleje volte podle obrázku. Pokud vnější teplota vybočuje z udaného rozpětí jen krátkodobě, olej se měnit nemusí.

### Důležitý pokyn

Vývoj motorových olejů samozřejmě stále pokračuje. Proto údaje v tomto návodu mohou odpovídat pouze stavu v době tisku.

Servisy Volkswagen budou vždy příslušnými výrobci aktuálně informovány o změnách. Výměnu oleje nechte proto provádět v některém ze servisů Volkswagen.

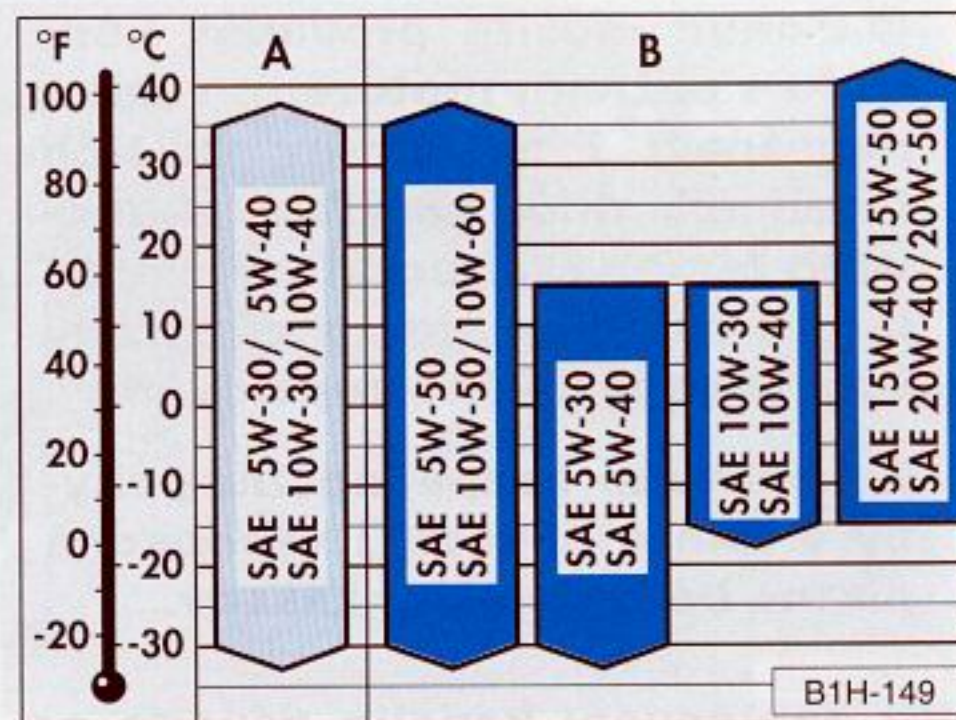

### Zážehové motory

- A** – Univerzální lehkoběžné oleje, specifikace VW 500 00<sup>1)</sup>
- B** – Univerzální oleje, specifikace VW 501 01<sup>1)</sup>
- Univerzální oleje, specifikace API-SF<sup>2)</sup> nebo SG<sup>2)</sup>

- 1) Za touto normou VW musí být uvedeno datum ne starší než 10.91.
- 2) Tyto oleje se smějí použít pouze tehdy, není-li právě k dispozici žádný schválený motorový olej.

### Vznětový motor

- A** – Univerzální lehkoběžné oleje, specifikace VW 500 00<sup>1)</sup> jen ve spojení s specifikací VW 505 00
- B** – Univerzální oleje, specifikace VW 505 00<sup>1)</sup>
- Univerzální oleje, specifikace API-C (lze použít jen v nouzi pro doplnění)
- Univerzální oleje, specifikace VW 501 01<sup>1)</sup> (jen ve spojení se specifikací VW 505 00)



## Vlastnosti olejů

**Univerzální oleje podle normy VW 501 01 a 505 00** jsou cenově výhodné oleje s následujícími vlastnostmi:

- Celoroční použitelnost v mírných klimatických pásmech.
- Vynikající čisticí schopnosti.
- Bezpečné mazací schopnosti za všech teplot a zatížení motoru.
- Vysoká trvanlivost.

**Univerzální lehkoběžné oleje podle normy VW 500 00** mají navíc následující přednosti:

- Celoroční použitelnost při téměř všech možných vnějších teplotách.
- Minimální třecí ztráty v motoru.
- Nejlepší schopnost studeného startu – i za velmi nízkých teplot.

## Poznámky

■ **Jednouúčelové oleje** nejsou kvůli svým omezeným oblastem viskozity obecně použitelné celoročně.

Tyto oleje se proto používají pouze v extrémních klimatických oblastech.

■ Při použití univerzálního oleje SAE 5W-30 je třeba se vyhnout vysokým otáčkám motoru a trvalému vysokému zatížení. Toto omezení neplatí pro univerzální lehkoběžné oleje.



## Kontrola hladiny oleje

Je nutné, že motor má určitou spotřebu oleje. Spotřeba oleje může být až 1,0 litru/km – viz též stranu 98. Hladina motorového oleje se proto musí kontrolovat v pravidelných intervalech, nejpozději každém čerpání pohonných hmot a před dalšími jízdami. Poloha měřky hladiny oleje (A) je zřejmá z obrázku.



## Motorový olej

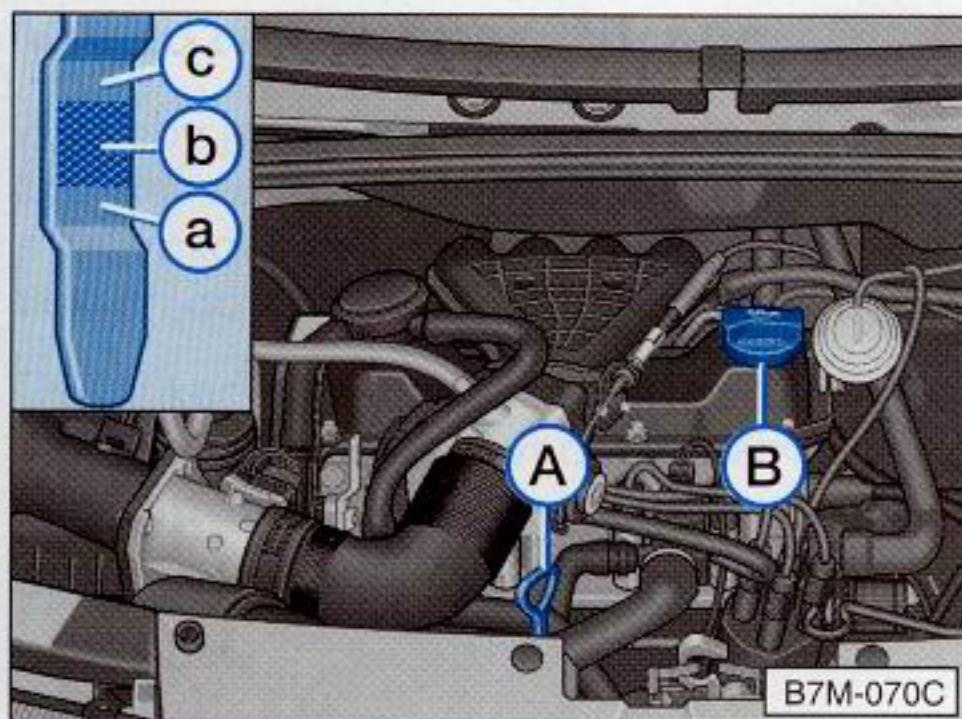

Zážehový motor 85 kW

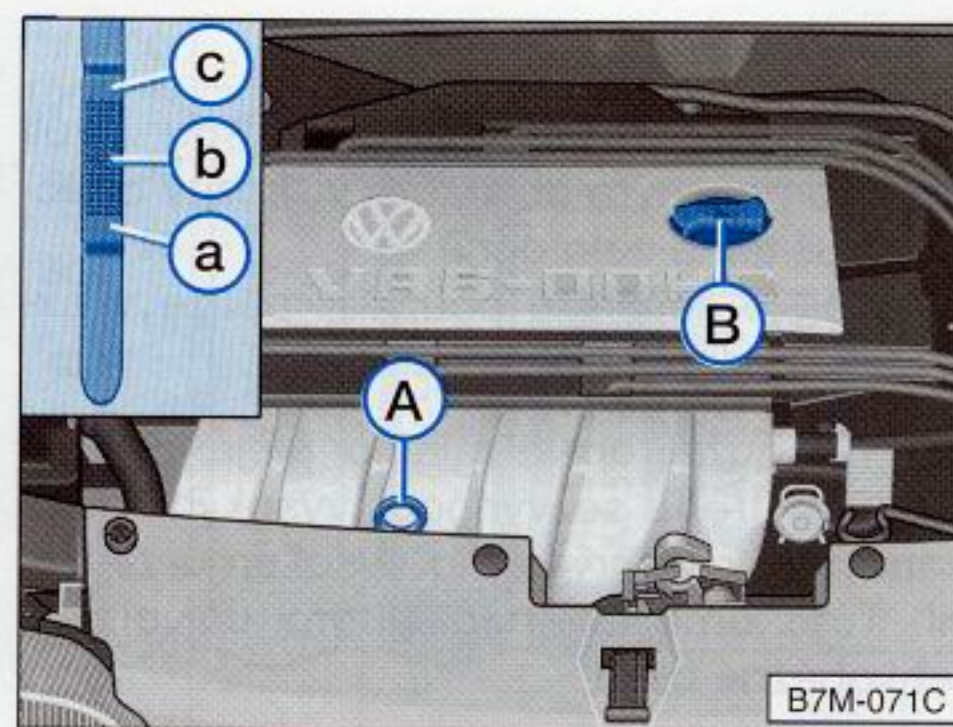

Zážehový motor 128 kW

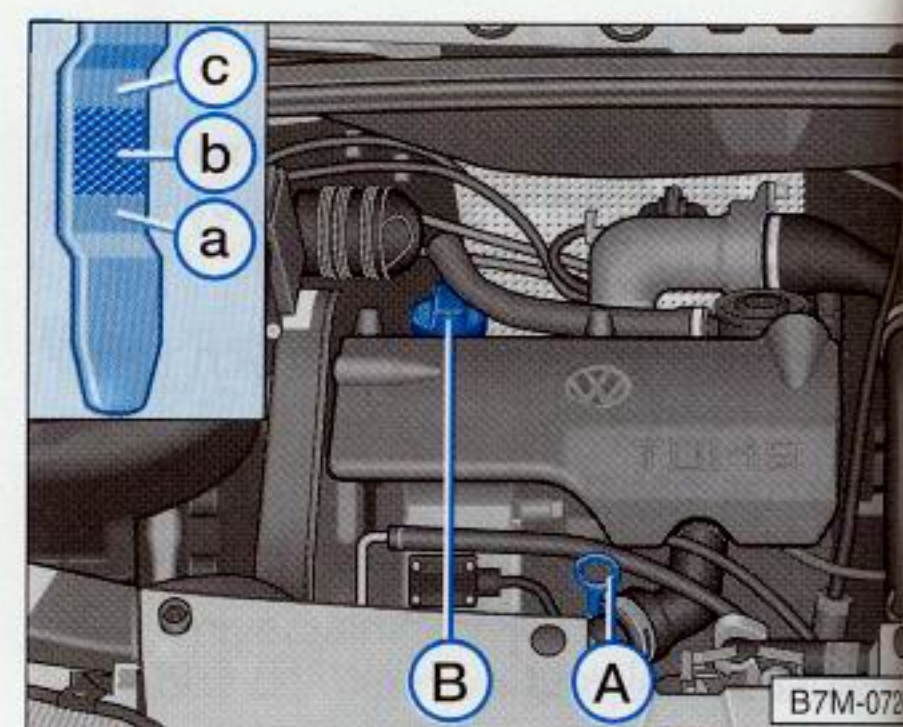

Vznětový motor 66 kW

### Kontrola hladiny oleje

Je normální, že motor má určitou spotřebu oleje. **Spotřeba oleje** může být až 1,0 l/1000 km – viz též stranu 96. Hladina motorového oleje se proto musí kontrolovat v pravidelných intervalech, nejlépe při každém čerpání pohonných hmot a před delšími jízdami.

Poloha měrky hladiny oleje (**A**) je zřejmá z obrázku.

Měrku vytáhněte, otřete čistým hadrem a opět zasuňte na doraz.

Při měření hladiny oleje musí vůz stát vodorovně. Po vypnutí motoru několik minut počkejte, aby olej mohl natéci zpět do olejové vany.

Měrku opět vytáhněte a odečtěte hladinu oleje:

- a** – Olej je **nutno** doplnit. Postačí, když se potom bude hladina oleje pohybovat někde v oblasti (**b**).
- b** – Olej je **možno** doplnit. Může se přitom stát, že hladina oleje dosáhne oblasti (**c**).
- c** – Olej se **nesmí** doplnit.

Za zvláštního zatížení motoru, například při dlouhých jízdách na dálnici v létě, při jízdě s přívěsem nebo při průjezdu vysokými horskými průsmyky udržujte pokud možno hladinu oleje v oblasti (**c**) – **nikoli vyšší**.



## Doplnění oleje

Odšroubujte kryt **B** plnicího otvoru oleje v krytu hlavy válců a doplňujte olej v dávkách po 0,5 l. Zároveň kontrolujte hladinu oleje měrkou.

**Hladina oleje v žádném případě nesmí překročit oblast c.** Jinak může být olej nasáván odvětrávacími otvory klikové skříně a výfukovým potrubím poté pronikne do ovzduší. U vozidel s katalyzátorem by olej mohl shořet v katalyzátoru a poškodit ho.

### Pozor

**Při plnění se nesmí olej dostat do styku s horkými částmi motoru – nebezpečí vznícení.**

Uzávěr plnicího otvoru pečlivě uzavřete a měrku zasuňte až na doraz. Jinak by mohl olej u běžícího motoru vytékat.

## Výměna motorového oleje

Motorový olej se musí měnit v intervalech uvedených v servisním plánu.

### Pozor

**Starý olej uschovejte až do předpisového odstranění v bezpečí před dětmi.**

 **V žádném případě se olej nesmí dostat do kanalizační sítě nebo do půdy.**

**Kvůli problémům s odstraněním starého oleje, potřebnému speciálnímu nářadí a nutným odborným znalostem provádějte výměnu motorového oleje a filtru v některém ze servisů Volkswagen.**

## Přísady do motorového oleje

**Do motorového oleje nepřidávejte žádná přídatná maziva.**

**Škody způsobené takovými prostředky jsou vyloučeny ze záruky.**



## Chladicí systém

Chladicí systém je z výroby naplněn trvanlivou chladicí kapalinou, která se nemění. Chladicí kapalina se skládá z vody a 40 % podílu naší chladicí přísady G 011 V8C (nemrznoucí prostředek na bázi glykolu s antikorozními přísadami). Směs poskytuje nejen nutnou ochranu proti mrazu až do  $-25\text{ }^{\circ}\text{C}$ , ale chrání zejména lehké kovy v chladicím systému před korozi. Kromě toho zabraňuje usazování vápníku a značně zvyšuje bod varu chladicí kapaliny.

Proto se nesmí koncentrace chladicí kapaliny ani v teplých ročních obdobích, resp. v teplejších zemích snížit doplněním vody. **Obsah přísady musí být alespoň 40 %.**

Pokud je z klimatických důvodů nutná vyšší mrazuvzdornost, lze podíl G 011 V8C zvýšit, avšak pouze do 60 % (do mrazu asi  $-40\text{ }^{\circ}\text{C}$ ), neboť dále se mrazuvzdornost opět snižuje a také se zhoršují chladicí účinky.

Vozidla pro exportní země se studeným klimatem (např. Švédsko, Norsko, Finsko) jsou naplněna již z výroby kapalinou použitelnou do teploty asi  $-35\text{ }^{\circ}\text{C}$ .

Jako přísadu lze použít pouze náš **G 011 V8C**, resp. přísadu se **specifikací TL-VW 774 C** (věnujte pozornost nápisu na obalu). Tyto přísady je možno získat v servicech Volkswagen.

**Jiné přísady mohou značně omezit zejména antikorozní účinky.**

**Takto vzniklé škody způsobené korozi mohou vést k úniku chladicí kapaliny a v důsledku toho k závažným závadám v motoru.**

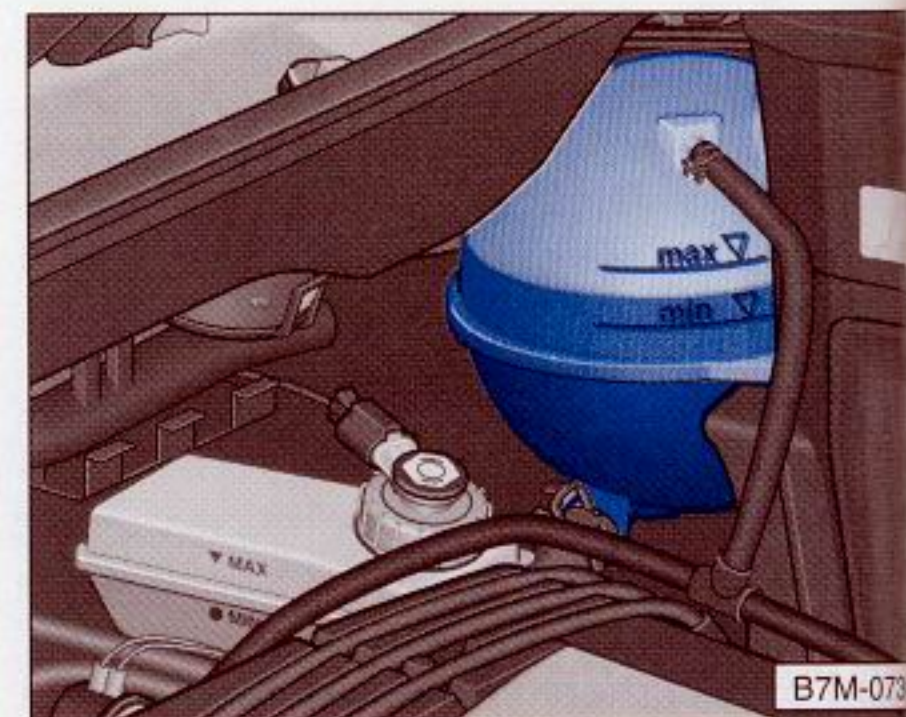

### Kontrola hladiny chladicí kapaliny

Vyrovňovací nádržka je umístěna v motorovém prostoru.

Hladinu chladicí kapaliny lze správně kontrolovat pouze při stojícím motoru.

Hladina chladicí kapaliny u studeného motoru musí být v nádržce viditelná mezi značkami **min.** a **max.**; u teplého motoru může vystoupit i nad značku **max.**



## Únik chladicí kapaliny

Únik chladicí kapaliny je v první řadě způsoben netěsnostmi. V tomto případě je třeba zkontrolovat chladicí systém v některém ze servisů Volkswagen. Nestačí pouze doplnit chladicí kapalinu.

U těsného systému může dojít k úniku jediné tehdy, když chladicí kapalina v důsledku přehřátí vře a je vytlačována z chladicího systému.

## Doplnění chladicí kapaliny

Nejprve vypněte motor a nechte ho vychladnout. Potom hadrem uchopíte uzávěr vyrovnávací nádržky a opatrně ho odšroubujte směrem doleva.

**Pozor**  
**Uzávěr vyrovnávací nádržky se nesmí otvírat u horkého motoru. Hrozí nebezpečí popálení: Chladicí systém je pod tlakem!**

Pokud doplňujete v nouzi pouze vodu, musíte vytvořit co nejdříve správný poměr směsi předepsanou přísadou (viz předcházející stranu).

Při větším úniku chladicí kapaliny doplňte kapalinu pouze u chladného motoru, abyste nezpůsobili poškození motoru.

### Nepřekročte značku max!

Přebytečná chladicí kapalina je po zahřátí vytlačována z chladicího systému přetlakovým ventilem v uzávěru!

### Uzávěr pevně přišroubujte.

**Pozor**  
**Přísada a chladicí kapalina jsou zdraví škodlivé!**  
**Přísadu proto uchovávejte v originálním balení v bezpečí před dětmi. Pokud chladicí kapalinu vypouštíte, shromážděte ji a stejně tak bezpečně uchovávejte.**

 **Vypuštěnou chladicí kapalinu normálně znovu nepoužívejte, je třeba ji odstranit za dodržení předpisů o ochraně životního prostředí.**

## Ventilátor chladiče

Ventilátor chladiče je poháněn elektricky a řízen teplotním spínačem podle teploty chladicí kapaliny.

**Pozor**  
**Po vypnutí motoru může ventilátor – i při vypnutém zapalování – běžet ještě nějakou dobu (až asi 10 minut). I po delší době se může náhle spustit, pokud**

- nahromaděním tepla stoupne teplota chladicí kapaliny
- u teplého motoru je motorový prostor navíc zahříván silným slunečním zářením.

**Práci v motorovém prostoru proto věnujte zvýšenou pozornost!**



## Brzdová kapalina



Zásobní nádržka brzdové kapaliny je umístěna v motorovém prostoru.

### Poznámka

U vozidel s řízením vpravo je nádržka brzdové kapaliny umístěna na opačné straně motorového prostoru.

### Kontrola hladiny brzdové kapaliny

Hladina brzdové kapaliny vždy musí ležet mezi značkami **MAX** (špičky šipky) a **MIN** (horní hrana tečky).

Nepatrný pokles hladiny kapaliny vzniká za provozu opotřebením a automatickým seřizováním vůle brzdového obložení. To je normální.

Pokud však zásoba kapaliny během krátké doby silněji ubývá nebo poklesne pod značku **MIN.**, mohly se vyskytnout netěsnosti v brzdovém systému. Příliš nízkou hladinu brzdové kapaliny v zásobní nádrži signalizuje brzdové kontrolní světlo (viz též stranu 63).

**Neprodleně vyhledejte servis Volkswagen a nechte přezkoušet brzdový systém.**

### Výměna brzdové kapaliny

Brzdová kapalina absorbuje vlhkost. Proto v průběhu doby přijímá vodu z okolního vzduchu. Příliš vysoký obsah vody v kapalině může po určité době způsobit korozi v brzdovém systému. Kromě toho se bod varu brzdové kapaliny značně snižuje.

**Proto je nutné brzdovou kapalinu každé dva roky měnit!**

### Pozor

**U příliš staré brzdové kapaliny se mohou při velmi silném zatížení brzd tvořit vzduchové bubliny. Tím se silně omezuje účinnost brzd, a tedy i jízdní bezpečnost.**

Smí se používat pouze naše originální brzdová kapalina (specifikace podle americké normy FMVSS 116 DOT 4). Kapalina musí být nová.

### Pozor

**Brzdová kapalina je jedovatá! Proto se musí uchovávat v originálních obalech v bezpečí před dětmi.**

**Kromě toho dávejte pozor, aby brzdová kapalina nedostala kontakt s lakem vozu.**

***Kvůli problémům s odstraněním kapaliny, potřebnému speciálnímu nářadí a nutným odborným znalostem provádějte výměnu brzdové kapaliny v některém z servisů Volkswagen.***

Doporučujeme provádět výměnu brzdové kapaliny v rámci pravidelných prohlídek.



# Akumulátor

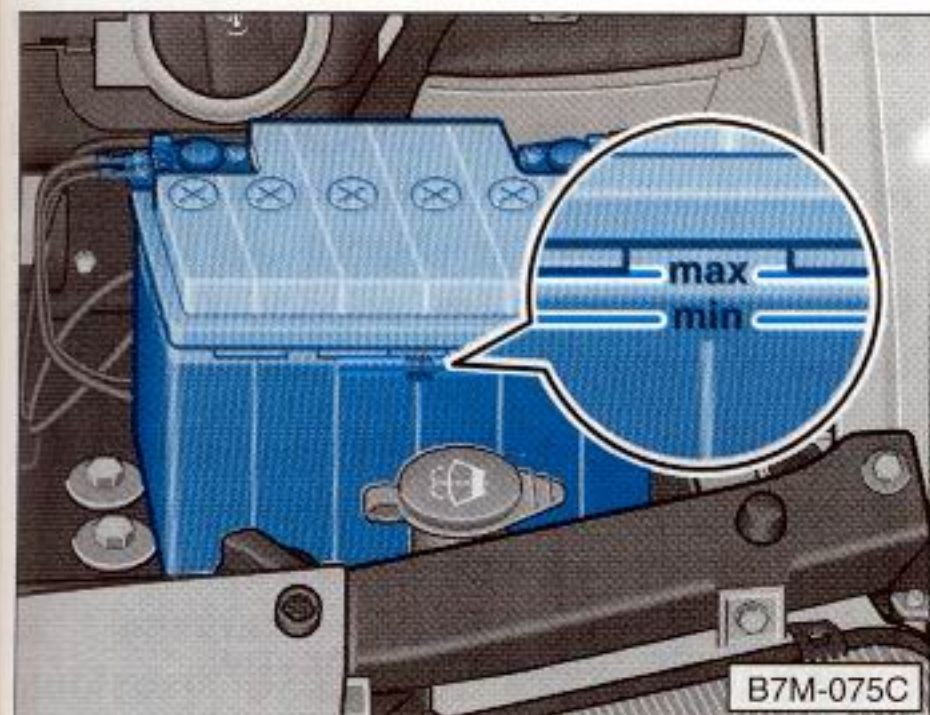

Akumulátor je uložen v motorovém prostoru.

Startování za pomoci cizího akumulátoru viz kapitolu "Svépomoc".

**Pozor**  
Při pracích na akumulátoru respektujte následující pokyny a bezpečnostní předpisy:



Používejte chrániče očí. Nenechte do očí, na pokožku nebo na oděv dopadnout žádné částice obsahující kyselinu nebo olovo.



Kyselina v akumulátoru je žíravina. Používejte ochranné rukavice a ochranu očí.

**Akumulátor nenaklánějte, z odvěšňovacích otvorů by mohla vytéci kyselina. Dostane-li se kyselina do očí, okamžitě je několik minut vymývejte čistou vodou. Potom neprodleně vyhledejte lékaře. Při zasažení pokožky nebo oděvu kyselinou zasažené místo okamžitě neutralizujte mýdlovým roztokem a omývejte velkým množstvím vody. Při požití kyseliny okamžitě vyhledejte lékaře.**



Kyselinu i akumulátor uchovávejte v bezpečí před dětmi.



Při nabíjení akumulátoru vzniká výbušná směs třaskavého plynu.



Oheň, jiskření, otevřené světlo a kouření je zakázáno. Zabraňte tvorbě jisker při práci s kabely a elektrickými přístroji. Vyhněte se zkratům. Nikdy nezkratujte póly akumulátoru. Nebezpečí poranění jiskrami.

■ Před jakýmkoli pracemi na elektrickém zařízení odpojte záporný kabel akumulátoru. Při výměně žárovek stačí vypnout světlo.



■ Při odpojování akumulátoru od palubní sítě odpojte nejprve záporný, potom kladný kabel.

U běžícího motoru se akumulátor nesmí odpojovat, protože se může poškodit elektrické zařízení (elektronické součástky).

■ Při zapojování akumulátoru připojte nejprve kladný, potom záporný kabel. Připojovací kabely nesmíte v žádném případě zaměnit – hrozí nebezpečí jejich vznícení!

Akumulátor nikdy nevystavujte přímému dennímu světlu, abyste chránili obal před ultrafialovým zářením.

## Kontrola stavu kyseliny

Akumulátor nevyžaduje za normálních provozních podmínek téměř žádnou údržbu. Za vysokých vnějších teplot přesto doporučujeme čas od času zkontrolovat stav kyseliny. Hladina má být vždy mezi značkami **min** a **max** – viz obrázek na předcházející straně.

Jestliže hladina poklesla pod úroveň značky **min**, je nutné příslušné články akumulátoru doplnit destilovanou vodou až ke značce **max**.

Doporučujeme kontrolovat a korigovat stav kyseliny v servisech Volkswagen.

## Zimní provoz

Akumulátor se v zimě obzvláště silně namáhá. Navíc má za nízkých teplot pouze část startovacího výkonu v porovnání s normálními teplotami. Proto ho doporučujeme před začátkem studeného období nechat zkontrolovat a případně dobít v některém ze servisů Volkswagen.

**Pokud s vozidlem za silného mrazu několik týdnů nevyjždíte, vyjměte akumulátor a uložte ho při teplotě nad bodem mrazu, aby akumulátor nezamrzl, a tím se nezničil.**

Při vyjímání akumulátoru nejprve sejměte oba připojovací kabely, a potom odšroubujte upevnění akumulátoru.

## Dobíjení akumulátoru

Při dobíjení nízkým proudem (například malým dobíjecím přístrojem) se normálně nemusejí odpojovat připojovací kabely palubní sítě. V každém případě respektujte údaje výrobce dobíjecího přístroje.

Před **rychlodobíjením**, tzn. před dobíjením vysokým proudem, je však třeba odpojit oba připojovací kabely.

Respektujte následující pokyny:

■ Při dobíjení neotevírejte zátky.

■ Vybitý akumulátor může zamrznout při  $-10\text{ }^{\circ}\text{C}$ . **Zamrzlý akumulátor může před rychlobíjením bezpodmínečně rozmrznout, jinak může explodovat.**

■ Síťový kabel dobíjecího přístroje zapojte až tehdy, když jste podle instrukcí připojili svorky dobíjecího přístroje na póly akumulátoru:

červený pól = plus

černý pól = minus

■ Po dobití akumulátoru ho opět správně zapojte.



Stírací lišty

## Výměna akumulátoru

Pokud je třeba vyměnit akumulátor, musí mít nový akumulátor stejnou kapacitu, napětí (12 V), proud i provedení a těsnicí zátky. Servisy Volkswagen nabízejí vhodné akumulátory.

**Kvůli problémům s odstraněním starého akumulátoru nechte akumulátor vyměnit v některém ze servisů Volkswagen. Akumulátory obsahují kromě jiného i kyselinu sírovou a olovo a v žádném případě nepatří do domovního odpadu.**

## Zapalovací svíčky

Zapalovací svíčky se mění v rámci pravidelného servisu Volkswagen.

Pokud se svíčky někdy mění mezi těmito termíny, respektujte následující:

- Zapalovací svíčky a zapalovací systém jsou přizpůsobeny motoru, čímž snižují obsah škodlivin ve výfukových plynech. Aby se se vyhnuli provozním poruchám, poškození motoru a ztrátě technického osvědčení v důsledku špatných hodnot emisí nebo neodrušených zapalovacích svíček, používejte pouze originální zapalovací svíčky Volkswagen určené pro příslušný motor. Zvláště důležitý je mimo jiné počet elektrod, tepelná hodnota a po případě elektromagnetické odrušení.

- Z technických důvodů se svíčky mohou občas měnit. Doporučujeme proto odebrat svíčky pouze ze servisů Volkswagen – ty jsou o aktuálním stavu informovány.

## Klínové řemeny

- Klínové řemeny patří k nejzatíženějším částem vozidla. Proto se na ně kladou mimořádné kvalitativní požadavky.

- Při výměně nestačí použít libovolný řemen stejné velikosti. Pro jistotu používejte pouze originální klínové řemeny Volkswagen určené pro příslušné vozidlo.

- Z technických důvodů se klínové řemeny mohou občas měnit. Proto doporučujeme odebrat klínové řemeny pouze ze servisů Volkswagen – ty jsou o aktuálním stavu informovány.

- U některých motorů se používají i trvanlivé **klínové žebrované řemeny**, které se kontrolují, případně napínají, pouze v rámci pravidelných prohlídek.



## Ostřikovače

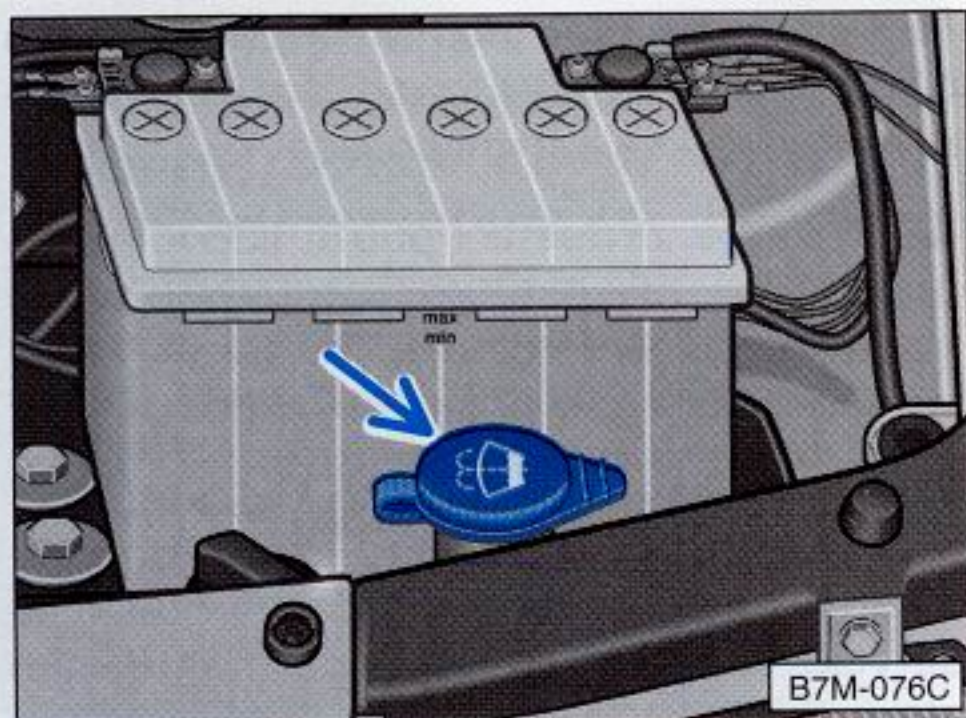

Nádržka ostřikovací kapaliny je umístěna vlevo v motorovém prostoru. Pojme asi 3,8 litru, u vozidel s ostřikovači světlometů\* asi 7,8 litru.

Ostřikovač zadního skla\* je zásobován kapalinou z nádržky v motorovém prostoru.

## Plnění nádržky

Doporučujeme do vody vždy přidávat čisticí prostředek na okna schopný rozpouštět vosk (v zimě s nemrznoucí přísadou), neboť čistá voda obecně nestačí k rychlému a intenzivnímu čištění skel a světlometů. Respektujte návod na míchání směsi vyznačený na balení čisticího prostředku.

I u **vyhříváných trysek ostřikovačů\*** je vhodné v zimě přidávat do vody čisticí prostředek s nemrznoucí přísadou.

## Poznámka

Pokud nemáte někdy k dispozici čisticí prostředek s nemrznoucí přísadou, můžete použít líh (obsah lihu nesmí překročit 15%). Přitom dávejte pozor na to, že směs při této koncentraci dosahuje mrazuvzdornosti pouze do  $-5\text{ }^{\circ}\text{C}$ .

V žádném případě nepoužívejte jiné ochranné nemrznoucí prostředky nebo jiné přísady.

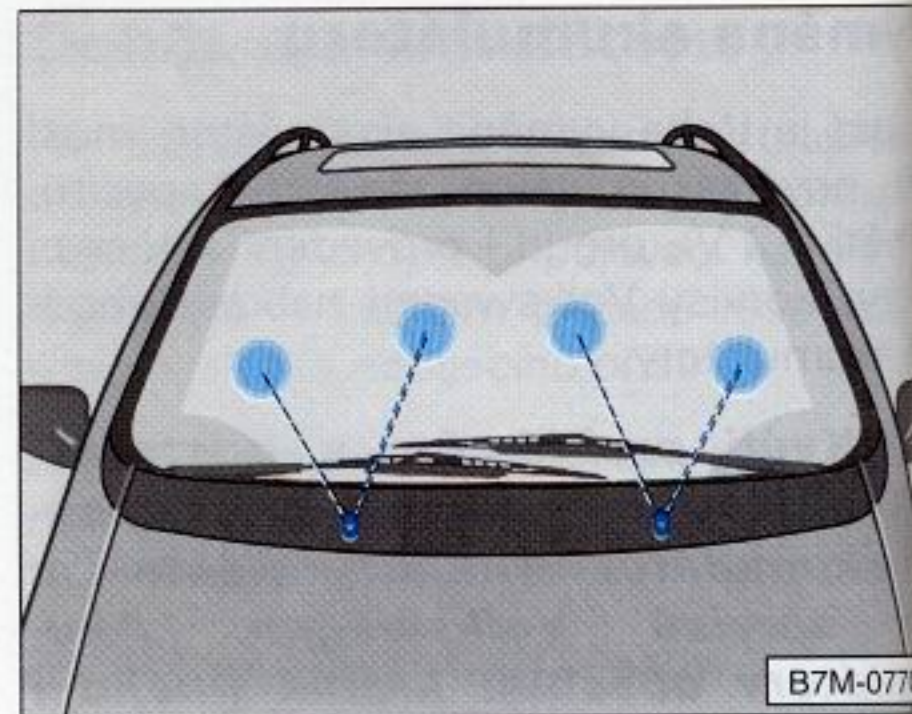

## Nastavení trysek ostřikovačů

U stojícího vozidla by měl proud vody do padat na čelní sklo tak, jak je znázorněno na obrázku.

Paprsek ostřikovače zadního skla\* má do padat do horní oblasti (cca. 6 cm od hran skla) stíraného pole.

Směr proudu vody lze v případě nutnosti nechat zkorigovat v některém ze servisů Volkswagen.

Trysky **ostřikovačů světlometů\*** lze nastavit pouze speciálním nářadím. Pokud je nutná jejich korekce, je třeba vyhledat některý ze servisů Volkswagen.



## Stírací lišty

Pro dokonalý výhled jsou bezpodmínečně nutné bezvadné stírací lišty.

Aby lišty správně stíraly, je třeba je pravidelně čistit čisticím prostředkem na okna. Při silnějším znečištění, například zbytky hmyzu, je možno lišty čistit houbou nebo hadrem.

Z bezpečnostních důvodů je vhodné stírací lišty měnit jednou až dvakrát do roka. Náhradní lišty lze získat v servisech Volkswagen.

**Za mrazu se před prvním spuštěním stěračů přesvědčte, zdali stěrače nepřimrzly!**

Drhnutí stěračů může mít tyto příčiny:

■ Po mytí vozidla v automatických myčkách se mohou usazovat zbytky vosku.

Drhnutí lze odstranit přidáním látek rozpouštějících vosk do ostřikovačů.

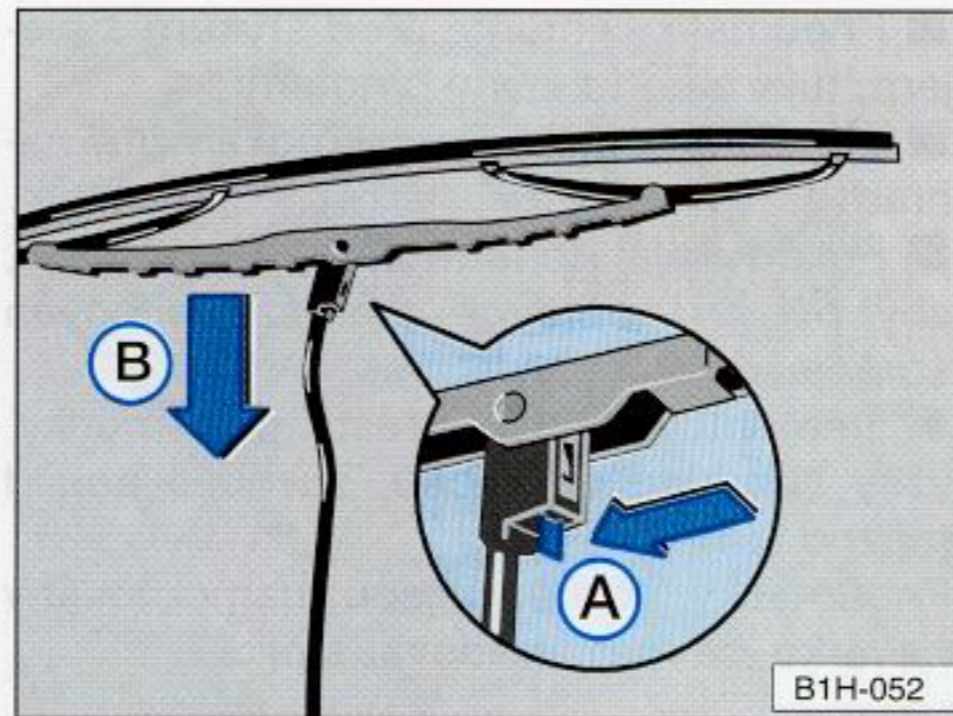

■ Poškozené stírací lišty mohou také způsobovat drhnutí. Lišty vyměňte.

■ Nesprávný úhel nastavení ramen stěračů.

Nechte zkontrolovat, příp. zkorigovat úhel nastavení ve svém servisu Volkswagen.

## Výměna stíracích lišt

### Sejmutí lišty

■ Odklopte rameno stěrače od skla a postavte lištu kolmo k ramenu.

■ Stiskněte pojistné péro ve směru šipky **A**.

■ Odaretujte lištu ve směru šipky **B**, potom ji sejměte z ramena v opačném směru.

### Připevnění lišty

Pojistné péro musí slyšitelně zaklapnout do ramena stěrače.



## Kola

### Všeobecné pokyny

■ Nové pneumatiky nemají ještě na začátku optimální přilnavost, a proto je "zajíždějte" asi prvních 100 km přiměřenou rychlostí a opatrně. To se příznivě projeví i na životnosti pneumatik.

■ Podle konstrukčních prvků a úpravy profilu může hloubka profilu nových pneumatik, podle provedení a výrobce, vypadat různě.

■ Občas zkontrolujte, zdali pneumatiky nejsou poškozeny (díry, zářezy, trhliny či vyboulení). Odstraňte cizí částice z profilu pneumatiky.

■ Abyste se vyhnuli poškození pneumatik a ráfků, najíždějte na obrubník nebo podobné překážky pouze pomalu a pokud možno v pravém úhlu.

Poškození pneumatik a ráfků bývá často skryté. Nezvyklé vibrace nebo tažení vozidla ke straně může poukazovat na poškození pneumatiky. **Máte-li podezření, že je kolo poškozené, okamžitě snižte rychlost!** Zkontrolujte pneumatiky (vyboulení, trhliny ap.). Pokud nezjistíte zjevné závady, pomalu a opatrně dojeďte k nejbližšímu servisu Volkswagen, kde nechte vozidlo zkontrolovat.

■ Pneumatiky chraňte před stykem s olejem, tuky a pohonnými hmotami.

■ Ztracené čepičky ventilků okamžitě nahraďte.

■ Pokud kola demontujete, označte je, aby byl při opětovné montáži zachován směr jejich otáčení.

■ Demontovaná kola, resp. pneumatiky, vždy skladujte v chladnu, suchu a pokud možno temnu.

Pneumatiky, které nejsou namontovány na ráfku, se mají skladovat stojící.

### Životnost pneumatik

Životnost pneumatik závisí zejména na následujících faktorech:

#### Tlak vzduchu v pneumatikách

Hodnoty tlaku vzduchu v pneumatikách jsou uvedeny na straně 149 a na štítku sloupku dveří řidiče.

Zejména za vysokých rychlostí má tlak vzduchu v pneumatikách značný význam. Proto ho kontrolujte alespoň jednou za měsíc a před každou delší cestou.

Při této příležitosti nezapomeňte ani rezervní kolo:

■ U rezervního kola vždy dodržte nejvyšší předepsaný tlak pro vozidlo.

■ Tlak vzduchu vždy kontrolujte u studených pneumatik. **Vyšší tlak u teplých pneumatik nesnižujte.** Při větší změně zatížení vozidla tlak vzduchu v pneumatikách odpovídající měrou přizpůsobte.

Příliš nízký nebo příliš vysoký tlak vzduchu snižuje životnost pneumatik a nepříznivě působí na jízdní vlastnosti.

#### Pozor

**Za vysokých trvalých rychlostí se podhuštěná pneumatika více deformuje a přitom příliš silně zahřívá. To může vést k oddělování pásů z pneumatiky a dokonce k jejímu prasknutí.**

 **Příliš nízký tlak vzduchu v pneumatikách zvyšuje spotřebu pohonných hmot. Tím se nadměrně zatěžuje životní prostředí.**



## Způsob jízdy

Rychlá jízda v zatáčkách, razantní akcelerace a prudké brzdění zvyšují opotřebení pneumatik.

## Vyvážení kol

Kola nového vozu jsou vyvážena. Za provozu mohou různé vlivy způsobit nevyváženost kol, což se projevuje neklidným řízením.

Protože nevyváženost způsobuje vyšší opotřebení řízení, závěsů kol a pneumatik, je třeba kola znovu vyvážit. Kromě toho se musí kolo vyvážit po montáži nové pneumatiky a po každé její opravě.

## Chybná geometrie nápravy

Chybné nastavení podvozku způsobuje nejen vyšší, zpravidla jednostranné opotřebení pneumatik, ale snižuje rovněž jízdní bezpečnost. Při nadměrném opotřebení pneumatik proto vyhledejte některý ze servisů Volkswagen.

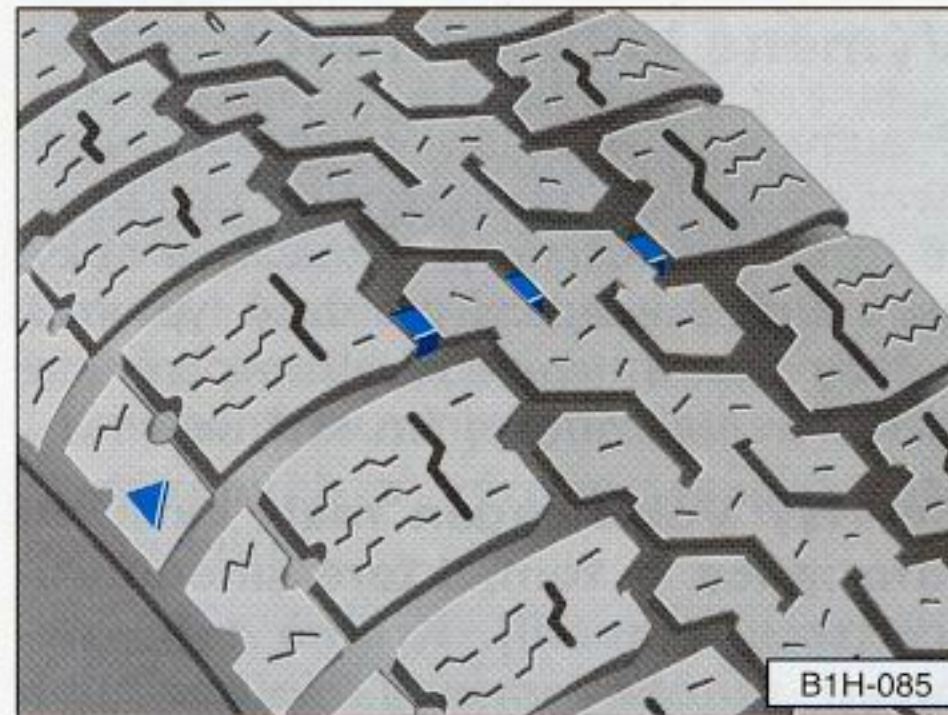

## Znaky opotřebení

V základním profilu originálních pneumatik jsou příčně ke směru jízdy 1,6 mm vysoké "ukazatele opotřebení" – viz obrázek. Tyto ukazatele jsou – podle výrobku – uspořádány ve stejných odstupech 6 až 8 krát na obvodu pneumatiky. Značky na bocích pneumatiky (například písmena "TWI" nebo trojúhelníčky) značí polohu ukazatelů.

## Pozor

■ Nejpozději tehdy, když se pneumatiky ojedou až na ukazatele opotřebení, musejí být neprodleně vyměněny.

■ Ojeté pneumatiky omezují, zejména za vyšších rychlostí na mokré silnici, potřebný kontakt s vozovkou. Kromě toho pak vozidlo začíná dříve plavat (aquaplaning).

## Poznámka

Přípustná minimální hloubka profilu stanovená zákonem je 1,6 mm – měřeno v drážkách vedle ukazatelů opotřebení. (V exportních zemích mohou platit jiná nařízení.)



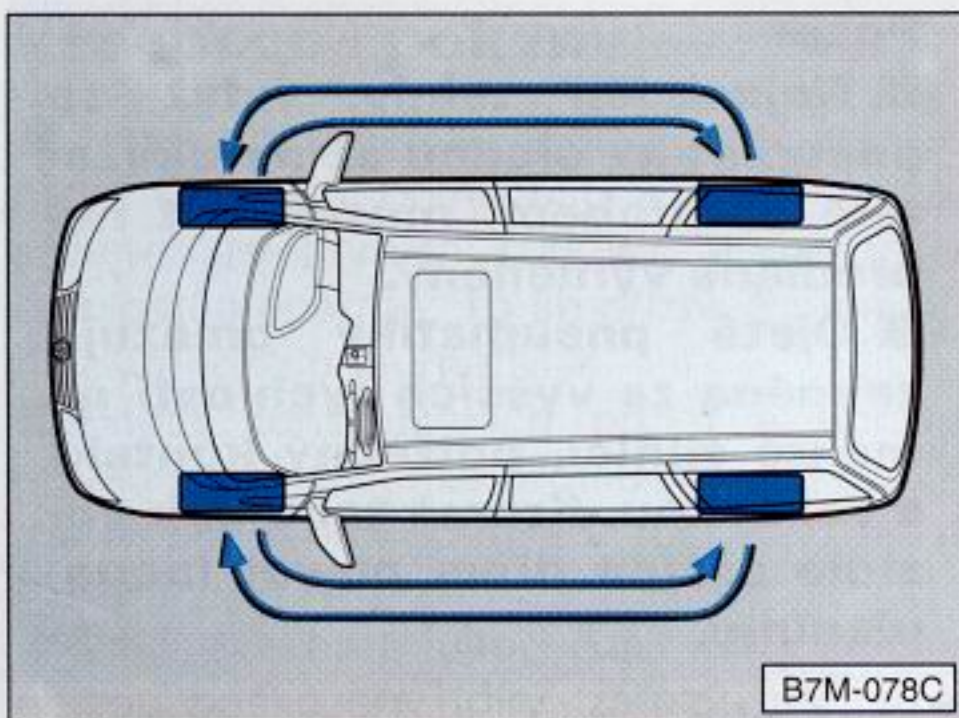

### Záměna kol

Při zřetelně vyšším opotřebování předních pneumatik doporučujeme zaměnit přední kola za zadní podle schématu na obrázku. Tím docílíte u všech pneumatik zhruba stejné životnosti.

Při určitých znacích opotřebení může být výhodné zaměnit kola křížem. Podrobnosti znají v servisech Volkswagen.

Pokud zjistíte, že je kolo poškozené, okamžitě snižte rychlost! Zkontrolujte pneumatiky (vyboulení, trhliny ap.). Pokud najdete zjevné závady, pomalu a opatrně dojeďte k nejbližšímu servisu Volkswagen, kde nechte vozidlo zkontrolovat.

### Výměna kol/pneumatik

Pneumatiky a ráfky (disky kol) jsou důležitými konstrukčními prvky. Proto používejte námi doporučené pneumatiky a ráfky. Jsou přesně vyladěné pro daný typ vozu, a tedy významně přispívají k dobré stabilitě a bezpečným jízdám vlastnostem.

**Servisy Volkswagen mají aktuální informace o tom, které pneumatiky jsme schválili. Kromě toho nabízejí mnohé servisy Volkswagen rovněž atraktivní kolekci pneumatik a ráfků.**

■ Montáž a opravy pneumatik vyžadují odborné znalosti a speciální nářadí. Proto by tyto práce měli provádět pouze odborníci.

**✿ Kvůli problémům s odstraněním starých pneumatik, potřebnému speciálnímu nářadí a nutným odborným znalostem provádějte výměnu pneumatik v některém ze servisů Volkswagen.**

■ Z důvodů jízdní bezpečnosti vyměňujte pneumatiky pokud možno ne jednotlivě, ale přinejmenším na celé ose. Pneumatiky s větší hloubkou profilů by se měly vždy montovat na přední kola.

■ U všech 4 kol kombinujte pouze rovnocenní pneumatiky stejného provedení, velikosti (obvodu) a pokud možno stejného provedení profilů.

■ Pokud se provedení rezervního kola liší od stávajících pneumatik (například u zimních nebo širokých pneumatik), smí se rezervní kolo použít pouze krátkodobě v případě nehody a za přiměřeně opatrného způsobu jízdy. Je třeba ho co nejrychle vyměnit za původní kolo.

■ Nikdy nejezděte s použitými pneumatikami, o jejichž minulosti nic nevíte.



## Zimní pneumatiky

### Pozor

**Za zimních podmínek se jízdní vlastnosti vozů značně zlepšují použitím zimních pneumatik. To se týká především vozidel, která jsou vybavena širokými pneumatikami.**

**Tyto pneumatiky jsou díky své konstrukci (šířka, gumová směs, uspořádání profilu atd.) na ledu a sněhu méně odolné proti smyku.**

Při změně na zimní pneumatiky respektujte následující:

■ Smějí se používat pouze zimní pneumatiky v radiálním provedení. Doporučené rozměry pneumatik jsou uvedeny na straně 148.

■ Aby se udržely optimální jízdní vlastnosti, je třeba namontovat zimní pneumatiky na všechna čtyři kola.

■ Zimní pneumatiky značně ztrácejí své zimní schopnosti, sjede-li se profil na hloubku 4 mm.

Pro zimní pneumatiky platí následující omezení rychlosti:

Kód Q: max. 160 km/h

Kód T: max. 190 km/h

Kód H: max. 210 km/h

V Německu musí být u vozidel, která tyto rychlosti mohou překročit, umístěn v zorném poli řidiče příslušný štítek. Tyto štítky získáte v servisech Volkswagen.

Věnujte pozornost případným odlišným předpisům v jiných zemích.

■ Namísto zimních pneumatik lze použít univerzální pneumatiky.

■ V případě poškození pneumatiky respektujte pokyn k použití rezervního kola na straně 128!

■ Zimní pneumatiky nenechávejte namontované zbytečně dlouho, neboť letní pneumatiky mají na silnicích bez sněhu a náledí lepší jízdní vlastnosti.

 **I v zájmu životního prostředí montujte letní pneumatiky co nejdříve, neboť je s nimi jízda tišší, opotřebování pneumatik menší a spotřeba pohonných hmot nižší.**

## Sněhové řetězy

**Sněhové řetězy se smějí montovat pouze na přední kola.**

**Na pneumatiky 215/60 R 15 se řetězy nesmějí montovat,** příp. je nutné namontovat jinou velikost pneumatik. V "Kola" na straně 148.

Používejte pouze pásové řetězy s drobnými články, které nejsou větší než 15 mm (včetně zámku).

Při použití sněhových řetězů je třeba sejmout kryty kol. Šrouby kol však musí být z bezpečnostních důvodů opatřeny krycími čepičkami, které lze získat v servisech Volkswagen.

Při zdolávání úseků bez sněhu je třeba řetězy sejmout. Na těchto úsecích omezení jízdní vlastnosti, poškozují pneumatiky rychle se ničí.

V Německu je nejvyšší přípustná rychlost se sněhovými řetězy 50 km/h.



## Jízdy do zahraničí

Pokud má být vozidlo použito v zahraničí, je třeba brát v úvahu následující:

■ U vozidel se zážehovým motorem a katalyzátorem musíte dávat pozor, zdali je po cestě k dispozici bezolovnaté palivo – viz též stranu 104. Automobilové kluby Vám poskytnou informace o síti čerpacích stanic s bezolovnatým benzínem.

■ Ačkoli se po celém světě stará o tyto vozy více než 10000 servisů Volkswagen, jsou země, ve kterých jsou poskytované služby omezené nebo nejsou k dispozici vůbec.

■ V určitých zemích se může stát, že se tam tento typ vozidla nedodává, takže nelze získat některé náhradní díly a personál servisů Volkswagen může provádět opravy pouze omezeně.

Odbytová centra Volkswagenu v Německu a příslušní importéři Vám rádi poskytnou informace o nutných technických přípravách vozidla, o potřebné údržbě a o možnostech oprav.

Adresy servisů jsou obsaženy v palubní knize.

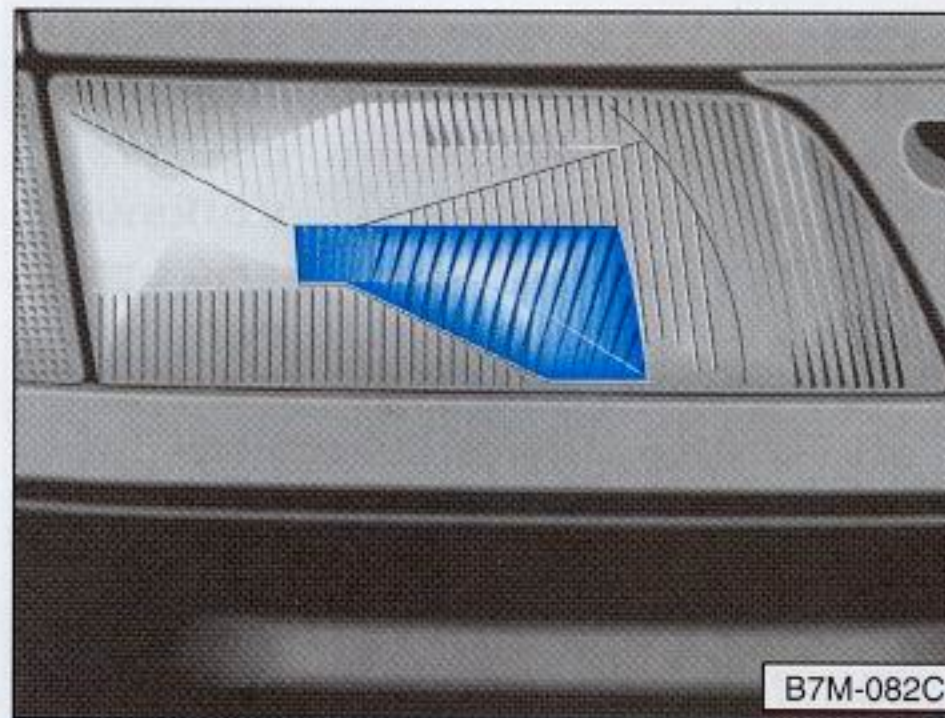

### Polepení světlometů

Při jízdách v zemích, ve kterých se jezdí na opačné straně vozovky, oslňuje asymetrické svícení světlometů protijedoucí vozidla.

Abyste tomuto oslňování zamezili, je třeba přelepit levá klínová pole na sklech světlometů neprůsvitnou lepenkou.

Obrázek znázorňuje polepení pravého světlometu při přechodu z provozu vpravo na provoz vlevo.

## Mobilní telefony a vysílačky

**Přenosné mobilní telefony a vysílačky se nesmějí používat uvnitř vozidla bez zvláštní antény.**

Při použití mobilních telefonů a vysílaček bez vnější antény se ve vnitřku vozidla může vytvářet zvýšené elektromagnetické pole (rezonanční jevy). V tomto případě nelze vyloučit funkční poruchy elektronických systémů ve vozidle.

### Pozor

**Mobilní telefony a vysílačky používané uvnitř vozidla bez zvláštní vnější antény mohou být v důsledku zvýšeného elektromagnetického pole zdraví škodlivé!**

Navíc přístroje dosahují optimálního dosahu pouze s vnější anténou.

### Poznámka

**Bezpodmínečně respektujte pokyny v návodech k obsluze mobilních telefonů a vysílaček!**



### Příslušenství, úpravy a výměna dílů

Vůz Sharan byl zkonstruován podle nejnovějších poznatků techniky, proto poskytuje vysokou míru aktivní i pasivní bezpečnosti. Aby si své vlastnosti udržel, nesmíte stav, který měl při dodání, neuváženě měnit. Je-li vozidlo dodatečně vybavováno nějakým příslušenstvím, jsou-li prováděny technické úpravy nebo je-li později nutno vyměnit některé díly, je proto nutné respektovat následující pokyny:

■ **Před** zakoupením příslušenství a **před** provedením technických úprav se vždy poraďte s některým ze servisů Volkswagen, neboť díky úzké spolupráci s námi jsou k tomu zvláště kompetentní.

#### Pozor

■ **Doporučujeme, abyste ve svém vlastním zájmu používali pouze příslušenství Volkswagen<sup>1)</sup> výslovně schválené pro Váš vůz Sharan a originální náhradní díly. Pro toto příslušenství a tyto díly je zaručena spolehlivost, bezpečnost a vhodnost pro Sharan.**

■ **U jiných výrobků to však – ačkoli je v jednotlivých případech připouštějí státní technické zkušebny nebo k nim existuje úřední schválení – navzdory nepřetržitému sledování trhu nemůžeme určit, ani za tyto výrobky ručit.**

■ Schválené příslušenství Volkswagen originální náhradní díly obdržíte v servisech Volkswagen. Samozřejmě se také provádí i jejich odborná montáž.

■ Přídavné elektrické spotřebiče, například chladničky, houkačky, ventilátory aj. musí splňovat elektromagnetickou kompatibilitu podle normy DIN VDE 40 839. Jinak může dojít k funkčním poruchám na vozidle.

■ Pokud provádíte úpravy, řiďte se místními směrnici. Tím zaručíte, že nedojde k poškození vozidla, bude dodržena právní a provozní bezpečnost a že úpravy budou povoleny. Servisy Volkswagen tyto práce odborně provádějí, případně Vás v zvláštních případech odkážou na jiný odborný servis.

1) Ne na všech exportních trzích.







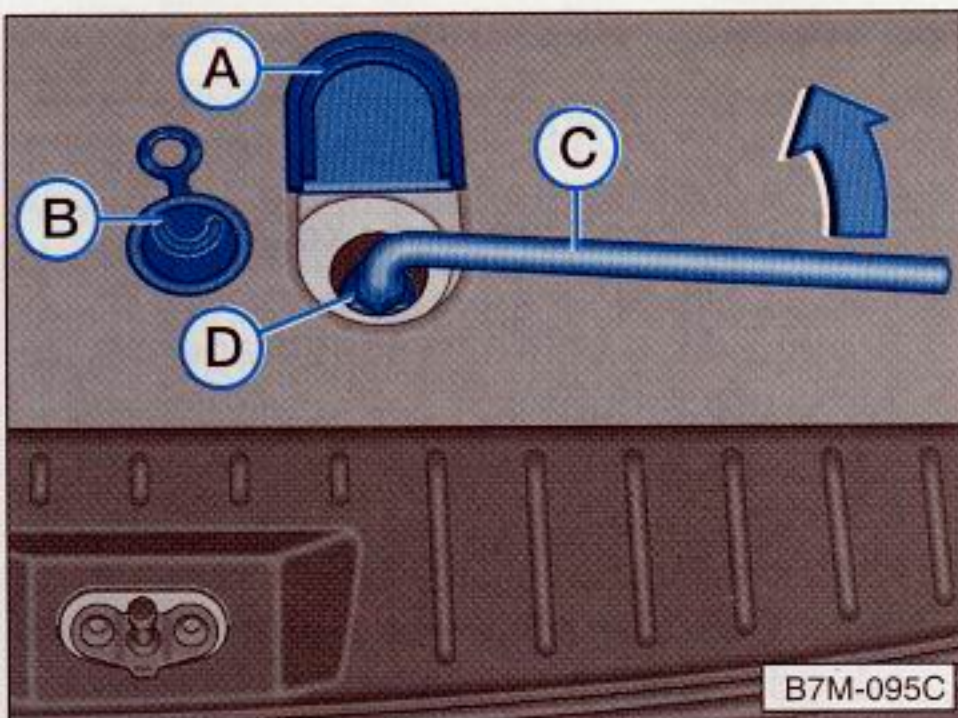

B7M-095C

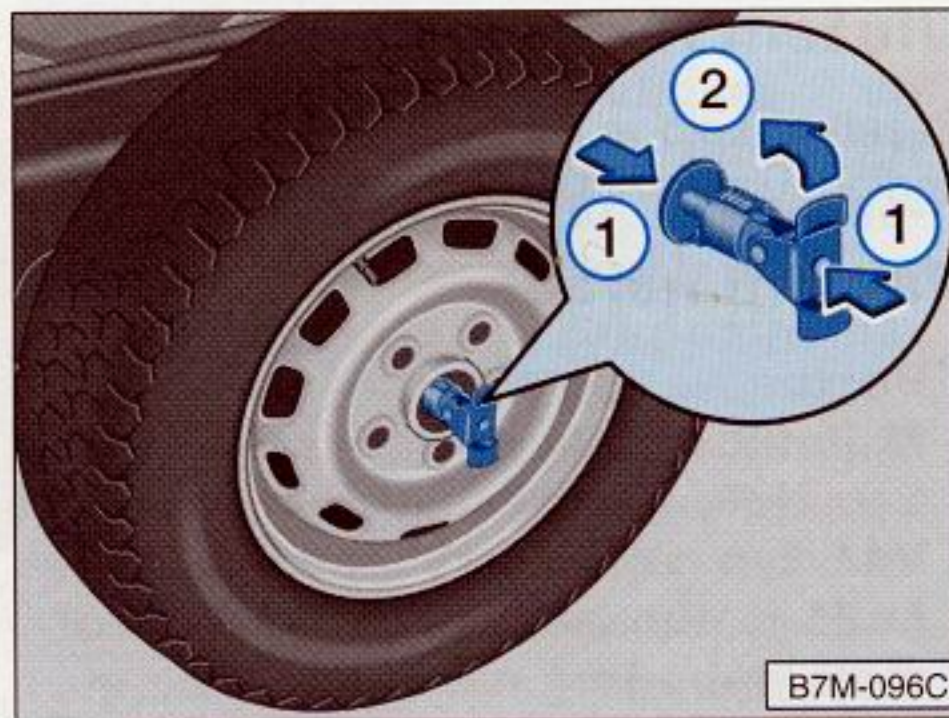

B7M-096C

## Rezervní kolo

### Vyjmutí rezervního kola

- Odklopte malé víčko **A** v podlaze zavazadlového prostoru v blízkosti zámku zadních výklopných dveří dopředu.
- Vytáhněte z otvoru gumové těsnění **B**.
- Vyjměte z palubního nářadí klíč na kola **C**. Nasaďte klíč až na doraz na šroub a držte ho v této poloze. Zatlačte pojistný kroužek **D** dolů.

■ Utácejte klíčem na kola **C** doleva, až můžete rezervní kolo, které visí na lanku, postavit za vozidlo.

■ Mírně stiskněte příchytku (šipka **1**) a zároveň sklopte příčku ve směru šipky **2**. Nyní lze příchytku protáhnout středovým otvorem rezervního kola.

### Přípevnění rezervního kola

- Postavte kolo za vozidlo tak, jak je znázorněno na obrázku uprostřed.
- Protáhněte příchytku středovým otvorem z vnitřní strany kola.
- Vyklopte příčku proti směru šipky **2**.
- Vnější stranou dolů zasuňte rezervní kolo pod vozidlo.



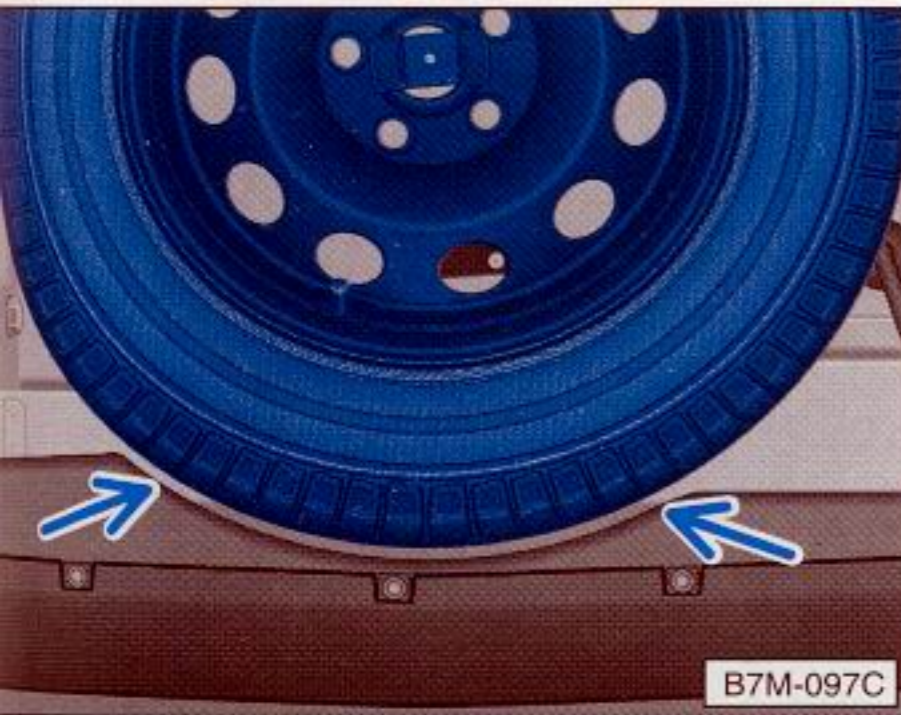

B7M-097C

■ Otáčením šroubu v podlaze zavazadlového prostoru klíčem na kola doprava zvedněte kolo do držáku pod vozidlem. **Dávejte pozor, aby rezervní kolo leželo ve vybrání (šipky) nárazníku, jak je znázorněno na obrázku.**

■ Otáčejte šroubem tak dlouho, až rezervní kolo pevně dosedne k podlaze zavazadlového prostoru. Zakryjte otvor gumovým těsněním a přiklopte víčko.

### Poznámka

**Pokud někdy pojedete bez rezervního kola, je nutno lanko s příchytkou pro rezervní kolo vždy navinout nahoru, aby pevně dosedlo k podlaze zavazadlového prostoru.**



## Výměna kola

### Pozor

■ Při poruše pneumatiky odstavte vozidlo v dostatečné vzdálenosti od běžného provozu. Pokud je to nutné, zapněte varovná světla a vztyčte výstražný trojúhelník – respektujte zákonné předpisy.

■ Všichni cestující musejí vystoupit a zdržovat se mimo nebezpečnou zónu (například za svodidlem).

■ Pevně zatáhněte ruční brzdu a zajistěte protější kolo kamenem nebo podobným předmětem.

■ Provádějte výměnu kola pokud možno na vodorovné ploše.

■ Vyjměte z vozidla palubní nářadí.

■ Vyjměte z úchyty rezervní kolo.

■ Odstraňte kryty kol:

– Stáhněte kryty šroubů kol.

– Kryty kol stáhněte klíčem na kola a drátěným očkem.

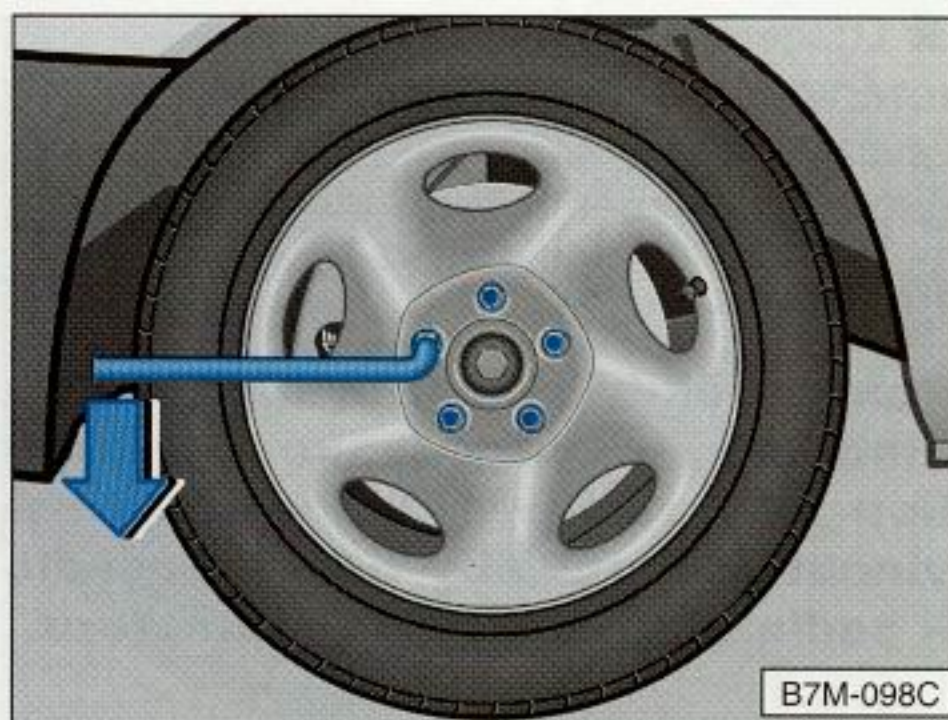

■ Klíč na kola nasadte až na doraz na šroub (viz obrázek) a otáčejte jím doleva. Přitom držte klíč co nejdále na jeho konci.

Pokud nelze šrouby uvolnit, v nouzi můžete opatrně zatlačit nohou na konec klíče. Přitom dbejte na vlastní stabilitu a pevně se držte vozidla.

Šrouby uvolněte asi o jeden závit.

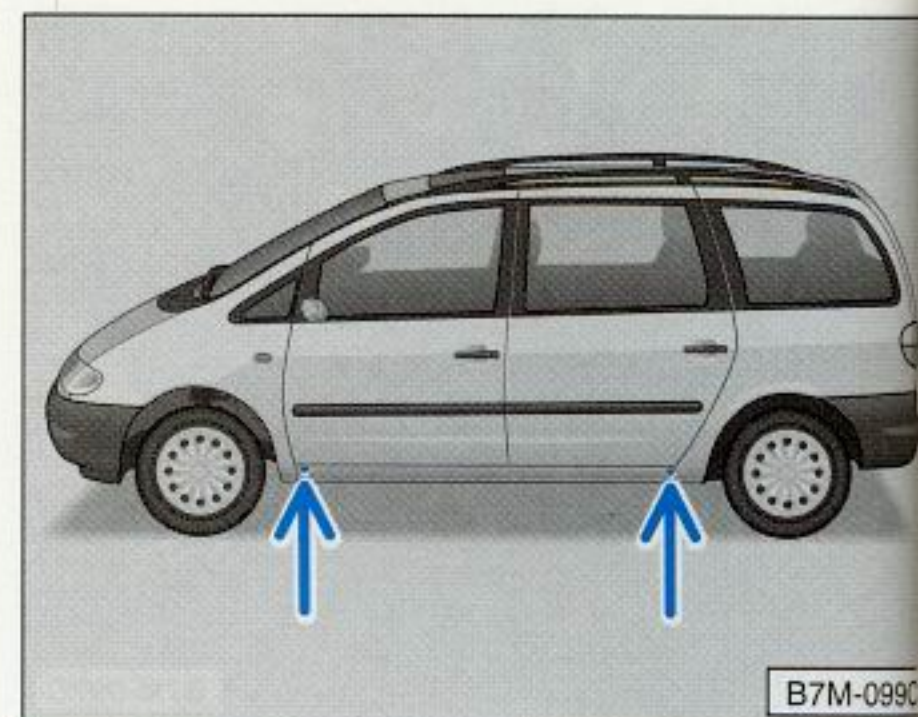

■ Nasadte zvedák na vozidlo:  
– Výlisky vpředu a vzadu na prahu označují místa, na která se smí nasadit zvedák – viz šipky na obrázku.

**Pokud zvedák nenasadíte na tato označená místa, můžete vozidlo poškodit.**





B7M-100C

- Styčnou plošku zvedáku vytočte klikkou tak vysoko, až se zvedák přesně vejde pod vozidlo.
- Styčná ploška zvedáku musí přesně obemknout kolmý můstek prahu, aby zvedák při zvedání vozu nemohl sklouznout – viz obrázek.
- Na měkkém podkladu musíte zvedák podložit velkoplošnou stabilní podložkou.
- Upravte zvedák a zároveň vytáchejte styčnou plošku dále, až přisedne k vozidlu.

- Vozidlo zvedejte tak vysoko, až se kolo oddělí od země.
- Vyšroubujte šrouby kol, položte je na čistý podklad (kryt kola, hadr, list papíru) vedle zvedáku a kolo sejměte.
- Nasaďte rezervní kolo a lehce dotáhněte všechny šrouby. Šrouby musejí být čisté a lehce šroubovatelné – v žádném případě je nemažte ani neolejujte!
- Vůz spusťte dolů a kola křížem dotáhněte.
- Opět připevněte kryty.
- Defektní kolo vložte do úchytu a pevně ho přišroubujte – viz stranu 134.

### Poznámky

- Po výměně kola dbejte na následující:
  - Neprodleně zkontrolujte tlak vzduchu ve vyměněné pneumatice.
  - Co nejdříve zkontrolujte dotahovací moment šroubů kola momentovým klíčem. Dotahovací moment je u ráfků z oceli a z lehkých kovů a u nouzového kola 140 Nm.

Pokud při výměně kola zjistíte, že šrouby jsou zkorodované a těžko se otáčejí, je třeba je před kontrolou dotahovacího momentu vyměnit.

Až do této kontroly jezděte opatrně a přiměřenou rychlostí.

- Defektní kolo nechte co nejdříve opravit.

### Pozor

**Pokud vůz dodatečně opatříte jinými pneumatikami nebo ráfky, než jsou pneumatiky a ráfky dodané z výroby, bezpodmínečně respektujte pokyny na straně 129.**



## Pojistky kola



Jednotlivé proudové okruhy jsou jištěny tavnými pojistkami.

Centrální rozvod s relé a pojistkami je v přední oblasti nohou za krytem.

Doporučujeme s sebou stále vozit několik náhradních pojistek, které lze získat v servisech Volkswagen.

### Výměna pojistek

- Vypněte příslušný spotřebič.
- Sáhnete do prohlubně a odklopte víko dolů.
- Podle tabulky pojistek (viz následující stranu) zjistěte, která pojistka odpovídá příslušnému spotřebiči.
- Odpovídající pojistku vytáhněte.
- Spálenou pojistku – poznáte ji podle roztaveného kovového pásku – nahradte novou, **stejně silnou** pojistkou.
- Víko přiklopte nahoru, až zaklesne.

### Poznámky

■ Pokud nově osazená pojistka po krátké době opět shoří, nechte elektrické zařízení co nejdříve zkontrolovat v některém servisů Volkswagen.

■ **V žádném případě pojistky "opravujte", neboť byste tak mohli způsobit vážné poškození v jiných místech elektrického zařízení.**

■ Některé z uvedených spotřebičů jsou určeny pouze k určitým modelům nebo jsou součástí rozšířeného vybavení.



**Obsazení pojistek**

(zleva doprava)

č.	Spotřebič	A <sup>1)</sup>
1	Levé tlumené světlo, regulace sklonu světel vlevo .....	7,5
2	Pravé tlumené světlo, regulace sklonu světel vpravo ...	7,5
3	Osvětlení poznávací značky .....	3
4	Stěrač zadního skla, větrák pro prostor pro spolucestující .....	20
5	Stěrače a ostřikovače čelního skla, vyhřívání trysek ostřikovačů	10
6	Větrák, klimatizace .....	30
7	Pravé konc. a obrysové světlo, osvětlení motorového prostoru ....	5
8	Levé konc. a obrysové světlo .....	5
9	Vyhřívání zadního skla .....	20
10	Mlhové světlometry, mlhové koncové světlo .....	15
11	Levé dálkové světlo .....	7,5
12	Pravé dálkové světlo .....	7,5
13	Houkačka .....	10
14	Zpětná světla, elektricky nastavitelná vnější zrcátka, posuvná/výklopná střecha, schéma řazení automatické převodovky, regulace rychlosti, vyhřívání čelního skla .....	15

č.	Spotřebič	A <sup>1)</sup>
15	Elektronika motoru, imobilizér .....	3 <sup>2)</sup> , 10 <sup>3)</sup>
16	Osvětlení přístrojů, kontrolní světla, digitální hodiny, vnitřní světlo vpředu .....	3
17	Ukazatele směru jízdy .....	10
18	Palivové čerpadlo .....	20
19	Ventilátor chladiče .....	30
20	Brzdová světla .....	10
21	Osvětlení interiéru a zavazadlového prostoru, autorádio .....	15
22	Zapalovač cigaret .....	10

**Barevné označení pojistek:**

fialová:	3 Ampér
béžová:	5 Ampér
hnědá:	7,5 Ampér
červená:	10 Ampér
modrá:	15 Ampér
žlutá:	20 Ampér
bílá:	25 Ampér
zelená:	30 Ampér

2) Motory 85 a 66 kW

3) Motor 128 kW

Přídavné pojistky	A <sup>1)</sup>
(nad relé)	
Pojistka elektrického spouštění oken ..	30
Automatická pojistka elektrického spouštění oken <sup>4)</sup> .....	30
Ventilátor chladiče .....	10
Stěrače čelního skla .....	30
Předžhavení vznětového motoru <sup>5)</sup> .....	60
Vyhřívání čelního skla .....	50
ABS .....	30
Centrální zamykání .....	10
Zásuvky v zavazadlovém prostoru, zásuvka tažného zařízení .....	20
Telefon .....	10
Climatronic .....	25
Centrální zamykání, zabezpečovací zařízení .....	10
Vyhřívání sedadel .....	20

4) Tato automatická pojistka se při přetížení (např. zamrzlá skla) vypíná a po několika sekundách opět automaticky zapíná.

5) Tuto pojistku měňte pouze v servisech Volkswagen.

1) Ampér



## Montáž autorádia

Při dodatečné montáži autorádia i při výměně rádia instalovaného ve výrobě respektujte následující pokyny:

■ Připojovací konektory\* ve vozidle jsou určeny pro originální autorádia Volkswagen<sup>1)</sup> od modelového roku 1994.

■ Autorádia s jinými konektory se připojují adaptačními kabely, které lze získat v servisech Volkswagen.

### Pozor

**V žádném případě nesmíte přerušit připojovací kabely a nechat je neizolované. Pokud je to nutné, použijte adaptér.**

**V opačném případě by se mohl kabel přetížit nebo by mohlo dojít ke zkratům – nebezpečí požáru!**

**Kromě toho se mohou důležité elektronické součástky zničit, resp. se může omezit jejich funkce. Dojde-li například k závadě na signálu rychlosti, může to vést k chybnému řízení motoru, automatické převodovky, ABS atd.**

**Již pouhým připojením signálu rychlosti k autorádiím jiných výrobců s automatickým přizpůsobením hlasitosti může docházet k takovým poruchám.**

■ Doporučujeme nechat provádět montáž autorádia v některém ze servisů Volkswagen. Tyto servisy jsou nejlépe informovány o technických zvláštностech vozidel, mají k dispozici potřebné montážní díly pro originální autorádia<sup>1)</sup> z originálního příslušenství Volkswagen<sup>1)</sup> a pracují podle směrnic vyvinutých při výrobě.

■ Autorádia z originálního příslušenství Volkswagen<sup>1)</sup> odpovídají přístrojům instalovaným ve výrobě a zaručují bezproblémovou montáž. Ve prospěch těchto přístrojů hovoří rovněž pokroková technologie a promyšlený, ergonomický design. V Německu existuje navíc pro tato autorádia příkladný výměnný servis, v rámci kterého lze v servisech Volkswagen i po letech vyměnit přístroj, který vyžaduje opravu, za zrenovovaný přístroj se zárukou na výměnné díly.

■ Rovněž reproduktory, stavební díly, antény a odrušovací systémy používají z originálního příslušenství Volkswagen<sup>1)</sup>. Tyto díly byly vyvinuty speciálně pro příslušný typ vozidla.

<sup>1)</sup> Ne na všech exportních trzích.



## Pomoc při startování

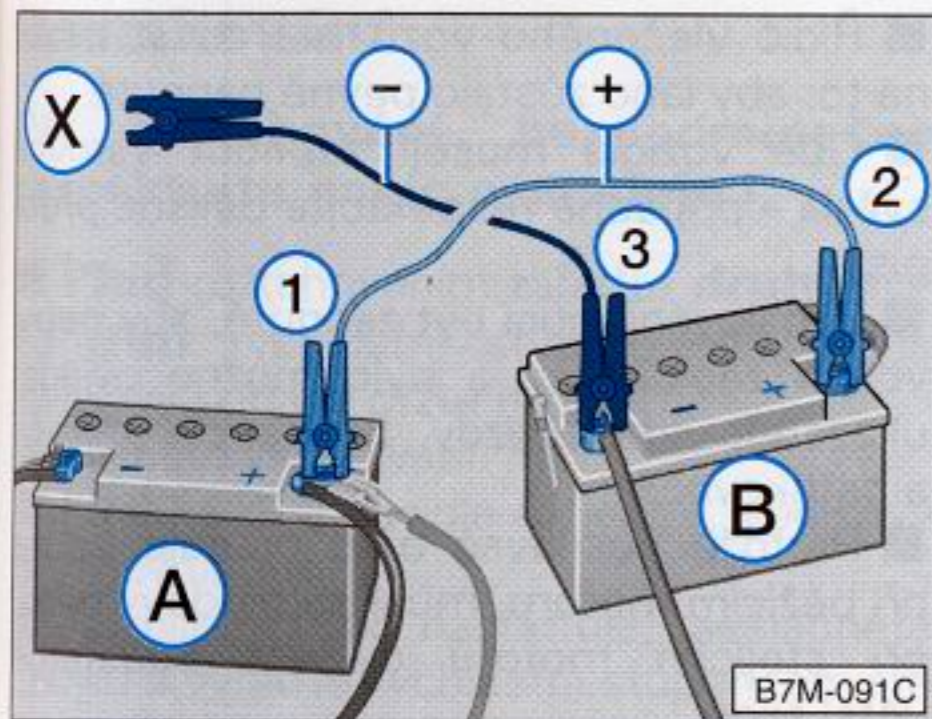

A – Vybitý akumulátor

B – Pomocný akumulátor

Akumulátor je uložen v motorovém prostoru.

Pokud motor nenastartuje v důsledku vybití akumulátoru, je možno si při startování vypomoci připojením akumulátoru jiného vozidla **pomocnými startovacími kabely**. Přitom respektujte následující pokyny:

■ Oba akumulátory musejí mít jmenovité napětí 12 V. Kapacita (Ah) pomocného akumulátoru nesmí být podstatně menší než kapacita vybitého akumulátoru.

■ Smějí se použít pouze pomocné startovací kabely s dostatečným průřezem. Respektujte údaje výrobců kabelů.

■ Používejte pouze pomocné startovací kabely s izolovanými svorkami.

■ Vybitý akumulátor může zamrznout již při  $-10\text{ }^{\circ}\text{C}$ . Před připojením pomocných startovacích kabelů musí zamrzlý akumulátor bezpodmínečně rozmrznout, jinak může explodovat.

■ Mezi vozidly nesmí existovat žádný kontakt, jinak by mohl proud protékat již při spojení plusových svorek.

■ Vybitý akumulátor musí být předpisově připojen k palubní síti.

■ Motor vozidla s pomocným akumulátorem musí běžet.

■ Pomocné startovací kabely zapojujte bezpodmínečně v tomto pořadí:

1. Konec kabelu (+) (zpravidla červený) připojte na pól (+) vybitého akumulátoru.
2. Druhý konec červeného kabelu připojte na pól (+) pomocného akumulátoru.
3. Konec kabelu (-) (zpravidla černý) připojte na pól (-) pomocného akumulátoru.
4. Druhý konec černého kabelu (X) připojte k nějakému masivnímu kovovému dílu, který je pevně spojen s blokem motoru, nebo na samotný blok motoru.

Kabel nepřipojujte k pólu (-) vybitého akumulátoru. Při jiskření by mohl třaskavý plyn unikající z akumulátoru explodovat.

## Pozor

■ **Neizolovaných částí svorek se v žádném případě nedotýkejte. Kromě toho nesmí pól (+) pomocného startovacího kabelu přijít do styku s elektricky vodivými částmi vozidla – nebezpečí zkratu!**

■ **Pomocné startovací kabely ved'te tak, aby nebyly ohroženy rotujícími částmi motoru.**

■ **Nenaklánějte se nad akumulátor – nebezpečí poleptání!**

■ **Vylučte přítomnost zápalných zdrojů (otevřený oheň, hořící cigarety atd.) – nebezpečí exploze!**

■ Motor spouštějte podle popisu v kapitole "Spouštění motoru".

■ Pokud motor nenastartuje okamžitě, spouštění po deseti sekundách přerušte a opakujte opět asi po půl minutě.

■ Když se motor rozběhne, odpojujte kabely v přesně opačném pořadí.



## Roztahování/vlečení vozidla

Vlečné lano nebo vlečná tyč se smí připevňovat pouze k následujícím okům:

### Přední vlečné oko

Přední vlečné oko je umístěno vpravo pod nárazníkem. Je zakryté víčkem. Víčko zatáhněte dopředu a nechte viset.

### Zadní vlečné oko

Zadní vlečné oko je umístěno vpravo pod nárazníkem. Není zakryté.

## Všeobecné pokyny

■ Respektujte zákonná ustanovení pro vlečení.

■ Vlečné lano by mělo být elastické, aby se šetřila obě vozidla. Proto používejte pouze lana z umělých vláken nebo lana z podobných elastických materiálů. **Použití vlečné tyče je však bezpečnější!**

Proto vždy dávejte pozor, aby se nevytvářely nepřipustné vlečné síly a trhavé zatížení. Při vlečení mimo zpevněné silnice vždy vzniká nebezpečí, že se upevňovací díly přetíží a poškodí.

■ **Dříve, než vozidlo roztahujete, pokuste se pomoci si při startování akumulátorem jiného vozidla – viz předcházející stranu.**

■ Oba řidiči musejí znát zvláštnosti vlečení. Nezkušení řidiči by neměli vozidlo vléci ani roztahovat.

■ Při použití vlečného lana se musí řidič tažného vozu rozjíždět zvlášť opatrně a řadit co nejjemněji.

■ Řidič vlečeného vozu má dávat pozor na to, aby lano zůstalo pevně napnuté.

■ Obě vozidla musejí zapnout varovná světla – případně respektujte odlišné předpisy.

■ Zapalování musí být zapnuté, aby nebyl volant zablokovaný a bylo možno ovládat ukazatele směru jízdy, houkačku, stěrač a ostřikovače.

■ Protože posilovač brzd pracuje pouze při běžícím motoru, musí se brzdový pedál při stojícím motoru ovládat podstatně větší silou.

■ Protože při stojícím motoru nepracuje servořízení, je třeba vynaložit k řízení větší sílu.

■ Bez maziva v ručně řazené, resp. automatické převodovce se smí vozidlo vléci pouze se zdviženými hnacími koly.



## Roztahování

Při roztahování bezpodmínečně respektujte navíc následující:

- **Před** roztahováním zařadte **druhý** nebo **třetí** rychlostní stupeň, sešlápněte spojkový pedál a držte ho.
- Zapněte zapalování.
- Když se obě vozidla rozjedou, spojkový pedál uvolněte.
- Jakmile motor nastartuje, sešlápněte spojku a vyřadte rychlostní stupeň, abyste zabránili najetí na tažné vozidlo.
- **Motor se nesmí startovat roztahováním na vzdálenost delší než 50 m. Nespálené pohonné hmoty se jinak mohou dostat do katalyzátoru a shořet v něm, což by vedlo k jeho přehřátí.**
- **Roztahování vozidel s automatickou převodovkou není z technických důvodů možné!**

## Vlečení

Při vlečení vozidel s automatickou převodovkou respektujte kromě údajů na předcházející straně následující zvláštnosti:

- Volicí páku zařadte do polohy **'N'**.
  - Maximální rychlost při vlečení je 50 km/h!
  - Maximální vzdálenost při vlečení je 50 km!
- Při vlečení na větší vzdálenost musí být vozidlo vpředu zdviženo.  
Důvod: U stojícího motoru nepracuje čerpadlo oleje v převodovce, takže převodovka za vyšších rychlostí a na delších vzdálenostech není dostatečně promazávána.
- Při vlečení odtahovými vozidly smí jet vozidlo pouze se zdviženými předními koly.
- Důvod: Je-li vůz zdvižen vzadu, otáčejí se hnací hřídele opačně. V důsledku toho dosahují kola v automatické převodovce tak vysokých otáček, že se převodovka může v krátké době vážně poškodit.



## Zvedání vozidla

### Dílenský zvedák

Abyste zabránili poškození spodku vozidla, bezpodmínečně používejte vhodné gumové podložky.

**Vůz se v žádném případě nesmí zvedat za olejovou vanu, převodovku, přední nebo zadní nápravu, neboť by mohlo dojít k vážnému poškození vozidla.**

#### Pozor

■ Nikdy u zdviženého vozidla nespouštějte motor – nebezpečí nehody.

■ Pokud pod vozidlem pracujete, je třeba ho zajistit vhodnými podpěrami.

### Sloupový zvedák

**Před najetím na sloupový zvedák je třeba zajistit, aby byl dostatečný odstup mezi nízko uloženými částmi vozidla a zvedákem.**

**Ke zvedání vozidla se nesmějí používat sloupové zvedáky s kapalinovými polštáři.**

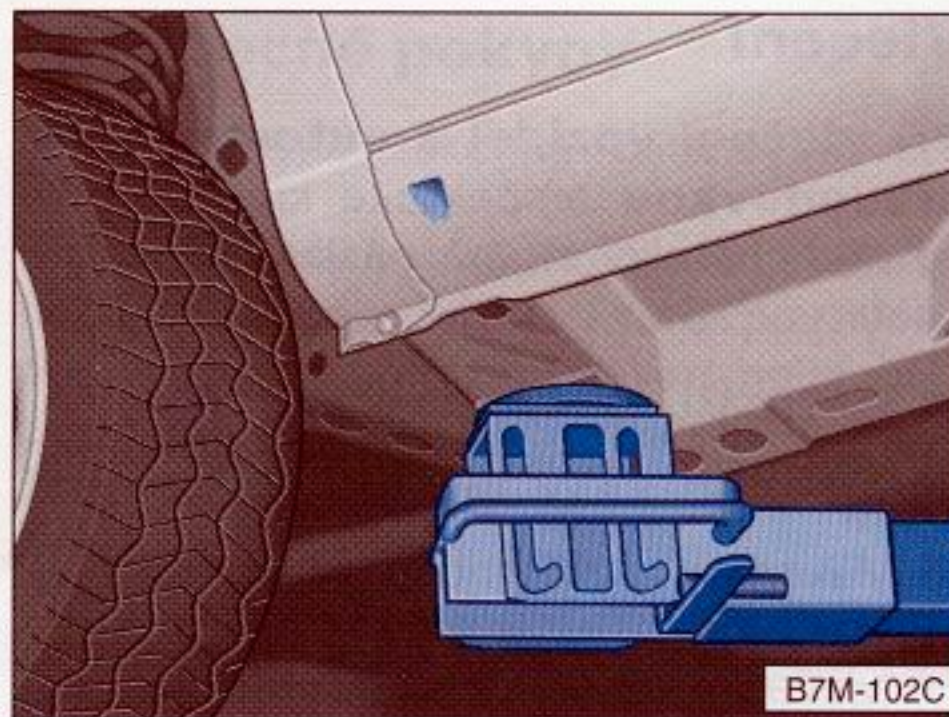

### Opěrné body pro sloupový a dílenský zvedák

Vůz se smí zvedat pouze za opěrné body znázorněné na obrázcích.

#### Vpředu

Na předním podélném nosníku (obrázek).

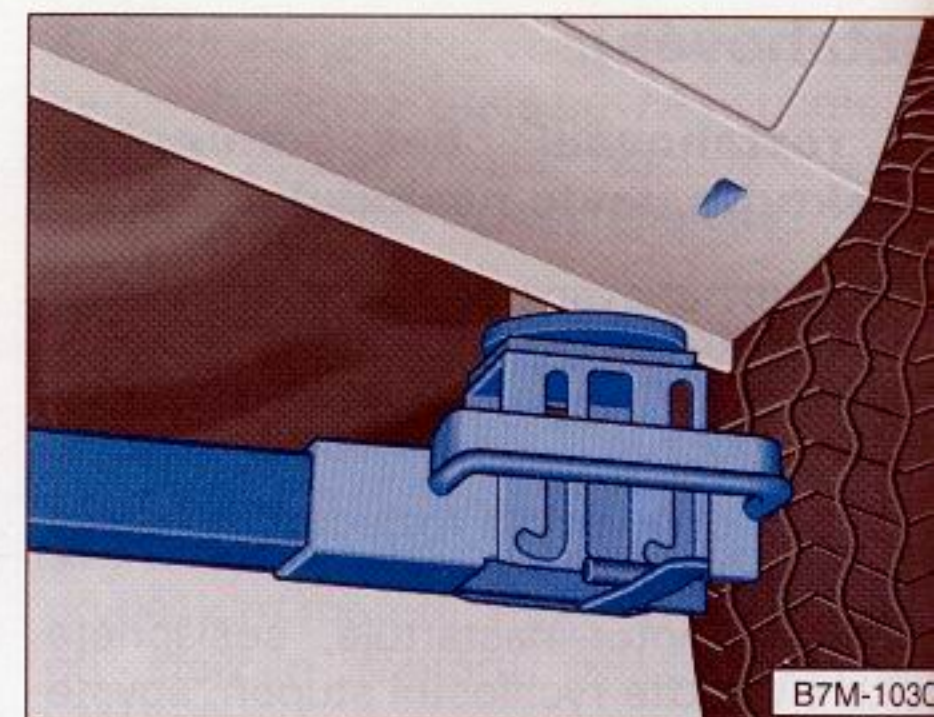

#### Vzadu

Na svislém zesílení prahu v oblasti znače pro palubní zvedák.

### Palubní zvedák

Zvedání vozu palubním zvedákem je popsáno na straně 136.



## Motor

### Všeobecné pokyny

Pokud není uvedeno jinak, platí následující technická data pro sériově vybavená vozidla v Německu.

U zvláštních vozidel a u vozidel pro jiné země se tyto hodnoty mohou lišit.

Mějte na paměti, že údaje v úředních dokladech k vozidlu mají vždy přednost.

Typ motoru Vašeho vozidla se dozvíte z datového štítku v servisním plánu, resp. z úředních dokladů.

	výkon <sup>1)</sup> <b>kW</b> (k) při ot/min	maximální toč. moment Nm při ot/min	počet válců	zdvihový objem cm <sup>3</sup>	zdvih mm	vrtání mm	kompresní poměr	palivo <sup>2)</sup>
<b>Zážehové motory</b>	<b>85</b> (115) / 5000	170 / 2400	4	1984	92,8	82,5	10,4	Super bezolovnatý 95 Okt. n. Speciál bezolovnatý 91 <sup>3)</sup> Okt.
	<b>128</b> (174) / 5800	235 <sup>4)</sup> / 4200	6	2792	90,3	81,0	10,0	Super bezolovnatý 95 <sup>4)</sup> Okt.
<b>Vznětový motor</b>	<b>66</b> (90) / 4000	202 / 1900	4	1896	95,5	79,5	19,5	Motorová nafta

<sup>1)</sup> Podle směrnic ES, resp. DIN.

V důsledku odlišných měřicích metod jsou možné drobné odchylky.

<sup>2)</sup> Motory bez katalyzátoru i olovnaté palivo.

Další údaje viz stranu 104.

<sup>3)</sup> S mírným snížením výkonu.

<sup>4)</sup> 240 Nm při použití bezolovnatého benzínu Super plus 98 Okt.



## Jízdní výkony

Hodnoty jízdních výkonů byly měřeny bez zařízení, která snižují výkon, jako je napří-

klad klimatizace, lapače nečistot, extrémně široké pneumatiky atd.

	<b>Maximální rychlost</b> v km/h	<b>Zrychlení v sec.</b>		
		0 – 80 km/h	0 – 100 km/h	
<b>Zážehové motory</b>				
85 kW	ručně řazená převodovka	177	10,6	15,4
	automatická převodovka	172	11,3	17,2
128 kW	ručně řazená převodovka	199	7,9	11,8
	automatická převodovka	195	9,1	13,2
<b>Vznětový motor</b>				
66 kW	ručně řazená převodovka	160	11,9	19,3

## Sloupový zvedák

Před najetím na sloupový zvedák je třeba zajistit, aby byl dostatečný odstup mezi nízko vloženými částmi vozidla a zvedákem.

Ke zvedání vozidla se nesmí používat sloupový zvedák a kapalinovými polštáři.

## Palubní zvedák

Zvedání vozidla palubním zvedákem je možno pouze na straně 136.



## Spotřeba pohonných hmot

Hodnoty spotřeby pohonných hmot byly měřeny podle směrnice ES 94/12/EG. Byly použity tři různé zkušební podmínky:

- Měření při **90 km/h** a
- **120 km/h** probíhala při konstantní rychlosti.
- Při měření **městského cyklu** byl simulován běžný městský provoz.

V důsledku stylu jízdy, silničních a dopravních podmínek a stavu vozidla se v praxi mohou hodnoty spotřeby od měřených hodnot lišit.

Všechny hodnoty byly měřeny se sériovými pneumatikami. U vozidel s jinými pneumatikami se hodnoty liší.

		90 km/h	120 km/h	město
<b>Zážehové motory</b>				
85 kW	ručně řazená převodovka	6,7	8,7	11,9
	automatická převodovka	7,9	10,0	13,0
128 kW	ručně řazená převodovka	7,8	9,8	13,5
	automatická převodovka	8,7	11,2	14,3
<b>Vznětový motor</b>				
66 kW	ručně řazená převodovka	4,9	7,0	7,7



## Kola

Normální pneumatiky		Doporučené zimní pneumatiky	
Velikost pneumatiky	Na ráfku, HZ <sup>1)</sup>	Velikost pneumatiky	Na ráfku, HZ <sup>1)</sup>
195/65 R 15 95 T reinforced	6 J x 15, HZ: 55	195/65 R 15 95 T reinforced	6 J x 15, HZ: 55
205/60 R 15 95 H reinforced	6 J x 15, HZ: 55	195/65 R 15 95 T reinforced	6 J x 15, HZ: 55
215/60 R 15 95 H <sup>2)</sup>	7 J x 15 <sup>2)</sup> , HZ: 59	195/65 R 15 95 T reinforced	6 J x 15, HZ: 55

Kombinace pneumatik a ráfků uvedené v tabulce platí pro ráfky z oceli a lehkých kovů. O možnostech použití jiných pneumatik nebo ráfků se můžete informovat v některém ze servisů Volkswagen.

U zimních pneumatik je uvedena nejvhodnější kombinace ráfků a pneumatik. Doporučení zimních pneumatik platí i pro univerzální pneumatiky. Další pokyny k použití zimních pneumatik jsou uvedeny na straně 130.

**Sněhové řetězy** se smějí používat na předních kolech se všemi uvedenými letními (kromě 215/60 R 15 95 H na ráfku 7Jx15) i zimními pneumatikami – viz též stranu 130.

Tlak vzduchu v pneumatikách viz následující stranu.

### Pozor

**Pokud vůz dodatečně opatříte pneumatikami nebo ráfky, které se liší od pneumatik a ráfků dodávaných z výroby (například ráfky z lehkých kovů nebo koly se zimními pneumatikami), je bezpodmínečně nutné respektovat pokyny na straně 129.**

<sup>1)</sup> HZ = hloubka zapuštění

<sup>2)</sup> Velikost ráfku 7Jx15 se nesmí používat u vozidel CL a GL až do čísla podvozku T 005000!



## Tlak vzduchu v pneumatikách

Hmotnosti

hodnoty v barech	až do polovičního zatížení / až do plného zatížení			
	letní pneumatiky <sup>1)</sup>		zimní pneumatiky <sup>2)</sup>	
	vpředu	vzadu	vpředu	vzadu
195/65 R 15 95 T reinforced	2,6 / 2,7	2,4 / 3,0	2,6 / 2,7	2,4 / 3,0
205/60 R 15 95 H reinforced	2,7 / 2,9	2,5 / 3,2	—	—
215/60 R 15 95 H	2,3 / 2,5	2,1 / 2,7	—	—
<b>Rezervní kolo</b>	Dodržte nejvyšší tlak pro vozidlo			

**Pozor**  
**Hodnoty tlaku vzduchu v pneumatikách je třeba kontrolovat alespoň jednou za měsíc. Zejména za vyšších rychlostí mají veliký význam – viz stranu 126.**

Hodnoty tlaků jsou uvedeny na štítku na sloupku dveří řidiče. Protože nelze vyloučit, že hodnoty tlaků bude třeba z technických důvodů občas změnit, jsou možné rozdíly mezi hodnotami na štítku a v návodu. V tomto případě se informujte o příslušných hodnotách v některém ze servisů Volkswagen.

- 1) Pro všechny velikosti pneumatik z výroby.
- 2) Hodnoty tlaku vzduchu v pneumatikách platí pro zimní pneumatiky doporučené v tabulce na straně 148.

Hodnoty tlaku vzduchu v pneumatikách platí pro studené pneumatiky – u zahřátých vyšší tlak nesnižujte.



## Hmotnosti

Hodnoty byly měřeny podle směrnice ES 92/21.

hodnoty v kg		celková přípustná hmotnost	pohotovostní hmotnost <sup>1)</sup> (s řidičem)	přípustná zátěž na přední nápravu	přípustná zátěž na zadní nápravu <sup>2)</sup>	přípustná zátěž na střechu
<b>Zážehové motory</b>		<b>CL / GL / Carat</b>				
85 kW	RP	2350 / 2370 / 2370	1715 / 1745 / 1795	1120 / 1140 / 1140	1230 / 1270 / 1230	75
85 kW	AP	2350 / 2400 / 2370	1745 / 1775 / 1825	1150 / 1160 / 1160	1230 / 1270 / 1230	75
128 kW	RP	— / 2430 / 2400	— / 1835 / 1855	— / 1180 / 1180	— / 1270 / 1230	75
128 kW	AP	— / 2460 / 2430	— / 1865 / 1885	— / 1220 / 1220	— / 1270 / 1230	75
<b>Vznětový motor</b>		<b>CL / GL / Carat</b>				
66 kW	RP	2350 / 2430 / 2400	1775 / 1815 / 1835	1150 / 1180 / 1180	1270 / 1270 / 1230	75

RP = ručně řazená převodovka  
AP = automatická převodovka

### Poznámky

Hodnoty platí pro vozidla v Německu. U vozidel pro jiné země se mohou hodnoty lišit. Mějte na paměti, že údaje v dokladech k vozidlu mají vždy přednost.

Pohotovostní hmotnost se zvyšuje i se zvláštním a rozšířeným vybavením, např. s tažným zařízením, klimatizací, posuvnou střechou atd. a s dodatečnou montáží příslušenství.

<sup>1)</sup> Hodnoty se vztahují u CL a GL k 7-místné verzi, u Caratu k 6-místné verzi

– **Snížení hmotnosti u 6-místné verze (ne u Caratu):**

Pohotovostní hmotnost se snižuje o 20 kg.

– **Snížení hmotnosti u 5-místné verze:**

Pohotovostní hmotnost se snižuje o 36 kg.

– **Snížení hmotnosti u 2-místné verze:**

Pohotovostní hmotnost se snižuje o 92 kg.

<sup>2)</sup> Při provozu s přívěsem se zatížení na zadní nápravu zvyšuje o 85 kg.



## Tažné hmotnosti

hodnoty v kg <sup>1)</sup>	přípustná tažná hmotnost při stoupání do 12 %		přípustná hmotnost jízdní soupravy <sup>1)</sup> při stoupání do 12 %
	nebrzděný přívěs	brzděný přívěs <sup>2)</sup>	
<b>Zážehové motory</b>			
85 kW	700	1800	3600
128 kW	700	2000	3970
<b>Vznětové motory</b>			
66 kW	700	2000	3930

### Poznámka

Hodnoty platí pro vozidla v Německu

U vozidel pro jiné země se mohou hodnoty lišit. Mějte na paměti, že údaje v dokladech k vozidlu mají vždy přednost.

<sup>1)</sup> Hmotnost jízdní soupravy se skládá ze skutečné hmotnosti tažného vozidla a skutečné hmotnosti přívěsu. Má-li být využita skutečná tažná hmotnost (hmotnost přívěsu), je nutno případně snížit hmotnost tažného vozidla.

<sup>2)</sup> Hodnoty tažných hmotností platí včetně zatížení na kulovou hlavu tažného zařízení.

### Zatížení na kulovou hlavu tažného zařízení

**Maximální** zatížení oje na kulovou hlavu tažného zařízení nesmí překročit **85 kg**.

Minimální požadované zatížení oje na kulovou hlavu musí být 4 % skutečné tažené hmotnosti nebo 50 kg. Doporučujeme využít maximální přípustné zatížení.



## Rozměry

Délka	mm	4620
Šířka	mm	1810
Šířka přes zrcátka	cca. mm	2170
Výška při pohotovostní hmotnosti se střešními lištami	cca. mm cca. mm	1730 1785
Převis vpředu	mm	875
vzadu	mm	901
Světlá výška podle DIN 70020	cca. mm	150
Rozvor	mm	2835
Rozchod vpředu		
s ráfkem 6J x 15	cca. mm	1530
s ráfkem 7J x 15	cca. mm	1538
vzadu		
s ráfkem 6J x 15	cca. mm	1524
s ráfkem 7J x 15	cca. mm	1532
Průměr zatáčení	cca. m	11,7



## Objemy kapalin

(Údaje v litrech)

Nádrž pohonných hmot – z toho rezerva	cca. 68 cca. 8
Nádržka ostřikovačů – s ostřikovači světlometů	cca. 3,8 cca. 7,8
Motorový olej (s výměnou filtru)  – zážehový motor 85 kW – zážehový motor 128 kW – vznětový motor 66 kW  Hladina oleje se musí při plnění kontrolovat. Nesmí se přeplnit (viz stranu 116)!	cca. 3,8 cca. 5,5 cca. 4,5
Chladicí systém – zážehový motor 85 kW a vznětový motor 66 kW – zážehový motor 128 kW	cca. 6,3 cca. 8,2
Automatická převodovka (ATF)	cca. 3,0



## Identifikační parametry vozidla

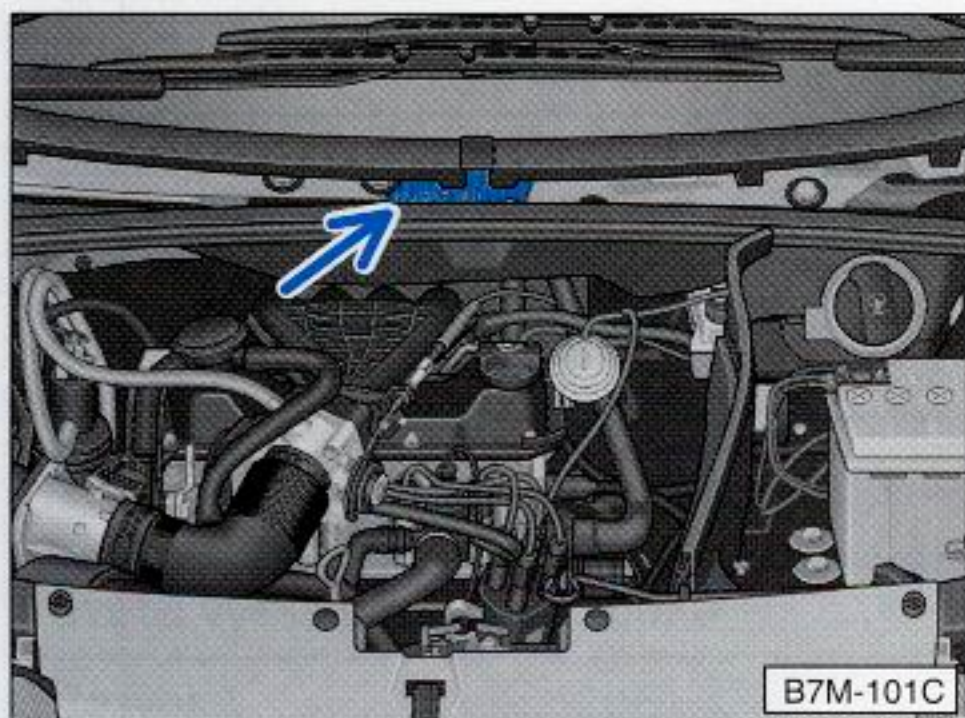

### Identifikační číslo vozidla

(číslo podvozku)

je vyraženo v zadní příčné stěně motorového prostoru.

### Typový štítek

je připevněn na sloupku dveří řidiče.

Vozidla pro určité exportní země nemají typový štítek.

### Číslo motoru

je vyraženo vpředu na bloku motoru pod rozhraním mezi blokem motoru a hlavou válců.

■ U čtyřválcových motorů lze číslo přečíst zepředu.

Navíc je číslo motoru uvedeno na štítku s čárovým kódem na krytu ozubeného řemene.

■ U šestiválcového motoru lze číslo přečíst průhledem mezi uložením tlumičové vzpěry a vzduchovým filtrem vpředu vpravo.

U tohoto motoru je štítek s čárovým kódem na krytu hlavy válců vpravo ve směru jízdy.

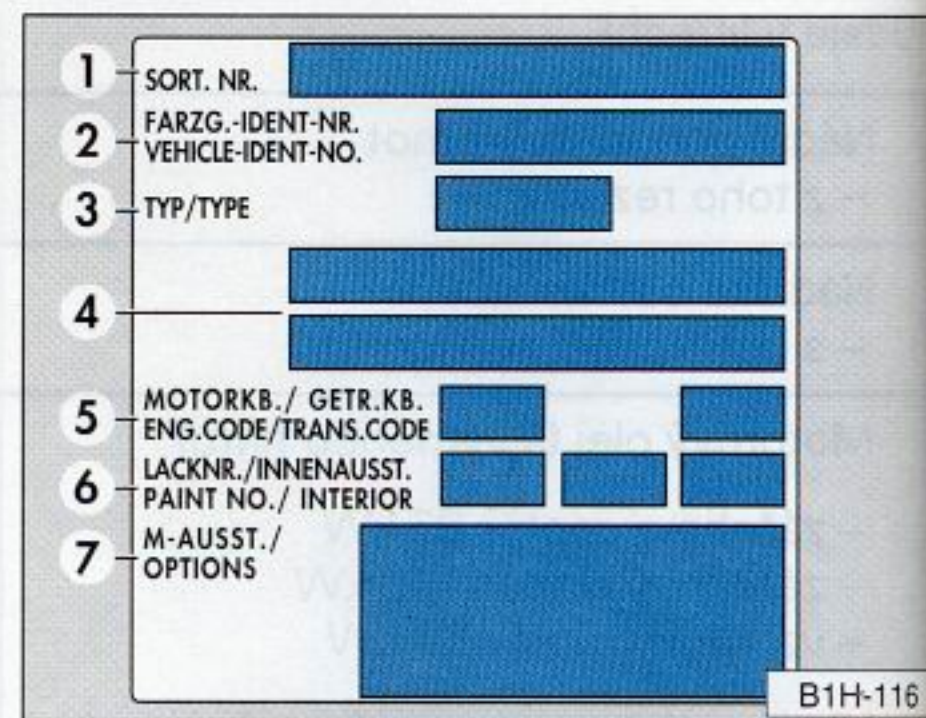

### Datový štítek

je nalepen na podlahovém plechu pod sedadlem spolujezdce. Je vidět po otevření víka.

Štítek obsahuje následující údaje:

- 1 – Interní identifikační číslo
- 2 – Identifikační číslo vozidla
- 3 – Typ
- 4 – Popis typu/výkon motoru
- 5 – Kód motoru a převodovky
- 6 – Lak/vnitřní provedení
- 7 – Dodatečné vybavení

Údaje 2 až 7 jsou uvedeny rovněž v servisním plánu.



## A

Airbag.....	28
– spolujezdce.....	30
Akcelerace .....	146
Akumulátor.....	121
Anti-Blocking-System (ABS).....	99
Aquaplaning.....	127
Automatická převodovka .....	45
– zpětná světla .....	46
Automatické myčky.....	106
Autorádio.....	140
Autotelefon .....	131

## B

Bederní opěrka.....	38
Benzín	
– kvalita .....	104
– přísady.....	105
– spotřeba .....	147
Bezolovnaté palivo.....	104
Bezpečnost dětí .....	31
Bezpečnostní pásy .....	22
Body pro zvedání vozu.....	136

Brzdění.....	98
Brzdová kapalina.....	120
Brzdové kontrolní světlo .....	63
Brzdový systém.....	120
Bzučák .....	49, 64

## C

Celková hmotnost .....	150
Centrální zamykání .....	10
Cetanové číslo.....	105
Climatronic .....	81
– provozní závady .....	86

## Č

Čerpání pohonných hmot .....	103
Číslo laku.....	154
Číslo motoru.....	154
Číslo odstínu.....	154
Číslo podvozku .....	154
Čisticí zařízení výfukových plynů .....	97
Čištění	
– motorového prostoru.....	109
– vozidla .....	106

## D

Dálková světla .....	61
Dálkové ovládání.....	16
Datový štítek.....	154
Denní počítadlo kilometrů .....	52
Digitální hodiny .....	59
Dílenský zvedák vozu .....	144
Disky kol.....	126
Dětská pojistka.....	12
Dětské sedačky.....	31, 34
Dveře .....	10

## E

 <b>Ekologie</b>	
– <b>akumulátor.....</b>	<b>123</b>
– <b>bezolovnaté palivo .....</b>	<b>104</b>
– <b>brzdová kapalina .....</b>	<b>120</b>
– <b>čerpání pohonných hmot..</b>	<b>103</b>
– <b>čisticí zařízení výfukových plynů .....</b>	<b>97</b>
– <b>ekologická jízda .....</b>	<b>95</b>
– <b>chladičí kapalina .....</b>	<b>119</b>



- motorový olej.....	117
- mytí vozu .....	107
- péče o vozidlo .....	106
- pneumatiky .....	128
- pohonné hmoty .....	104
- staré pneumatiky .....	128
- starý olej.....	117
- tlak vzduchu <b>v pneumatikách .....</b>	<b>126</b>

Elektronická uzávěrka diferenciálu	100
Elektrické spouštění oken.....	18, 67
Elektronický immobilizér .....	8

## H

Hladina chladicí kapaliny .....	118
Hloubka profilu .....	127
Hmotnosti .....	150
Hodiny.....	59
Hospodárná jízda .....	95
Houkačka .....	6

## CH

Chladicí systém .....	118
-----------------------	-----

## I

Identifikační číslo vozidla .....	154
Identifikační parametry .....	154
Immobilizér.....	8
Infračervené dálkové ovládání.....	16
Integrovaná dětská sedačka .....	34
Interiér .....	6
Intervaly prohlídek .....	117
Intervaly výměny oleje.....	117

## J

Jízda s přívěsem.....	101
Jízdní výkony .....	146
Jízdy do zahraničí .....	131

## K

Kabina .....	6
Kapota motorového prostoru.....	111
Kick-down .....	46
Klíčky.....	8
Klimatizace .....	76
- provozní závady .....	80
Klínové řemeny .....	123
Koberečky .....	44
Kola .....	126, 128
- z lehkých kovů .....	109
Kompresní poměr.....	145
Kontrolní světla.....	60
Konzervace dutin.....	110
Konzervace motorového prostoru.	109
Kosmetické zrcátko .....	90
Kryt zavazadlového prostoru .....	43

## L

Loketní opěrka.....	38
---------------------	----



## M

Maximální rychlost .....	146
Maziva.....	114
Mechanická převodovka .....	44
Měrka oleje (motor).....	116
Mlhové koncové světlo.....	64
Mlhové světlomety.....	64
Mobilní telefon .....	131
Motor	
– číslo .....	154
– hladina oleje.....	116
– intervaly výměny oleje .....	117
– kód .....	154
– olej .....	114
– spotřeba oleje.....	116
– spouštění.....	50
– tlak oleje .....	63
– údaje .....	145
– vypínání .....	50
Motorová nafta.....	105
Motorový prostor .....	112
– čištění a konzervace .....	109
Multifunkční ukazatel.....	54
Mytí .....	106

## N

Nafta .....	105
Náhradní díly.....	132
Náhradní kolo .....	134
Napínače pásů.....	27
Nářadí.....	133
Nastavení	
– ostřikovacích trysek.....	124
– sedadel.....	37
– sklonu světel .....	65
– výšky pásů.....	24
– výšky volantu.....	48
Nemrznoucí kapalina .....	118
Nevyváženost kol .....	127
Nosič zavazadel .....	93
Světlomety	
– ostřikovače .....	70
– polepení.....	131
– regulace sklonu .....	65

## O

Objemy kapalin.....	153
Obrysová světla.....	64
Oddělené otevírání dveří.....	13
Odemykání dveří .....	10
Odemykání víka palivové nádrže... ..	104
Odvětrávání.....	74, 79, 85
Ochrana podvozku.....	110
Okna .....	18
Oktanové číslo.....	104
Oleje .....	114
Omezovače dveří .....	10
Opěrky hlavy .....	36
Ostřikovače .....	124
– světlometů .....	70
Osvětlení.....	64
– přístrojů .....	65
– zavazadlového prostoru .....	89
Otáčkoměr .....	54
Otevírání dveří.....	10
Ovládání vnitřních světel.....	12
– zásoby paliva .....	58
Ukazatele směru jízdy .....	60, 68
Upevňovací očka.....	42



## P

Páčka dálkových světel.....	68
Páčka ukazatelů směru jízdy .....	68
Palivo .....	104
– předeřívání filtru.....	105
– přísady.....	105
– spotřeba .....	95, 147
– ukazatel zásoby .....	58
– úspory .....	95
Palubní nářadí.....	133
Pánevní pás.....	25
Parkovací pojistka.....	45
Parkovací poloha .....	45
Parkovací světla.....	68
Parkování.....	97
Pedály .....	44
Péče.....	106
– o kůži.....	108
– o vozidlo .....	106
– o lak.....	107
– o karosérii.....	106

Pneumatiky .....	126
– M+S .....	149
– stav .....	127
– tlak .....	126, 149
– záběh.....	126
Počítadlo kilometrů.....	52
Pohonné hmoty.....	104
Pohotovostní hmotnost .....	150
Pojistky .....	138
Pokyny k jízdě.....	94
Polepení světlometů.....	131
Pomoc při startování.....	141
Pomocné startovací kabely.....	141
Popelník .....	91
Poplašné zařízení.....	15
Posilovač brzd .....	98
Posuvná/výklopná střecha .....	87
Provoz s přívěsem.....	101
Provozní závady	
– Climatronic .....	86
– klimatizace.....	80

Průměr zatáčení .....	152
Prvních 1500 km .....	94
Předžhavení.....	51
Předeřívání filtru .....	105
Přední kapota .....	111
Přední sedadla.....	37
Přídavná maziva.....	117
Přípevňovací systémy.....	22, 31
Přípustná celková hmotnost .....	150
Přísada chladicí kapaliny .....	118
Příslušenství.....	132
Přístroje.....	52
Přístrojová deska .....	6

## R

Rádio.....	140
Ráfky.....	148
Regulace	
– rychlosti.....	69
– sklonu světel .....	65
– teploty	
– Climatronic.....	81
– topení a větrání .....	71, 75, 76



Rezervní kolo.....	134
Režim cirkulujícího vzduchu.....	71, 76
Rozchod.....	152
Rozměry.....	152
Rozmrazování skel.....	73, 78, 81
Roztahování.....	143
Rozvor.....	152
Ručně řazená převodovka.....	44
Ruční brzda.....	44
Rychloměr.....	52
Rychlosti.....	94

## Ř

Řadicí páka.....	44
------------------	----

## S

Samonavíjecí pásy.....	23
Sedadla.....	37
– demontáž a montáž.....	40
– nastavení.....	37
– v prostoru pro cestující.....	39
– vyhřívání.....	67

## Skla

– odstranění sněhu a ledu.....	108
– rozmrazování.....	73, 78, 81
Sklopný stolek.....	90
Sloupový zvedák.....	144
Sluneční clony.....	90
Sněhové řetězy.....	130
Specifikace oleje.....	114
Spínací skříňka.....	49
Spínače.....	64
Spotřeba pohonných hmot.....	95, 147
Spotřeba oleje.....	116
Spouštění motoru.....	50
Stěrače.....	70
Stěrač/ostřikovač zadního skla.....	70
Stírací lišty.....	125
Střešní lišty.....	93
Střešní nosič zavazadel.....	93
Svépomoc.....	133
Světelná houkačka.....	68
Světlá výška.....	152
Světlo pro čtení.....	89
Světlomety	
– ostřikovače.....	70
– polepení.....	131
– regulace sklonu.....	65

## Š

Šířka.....	152
Štítek s čárovým kódem.....	154

## T

Tachometr.....	52
Technická data.....	145
Technické změny.....	132
Telefon.....	131
Tempomat.....	69
Tažné hmotnosti.....	151
Tlak oleje.....	63
Tlak vzduchu v pneumatikách.....	149
Topení.....	71, 76, 75
Typový štítek.....	154

## U

Ukazatel	
– servisních intervalů.....	53
– teploty chladicí kapaliny.....	57
– zásoby paliva.....	58
Ukazatele směru jízdy.....	60, 68
Upevňovací očka.....	42



# VĚCNÝ REJSTŘÍK

Úspora energie.....	95
Uzávěrka diferenciálu .....	100
Uzávěr palivové nádrže .....	103
Užitečná hmotnost .....	150

## V

Varovná světla .....	65
Ventilátor chladiče .....	119
Větrák.....	71, 75, 76, 81
Větrání.....	71, 76
Větrání čerstvým vzduchem.....	74, 79, 83
Vlečení .....	143
Vlečné oko .....	142
Vnitřní osvětlení.....	89
Volicí páka .....	45
Výfukové plyny .....	95
Vyhřívání	
– prostoru pro spolucestující.....	75
– předního skla .....	66
– sedadel.....	67
– zadního skla .....	66
– zrcátek.....	21
Výklopná okna .....	20
Výklopná střecha .....	87
Výkon .....	145

Výměna	
– dílů .....	132
– kol .....	136
Vypnutí motoru.....	51
Vysílačky .....	131
Výška .....	152

## Z

Záběh .....	94
Zabezpečovací zařízení proti krádeži.....	15
Zámky .....	10
Zapalovací svíčky .....	123
Zapalovač cigaret.....	92
Zásuvka.....	92, 101
Zatížení	
– na kulovou hlavu tažného zařízení.....	101, 151
– na nápravy .....	150
– střechy .....	93, 150
Zavazadlový prostor.....	42
Zdvih válců .....	145
Zdvihový objem .....	145
Zimní pneumatiky .....	130

Zimní provoz .....	
– akumulátor .....	
– chladič systém.....	
– motorová nafta .....	
– motorový olej.....	
– ostřikovače .....	
– pneumatiky.....	
– péče o vozidlo.....	
– rozmrazování skel .....	
– sněhové řetězy .....	
Změny.....	
Zpětná světla	
– automatická převodovka .....	
– ručně řazená převodovka .....	
Zpětný chod .....	
Zrcátka .....	
Zrychlení.....	
Zvedák .....	133
Zvedání vozidla .....	