

NÁVOD K OBSLUZE



CITROËN C4



# VÁŠ NÁVOD K POUŽITÍ NA INTERNETU!

CITROËN vám nabízí bezplatné a jednoduché prohlížení palubní dokumentace na Internetu, prohlížení historie a přístup k posledním informacím.

**CITROËN SERVICE**  
<http://service.citroen.com>

Připojte se na adresu **<http://service.citroen.com>**:

- 1 | zvolte jazyk,
- 2 | pro prohlížení Dokumentace k vozidlu klikněte na odkaz v zóně „Základní dokumentace pro soukromé osoby“, otevře se okno se všemi návody k použití,
- 3 | zvolte vozidlo, vyberte typ karosérie a datum vytvoření návodu,
- 4 | poté zvolte návod, který vás zajímá.

Upozorňujeme Vás.

Vaše vozidlo má část výbavy popisované v tomto návodu, a to v závislosti na úrovni jeho vybavení, verzi a charakteristikách, které jsou specifické pro zemi prodeje.

Montáž elektrického vybavení nebo doplňků, které nejsou v nabídce společnosti CITROËN, může způsobit poruchu elektronického systému vozidla. Mějte prosím toto upozornění na paměti a obraťte se na zástupce značky CITROËN pro získání informací o kompletní řadě doporučených prvků výbavy a doplňků.

Legenda



Upozornění na bezpečnostní prvky



Doplňující informace



Příspěvek k ochraně životního prostředí



Programování funkce prostřednictvím konfiguračního menu



Odkaz na stránku

CITROËN nabízí ve všech světadílech

bohatou modelovou řadu,

spojující nejnovější technologie a nepřetržitou inovaci

s moderním a kreativním pojetím cestování.

Děkujeme vám a blahopřejeme vám k vašemu výběru.

Cestování se znalostí veškeré výbavy,

ovládání systémů a způsobů nastavení

se stane mnohem pohodlnějším a příjemnějším.

Šťastnou cestu.

# OBSAH

## SEZNÁMENÍ s VOZIDLEM 4 → 26

### 1 - PROVOZNÍ KONTROLA 27 → 49

Sdružené přístroje	27
Otáčkoměr	31
Kontrolky	32
Ukazatele	43
Manuální kontrola	46
Čas a jednotky	47
Individualizace	49

### 2 - MULTIFUNKČNÍ DISPLEJE 50 → 61

Monochromní displej A	50
Monochromní displej C	52
Barevný displej propojený s mapovými podklady	55
Palubní počítač	58

### 3 - KOMFORT 62 → 78

Větrání	62
Manuální klimatizace	64
Automatická dvouzónová klimatizace	66
Odmližování – odmrazování zadního skla	69
Přední sedadla	70
Zadní sedadla	75
Zpětná zrcátka	76
Seřízení volantu	78

### 4 - VSTUPY do VOZIDLA 79 → 95

Klíč s dálkovým ovladačem	79
Alarm	87
Dveře	89
Zavazadlový prostor	90
Ovládání oken	91
Panoramatická střešní okno	93
Palivová nádrž	94
Zařízení pro zabránění natankování jiného typu paliva	95

### 5 - VÝHLED/VIDITELNOST 96 → 108

Ovladače světel	96
Automatické rozsvěcování	99
Uvítací osvětlení	100
Nastavení sklonu světlometů	100
Adaptivní světlometry	101
Ovladače stěračů	103
Automatické stírání	104
Stropní svítidla	106
Tlumené osvětlení interiéru	107
Osvětlení zavazadlového prostoru	108

### 6 - USPOŘÁDÁNÍ 109 → 121

Uspořádání interiéru	109
Středové konzola	112
Loketní opěrka vpředu	113
Uspořádání zavazadlového prostoru	118
Kryt zavazadel (verze enterprise)	121

### 7 - BEZPEČNOST DĚTÍ 122 → 129

Dětské autosedačky	122
Dětské sedačky ISOFIX	126
Dětská pojistka	129



# OBSAH

## 8 - BEZPEČNOST 130 → 141

Směrová světla	130
Výstražná světla	130
Zvuková houkačka	130
Detekce poklesu tlaku v pneumatikách	131
Systémy asistence při brzdění	132
Systémy řízení dráhy vozidla	133
Tísňové volání nebo volání na linku asistenční služby	134
Bezpečnostní pásy	135
Airbagy	138

## 9 - ŘÍZENÍ 142 → 173

Elektrická parkovací brzda	142
Manuální parkovací brzda	149
Mechanická převodovka	149
Ukazatel navrhované změny převodového stupně	150
Pilotovaná manuální šestistupňová převodovka	151
Automatická převodovka	154
Asistence při rozjíždění do svahu	157
Stop & Start	158
Varování před neúmyslným opuštěním jízdního pruhu	161
Sledování „mrtvého úhlu“	162
Omezovač rychlosti	166
Regulátor rychlosti	168
Měření dostupného místa	170
Parkovací asistent	172

## 10 - KONTROLY 174 → 182

Kapota motoru	175
Úplné vyčerpání paliva (diesel)	176
Benzinové motory	177
Naftové motory	178
Kontrola hladiny náplní	179
Kontroly	181

## 11 - PRAKTICKÉ INFORMACE 183 → 211

Sada pro dočasnou opravu pneumatiky	183
Výměna kola	188
Výměna žárovky	192
Výměna pojistky	198
Akumulátor	202
Režim úspory energie	204
Výměna stírací lišty	205
Kryt pro zimní období	205
Odtahování vozidla	206
Tažení přívěsu	208
Příprava pro montáž autorádia	209
Příslušenství	210

## 12 - TECHNICKÉ CHARAKTERISTIKY 212 → 222

Benzinové motory	212
Hmotnost vozidel s benzinovými motory	214
Diesellové motory	216
Hmotnost vozidel s diesellovými motory	217
Hmotnosti vozidel s benzinovými/ naftovými motory - verze N1	219
Rozměry	221
Identifikační prvky	222

## AUDIO a TELEMATIKA 223 → 310

Případ tísně nebo potřeby asistenční služby	223
eMyWay	225
Autorádio	277

## VIZUÁLNÍ VYHLEDÁVÁNÍ 311 → 314

## ABECEDNÍ REJSTŘÍK 315 → 318

# EXTERIÉR VOZIDLA

## Uvítací osvětlení

Přídavné osvětlení exteriéru a interiéru vozidla, ovládané na dálku, usnadňuje příchod k vozidlu na špatně osvětlených místech.

» 100, 108

## Systém Stop & Start

Přepíná motor do pohotovostního režimu při zastavení vozidla (stání na semaforech, zácpy, jiné situace...). Ve chvíli, kdy se chcete rozjet, se motor opět automaticky nastartuje. Systém Stop & Start umožňuje snížit spotřebu paliva, emise škodlivin a v režimu Stop i úroveň hluku.

» 158



## Měření volného místa

Systém měří velikost volného místa pro zaparkování mezi dvěma vozidly nebo překážkami.

» 170

## Adaptativní světlomety

Systém natáčecích světlometů zajišťuje automaticky lepší viditelnost v zatáčkách.

» 101

## Statické osvětlení výseče zatáček

Toto osvětlení zlepšuje při nízké rychlosti díky světlometu do mlhy na dané straně výhled do zatáček, na křižovatkách a při parkovacích manévrech.

» 102

# EXTERIÉR VOZIDLA

## Sledování mrtvých úhlů

Za některých podmínek tento systém detekuje přítomnost vozidla v mrtvých úhlech zpětného zrcátka. Informuje Vás o něm prostřednictvím kontrolky v příslušném vnějším zrcátku.

» 162

## Panoramatické střešní okno

Zajišťuje vynikající výhled a prosvětlení interiéru vozidla.

» 93



## Detekce podhuštění

Tento systém neustále sleduje tlak k každé pneumatice a varuje Vás při jeho snížení.

» 131

## Sada pro nouzovou opravu pneumatiky

Sada se skládá z kompresoru a nádoby s přípravkem na vyplnění průrazu a umožňuje provést provizorní opravu pneumatiky.

» 183

# OTEVÍRÁNÍ

## Klíč s dálkovým ovladačem se 2 tlačítky



**A.** Rozložení a složení klíče  
(po stisknutí tohoto tlačítka).



Celkové či částečné odemknutí vozidla  
(rychlé zablikání směrových světel).



Jednoduché zamknutí  
(jedno stisknutí; rozsvícení směrových světel).

## Klíč s dálkovým ovladačem se 3 tlačítky



**A.** Rozložení a složení klíče  
(po stisknutí tohoto tlačítka).



Celkové či částečné odemknutí vozidla  
(rychlé zablikání směrových světel).

Otevření oken

(přidržení až do dosažení požadované polohy).



Odemknutí pouze zavazadlového prostoru.



Jednoduché zamknutí  
(jedno stisknutí; rozsvícení směrových světel).

Uzavření oken

(přidržení až do dosažení požadované polohy).

## Uvítací osvětlení



V případě slabé intenzity světla, zjištěné snímačem, Vám usnadní příchod k vozidlu rozsvícení na dálku potkávacích, obrysových a bočních bodových světel.

» 100

Rozsvítí se rovněž osvětlení interiéru, tj. stropní světla a osvětlení prostoru pro nohy.

» 108

# OTEVŘENÍ

## Zavazadlový prostor

### Dálkové ovládání se 2 tlačítky

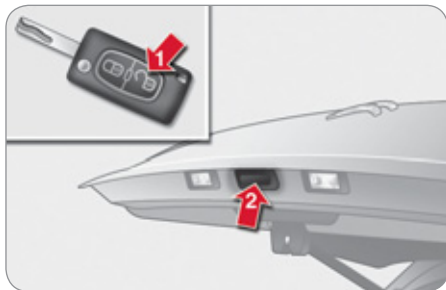

1. Odemknutí vozidla.
2. Otevření zavazadlového prostoru.

» 79, 90

### Dálkové ovládání se 3 tlačítky

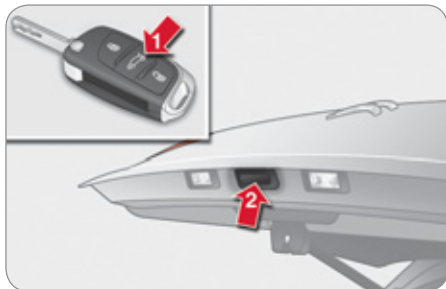

1. Odemknutí pouze zavazadlového prostoru.
2. Otevření zavazadlového prostoru.

» 80, 90

## Palivová nádrž

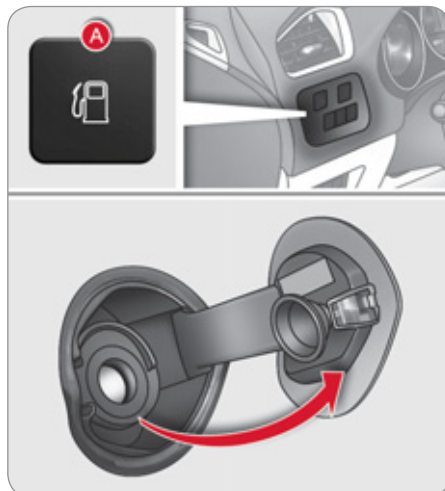

**A.** Otevření dvířek k plnicímu hrdlu palivové nádrže.

Objem nádrže: přibližně 60 litrů.

» 94

## Panoramatické střešní okno



1. Otevření clony (čtyři polohy).
2. Uzavření clony (výchozí poloha).

» 93

# INTERIÉR

## Tlumené osvětlení interiéru

Tlumené osvětlení zlepšuje viditelnost v kabině vozidla za podmínek slabé intenzity venkovního světla.

» 107

## Audio a komunikační systémy

Toto zařízení je vybaveno následujícími technologiemi: autorádio, přehrávač CD, sběrnice USB, Bluetooth, navigační systém s barevným displejem, vstup pro externí zařízení...

### Autorádio:

» 277

### Navigační systém eMyWay:

» 225



## Elektrická parkovací brzda

Spojuje funkce automatického zatažení při zastavení motoru a automatického uvolnění při rozjezdu.

Ruční zatahování/uvolňování je i nadále k dispozici.

» 142

## Funkce masírování

Zařízení poskytuje masáž bederní oblasti po dobu 60 minut. Masáž probíhá v 6 cyklech po 10 minutách.

» 73

## Pilotovaná mechanická šestistupňová převodovka

Umožňuje Vám řídit s využitím plně automatického režimu nebo ručního režimu řazení.

» 151

# MÍSTO ŘIDIČE

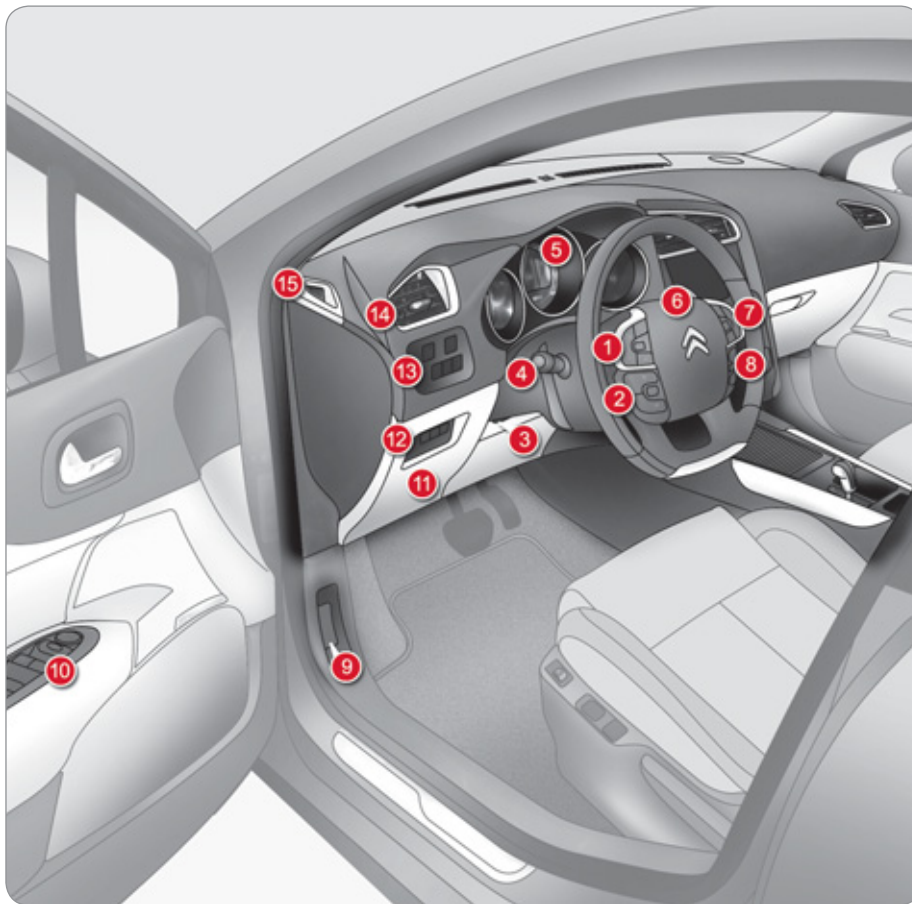

1. Ovládání regulátoru rychlosti (tempomatu)/omezovače rychlosti
2. Ovládání volitelných funkcí
3. Ovládání nastavení polohy volantu
4. Ovládání vnějšího osvětlení a směrových světel
5. Přístrojová deska
6. Airbag řidiče  
Zvukové výstražné zařízení
7. Ovládání audiosystému a telematiky
8. Ovládání systému Bluetooth nebo telefonu
9. Ovladač otevírání kapoty
10. Ovládání vnějších zpětných zrcátek  
Ovládání oken
11. Pojistková skříňka
12. Ovladač pro ruční nastavení sklonu světlometů  
Spodní boční panel ovladačů
13. Tlačítko pro otevření dvířek nádrže  
Horní boční panel ovladačů
14. Boční směrovatelný a uzavíratelný výstup větrání
15. Tryska pro odmrazování okna předních dveří

# MÍSTO ŘIDIČE

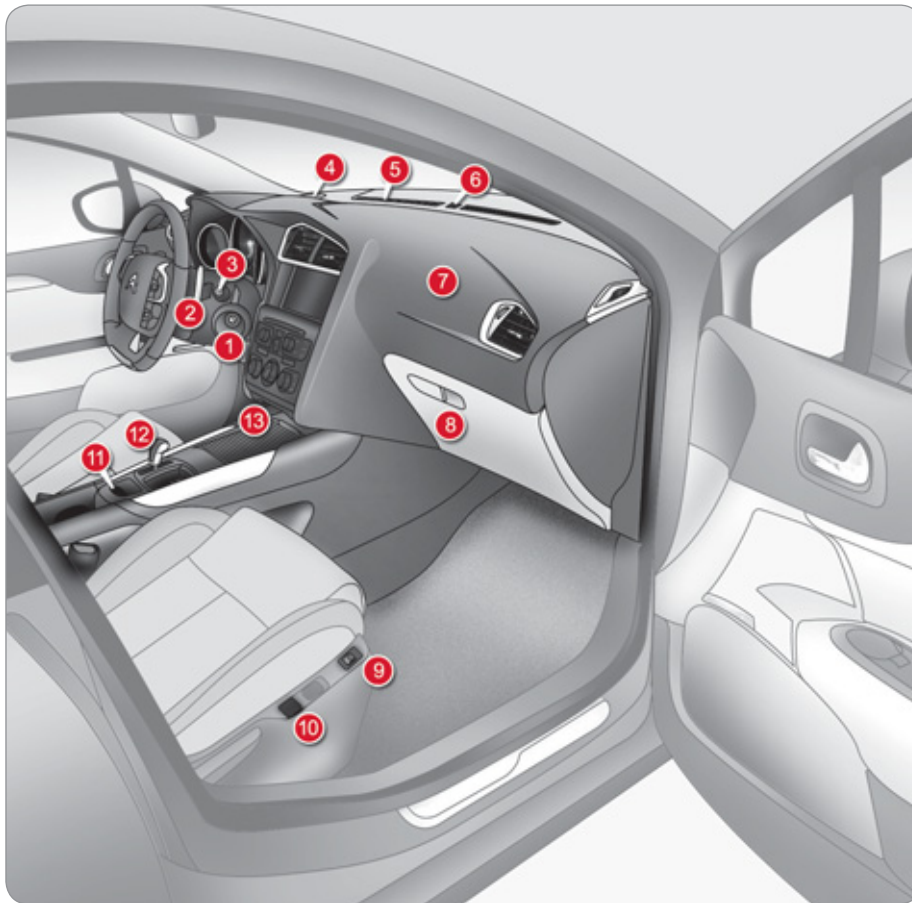

1. Zámek řízení se spínací skřínkou
2. Řazení šestistupňové pilotované mechanické převodovky pod volantem
3. Ovladače stěračů/ostřikovačů/ palubního počítače
4. Reproduktor (výškový)
5. Tryska pro odmrazování čelního skla
6. Snímač intenzity osvětlení
7. Airbag spolujezdce
8. Odkládací schránka/Zásuvka audio-video/Deaktivace airbagu spolujezdce
9. Ovládání vyhřívaného sedadla
10. Ovládání masáže bederní oblasti
11. Elektrická parkovací brzda
12. Řadicí páka šestistupňové pilotované mechanické převodovky
13. Velký úložný multifunkční prostor



# STROPNÍ KONZOLA – STŘEDOVÁ KONZOLA

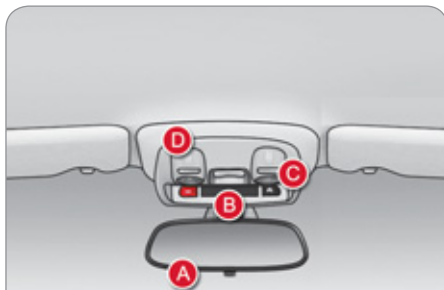

- A. Vnitřní zpětné zrcátko
- B. Nouzové volání/Displej kontrol ek bezpečnostních pásů a předního airbagu spolujezdce/Volání asistenční služby
- C. Stropní světlo/Svítilna na čtení mapy/Tlumené osvětlení
- D. Mikrofon audiosystému a telematiky
- E. Ovládání posuvné clony panoramatického střešního okna



- 1. Střední směrovatelné a uzavíratelné výstupy větrání
- 2. Monochromatický displej a malý úložný prostor s dvířky nebo barevný displej navigačního systému
- 3. Autorádio nebo navigační systém eMyWay
- 4. Středový panel ovladačů
- 5. Ovládání topení/klimatizace
- 6. Zásuvka USB/Jack a zapalovač cigaret/Zásuvka pro příslušenství 12 V
- 7. Řadicí páka mechanické nebo automatické převodovky
- 8. Ruční parkovací brzda
- 9. Přenosný popelník
- 10. Velký otevřený úložný prostor nebo přední loketní opěrka

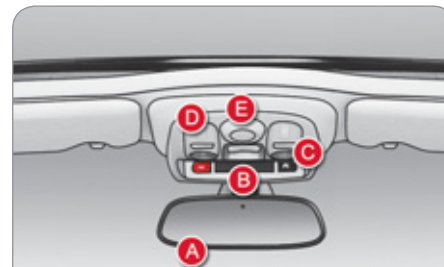

# POHODLÍ NA PALUBĚ

## Sedadlo řidiče

### Podélné



### Výškové



### Sklon opěradla

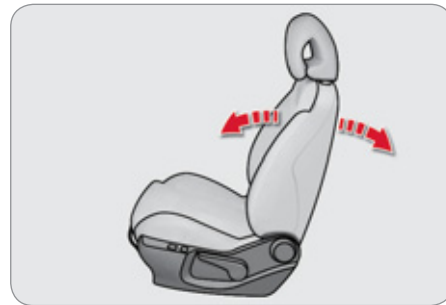

## Ruční nastavení

» 70



## Elektrické nastavení

» 71



## Přední sedadla

### Výška a sklon opěrky hlavy

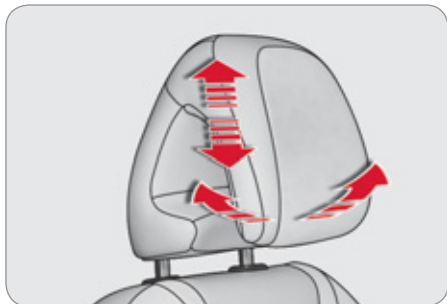

» 72

### Bederní opěrka

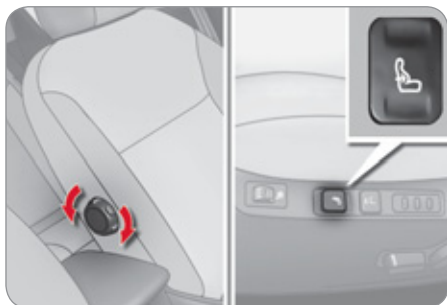

» 73



### Další využitelné funkce...

Masáž bederní oblasti.

Uložení nastavené polohy do paměti (elektricky seřizované sedadlo řidiče).

Vyhřívání sedadel.

### Nastavení volantu

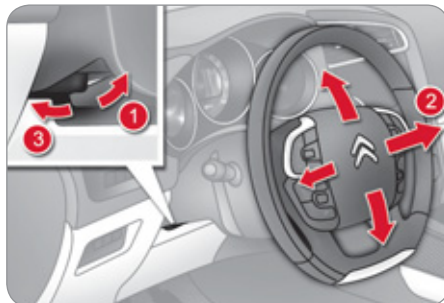

1. Odjištění ovládání.
2. Výškové a podélné nastavení.
3. Zajištění ovládání.



Tyto úkony smějí být z bezpečnostních důvodů prováděny výhradně při stojícím vozidle.

» 78

### Přední loketní opěrka

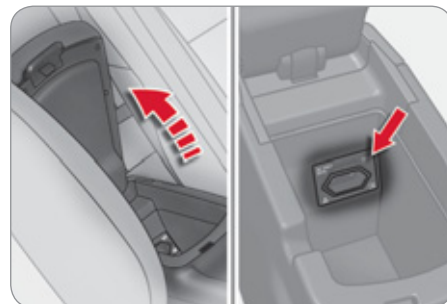
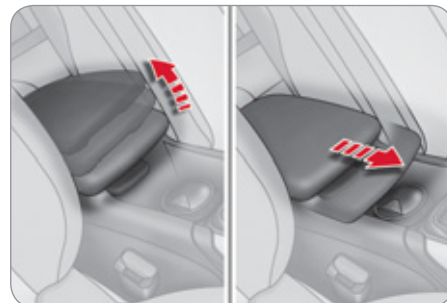

Pro Vaše pohodlí je přední loketní opěrka výškově a podélně nastavitelná (podle verze).

Obsahuje rovněž odkládací prostor; může být též vybavena zásuvkou 230 V/50 Hz.

» 113, 114

## Vnější zpětná zrcátka



### Nastavení

- A. Volba zpětného zrcátka pro seřízení.
- B. Nastavení polohy zrcátka do čtyř možných směrů.
- C. Zrušení volby zpětného zrcátka.

» 76



### Další využitelné funkce...

Přiklopení/Odklopení.

Automatické sklopení skla zpětného zrcátka při zařazení zpětného chodu při parkování.

Sledování mrtvých úhlů.

## Vnitřní zpětné zrcátko



### Model s ručním přepínáním polohy den/noc

1. Volba polohy zrcátka pro „den“.
2. Nasměrování zrcátka.

» 78



### Model s automatickým přepínáním polohy den/noc

- A. Snímač intenzity světla automatického přepínání režimu den/noc.
- B. Nasměrování zrcátka.

» 78

## Přední bezpečnostní pásy

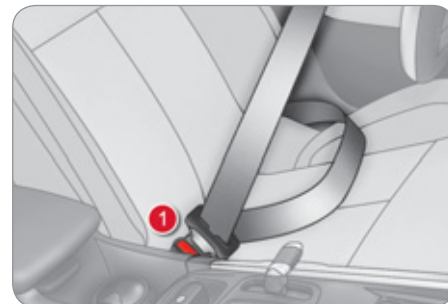



1. Zapnutí spony.
2. Výškové nastavení.

» 135

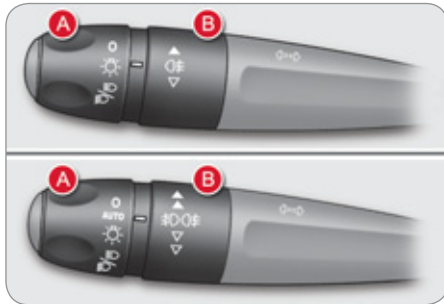

## Osvětlení



### Prstenec A

-  Světla zhasnutá
- AUTO** Automatické rozsvěcování světel
-  Obrysová světla
-  Potkávací/dálková světla

### Prstenec B

-  Zadní světla do mlhy  
nebo
-  Přední a zadní světla do mlhy

» 96

## Směrová světla



Nadzdvihnete nebo stlačte ovladač až za bod odporu; příslušná směrová světla budou blikat až do opuštění této polohy.

### Funkce „dálnice“

Krátce přitlačte ovladač směrem nahoru nebo dolů bez překročení bodu odporu; směrová světla na příslušné straně zablikají třikrát.

Tuto funkci je možno používat při jakékoliv rychlosti vozidla, je však zvláště výhodná při změnách jízdního pruhu na rychlostních silnicích.

» 130

## Stěrače



### Ovladač A: stírání čelního skla



» 103

### Zapnutí/Vypnutí „AUTO“

☞ Stlačte ovladač směrem dolů a uvolněte jej.

» 104







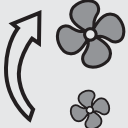
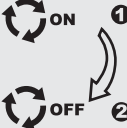

### Prstenec B: stírání zadního skla

-  Vypnuto
-  Přerušované stírání
-  Ostřikování se stíráním

» 105

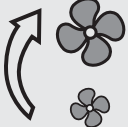
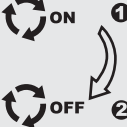
# PŘÍJEMNÁ VENTILACE

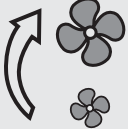
## Doporučení pro nastavení v interiéru

Přeji si...	Manuální klimatizace				
	Rozdělení proudu vzduchu	Rychlost ventilátoru	Recirkulace vzduchu/ Vstup vnějšího vzduchu	Teplota	Ruční ovladač A/C
TOPIT					
CHLADIT					<b>ON</b>
ODMLŽOVAT ODMRAZOVAT					<b>ON</b>

**Automatická klimatizace:** používejte přednostně jeden ze tří plně automatických režimů – stiskněte tlačítko „AUTO“.

## Přístroje



- A. Při zapnutém zapalování udávají segmenty ukazatele množství zbyvajících paliva v nádrži.
- B. Po spuštění motoru musí zhasnout kontrolka minimální zásoby paliva.
- C. Po zapnutí zapalování musí ukazatel množství oleje zobrazit na několik sekund hlášení, že je množství OK nebo správné (podle verze).

Jestliže hladiny provozních náplní nejsou správné, proveďte jejich doplnění.

» 27

## Kontrolky



1. Při zapnutí zapalování se rozsvítí oranžové a červené výstražné kontrolky.
2. Po spuštění motoru musí tyto kontrolky zhasnout.

Jestliže kontrolky zůstanou rozsvícené, vyhledejte si pokyny na příslušné straně.

» 32

## Středové panely ovladačů



- A. Vyslání tísňového volání.  
» 134, 223
- B. Přístup ke službám CITROËN.  
» 134, 223



- C. Výstražná světla.  
» 130
- D. Centrální zamykání.  
» 85
- E. Black panel (noční režim).  
» 48



## Boční panely ovladačů

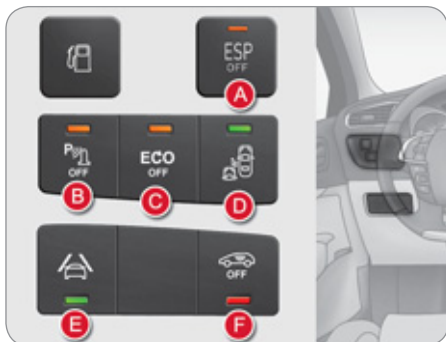

Rozsvícení kontrolky Vám oznamuje stav příslušné funkce.

- A. Deaktivace systému ESP/ASR.  
» 133
- B. Deaktivace parkovacího asistenta.  
» 173
- C. Deaktivace Stop & Start.  
» 159
- D. Aktivace sledování mrtvých úhlů.  
» 162
- E. Aktivace varování při neúmyslném přejetí středové čáry.  
» 161
- F. Deaktivace hlídání prostoru - alarm.  
» 88

## Volant s vestavěnými ovladači

### Ovládání regulátoru/omezovače rychlosti

» 166, 168



### Ovládání volitelných funkcí

- 1. Black panel (noční režim).  
» 48
- 2. Reostat osvětlení místa řidiče.  
» 48  
nebo  
Nastavení centrálního barevného displeje navigačního systému.  
» 56
- 3. Zapnutí/Vypnutí stropního světla.  
» 106  
nebo  
Měření volného místa.  
» 170

### Ovládání audiosystému

» 228, 279



### Ovládání systému Bluetooth nebo telefonu

» 228, 279



## Čelní airbag spolujezdce

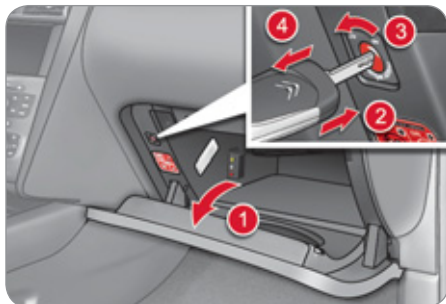

1. Otevření odkládací schránky.
2. Zasunutí klíče.
3. Zvolení polohy:  
„OFF“ (deaktivace) při montáži dětské sedačky zády ke směru jízdy,  
„ON“ (aktivace) při použití sedadla dospělou osobou nebo při montáži dětské sedačky čelem po směru jízdy.
4. Vytažení klíče při zachování zvolené polohy.

## Bezpečnostní pásy a čelní airbag spolujezdce



- A. Kontrolka nezapnutí/rozeptnutí pásu vpředu vlevo.
- B. Kontrolka nezapnutí/rozeptnutí pásu vpředu vpravo.
- C. Kontrolka rozeptnutí pásu vzadu vpravo.
- D. Kontrolka rozeptnutí pásu vzadu uprostřed.
- E. Kontrolka rozeptnutí pásu vzadu vlevo.
- F. Kontrolka deaktivace čelního airbagu spolujezdce.
- G. Kontrolka aktivace čelního airbagu spolujezdce.

## Spínací skříňka



1. Poloha **Stop**.
2. Poloha **Zapnuté zapalování**.
3. Poloha **Startování motoru**.

Při zapnutí i vypnutí zapalování ručička rychloměru a segmenty otáčkoměru a ukazatele množství paliva zobrazí maximální hodnotu a poté se opět přemístí zpět na 0.

# PŘÍJEMNÉ ŘÍZENÍ

## Elektrická parkovací brzda

### Manuální zatažení/uvolnění



**Ruční zajištění** parkovací brzdy je možné **zatažením** za páčku **A**. Při zapnutí zapalování je **ruční uvolnění** parkovací brzdy možné **po sešlápnutí brzdového pedálu a zatažení a následném uvolnění** páčky **A**.



Při běžícím motoru a otevření dveří řidiče se rozezní zvukový signál; zatáhněte ručně parkovací brzdu.

Neoponechávejte děti samotné ve vozidle se zapnutým zapalováním, mohly by parkovací brzdu uvolnit.

### Automatické zatažení/uvolnění

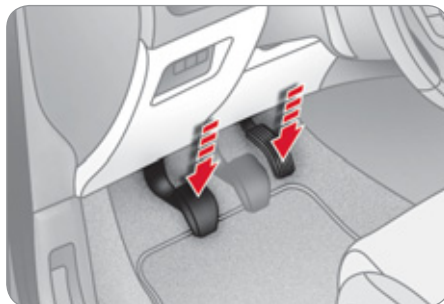

Sešlápněte pedál akceleraátoru a uvolněte spojku (u mechanické převodovky), parkovací brzda se při rozjezdu pozvolna automaticky uvolní.

Po zastavení vozidla a vypnutí motoru se parkovací brzda automaticky zatáhne.



Pokud je tato kontrolka na přístrojové desce rozsvícena, je funkce **automatického zatahování/uvolňování deaktivována**; zatahujte/uvolňujte parkovací brzdu ručně.



Před opuštěním vozidla zkontrolujte, zda jsou **trvale rozsvíceny** kontrolka brzd na přístrojové desce a kontrolka **P** na páčce **A**.



Pokud táhnete přívěs či karavan nebo pokud by se mohl sklon podloží měnit (přeprava na loď, kamionu, vlečení...), zatáhněte brzdu na maximální úroveň – pro znehybnění vozidla přitáhněte páčku **A** po delší dobu.

# PŘÍJEMNÉ ŘÍZENÍ

## Pilotovaná mechanická šestistupňová převodovka

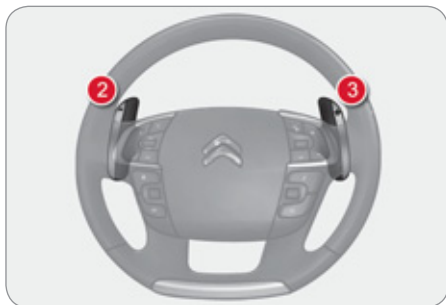

Tato šestistupňová převodovka poskytuje v závislosti na zvoleném režimu pohodlí automatického řízení převodových stupňů nebo potěšení z ručního řízení.

1. Řadicí páka
2. Ovladač pod volantem „-“
3. Ovladač pod volantem „+“

## Zobrazování na přístrojové desce



Zařazený převodový stupeň nebo zvolený režim se zobrazují na displeji přístrojové desky.

- N:** Neutral (neutrál)
- R:** Reverse (zpátečka)
- 1 až 6:** Zařazený převodový stupeň
- AUTO:** Automatizovaný režim

## Rozjezd



- ☞ Zvolte polohu **N** a po dobu startování motoru silně sešlápněte brzdový pedál.
- ☞ Přesunutím řadicí páky **1** do polohy **A** nebo **M** zařadíte první rychlostní stupeň, nebo přesunutím řadicí páky **1** do polohy **R** zařadíte zpětný chod.
- ☞ Uvolněte ruční brzdu.
- ☞ Pusťte brzdový pedál a akcelerujte.

# PŘÍJEMNÉ ŘÍZENÍ

## Automatická převodovka



Tato šestistupňová převodovka poskytuje, v závislosti na Vaší volbě, komfort automatického řazení nebo požitek z ručního řazení.

1. Řadicí páka
2. Tlačítko „S“ (**Sport**)
3. Tlačítko „SN“ (**Sníh**)

## Zobrazování na přístrojové desce



Zvolený režim jízdy a/nebo zařazený rychlostní stupeň se zobrazí na levém displeji přístrojové desky.

- P.** Parking (parkování)
  - R.** Reverse (zpátečka)
  - N.** Neutral (neutrál)
  - D.** Drive (automatický režim)
  - S.** Režim **Sport**
  - SN.** Režim **Sníh**
- 1 až 6.** Zařazený rychlostní stupeň  
- . Nesprávná hodnota při ručním řazení

## Rozjezd

- ☞ Se sešlápnutým brzdovým pedálem zvolte polohu **P** nebo **N**.
  - ☞ Nastartujte motor.
  - ☞ Poté zvolte polohu **R**, **D** nebo **M**.
  - ☞ Pusťte brzdový pedál a akcelerujte.
- » 154

## Asistence při rozjezdu do svahu

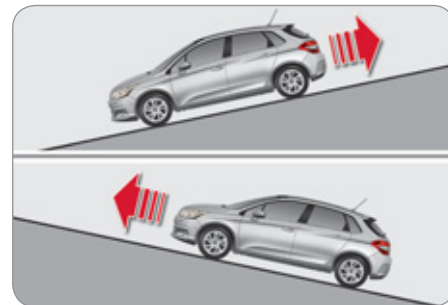

Vaše vozidlo je vybaveno systémem, který jej při rozjezdu do svahu na dobu nezbytnou pro přesunutí nohy z brzdového pedálu na pedál akcelerace znehybní.

Tato funkce je aktivní pouze v případě, že:

- vozidlo stojí a máte sešlápnutý brzdový pedál,
- svah splňuje určité podmínky,
- jsou dveře řidiče zavřené.



Ve fázi dočasného znehybnění vozidla systémem pro usnadnění rozjezdu do svahu z vozidla nevystupujte.

» 157

# PŘÍJEMNÉ ŘÍZENÍ

## Stop & Start

### Přechod motoru do režimu STOP



Na přístrojové desce se rozsvítí kontrolka „ECO“ a motor se přepne do úsporného režimu:

- vozidla s mechanickou převodovkou; pokud při rychlosti nižší než 20 km/h přesunete řadicí páku do neutrálu a poté uvolníte spojkový pedál,
- vozidla se šestistupňovou pilotovanou mechanickou převodovkou; pokud při rychlosti nižší než 6 km/h sešlápnete brzdový pedál nebo přesunete řadicí páku do polohy N.

V některých zvláštních případech může být funkce STOP nedostupná; kontrolka „ECO“ po několik sekund bliká a poté zhasne.

» 158

### Přechod motoru do režimu START



Kontrolka „ECO“ zhasne a motor se spustí:

- vozidla s mechanickou převodovkou; pokud sešlápnete spojkový pedál,
- vozidla se šestistupňovou pilotovanou mechanickou převodovkou;
  - pokud uvolníte brzdový pedál s řadicí pákou v poloze A nebo M,
  - nebo s řadicí pákou v poloze N a uvolněným brzdovým pedálem přesunete řadicí páku do polohy A nebo M,
  - nebo pokud zařadíte zpětný chod.

V některých zvláštních případech se může režim START spustit automaticky; kontrolka „ECO“ po několik sekund bliká a poté zhasne.

» 159

### Deaktivace/Aktivace

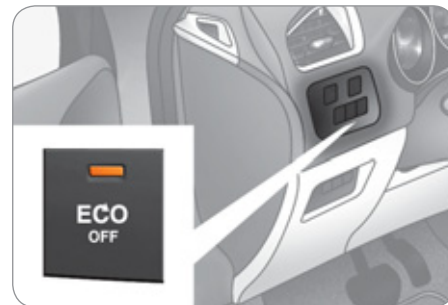

Ve kterémkoliv okamžiku můžete systém deaktivovat stisknutím tlačítka „ECO OFF“; kontrolka se rozsvítí.



Systém se aktivuje po každém nastartování pomocí klíče.



Před tankováním nebo před jakýmkoliv zásahem pod kapotou vždy vypněte zapalování.

» 160

# PŘÍJEMNÉ ŘÍZENÍ

## Sledování mrtvých úhlů



- ☞ Aktivujte funkci pomocí tlačítka **A**; kontrolka se rozsvítí.

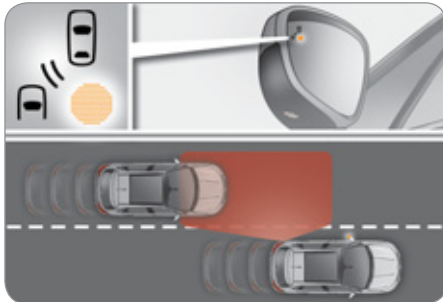

Kontrolka umístěná ve vnějším zrcátě vás rozsvícením varuje, jakmile je v mrtvých úhlech detekováno nějaké vozidlo.

» 162

## Měření volného místa



- ☞ Aktivujte funkci stisknutím tlačítka **B**; rozsvítí se příslušná kontrolka na přístrojové desce.
- ☞ Zapněte směrová světla na straně, na které chcete zaparkovat; zobrazí se hlášení o probíhajícím měření.
- ☞ Během měření nepřekračujte rychlost 20 km/h.

System vyhodnotí obtížnost manévru a zobrazí jedno z následujících hlášení:

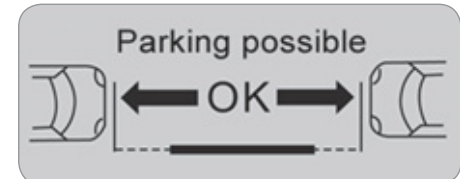

- **Parking possible** (zaparkování je možné)

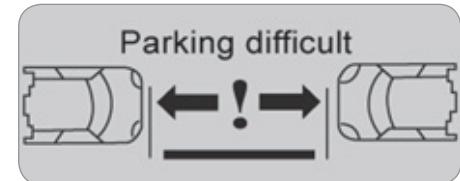

- **Parking difficult** (zaparkování je obtížné)



- **Parking not advised** (parkování není doporučeno)

» 170

# PŘÍJEMNÉ ŘÍZENÍ

## Omezovač rychlosti „LIMIT“



1. Aktivace/Deaktivace režimu omezovače
2. Snížení naprogramované hodnoty
3. Zvýšení naprogramované hodnoty
4. Zapnutí/Vypnutí omezování rychlosti
5. Zobrazení seznamu uložených rychlostí

» 165

Nastavení musí být prováděno za chodu motoru.

» 166

## Regulátor rychlosti „CRUISE“



1. Aktivace/Deaktivace režimu regulátoru
2. Naprogramování rychlosti/Snížení naprogramované hodnoty
3. Naprogramování rychlosti/Zvýšení naprogramované hodnoty
4. Vypnutí/Obnovení regulace rychlosti
5. Zobrazení seznamu uložených rychlostí

» 165

Aby mohla být rychlost naprogramována či aktivována, musí být rychlost vozidla vyšší než 40 km/h a musí být zařazen nejméně čtvrtý převodový stupeň u mechanické převodovky (druhý u pilotované mechanické šestistupňové nebo automatické převodovky).

» 168

## Zobrazování údajů na přístrojové desce



Režim regulátoru nebo omezovače rychlosti je po zapnutí signalizován na přístrojové desce.



**Regulátor rychlosti**



**Omezovač rychlosti**







# PROVOZNÍ KONTROLA

## DVOUBAREVNÁ PŘÍSTROJOVÁ DESKA BEZ AUTORÁDIA

1



### Ukazatele a displeje

1. Otáčkoměr (x 1 000 ot./min nebo rpm)
2. Ukazatel doporučení pro změnu rychlostního stupně u mechanické převodovky nebo polohy předvoliče pilotované mechanické nebo automatické převodovky
3. Nastavené hodnoty a stav tempomatu nebo omezovače rychlosti
4. Digitální ukazatel rychlosti (km/h nebo mph)
5. Ukazatel stavu motorového oleje
6. Ukazatel údržby (km nebo míle) a poté počítadlo kilometrů  
Tyto dva údaje se postupně zobrazí po zapnutí zapalování.  
Ukazatel nastavení reostatu osvětlení (při manipulaci)
7. Denní počítadlo kilometrů (km nebo míle)
8. Palivoměr a kontrolka minimálního množství (a nebo b podle verze)
9. Hodiny

### Ovládací tlačítka

- A. Reostat osvětlení (funkční v nočním režimu)
- B. Připomenutí počtu kilometrů zbývajících do servisní prohlídky  
Nulování ukazatele údržby nebo denního počítadla ujetých kilometrů
- A a B. Přístup k nastavení hodin a volbě jednotek

# PROVOZNÍ KONTROLA

## DVOUBAREVNÁ PŘÍSTROJOVÁ DESKA S AUTORÁDIEM

1



### Ukazatele a displeje

1. Otáčkoměr (x 1 000 ot./min nebo rpm)
2. Ukazatel doporučení pro změnu rychlostního stupně u mechanické převodovky nebo polohy předvoliče pilotované mechanické nebo automatické převodovky
3. Analogový ukazatel rychlosti (km/h nebo mph)
4. Nastavené hodnoty a stav tempomatu nebo omezovače rychlosti
5. Digitální ukazatel rychlosti (km/h nebo mph)
6. Ukazatel stavu motorového oleje
7. Ukazatel údržby (km nebo míle) a poté počítadlo kilometrů  
Tyto dva údaje se postupně zobrazí po zapnutí zapalování.  
Ukazatel nastavení reostatu osvětlení (při manipulaci)
8. Denní počítadlo kilometrů (km nebo míle)
9. Palivoměr a kontrolka minimálního množství (a nebo b podle verze)
10. Dojezdová vzdálenost (km nebo míle)

### Ovládací tlačítka

- A. Reostat osvětlení (funkční v nočním režimu)
- B. Připomenutí počtu kilometrů zbývajících do servisní prohlídky  
Nulování ukazatele údržby nebo denního počítadla ujetých kilometrů

# PROVOZNÍ KONTROLA

## PŘÍSTROJOVÁ DESKA S VOLITELNÝMI BARVAMI S AUTORÁDIEM

1



### Ukazatele a displeje

1. Otáčkoměr (x 1 000 ot./min nebo rpm)
2. Ukazatel doporučení pro změnu rychlostního stupně u mechanické převodovky nebo polohy předvoliče pilotované mechanické nebo automatické převodovky
3. Analogový ukazatel rychlosti (km/h nebo mph)
4. Nastavené hodnoty a stav tempomatu nebo omezovače rychlosti
5. Digitální ukazatel rychlosti (km/h nebo mph)
6. Ukazatel stavu motorového oleje
7. Ukazatel údržby (km nebo míle) a poté počítadlo kilometrů  
Tyto dva údaje se postupně zobrazí po zapnutí zapalování.  
Ukazatel nastavení reostatu osvětlení (při manipulaci)
8. Denní počítadlo kilometrů (km nebo míle)
9. Palivoměr a kontrolka minimálního množství
10. Dojezdová vzdálenost (km nebo míle)

### Ovládací tlačítka

- A. „COLOR Cadrans“ (barva ukazatelů): individuální nastavení barvy podkladu ukazatelů
- B. „COLOR Afficheurs“ (barva displejů): individuální nastavení barvy podkladu displejů
- C. Reostat osvětlení (funkční v nočním režimu)
- D. Připomenutí počtu kilometrů zbývajících do servisní prohlídky  
Nulování ukazatele údržby nebo denního počítadla ujetých kilometrů

# PROVOZNÍ KONTROLA

## PŘÍSTROJOVÁ DESKA S VOLITELNÝMI BARVAMI S NAVIGAČNÍM SYSTÉMEM

1



### Ukazatele a displeje

1. Otáčkoměr (x 1 000 ot./min nebo rpm)
2. Ukazatel doporučení pro změnu rychlostního stupně u mechanické převodovky nebo polohy předvoliče pilotované mechanické nebo automatické převodovky
3. Ukazatel rychlosti (km/h nebo mph)
4. Centrální barevný displej navigačního systému
5. Palivoměr a kontrolka minimálního množství paliva.
6. Denní počítadlo kilometrů (km nebo míle)
7. Symbol klíče (pokud se blíží nebo byl překročen termín pro provedení pravidelné servisní prohlídky), počítadlo kilometrů (km nebo míle)

### Ovládací tlačítka

- A. „COLOR Cadrans“ (barva ukazatelů): individuální nastavení barvy podkladu ukazatelů
- B. „COLOR Afficheurs“ (barva displejů): individuální nastavení barvy podkladu displejů
- C. Reostat osvětlení (funkční v nočním režimu)
- D. Spuštění ručního testu (procedura kontroly stavu systémů vozidla a zobrazení varovných hlášení)  
Nulování ukazatele údržby nebo denního počítadla ujetých kilometrů

# PROVOZNÍ KONTROLA

## Centrální barevný displej spojený s navigačním systémem



1. Nastavené hodnoty a stav regulátoru nebo omezovače rychlosti
2. Ukazatel stavu motorového oleje  
Připomenutí počtu kilometrů zbývajících do servisní prohlídky.  
Tyto údaje se postupně zobrazí po zapnutí zapalování, po uvítací sekvenci a před zobrazením dostupných aktivních funkcí.

Dočasně se mohou zobrazovat varovná či informační hlášení.



Otočením otočným ovladačem na levé straně volantu je možné zvolit trvalé zobrazení dostupných aktivních funkcí (palubní počítač, navigace – navádění...).

## Otáčkoměr



Když se otáčky motoru přiblíží k maximální hodnotě, dílky se zobrazí červeně a blikají, upozorňují Vás tím na nutnost zařazení vyššího rychlostního stupně.

1

# PROVOZNÍ KONTROLA

1

## Kontrolky

Vizuální upozornění informující řidiče o výskytu závady (výstražná kontrolka) nebo o spuštění některého systému (kontrolka aktivace nebo deaktivace funkce).

### Po zapnutí zapalování

Po zapnutí zapalování vozidla se na několik vteřin rozsvítí některé výstražné kontrolky. Ihned po nastartování motoru musí tyto kontrolky zhasnout.

Jestliže nezhasnou, vyhledejte si před jízdou informace o výstraze, kterou příslušná kontrolka signalizuje.

### Doprovodné výstrahy

Při aktivaci některých kontrol (rozsvícení nebo blikání) se může ozvat zvukový signál a zobrazit hlášení na multifunkčním displeji nebo na centrálním barevném displeji navigačního systému.

### Výstražné kontrolky



Když je motor v chodu a vozidlo stojí nebo jede, signalizuje rozsvícení některé z následujících kontrol výskyt závady, která vyžaduje zásah ze strany řidiče.

Kontrolka se rozsvítí na přístrojové desce nebo na centrálním barevném displeji navigačního systému.



Pokud je Vaše vozidlo vybaveno multifunkčním displejem, je rozsvícení výstražné kontrolky vždy doprovázeno zobrazením doplňkového hlášení, aby mohl řidič zjistit, o jakou závadu se jedná.

V případě problému se obraťte na servisní síť CITROËN nebo odborný servis .

Kontrolka		Způsob činnosti	Příčina	Akce/Doporučení
	<b>STOP</b>	trvale samostatně nebo společně s další výstražnou kontrolkou, doprovázená zvukovým signálem a hlášením na obrazovce.	Rozsvícení signalizuje závažnou poruchu brzdového systému, posilovače řízení, mazání motoru, okruhu chlazení nebo defekt pneumatiky.	Je nutné zastavit vozidlo při zachování maximální bezpečnosti, protože hrozí náhlé zastavení motoru za jízdy. Zaparkujte, vypněte zapalování a kontaktujte servisní síť CITROËN nebo odborný servis.
	<b>Maximální teplota chladicí kapaliny</b>	svítí červeně.	Příliš vysoká teplota kapaliny chladicího okruhu.	Je nutné zastavit vozidlo při zachování maximální bezpečnosti. Vyčkejte na vychladnutí motoru, poté v případě potřeby dolijte kapalinu. Pokud problém přetrvává, kontaktujte servisní síť CITROËN nebo odborný servis.





# PROVOZNÍ KONTROLA

1

Kontrolka		Způsob činnosti	Příčina	Akce/Doporučení
	<b>Tlak motorového oleje</b>	rozsvícená.	Závada okruhu mazání motoru.	Je nutné zastavit vozidlo při zachování maximální bezpečnosti. Zaparkujte, vypněte zapalování a kontaktujte servis sítě CITROËN nebo kvalifikovanou autodílnu.
	<b>Nabití akumulátoru</b>	rozsvícená.	Závada obvodu nabíjení baterie (znečištěné nebo povolené svorky, uvolněný nebo přetržený řemen alternátoru...).	Při nastartování motoru musí tato kontrolka zhasnout. Pokud nezhasne, kontaktujte servis sítě CITROËN nebo kvalifikovanou autodílnu.
	<b>Brzdy</b>	trvale společně s kontrolkou STOP.	Výrazný pokles množství brzdové kapaliny.	Je nutné okamžitě a co nejbezpečněji zastavit vozidlo. Doplňte brzdovou kapalinu schválenou sítí CITROËN. Pokud problém přetrvává, nechte brzdový systém zkontrolovat v síti CITROËN nebo v odborném servisu.
		trvale společně s kontrolkou závady elektrické parkovací brzdy, pokud je brzda uvolněná.	Závada brzdového okruhu.	Je nutné okamžitě a co nejbezpečněji zastavit vozidlo. Zaparkujte, vypněte zapalování a obraťte se na servisní síť CITROËN nebo odborný servis.
		trvale společně s kontrolkami STOP a ABS.	Závada elektronického rozdělovače brzdného účinku (REF).	Je nutné okamžitě a co nejbezpečněji zastavit vozidlo. Nechte systém zkontrolovat v síti CITROËN nebo v odborném servisu.

# PROVOZNÍ KONTROLA

1

Kontrolka		Způsob činnosti	Příčina	Akce/Doporučení
	<b>Elektrická parkovací brzda</b>	bliká.	Bylo přerušeno zatahování či uvolňování elektrické parkovací brzdy.	Je nutné zastavit vozidlo při zachování maximální bezpečnosti. Zaparkujte na vodorovném podkladu, vypněte zapalování a kontaktujte servisní síť CITROËN nebo kvalifikovanou autodílnu.
	<b>Porucha elektrické parkovací brzdy</b>	trvale.	Elektrická parkovací brzda má závadu.	Nefunguje automatické zatahování/ uvolňování. Urychleně se obraťte na servisní síť CITROËN nebo kvalifikovanou autodílnu. Parkovací brzdu je možno uvolnit ručně postupem pro nouzové uvolnění. Bližší informace o elektrické parkovací brzdě naleznete v kapitole „Řízení“.
	<b>Otevřené dveře</b>	rozsvícená, když je rychlost nižší než 10 km/h.	Dveře nebo víko zavazadlového prostoru zůstaly otevřené.	Zavřete příslušný vstup do vozidla.
		rozsvícená a doprovázená zvukovým signálem, pokud je rychlost vyšší než 10 km/h.		
	<b>Nezapnutý nebo rozeprnutý pás*</b>	rozsvícená, poté blikající, doprovázená zesilujícím se zvukovým signálem.	Řidič nebo spolujezdec na předním sedadle si nezapnul nebo za jízdy rozeprnul pás.	Zatáhněte za odpovídající pás a poté zasuňte sponu do zámku. Tato kontrolka doplňuje hlášení udávané světelnou kontrolkou na stropní konzole.
			Jeden ze zadních spolujezdců si rozeprnul pás.	

\* Podle místa určení.







# PROVOZNÍ KONTROLA

1

Kontrolka		Způsob činnosti	Příčina	Akce/Doporučení
SERVICE	Servis	dočasně, doprovázená hlášením.	Výskyt malých závad, pro které není vyhrazena žádná zvláštní kontrolka.	Podle hlášení na obrazovce zjistěte, o jakou závadu se jedná. Například: <ul style="list-style-type: none"> <li>- otevření dveří, zavazadlového prostoru nebo kapoty motoru,</li> <li>- hladina motorového oleje,</li> <li>- baterie dálkového ovladače,</li> <li>- tlak v pneumatikách,</li> <li>- zaplnění filtru pevných částic naftových motorů (viz kapitola „Kontroly - § Kontroly/Filtr pevných částic“).</li> </ul> V případě jiných závad kontaktujte servisní síť CITROËN nebo odborný servis.
		trvale spolu s hlášením a zvukovým signálem.	Výskyt vážných závad, pro které není vyhrazena žádná zvláštní kontrolka.	Podle hlášení na obrazovce zjistěte, o jakou závadu se jedná, a obraťte se okamžitě na servisní síť CITROËN nebo na odborný servis.
	Sešlápnutí brzdového pedálu	svítí.	Není sešlápnutý brzdový pedál.	Pro nastartování motoru ve vozidle se šestistupňovou pilotovanou manuální převodovkou (páka v poloze <b>N</b> ) pro nastartování motoru sešlápněte brzdový pedál. Pokud si přejete povolit parkovací brzdu bez sešlápnutí brzdového pedálu, zůstane tato kontrolka rozsvícená.
		bliká.	Jestliže budete vozidlo se šestistupňovou automatizovanou převodovkou udržovat příliš dlouho znehybněné na svahu s pomocí pedálu zrychlení, dojde k přehřátí spojky.	Použijte brzdový pedál a/nebo elektrickou parkovací brzdu.





# PROVOZNÍ KONTROLA

1

Kontrolka		Způsob činnosti	Příčina	Akce/Doporučení
	<b>Systém autodiagnostiky motoru</b>	rozsvícená.	Závada systému omezování emisí škodlivin.	Při nastartování motoru musí tato kontrolka zhasnout. Jestliže nezhasne, rychle kontaktujte servisní síť CITROËN nebo kvalifikovanou autodílnu.
		bliká.	Závada řídicího systému motoru.	Hrozí riziko poškození katalyzátoru. Nechte systém ověřit v servisní síti CITROËN nebo v kvalifikované autodílně.
 	<b>Minimální zásoba paliva</b>	rozsvícení s blikajícími posledními dvěma segmenty.	Při prvním rozsvícení v nádrži zůstává <b>přibližně 6 litrů paliva</b> .	Co nejrychleji doplňte palivo, abyste zabránili úplnému vyčerpání nádrže. Tato kontrolka se rozsvítí po každém zapnutí zapalování, dokud nebude palivo doplněno v dostatečném množství. Objem nádrže: přibližně 60 litrů. Nikdy nepokračujte v jízdě až do zastavení motoru z důvodu úplného vyčerpání nádrže, protože by mohlo dojít k poškození antiemisního a vstříkovacího systému.
	<b>Protiblokovací systém kol (ABS)</b>	rozsvícená.	Závada systému proti blokování kol.	U vozidla nadále fungují klasické brzdy. Jeďte opatrně a nízkou rychlostí, urychleně se obraťte na servisní síť CITROËN nebo na kvalifikovanou autodílnu.
	<b>Dynamické řízení stability (ESP/ASR)</b>	bliká.	Systém ESP/ASR je spuštěn.	Systém optimalizuje přenos hnací síly a umožňuje zlepšit směrovou stabilitu vozidla.
		svítí.	Pokud není systém deaktivován (stisknuté tlačítko a rozsvícená kontrolka na tlačítku), jedná se o závadu systému ESP/ASR nebo asistence při rozjezdu do svahu.	Nechte provést kontrolu v síti CITROËN nebo v odborném servisu.

# PROVOZNÍ KONTROLA

1

Kontrolka		Způsob činnosti	Příčina	Akce/Doporučení
	<b>Posilovač řízení</b>	svítí.	Porucha posilovače řízení.	Jedte opatrně. Kontaktujte servisní síť CITROËN nebo odborný servis.
	<b>Podhuštěná pneumatika</b>	rozsvícená.	Nedostatečný tlak v pneumatice jednoho nebo několika kol.	Co možná nejdříve zkontrolujte nahuštění pneumatik. Tato kontrola musí být provedena pokud možno u studených pneumatik.
	<b>Natáčecí světlomety</b>	bliká.	Závada systému natáčecích světlometů.	Nechte systém ověřit v servisu sítě CITROËN nebo v kvalifikované autodílně.
	<b>Sešlápnutý spojkový pedál**</b>	trvale.	V režimu STOP systému Stop & Start je přechod do režimu START odmítnut z důvodu nedostatečného sešlápnutí spojkového pedálu.	Pro spuštění režimu START je třeba úplně sešlápnout spojkový pedál.
	<b>Airbagy</b>	dočasně rozsvícená.	Když zapnete zapalování, rozsvítí se kontrolka na několik sekund.	Při nastartování motoru musí kontrolka zhasnout. Pokud nezhasne, kontaktujte servis sítě CITROËN nebo kvalifikovanou autodílnu.
		rozsvícená.	Závada některého z airbagů nebo pyrotechnických předpínačů bezpečnostních pásů.	Kontaktujte servis sítě CITROËN nebo kvalifikovanou autodílnu.

\*\* Pouze na dvoubarevné přístrojové desce bez autorádia.

# PROVOZNÍ KONTROLA

1









Kontrolka		Způsob činnosti	Příčina	Akce/Doporučení
	<b>Přítomnost vody v palivu</b>	trvale.	Naftový filtr obsahuje vodu.	U naftového motoru hrozí nebezpečí poškození vstřikovacího systému. Urychleně se obraťte na servisní síť CITROËN nebo odborný servis.
	<b>Filtr pevných částic (naftové motory)</b>	svítí spolu se zvukovým signálem a hlášením o riziku zanesení filtru pevných částic.	Signalizuje zanesení filtru pevných částic.	Jakmile to dopravní situace umožní, regenerujte filtr jízdou rychlostí alespoň 60 km/h až do zhasnutí kontrolky.
		svítí spolu se zvukovým signálem a hlášením o nízkém množství přísady filtru pevných částic.	Signalizuje minimální množství přísady.	Okamžitě nechte doplnit nádrž přísady v síti CITROËN nebo v odborném servisu.

# PROVOZNÍ KONTROLA

## Kontrolky aktivace





Rozsvícení následujících kontrolků potvrzuje uvedení příslušného systému do činnosti. Může být doprovázeno zvukovým signálem a hlášením na vícefunkční obrazovce.

1

Kontrolka		Způsob činnosti	Příčina	Akce/Doporučení
	<b>Směrová světla vlevo</b>	bliká a zní zvukový signál.	Ovladač světel byl přepnut směrem dolů.	
	<b>Směrová světla vpravo</b>	bliká a zní zvukový signál.	Ovladač světel byl přepnut směrem nahoru.	
	<b>Výstražná světla</b>	blikání se zvukovým signálem.	Ovladač výstražných světel, umístěný na palubní desce, je aktivovaný.	Blikají současně směrová světla na levé a pravé straně vozidla a příslušné kontrolky.
	<b>Obrysová světla</b>	rozsvícená.	Ovladač světel je v poloze „Obrysová světla“.	
	<b>Potkávací světla</b>	rozsvícená.	Ovladač světel je v poloze „Potkávací světla“.	
	<b>Dálková světla</b>	rozsvícená.	Ovladač světel byl přitažen směrem k řidiči.	Přitáhněte znovu ovladač pro návrat na potkávací světla.
	<b>Světlomety do mlhy vpředu</b>	rozsvícená.	Jsou zapnuté přední světlomety do mlhy.	Otočte prstenec ovladače dvakrát směrem dozadu pro deaktivování světlometů do mlhy.
	<b>Světla do mlhy vzadu</b>	rozsvícená.	Jsou zapnutá zadní světla do mlhy.	Otočte prstenec ovladače směrem dozadu pro deaktivování světel do mlhy.





# PROVOZNÍ KONTROLA

1

	Kontrolka	Způsob činnosti	Příčina	Akce/Doporučení
	<b>Parkovací brzda</b>	rozsvícená.	Parkovací brzda je zatažená nebo nedostatečně uvolněná.	Pro zhasnutí kontrolky povolte parkovací brzdu, přitom držte stlačený brzdový pedál. Dodržujte bezpečnostní pokyny. Bližší informace o parkovací brzdě naleznete v kapitole „Řízení“.
	<b>Elektrická parkovací brzda</b>	svítí.	Elektrická parkovací brzda je zatažená.	Kontrolka zhasne poté, co povolíte elektrickou parkovací brzdu: držte stlačený brzdový pedál a přitáhněte ovládací páčku elektrické park. brzdy. Dodržujte bezpečnostní pokyny. Bližší informace o elektrické parkovací brzdě naleznete v kapitole „Řízení“.
	<b>Deaktivace automatických funkcí elektrické parkovací brzdy</b>	svítí.	Funkce „automatického zatažení“ (při vypnutí motoru) a „automatického povolení“ jsou dezaktivované nebo vadné.	Aktivujte funkce (podle země prodeje) přes nabídku konfigurace vozidla nebo se obraťte na servisní síť CITROËN nebo odborný servis.
	<b>Žhavení naftového motoru</b>	trvale.	Klíč ve spínací skříňce je ve 2. poloze (zapnuté zapalování).	Před startováním vyčkejte na zhasnutí kontrolky. Doba svícení kontrolky závisí na venkovní teplotě (v extrémních klimatických podmínkách to může být až 30 sekund). Pokud motor nenastartuje, vypněte a zapněte zapalování, opět vyčkejte na zhasnutí kontrolky a nastartujte motor.

# PROVOZNÍ KONTROLA

1



Kontrolka		Způsob činnosti	Příčina	Akce/Doporučení
	<b>Automatické stírání</b>	rozsvícená.	Ovladač stěračů je přesunutý směrem dolů.	Automatické stírání předních stěračů je aktivováno.
	<b>Reostat osvětlení</b>	rozsvícená.	Nastavuje se reostat osvětlení.	Intenzitu osvětlení místa řidiče můžete nastavit v rozsahu 1 až 16.
	<b>Systém airbagu spolujezdce</b>	trvale na displeji kontrolek pásů a čelního airbagu spolujezdce.	Ovladač v odkládací schránce je v poloze „ON“. Čelní airbag spolujezdce je aktivovaný. V tomto případě na sedadlo spolujezdce vpředu nemontujte dětskou autosedačku v poloze zády ke směru jízdy.	Pro deaktivaci čelního airbagu spolujezdce přepněte ovladač do polohy „OFF“. Poté budete moci na sedadlo namontovat dětskou autosedačku v poloze zády ke směru jízdy.
	<b>Stop &amp; Start</b>	trvalé rozsvícená.	Systém Stop & Start přepnul po zastavení vozidla (semafor, dopravní zácpa, ...) motor do režimu STOP.	Kontrolka zhasne a motor se automaticky spustí v režimu START, jakmile si přejeté se opět rozjet.
		bliká několik vteřin, poté zhasne.	Režim STOP není momentálně k dispozici nebo se automaticky spustil režim START.	Bližší informace o režimu STOP a režimu START naleznete v kapitole „Řízení - § Stop & Start“.
	<b>Měření dostupného místa</b>	svítí.	Funkce měření dostupného místa je aktivovaná.	Pro aktivování měření, zapněte směrová světla na straně, na které chcete zaparkovat a nepřekračujte rychlost 20 km/h. Po dokončení měření se zobrazí hlášení.

# PROVOZNÍ KONTROLA

## Kontroly deaktivace

Rozsvícení některé z následujících kontrolky potvrzuje, že uživatel záměrně vypnul příslušný systém. Vypnutí může být doprovázeno zvukovým signálem a hlášením na multifunkčním displeji.

1

Kontrolka		Způsob činnosti	Příčina	Akce/Doporučení
	<b>Systém airbagu spolujezdce</b>	trvale na sdruženém přístroji a/nebo displeji kontrolky bezpečnostních pásů a čelního airbagu spolujezdce.	Ovladač umístěný v odkládací skříňce je v poloze „OFF“. Čelní airbag spolujezdce je deaktivovaný.	Pro aktivaci čelního airbagu spolujezdce přepněte ovladač do polohy „ON“. V tomto případě nemontujte na sedadlo spolujezdce dětskou autosedačku v poloze zády ke směru jízdy.
	<b>ESP/ASR</b>	rozsvícená.	Je aktivované ovládací tlačítko v levé spodní části palubní desky. Jeho kontrolka je rozsvícená. Systém ESP/ASR je deaktivovaný. ESP: dynamická kontrola stability. ASR: systém bránící prokluzování kol.	Pro aktivování systému ESP/ASR stiskněte ovládací tlačítko. Jeho kontrolka zhasne. Systém ESP/ASR se automaticky uvede do pohotovostního stavu při nastartování motoru vozidla. V případě deaktivace se při dosažení rychlosti přibližně 50 km/h systém automaticky znovu aktivuje.



# PROVOZNÍ KONTROLA

## Ukazatel stavu motorového oleje



Při zapnutí zapalování se zobrazí informace o množství oleje současně s informací o údržbě.



Aby byla kontrola množství oleje platná, musí být vozidlo ve vodorovné poloze a jeho motor musí být zastavený po dobu delší než 30 minut.

## Množství oleje je správné



## Nedostatek oleje



Je signalizován blikáním nápisu „OIL“ nebo zobrazením příslušného hlášení, doprovázeného rozsvícením servisní kontrolky a zvukovým signálem.

Jestliže je nedostatek oleje potvrzen kontrolou pomocí ruční měřky, je nutno olej doplnit, aby nedošlo k poškození motoru.

## Závada měřiče množství oleje



Je signalizována blikáním nápisu „OIL--“ nebo zobrazením příslušného hlášení. Kontaktujte síť CITROËN nebo odborný servis.

## Ruční měřka

Informace o umístění ruční měřky a o dolévání oleje v závislosti na typu motoru Vašeho vozidla naleznete v kapitole „Ověřování“.



Na měrce jsou 2 značky:

- **A** = maximum; nikdy nepřelijte nad tuto značku (nebezpečí poškození motoru),
- **B** = minimum; doplňte olej přes plnicí hrdlo s uzávěrem, použitý typ oleje musí být uzpůsobený motoru vozidla.

# PROVOZNÍ KONTROLA

1

## Ukazatel údržby

Tato informace se zobrazí na několik vteřin po zapnutí zapalování. Informuje řidiče o lhůtě příští kontroly, kterou je třeba provést v souladu s plánem údržby stanoveným výrobcem vozidla.

Tato lhůta je počítána od posledního vynulování ukazatele. Je stanovena na základě dvou parametrů:

- počet ujetých kilometrů,
- doba uplynulá od poslední prohlídky.



## Do příští prohlídky zbývá ujet více než 3 000 km

Při zapnutí zapalování se ve středu sruženého přístroje nezobrazí žádná informace o údržbě.

## Do příští prohlídky zbývá ujet vzdálenost v rozmezí od 1 000 do 3 000 km

Při zapnutí zapalování se na několik vteřin rozsvítí klíč symbolizující údržbu. Na řádku ukazatele ujetých kilometrů nebo v hlášení ve středu sruženého přístroje se zobrazí počet kilometrů zbývajících do příští kontroly.

**Příklad:** do příští kontroly zbývá ujet 2 800 km.

Při zapnutí zapalování ukazatel po dobu několika vteřin udává:



Několik vteřin po zapnutí zapalování **klíč zhasne**; ukazatel ujetých kilometrů se vrátí ke své normální činnosti. Displej tedy udává celkový nebo denní počet ujetých km.

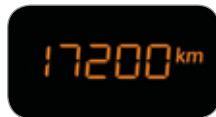

## Do příští kontroly zbývá méně než 1 000 km

**Příklad:** do příští kontroly zbývá ujet 900 km.

Při zapnutí zapalování ukazatel po dobu několika vteřin udává:



Několik vteřin po zapnutí zapalování se ukazatel ujetých kilometrů vrátí ke své normální činnosti. **Klíč zůstane svítit** aby připomněl, že je třeba v blízké době provést kontrolu vozidla.



# PROVOZNÍ KONTROLA

## Lhůta kontroly překročena

Při zapnutí zapalování **blíká** po dobu několika vteřin **klíč**, aby Vám tak připomněl, že je nutno co nejdříve provést kontrolu vozidla.

**Příklad:** překročili jste lhůtu údržby o 300 km.

Při zapnutí zapalování ukazatel po dobu několika vteřin udává:



Několik vteřin po zapnutí zapalování se ukazatel ujetých kilometrů vrátí ke své normální činnosti. **Klíč bude nadále svítit.**



Nad počtem zbývajících kilometrů může převážet parametr uplynulého času, v závislosti na provozování vozidla.

Klíč symbolizující údržbu se tedy rovněž může rozsvítit v případě, že jste překročili lhůtu dvou let.

## Vynulování ukazatele údržby



Po každé prohlídce musí být ukazatel údržby vynulován.

Postup vynulování:

- ☞ vypněte zapalování,
- ☞ přidržte tlačítko vynulování denního počítadla ujetých km „.../000“,
- ☞ zapněte zapalování; na ukazateli ujetých kilometrů začne odpočítávání,
- ☞ když na ukazateli svítí „=0“ a klíč zmizí, uvolněte tlačítko.



Tato operace nemůže být provedena při zobrazování údaje ukazatele servisní lhůty.

Jestliže byste po této operaci chtěli odpojit akumulátor vozidla, nejprve jej zamkněte a vyčkejte alespoň pět minut, aby bylo vynulování ukazatele zaznamenáno.

1

## Zobrazení informace o údržbě

Informaci o lhůtě naplánované prohlídky můžete zobrazit kdykoli.

☞ Stiskněte tlačítko vynulování denního počítadla ujetých km.

Na několik vteřin se rozsvítí informace o údržbě, v řádce počítadla kilometrů nebo na barevném displeji ve středu přístrojové desky.

## 1 Manuální kontrola na centrálním barevném displeji spojeném s navigačním systémem

Tato funkce umožňuje ověřit stav vozidla (připomenutí stavů nastavitelných funkcí - aktivováno/deaktivováno).



☞ Pro ruční spuštění kontroly krátce stiskněte tlačítko „.../000“ přístrojové desky za chodu motoru.



Na centrálním barevném displeji se postupně zobrazí následující informace:

- ukazatel množství motorového oleje (viz příslušný odstavec),
- ukazatel servisní prohlídky (viz příslušný odstavec),
- informace detekce nízkého tlaku v pneumatikách (pokud je Vaše vozidlo tímto systémem vybaveno; viz kapitola „Bezpečnost“),
- varovné kontroly a hlášení (viz odstavec pro příslušnou kontrolku nebo funkci),
- stav nastavitelných funkcí (viz kapitola „Multifunkční displeje“).



Tyto informace se zobrazí rovněž po každém zapnutí zapalování (automatický test).

## Ukazatele ujetých kilometrů

Celkový počet ujetých kilometrů a hodnota denního počítadla jsou zobrazovány po dobu třiceti sekund při vypnutí zapalování, při otevření dveří řidiče a rovněž při zamknutí a odemknutí vozidla.

## Ukazatel celkového počtu ujetých kilometrů



Měří vzdálenost, kterou ujede vozidlo od jeho prvního uvedení do provozu.

## Denní počítadlo ujetých kilometrů



Měří vzdálenost ujetou vozidlem od vynulování počítadla řidičem.

- ☞ Při zapnutém zapalování stiskněte tlačítko a držte jej stisknuté až do zobrazení nul.

## Nastavení času a formátu jeho zobrazování na sduženém přístroji bez autorádia



Na dvoubarevném sduženém přístroji bez autorádia použijte k seřízení času na hodinách tlačítka **A** a **B** a potom proveďte operace v následujícím pořadí:

- ☞ stiskněte současně tlačítka **A** a **B**: minuty blikají,
- ☞ stiskněte tlačítko **A** pro zvýšení nebo **B** pro snížení údaje o minutách,
- ☞ stiskněte současně tlačítka **A** a **B**: hodiny blikají,
- ☞ stiskněte tlačítko **A** pro zvýšení nebo **B** pro snížení údaje o hodinách,
- ☞ stiskněte současně tlačítka **A** a **B**: zobrazí se 24 h nebo 12 h a bliká,
- ☞ stiskněte tlačítka **A** nebo **B** pro zvolení formátu času,
- ☞ stiskněte současně tlačítka **A** a **B** pro ukončení režimu nastavení.

Po přibližně 30 sekundách nečinnosti se ukazatel vrátí do běžného zobrazování.

## Volba jednotek u sduženého přístroje bez autorádia

Na dvoubarevném sduženém přístroji bez autorádia použijte k seřízení času na hodinách tlačítka **A** a **B** a potom proveďte operace v následujícím pořadí:

- ☞ přidržte současně tlačítka **A** a **B** na 3 sekundy: začne blikat km/h nebo mph
- ☞ stiskněte tlačítka **A** nebo **B** pro změnu jednotek,
- ☞ stiskněte tlačítka **A** nebo **B** pro odchod z nastavení jednotek.

Po přibližně 30 sekundách nečinnosti se ukazatel vrátí do běžného zobrazování.

## Nastavení času a jednotek na multifunkčním displeji

Ostatní sdužené přístroje jsou kombinované s audiosystémem a s multifunkčním displejem, řiďte se příslušnou částí v kapitole „Audio a telematika“.

# PROVOZNÍ KONTROLA

1

## Reostat osvětlení



Slouží k ručnímu nastavení intenzity osvětlení místa řidiče v závislosti na světelné intenzitě okolního prostředí. Funguje pouze při zapnutých světlech v nočním režimu.

### Aktivace

- ☞ Stiskněte tlačítko **A** pro upravení intenzity osvětlení místa řidiče.
- ☞ Jakmile seřízení osvětlení dosáhne minima, uvolněte tlačítko, poté jej znovu stiskněte pro zvýšení intenzity.

nebo

- ☞ Jakmile seřízení osvětlení dosáhne maxima, uvolněte tlačítko, poté jej znovu stiskněte pro snížení intenzity.
- ☞ Jakmile má osvětlení požadovanou intenzitu, uvolněte tlačítko.



Tato kontrolka a hodnota intenzity osvětlení (16ti stupňová) se zobrazí ve středu sdruženého přístroje.



Intenzitu osvětlení můžete nastavit také natáčením kolečka **B** na levé straně volantu:

- ☞ nahoru pro její snížení,
- ☞ dolů pro její zvýšení.

### Deaktivace

Když jsou světla zhasnutá nebo v denním režimu (aktivované denní osvětlení), je jakékoli stisknutí tlačítka nebo kolečka bez účinku.

## Black panel

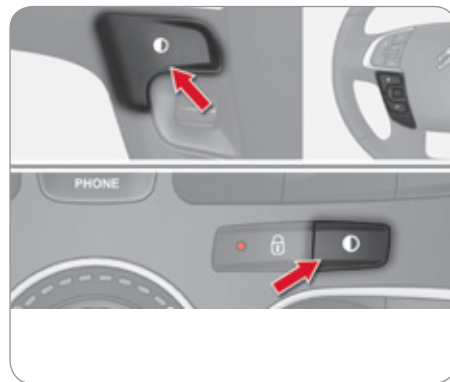

Systém umožňující vypnutí některých displejů při řízení v noci.

Na sdruženém přístroji zůstanou rozsvícené údaje o rychlosti, zařazeném rychlostním stupni pilotované manuální nebo automatické převodovky, informace regulátoru rychlosti nebo omezovače (pokud jsou aktivovány) a varovných hlášení ukazatele množství paliva.

V případě varovného hlášení, úpravy funkce nebo nastavování se funkce black panel vypne.

### Aktivace

- ☞ Pro aktivaci funkce black panel stiskněte při rozsvícených světlometech toto tlačítko.
- ☞ Pro rozsvícení ostatních ukazatelů opět stiskněte tlačítko.

Při aktivované funkci black panel zůstává reostat osvětlení funkční.

# PROVOZNÍ KONTROLA

## Individualizace barev sruženého přístroje



Můžete nezávisle měnit barvy přístrojů (tlačítko **A**) a ukazatelů sruženého přístroje (tlačítko **B**).

Můžete použít pět variant barev od bílé do modré.

☞ Opakovaně tiskněte příslušné tlačítko až do dosažení požadovaného odstínu.

## Volba polyfonních zvuků

Toto menu Vám umožňuje zvolit polyfonní zvuky ze čtyř skupin. Tyto zvuky jsou seskupeny ve skupinách a přizpůsobeny situaci a kontextu (výstraha, potvrzení, odmítnutí, směrová světla, zapomenutí rozsvícených světlometů, zapomenutý klíč ve spínací skřínce, ...).



## Pro sružený přístroj s barevným displejem s autorádiem

- ☞ Stiskněte „**MENU**“ pro přístup do hlavní nabídky.
- ☞ Zvolte nabídku „Personalisation-configuration“ (individualizace a konfigurace) a potvrďte.
- ☞ Vyberte řádek „Choice of sounds“ (výběr zvuků) a potvrďte.
- ☞ Zvolte požadovanou skupinu zvuků a potvrďte.
- ☞ Uložte úpravy stisknutím „**OK**“.



Z bezpečnostních důvodů musí řidič tyto operace provádět pouze ve stojícím vozidle.

1



## Pro sružený přístroj s individualizovatelným barevným displejem spojený s navigačním systémem

- ☞ Pro přístup do hlavního menu stiskněte tlačítko „**MENU**“.
- ☞ Zvolte řádek „Choice of sounds“ (výběr zvuků) a potvrďte.
- ☞ Zvolte požadovanou skupinu zvuků a potvrďte.
- ☞ Uložte úpravy stisknutím „**OK**“.



Z bezpečnostních důvodů musí řidič tyto operace provádět pouze ve stojícím vozidle.

# MULTIFUNKČNÍ DISPLEJE

## MONOCHROMATICKÝ DISPLEJ A

2

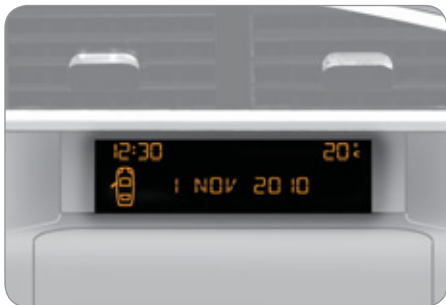

### Zobrazování údajů na displeji

Zobrazovány jsou následující informace:

- čas,
- datum,
- vnější teplota (údaj bliká v případě nebezpečí tvorby náledí),
- kontrola vstupů do vozidla (otevření dveří, zavazadlového prostoru...),
- právě poslouchaný zdroj zvuku,
- palubní počítač (viz údaje na konci kapitoly).

Dočasně se mohou objevit různá výstražná hlášení (např.: „Engine anti-pollution system faulty“ – závada systému omezování emisí škodlivin) nebo informace (např.: „Boot open“ – otevřený zavazadlový prostor). Můžete je vymazat stisknutím tlačítka „ESC“.

## Ovladače



Na ovládacím panelu autorádia můžete stisknout:

- ☞ tlačítko „**MENU**“ pro vstup do **hlavní nabídky**,
- ☞ tlačítka „**▲**“ nebo „**▼**“ pro procházení položek na displeji,
- ☞ tlačítka „**◀**“ nebo „**▶**“ pro změnu hodnoty nastavení,
- ☞ tlačítko **A** pro trvalou změnu aplikace (palubní počítač, zdroj zvuku...),
- ☞ tlačítko „**OK**“ pro potvrzení, nebo
- ☞ tlačítko „**ESC**“ pro opuštění probíhající operace.

## Hlavní nabídka

- ☞ Stiskněte tlačítko „**MENU**“ pro vstup do **hlavní nabídky**, poté se stiskem tlačítek „**▲**“ a „**▼**“ pohybujte mezi jednotlivými nabídkami:
  - „**RADIO**“ (rádio),
  - „**MEDIA**“ (média),
  - „**TRIP COMPUTER**“ (palubní počítač),
  - „**DATE AND TIME**“ (datum a čas),
  - „**LANGUAGES**“ (jazyky),
  - „**VEHICLE PARAM**“ (konfigurace vozidla),
- ☞ Stisknutím tlačítka „**OK**“ zvolte požadovanou nabídku.

## Rádio/Média

Když je zapnuté autorádio a je zvolena nabídka „**MEDIA**“ (média) nebo „**RADIO**“ (rádio), můžete aktivovat nebo deaktivovat funkce spojené s používáním rádia (sledování frekvence RDS, Radio Text) nebo zvolit režim přehrávání daného zdroje (normální, náhodné, opakování).

Bližší podrobnosti o použití „**MEDIA**“ (média) nebo „**RADIO**“ (rádio) naleznete v kapitole „Audio a telematika“.



# MULTIFUNKČNÍ DISPLEJE



## Palubní počítač

Po zvolení nabídky „TRIP COMPUTER“ (palubní počítač) můžete spustit diagnostiku stavu jednotlivých prvků výbavy (aktivní, neaktivní, závada).

## Datum a čas

Po zvolení nabídky „DATE AND TIME“ (datum a čas) získáte přístup k následujícím možnostem nastavení:

- rok,
  - měsíc,
  - den,
  - hodiny,
  - minuty,
  - režim 12 nebo 24 hodin.
- ☞ Po zvolení seřizované položky změňte její hodnotu pomocí tlačítek „◀“ a „▶“.
- ☞ Stiskněte tlačítko „▲“ nebo „▼“ pro přechod na předcházející či následující položku.
- ☞ Stiskněte tlačítko „OK“ pro uložení změn a návrat na běžně zobrazené údaje nebo stiskněte tlačítko „ESC“ pro zrušení operace.

## Jazyky

Po zvolení nabídky „LANGUAGES“ (jazyky) můžete ze seznamu zvolit jazyk pro zobrazování informací na displeji.

## Nastavení vozidla

Po zvolení nabídky VEHICLE PARAM (parametry vozidla) můžete aktivovat či deaktivovat následující prvky vybavení:

- „PARK BRAKE“ (automatická elektrická parkovací brzda); viz kapitola „Řízení“.
- „BEND LIGHTING“ (adaptativní světlomety); viz kapitola „Výhled z vozidla“.
- „AUTO HEADLAMPS“ (automatické rozsvěcování světlometů); viz kapitola „Výhled z vozidla“.
- „REAR WIPE ACT“ (stírání zadního okna po zařazení zpětného chodu); viz kapitola „Výhled z vozidla“.
- „GUIDE LAMPS“ (automatické doprovodné osvětlení); viz kapitola „Výhled z vozidla“.
- „ELECTRIC BOOT“ (selektivní odemknutí zavazadlového prostoru); viz kapitola „Vstupy do vozidla“.
- „CABIN SELECT“ (selektivní odemknutí); viz kapitola „Vstupy do vozidla“.
- „DAY LAMPS“ (denní světla); viz kapitola „Výhled z vozidla“.

2



Z bezpečnostních důvodů smí být konfigurace multifunkčního displeje prováděna řidičem pouze při stojícím vozidle.

# MULTIFUNKČNÍ DISPLEJE

## MONOCHROMNÍ DISPLEJ C



### Zobrazování údajů na displeji

Zobrazují se následující informace:

- čas,
- datum,
- vnější teplota (údaj bliká v případě nebezpečí tvorby náledí),
- signalizace otevřených vstupů (v případě otevření dveří, zavazadlového prostoru, ...),
- parkovací asistent,
- v daném okamžiku poslouchané zdroje zvuku,
- informace telefonu nebo handsfree sady,
- palubní počítač (viz konec kapitoly).

Dočasně se mohou objevit různá výstražná hlášení (např.: „Engine anti-pollution system faulty“ – závada systému omezování emisí škodlivin) nebo informace (např.: „Automatic headlights activated“ – automatické rozsvěcování světlometů aktivované). Můžete je vymazat stisknutím tlačítka „ESC“.

## Ovladače



Na ovládacím panelu Vašeho autorádia můžete stisknout:

- ☞ tlačítko **A** pro volbu zobrazování informací o zdroji zvuku na celý displej nebo v kombinaci s informacemi palubního počítače,
- ☞ tlačítko „**MENU**“ pro vstup do **hlavní nabídky**,
- ☞ tlačítka „**▲**“ nebo „**▼**“ pro posunutí položek na displeji,
- ☞ tlačítka „**◀**“ nebo „**▶**“ pro změnu hodnoty seřízení,
- ☞ tlačítko „**OK**“ pro potvrzení, nebo
- ☞ tlačítko „**ESC**“ pro zrušení probíhající operace.

## Hlavní nabídka



- ☞ Stiskněte tlačítko „**MENU**“ pro vstup do **hlavní nabídky**:
  - „Multimedia“ (multimédia),
  - „Telephone“ (telefon),
  - „Trip computer“ (palubní počítač),
  - „Bluetooth connection“ (připojení Bluetooth).
  - „Personalisation-configuration“ (osobní nastavení – konfigurace).
- ☞ Stiskem tlačítek **▶▶** **◀◀** zvolte požadovanou nabídku, poté volbu potvrďte stisknutím „**OK**“.



### Nabídka „Multimedia“ (multimédia)

Při zapnutém autorádiu umožňuje toto menu nastavit režim přehrávání „Repeat“ (opakování), „Random all“ (náhodné přehrávání ze všech zdrojů), „Random“ (náhodné), „Normal“ (normální) nebo aktivovat či deaktivovat funkce rádia „RadioText (TXT) display“ (zobrazování RadioTextu (TXT)) „DAB/FM auto tracking“ (automatické sledování DAB/FM).

Více informací o menu „Multimedia“ naleznete v kapitole „Audio a telematika“.

# MULTIFUNKČNÍ DISPLEJE



## Nabídka „Telephone“ (telefon)

Při zapnutém autorádiu umožňuje toto menu telefonovat a prohlížet telefonní seznamy.

Bližší informace o nabídce „Telephone“ (telefon) naleznete v kapitole „Audio a telematika“.



## Nabídka „Trip computer“ (palubní počítač)

Tato nabídka umožňuje prohlížení informací o stavu vozidla.

### Deník výstrah

Na multifunkčním displeji se postupně zobrazí všechna stavová a výstražná hlášení funkcí (aktivováno, deaktivováno nebo porucha).

- ☞ Stisknete tlačítko „MENU“ pro vstup do hlavní nabídky.
- ☞ Pro zvolení nabídky „Trip computer“ (palubní počítač) stisknete dvojité šipky a poté tlačítko „OK“.
- ☞ V nabídce „Trip computer“ (palubní počítač) vyberte řádek „Warning log“ (deník výstrah) a potvrďte.



## Nabídka „Bluetooth connection“ (připojení Bluetooth)

Při zapnutém autorádiu umožňuje toto menu připojit nebo odpojit zařízení Bluetooth (telefon, přehrávač) a určit způsob připojení (handsfree sada, přehrávání zvukových souborů).

Bližší informace o nabídce „Bluetooth connection“ (připojení Bluetooth), naleznete v kapitole „Audio a telematika“.



## Nabídka „Personalisation-configuration“ (osobní nastavení – konfigurace)

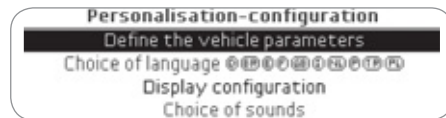

2

Po zvolení této nabídky získáte přístup k následujícím funkcím:

- „Define the vehicle parameters“ (definování parametrů vozidla),
- „Choice of language“ (volba jazyka),
- „Display configuration“ (konfigurace displeje),
- „Choice of sounds“ (volba zvuků).

### Definování parametrů vozidla

Po zvolení této nabídky můžete aktivovat či deaktivovat následující prvky výbavy rozdělené do různých kategorií:

- „Access to the vehicle“ (přístup do vozidla); viz kapitola „Vstupy do vozidla“:
  - „Plip action“ (akce dálkového ovládání) (selektivní odemknutí dveří řidiče),
  - „Unlocking boot only“ (pouze otevření zavazadlového prostoru) (selektivní odemknutí zavazadlového prostoru).

# MULTIFUNKČNÍ DISPLEJE

2



- „Driving assistance“ (asistence při řízení):
  - „Parking brake automatic“ (automatická elektrická parkovací brzda); viz kapitola „Řízení“,
  - „Rear wipe in reverse gear“ (stírání zadního okna při zařazení zpětného chodu); viz kapitola „Výhled z vozidla“
  - „Speeds memorised“ (uložené rychlosti); viz kapitola „Řízení“.
- „Vehicle lighting“ (osvětlení vozidla); viz kapitola „Výhled z vozidla“:
  - „Directional headlamps“ (adaptivní světlomety) (hlavní a přídatné adaptivní světlomety),
  - „Daytime lights“ (denní světla).
- „Interior lighting“ (vnitřní osvětlení); viz kapitola „Osvětlení“:
  - „Follow-me-home headlamps“ (doprovodné osvětlení),
  - „Welcome lighting“ (uvítací osvětlení) (doprovodné osvětlení interiéru a exteriéru).

Příklad: seřízení doby trvání doprovodného osvětlení

- ☞ Pro zvolení nabídky „◀“ nebo „▶“ „Definovat parametry vozidla“ stiskněte tlačítko a poté tlačítko „OK“.

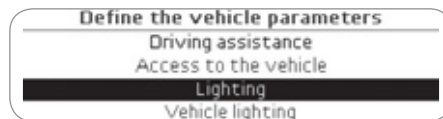

- ☞ Pro zvolení nabídky „Follow-me-home headlamps“ (doprovodné osvětlení) stiskněte tlačítko „▲“ nebo „▼“ a poté tlačítko „OK“. Stejně postupujte i u „Interior lighting“ (vnitřní osvětlení).

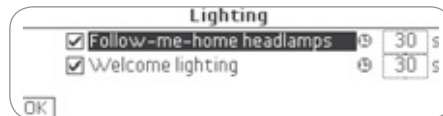

- ☞ Pomocí tlačítek „◀“ a „▶“ nastavte požadovanou hodnotu (15, 30 nebo 60 vteřin), poté stiskněte „OK“ pro potvrzení.

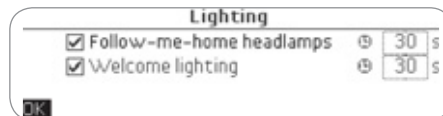

- ☞ Stiskněte tlačítko „▲“ nebo „▼“ a tlačítko „OK“ pro zvolení políčka „OK“ a potvrzení nebo tlačítko „ESC“ pro zrušení.

## Volba jazyka

Po zvolení této nabídky můžete změnit jazyk zobrazování informací z nabízeného seznamu.

## Konfigurace displeje

Po zvolení této nabídky získáte přístup k následujícím nastavením:

- „Choice of units“ (volba jednotek),
- „Date and time adjustment“ (seřízení data a času),
- „Display parameters“ (zobrazení parametrů),
- „Brightness“ (intenzita podsvícení).

## Volba zvuků

V této nabídce si můžete zvolit jednu ze čtyř skupin polyfonních zvuků. Tyto zvuky jsou sdruženy ve skupinách podle situace a kontextu (varování, potvrzení, odmítnutí, směrová světla, zapomenuté rozsvícené světlomety, zapomenutý klíč v zapalování, ...).



Z bezpečnostních důvodů musí být konfigurace multifunkčního displeje vždy prováděna řidičem ve stojícím vozidle.

# MULTIFUNKČNÍ DISPLEJE

## BAREVNÝ DISPLEJ PROPOJENÝ S MAPOVÝMI PODKLADY



### Zobrazování údajů na displeji

Na obrazovce se automaticky zobrazují následující informace:

- čas,
- datum,
- nadmořská výška,
- vnější teplota (zobrazená hodnota bliká v případě nebezpečí tvorby náledí),
- parkovací asistent,
- funkce audiosystému,
- údaje ze seznamů a telefonu,
- informace navigačního systému.

## Ovladače



Zvolení jedné z aplikací prostřednictvím ovládacího panelu navigačního systému:

- ☞ pro vstup do požadované nabídky stisknete tlačítko, které je pro ni vyhrazeno „**RADIO**“, „**MUSIC**“, „**NAV**“, „**TRAFFIC**“, „**SETUP**“ nebo „**PHONE**“,
- ☞ pro volbu funkce nebo položky ze seznamu otočte kroužkem **A**,
- ☞ volbu potvrďte stisknutím tlačítka **B**, nebo
- ☞ stisknete tlačítko „**ESC**“ pro opuštění probíhající operace a pro návrat do předcházejícího okna.

Bližší informace o těchto aplikacích naleznete v kapitole „Audio a telematika“.

## Nabídka „SETUP“ (nastavení)

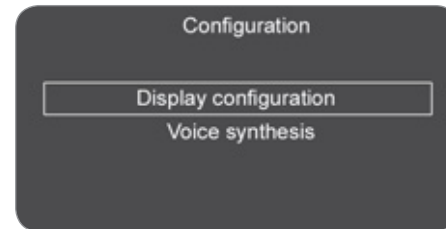

2

☞ Pro vstup do nabídky stisknete tlačítko „**SETUP**“. Umožňuje zvolit některou z následujících funkcí:

- „Display configuration“ (nastavení displeje),
- „Voice synthesis“ (hlasová syntéza).

### Nastavení zobrazování

Tato nabídka umožňuje seřadit jas displeje, kombinaci barev displeje, datum a čas.

### Hlasová syntéza

Tato nabídka Vám umožní nastavit hlasitost naváděcích pokynů a zvolit typ hlasu (mužský nebo ženský).



Z bezpečnostních důvodů musí být konfigurace multifunkčního displeje prováděna řidičem ve stojícím vozidle.

# MULTIFUNKČNÍ DISPLEJE

## Centrální barevný displej a ovladače sdruženého přístroje propojeného s navigačním systémem

2



Tyto ovladače umožňují:

- **ve stojícím vozidle** nakonfigurovat parametry vozidla, sdruženého přístroje a displeje (komfortní prvky, asistence při řízení, jazyk, měrné jednotky, zvuky, ...),
- **ve stojícím vozidle a za jízdy** přepínat aktivní funkce (palubní počítač, navigace, ...).

## Ovladače



Pro ovládání centrálního barevného displeje sdruženého přístroje máte k dispozici tlačítko a otočný ovladač:

1. tlačítko, na konci ovladače stěračů: procházení aktivními funkcemi,
2. otočný ovladač na levé straně volantu,
  - otočení (mimo nabídku): procházení různými aktivními funkcemi,
  - stisknutí: přístup do hlavní nabídky, potvrzení volby,
  - otočení (v nabídce): přesun nahoru a dolů v nabídce.

## Hlavní nabídka

- ☞ Pro vstup do hlavní nabídky stisknete otočný ovladač **2** a poté zvolíte jednu z následujících funkcí:
  - „Vehicle parameters“ (parametry vozidla),
  - „Display adjustment“ (nastavení displeje),
  - „Choice of sounds“ (volba zvuků).
- ☞ Pro posun na centrálním barevném displeji otočte otočný ovladač **2**.
- ☞ Pro potvrzení volby opět stisknete otočný ovladač **2**.



Hlavní nabídka a k ní vázané funkce jsou přístupné pouze u stojícího vozidla.

Po překročení určité rychlostní meze se na barevném centrálním displeji zobrazí hlášení označující nemožnost zobrazit hlavní nabídku.

## Parametry vozidla

Tato nabídka umožňuje aktivovat nebo neutralizovat některé prvky výbavy, sloužící k řízení nebo zvýšení komfortu, které jsou řazeny do různých kategorií:

- „Access to the vehicle“ (přístup do vozidla); viz kapitola „Vstupy do vozidla“:
  - „Flip action“ (akce dálkového ovládní) (selektivní odemykání dveří řidiče),
  - „Unlocking only boot“ (selektivní odemykání zavazadlového prostoru).
- „Driving assistance“ (asistence při řízení):
  - „Parking brake automatic“ (automatická parkovací brzda); viz kapitola „Řízení“,
  - „Rear wipe in reverse gear“ (stírání zadního skla po zařazení zpětného chodu); viz kapitola „Výhled z vozidla“,
  - „Speeds memorised“ (uložené rychlosti); viz kapitola „Řízení“.
- „Vehicle lighting“ (Osvětlení vozidla) (viz kapitola „Výhled z vozidla“):
  - „Directional headlamps“ (adaptivní světlomety) hlavní a přídatné adaptivní světlomety),
  - „Daytime lights“ (denní světla).
- „Interior lighting“ (vnitřní osvětlení); viz kapitola „Výhled z vozidla“:
  - „Follow-me-home I.“ (automatické doprovodné osvětlení),
  - „Welcome lighting“ (uvítací vnější i vnitřní osvětlení).

## Nastavení displeje

Tato nabídka Vám umožňuje zvolit:

- jazyk zobrazování na centrálním barevném displeji z nabízeného seznamu,
- jednotky teploty (°Celsius nebo °Fahrenheit) a spotřeby (l/100 km, mpg nebo km/l),
- barevné ladění displeje.

## Volba zvuků

Toto menu Vám umožňuje zvolit polyfonní zvuky ze čtyř skupin. Tyto zvuky jsou seskupeny ve skupinách a přizpůsobeny situaci a kontextu (výstraha, potvrzení, odmítnutí, směrová světla, zapomenutí rozsvícených světlometů, zapomenutý klíč ve spínací skřínce, ...).

# MULTIFUNKČNÍ DISPLEJE

## PALUBNÍ POČÍTAČ

Systém Vám poskytuje aktuální informace související s jízdou vozidla (dojezdová vzdálenost, spotřeba...).

2

### Monochromní obrazovka A



### Zobrazení údajů

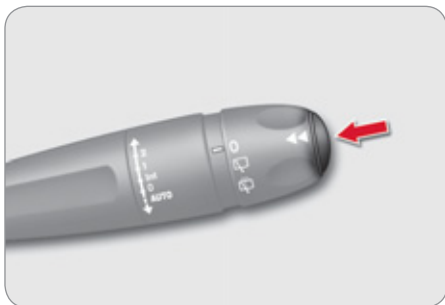

☞ Stiskněte tlačítko umístěné na konci **ovladače stěračů** pro postupné zobrazení jednotlivých údajů palubního počítače.

Palubní počítač poskytuje následující informace:

- jízdní dosah,



- okamžitá spotřeba,



- počítadlo využití systému Stop & Start,



- ujetá vzdálenost,



- průměrná spotřeba,



- průměrná rychlost.



☞ Při následujícím stisknutí se vrátíte na zobrazení běžných údajů.

## Vynulování



☞ Stiskněte ovladač na více než dvě vteřiny pro vynulování hodnot ujeté vzdálenosti, průměrné spotřeby a průměrné rychlosti.



# MULTIFUNKČNÍ DISPLEJE

## Monochromní displej C



## Zobrazení údajů



Stisknutím tlačítka **A** můžete zvolit mezi dvěma typy zobrazování:

- údaje palubního počítače se dočasně zobrazí nad informacemi o zdroji audia, které jsou na základním displeji zobrazeny trvale, nebo
- údaje palubního počítače a informace o zdroji zvuku jsou trvale zobrazovány na sdíleném displeji.

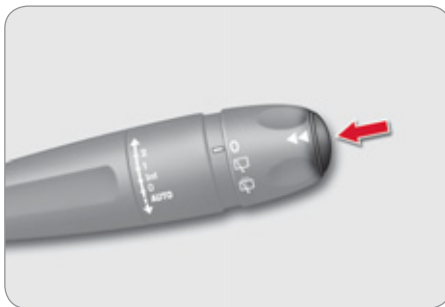

☞ Stiskněte tlačítko **umístěné na konci ovladače stěračů** pro postupné zobrazení jednotlivých záložek palubního počítače.



- Aktuální informace:
  - dojezdová vzdálenost,
  - okamžitá spotřeba,
  - počítadlo využití systému Stop & Start.



- Trasa „1“ s následujícími údaji:
  - ujetá vzdálenost,
  - průměrná spotřeba,
  - průměrná rychlost, pro první sledovanou trasu.



- Trasa „2“ s následujícími údaji:

- ujetá vzdálenost,
- průměrná spotřeba,
- průměrná rychlost, pro druhou sledovanou trasu.

2

## Vynulování hodnot tras



☞ Po zvolení požadované trasy stiskněte na více než dvě vteřiny ovladač na konci páčky pro ovládání stěračů.

Trasy „1“ a „2“ jsou na sobě nezávislé a jejich používání je shodné.

Trasu „1“ můžete například využít pro denní výpočty a trasu „2“ pro měsíční výpočty.

# MULTIFUNKČNÍ DISPLEJE

## Centrální barevný displej navigačního systému

2



### Zobrazování údajů

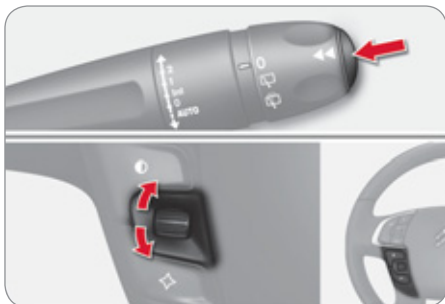

- ☞ Stiskněte tlačítko, které se nachází na konci **ovládací páčky stěračů**, nebo
- ☞ otáčejte kolečkem na levé straně **volantu**, pro postupné zobrazení následujících informací:
  - vyvolání uložených rychlostí,
  - průběžné informace,
  - trasa „1“,
  - trasa „2“,
  - informace o právě poslouchaném zdroji zvuku,
  - funkce black panel (ztmavení přístrojové desky),
  - pokyny navigačního systému.

- Zobrazení aktuálních informací:
  - dojezdová vzdálenost,
  - okamžitá spotřeba,
  - měřič doby využití systému Stop & Start.
- Záložka trasy „1“ s následujícími údaji:
  - ujetá vzdálenost,
  - průměrná spotřeba,
  - průměrná rychlost, pro první sledovanou trasu.
- Zobrazení trasy „2“ s následujícími údaji:
  - ujetá vzdálenost,
  - průměrná spotřeba,
  - průměrná rychlost, pro druhou sledovanou trasu.

## Vynulování hodnot tras



- ☞ Po zobrazení požadované trasy stiskněte na více než dvě vteřiny kolečko umístěné na levé straně volantu nebo tlačítko na konci ovládače stěračů.

Trasy „1“ a „2“ jsou na sobě nezávislé a jejich používání je shodné.

Trasu „1“ můžete například využít pro denní výpočty a trasu „2“ pro měsíční výpočty.

# MULTIFUNKČNÍ DISPLEJE

## Vysvětlení několika výrazů...

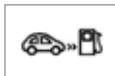

### Jízdní dosah

(km nebo míle)

Udává počet kilometrů, které je ještě možné ujet se zbylým palivem v nádrži, a to v závislosti na průměrné spotřebě na několika posledních ujetých kilometrech.



Tato hodnota může kolísat v důsledku změny stylu jízdy nebo profilu vozovky, při nichž dojde k velké změně okamžité spotřeby.

Jakmile je jízdní dosah nižší než 30 km, zobrazí se pomlčky. Po doplnění nejméně pěti litrů paliva je znovu vypočítán jízdní dosah a zobrazí se, pokud je vyšší než 100 km.



Jestliže za jízdy svítí nepřetržitě pomlčky místo čísel, obraťte se na servis sítě CITROËN nebo odborný servis.



### Okamžitá spotřeba

(l/100 km nebo km/l nebo mpg)  
Jedná se o průměrnou spotřebu paliva za několik posledních vteřin.



Tato informace se zobrazuje počínaje rychlostí 30 km/h.

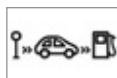

### Průměrná spotřeba

(l/100 km nebo km/l nebo mpg)  
Jedná se o průměrné množství spotřebovaného paliva od posledního vynulování počítače.



Během prvních 5 000 kilometrů může být spotřeba Vašeho vozidla vyšší než hodnoty udávané společností CITROËN.



### Průměrná rychlost

(km/h nebo mph)

Jedná se o průměrnou rychlost počítanou od posledního vynulování počítače (zapnuté zapalování).

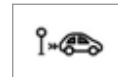

### Ujetá vzdálenost

(km nebo míle)

Udává vzdálenost ujetou od posledního vynulování počítače.



### Počítadlo využití systému Stop & Start

(minuty/vteřiny nebo hodiny/minuty)

Pokud je Vaše vozidlo vybaveno systémem Stop & Start, je na počítadle zobrazován čas, po který byl během aktuální jízdy aktivován režim STOP.

Vynuluje se po každém zapnutí zapalování.

2

# KOMFORT

## VĚTRÁNÍ

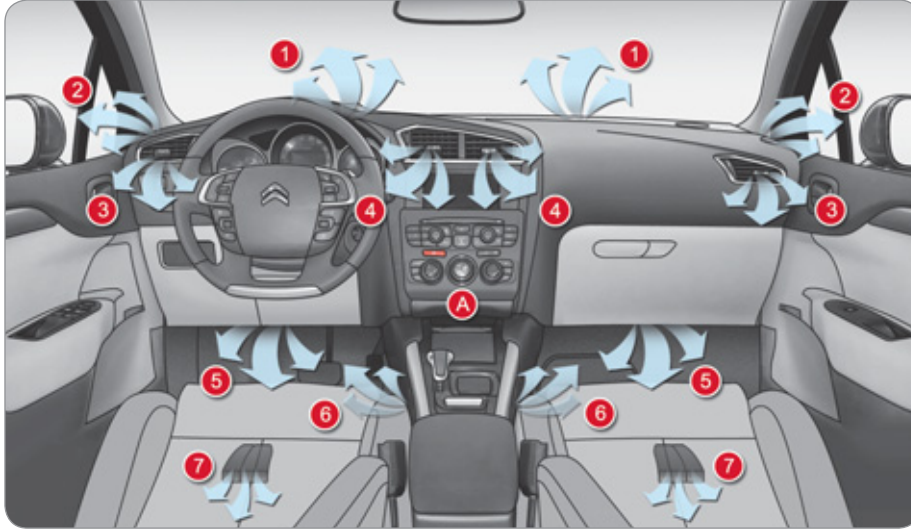

### Ovládací panel

Ovladače tohoto systému jsou sdruženy na panelu **A** středové konzoly.

### Rozvod vzduchu

1. Trysky odmrazování či odmlžování čelního skla.
2. Trysky odmrazování či odmlžování předních bočních oken.
3. Boční směrovatelné a uzavíratelné větrací otvory.
4. Střední směrovatelné a uzavíratelné větrací otvory.
5. Výstupy vzduchu k nohám cestujících vpředu.
6. Ventilační otvory v úrovni nohou předního spolujezdce.
7. Výstupy vzduchu k nohám cestujících vzadu.

### Přívod vzduchu

Vzduch cirkulující v kabině je filtrován a přichází buď zvenku přes mřížku na spodní hraně čelního skla, nebo zevnitř při obíhání vnitřního vzduchu.

### Úprava vzduchu

Vháněný vzduch je rozváděn podle nastavení ovladačů řidičem:

- přímý přívod do kabiny (vstup vnějšího vzduchu),
- průchod okruhem ohřevu (topení),
- průchod okruhem chlazení (klimatizace).



## DOPORUČENÍ PRO VĚTRÁNÍ A KLIMATIZACI

Aby byly tyto systémy plně účinné, dodržujte následující pravidla pro používání a údržbu:

- ☞ Aby bylo rozdělování proudu vzduchu rovnoměrné, dbejte na průchodnost mřížek vstupu vnějšího vzduchu umístěných na spodním okraji čelního skla, trysek, větracích otvorů a výstupů vzduchu, stejně jako na průchodnost odvodu vzduchu v zavazadlovém prostoru.
- ☞ Nezakrývejte snímač slunečního záření umístěný na palubní desce. Slouží k regulaci automatické klimatizace.
- ☞ Aby se klimatizační systém uchoval v bezvadném stavu, uveďte jej do činnosti nejméně jednou nebo dvakrát za měsíc na alespoň 5 až 10 minut.
- ☞ Dbejte na dobrý stav filtru vzduchu v kabině a nechte pravidelně měnit filtrační vložky (viz kapitola „Ověřování“).  
Doporučujeme dávat přednost kombinovanému filtru vzduchu v kabině. Díky specifické aktivní přísadě zlepšuje čištění vzduchu vdechovaného cestujícími a přispívá k zachování čistoty v kabině (snížení alergických projevů, nepříjemných pachů a usazování mastnoty).
- ☞ Pro zajištění řádné činnosti klimatizačního systému doporučujeme nechat pravidelně provádět jeho kontroly dle doporučení v servisní knížce.
- ☞ Jestliže zařízení nechladí, vypněte jej a obraťte se na servisní síť CITROËN nebo odborný servis.

Při tažení přívěsu s maximální povolenou hmotností do prudkého svahu za vysokých teplot můžete klimatizaci vypnout a využít tak lépe výkon motoru, čímž dojde ke zlepšení tažné kapacity vozidla.



Pokud je po delším vystavení přímému slunci v interiéru vozidla příliš horko, vyvětrejte kabinu otevřením oken.

Nastavte ovladač rychlosti ventilátoru na hodnotu, která zajistí dobré obnovování vzduchu v kabině.

Klimatizační systém neobsahuje chlór a nepředstavuje nebezpečí pro ozónovou vrstvu.

3



Při chlazení vzduchu dochází v klimatizačním zařízení ke kondenzaci par a při zastavení vytéká nashromážděná voda pod vozidlo. Tento jev je zcela normální.

# KOMFORT

## MANUÁLNÍ KLIMATIZACE

3



Klimatizace funguje pouze při spuštěném motoru.

### 1. Nastavení teploty



Otáčením kolečka zvolíte polohu mezi modrým (studený vzduch) a červeným (teplý vzduch) polem; nastavíte tím teplotu v kabině dle svého přání.

### 2. Nastavení rychlosti ventilátoru



Tento otočný ovladač umožňuje zvýšit či snížit otáčky ventilátoru.

Otáčením kolečka od polohy 1 k poloze 5 nastavíte potřebnou intenzitu vhněného proudu vzduchu.



Jestliže otočíte ovladač rychlosti ventilátoru do polohy 0, systém tím vypnete. Bude však stále možné cítit slabý proud vzduchu, způsobovaný jízdou vozidla.

### 3. Nastavení rozdělení proudu vzduchu

Tento otočný ovladač umožňuje rozdělit vzduch do různých kombinovaných ventilačních trysek.



Čelní sklo a boční okna.



Čelní sklo, boční okna a nohy cestujících.



Nohy cestujících.



Střední a boční větrací výstupy.



Rozdělení proudu vzduchu je možno doladit nastavením ovladače do jedné z mezipoloh.

## 4. Vstup vnějšího vzduchu/obíhání vnitřního vzduchu

Otevřený vstup vnějšího vzduchu umožňuje zabránit zamlžení čelního skla a bočních oken.

Poloha obíhání vnitřního vzduchu umožňuje izolovat kabinu od vnějších pachů a kouře.



Tato funkce umožňuje dosáhnout rychleji požadované teploty v kabině.

Jakmile je to možné, nastavte znovu polohu vstupu vnějšího vzduchu, aby nedošlo ke zhoršení kvality vzduchu uvnitř vozidla a k zamlžení skel.



☞ Stiskněte tlačítko pro přepnutí do polohy oběhu vnitřního vzduchu. Tato poloha je signalizována rozsvícením kontrolky.

☞ Znovu stiskněte tlačítko pro otevření vstupu vnějšího vzduchu. Tato poloha je signalizována zhasnutím kontrolky.

## 5. Zapínání/vypínání klimatizace



Klimatizační systém je koncipován tak, aby mohl účinně fungovat ve všech ročních obdobích. Je třeba jej používat se zavřenými okny.

Systém umožňuje:

- snížit teplotu v interiéru v létě,
- zvýšit účinnost odmlžování v zimě, při teplotách pod 3 °C.

### Zapnutí

☞ Stiskněte tlačítko „A/C“, rozsvítí se kontrolka tlačítka.



Klimatizace nefunguje, když je ovladač seřizování rychlosti ventilátoru 2 v poloze „0“.

### Vypnutí

☞ Znovu stiskněte tlačítko „A/C“, kontrolka tlačítka zhasne.

Vypnutí klimatizace může způsobit nepříjemné projevy (vlhkost, zamlžení skel).

## AUTOMATICKÁ DVOUZÓNOVÁ KLIMATIZACE



Klimatizace může být v činnosti pouze v případech, že je motor v chodu.

### Automatická funkce

#### 1. Automatický program pro komfort



Doporučujeme Vám používat některý ze tří dostupných automatických režimů: umožňují optimální regulaci teploty vzduchu v kabině v závislosti na hodnotě, kterou jste předvolili.

Tyto tři režimy automaticky regulují průtok vzduchu předvoleným způsobem, přičemž stále dodržují požadovanou teplotu.

Tento systém je určen pro užívání po celý rok, se zavřenými okny vozidla.



Aby nedocházelo k vhnání příliš studeného vzduchu v době, kdy je motor studený, nebo za chladného počasí, je výkon ventilátoru optimalizován v závislosti na klimatických podmínkách a přednastavené teplotě.

Jestliže je při nastupování do vozidla teplota v interiéru mnohem nižší nebo vyšší než předvolená hodnota pohodlí, je zbytečné měnit zobrazenou předvolenou teplotu s cílem rychleji dosáhnout požadovaného komfortu. Systém vyrovná rozdíl teplot automaticky a co nejrychleji.



## 2. Seřizování na straně řidiče

### 3. Seřizování na straně spolujezdce



Řidič a spolujezdec vpředu mohou každý zvlášť nastavit jimi požadovanou teplotu na své straně vozidla.

Hodnota zobrazená na displeji odpovídá úrovni pohodlí, nikoli teplotě ve stupních Celsia nebo Fahrenheita.

☞ Otáčením ovladače **2** nebo **3** směrem doleva nebo doprava tuto hodnotu snížíte či zvýšíte.

Nastavení blízko hodnoty 21 umožňuje docílit optimálního pohodlí. Dle Vašich potřeb je však možno provést seřízení v běžném rozmezí od 18 do 24.

Je doporučeno vyvarovat se rozdílu seřízení mezi levou a pravou stranou většímu než 3.

## 4. Automatický program pro dobrý výhled



Viz odstavec „Odmližení – Odmrazení vpředu“.



U funkce Stop & Start není při odmlžování k dispozici režim STOP.

## Ruční nastavení

Podle svého přání můžete změnit seřízení, které Vám automatický systém nabízí. Kontrolky tlačítka „**AUTO**“ zhasnou; ostatní funkce budou i nadále řízeny automaticky.

☞ Zpět do plně automatického programu se můžete vrátit stisknutím tlačítka „**AUTO**“.



V případě potřeby co největší ochlazení nebo zahřátí vzduchu v kabině je možno překročit minimální hodnotu 14 nebo maximální hodnotu 28.

☞ Otočte ovladačem **2** nebo **3** směrem doleva až k zobrazení „**LO**“ nebo směrem doprava až k zobrazení „**HI**“.

## 5. Zapínání/vypínání chlazení vzduchu klimatizace



☞ Stiskněte toto tlačítko pro vypnutí chlazení vzduchu.

Při vypnutí klimatizace může dojít k nepříjemným projevům (vlhkost, zamížení skel).

☞ Stiskněte znovu toto tlačítko pro návrat na automatickou funkci klimatizace. Rozsvítí se kontrolka tlačítka „**A/C**“.

## 6. Seřízení rozdělení proudu vzduchu



☞ Stiskněte jedno nebo několik tlačítek pro nasměrování proudu vzduchu:

- k čelnímu sklu a bočním oknům (odmlžování nebo odmrazování),
- do středových a bočních ventilačních otvorů,
- k nohám cestujících.

Pro dosažení požadovaného nasměrování vzduchu lze tato tři nastavení kombinovat.

## 7. Seřízení rychlosti ventilátoru



☞ Otáčejte tímto ovladačem směrem doleva pro snížení rychlosti nebo směrem doprava pro zvýšení rychlosti ventilátoru.

Kontrolky rychlosti ventilátoru, které se nacházejí mezi dvěma vrtulkami, se postupně rozsvěčují podle požadované hodnoty.

## 8. Vstup vzduchu/obíhání vnitřního vzduchu



☞ Jedním stisknutím tohoto tlačítka zapnete obíhání vnitřního vzduchu. Rozsvítí se kontrolka na tlačítku.

Poloha obíhání vnitřního vzduchu umožňuje izolovat kabinu od nepříjemných vnějších pachů a kouře.

☞ Jakmile je to možné, stiskněte znovu toto tlačítko pro umožnění vstupu vnějšího vzduchu a zabránění zamížení skel. Kontrolka tlačítka zhasne.

## 9. Funkce „REST“: ventilace při vypnutém motoru



Při vypnutém motoru můžete aktivovat ventilaci na několik minut.

Pokud musíte vozidlo opustit, může být spolucestujícím v kabině obnovován vzduch i při vypnutém motoru.

Tato funkce je k dispozici při zapnutém zapalování i vypnutém motoru.

Dostupnost funkce a délka jejího trvání závisí na úrovni nabití akumulátoru.

Funkci „REST“ můžete aktivovat pokud jsou rozsvíceny ukazatele klimatizace.

## Při zastavení motoru

- Pokud jsou ukazatele rozsvícené: funkce je k dispozici.
- Stisknutí tlačítka „REST“ na několik minut aktivuje ventilaci. Zapnutí je signalizováno rozsvícením dvou segmentů v kontrolním ukazateli a čtyř kontrolkek intenzity proudění vzduchu.

Funkce zůstane aktivní i po uzamknutí vozidla.

- Po uplynutí této doby ukazatele zhasnou.

Opětovné stisknutí před uplynutím této doby funkci ventilace definitivně vypne: ukazatele zhasnou a funkce již není k dispozici.

## Deaktivace



- ☞ Otočte ovladač rychlosti ventilátoru doleva, až do zhasnutí všech kontrolkek.

Tento povel způsobí zastavení klimatického systému a ventilace.

Teplný komfort již není zajišťován. Lze však nadále cítit mírný proud vzduchu, způsobovaný jízdou vozidla.

- ☞ Upravte nastavení (teplota, výkon ventilátorů nebo nasměrování vzduchu) nebo stiskněte tlačítko „AUTO“ pro opětovné aktivování systému s hodnotami platnými před deaktivací.

## Při spuštění zapalování

- Rozsvítí se ukazatele: funkce je k dispozici.
- Stisknutí tlačítka „REST“ aktivuje ventilaci na několik minut. Zapnutí je signalizováno rozsvícením dvou segmentů v kontrolním ukazateli a čtyř kontrolkek intenzity proudění vzduchu.
- Pokud jsou kontrolní ukazatele rozsvícené, lze funkci aktivovat či deaktivovat.
- Po uplynutí této doby ukazatele zhasnou.



Tato funkce aktivuje pouze ventilátory, nikoliv klimatizaci.

Po dobu trvání funkce „REST“ jsou výkon ventilátorů, teplota a rozdělení vhněného vzduchu řízeny automaticky v závislosti na teplotě vzduchu okolního prostředí.

Tato funkce není k dispozici v režimu STOP funkce Stop & Start.



Nenechávejte příliš dlouho zapnuté obíhání vnitřního vzduchu a nejezděte příliš dlouho s deaktivovaným systémem (nebezpečí zamlžení skel a zhoršení kvality vzduchu uvnitř vozidla).

## ODMLŽENÍ - ODMRAZENÍ ČELNÍHO OKNA



Tyto symboly na panelu Vám naznačují nastavení ovladačů pro rychlé odmlžování - odmrazení čelního skla a předních bočních oken.

### S manuálně řízenou klimatizací

- ☞ Umístěte ovladač teploty a rychlosti ventilátoru a rozdělení vzduchu do vyznačené polohy.
- ☞ Umístěte ovladač zdroje přívodu vzduchu na „Přívod vnějšího vzduchu“ (kontrolka na ovladači nesvítí).
- ☞ Stisknutím tlačítka „A/C“ zapnete klimatizaci; kontrolka tlačítka se rozsvítí.



V případě aktivované funkce odmlžování, klimatizace a při výkonu ventilátoru není režim STOP systému Stop & Start k dispozici.

## S dvouzónovou automatickou klimatizací

### Automatický program pro zlepšení výhledu z vozidla

- ☞ Tento program zvolte pro rychlé odmlžování nebo odmrazení čelního skla a bočních oken.

Systém automaticky a optimálně řídí množství vzduchu vhněného k čelnímu sklu a bočním oknům.

- ☞ Pro deaktivaci režimu opět stiskněte tlačítko „viditelnost“ nebo „AUTO“, kontrolka tlačítka zhasne a kontrolka tlačítka „AUTO“ se rozsvítí.

Systém se reaktivuje s hodnotami, které byly nastaveny v okamžiku vypnutí.



U funkce Stop & Start není při odmlžování k dispozici režim STOP.

## ODMLŽOVÁNÍ – ODMRAZOVÁNÍ ZADNÍHO SKLA



Ovladačí tlačítko se nachází na čelním panelu systému klimatizace.

### Zapnutí

Odmrlžování – odmrazování skla může být v činnosti jen při běžícím motoru.

- ☞ Stiskněte toto tlačítko pro zapnutí odmrazování zadního skla a vnějších zpětných zrcátek (podle verze). Rozsvítí se kontrolka náležející k tlačítku.

### Vypnutí

Odmrazování se zastaví automaticky, aby se zabránilo nadměrné spotřebě elektrické energie.

- ☞ Odmrazování je možno vypnout před jeho automatickým zastavením opětovným stisknutím tlačítka. Kontrolka náležející k tlačítku zhasne.



Vypněte odmrazování zadního skla a vnějších zpětných zrcátek, jakmile to považujete za možné, protože nižší spotřeba proudu znamená rovněž nižší spotřebu paliva.

# KOMFORT

## PŘEDNÍ SEDADLA

Sedadlo se skládá ze sedáku, opěradla a opěrky hlavy, které lze seřídit pro dosažení co nejnvhodnější polohy pro řízení a pro co největší komfort.



Z bezpečnostních důvodů je třeba provádět nastavování sedadel ve stojícím vozidle.

3

## Ruční seřizování

### Podélné seřízení

☞ Nadzvedněte ovladač a posuňte sedadlo směrem dopředu nebo dozadu.



### Seřízení výšky sedadla řidiče nebo spolujezdce

☞ Přitáhněte ovladač směrem nahoru pro zvýšení nebo jej zatlačte směrem dolů pro snížení polohy, povely opakujte až do dosažení požadované polohy.

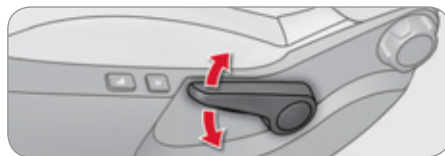

### Seřízení sklonu opěradla

☞ Pro seřízení sklonu opěradla otočte kolečkem.

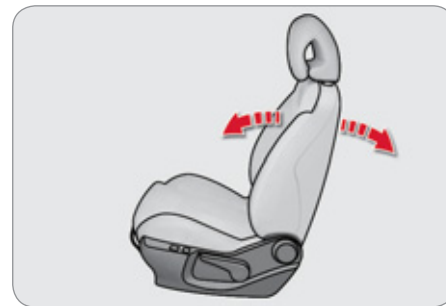

# KOMFORT

## PŘEDNÍ SEDADLA

Sedadlo se skládá ze sedáku, opěradla a opěrky hlavy, které lze seřídit pro dosažení co nejhodnější polohy pro řízení a pro co největší komfort.

### Elektrické seřizování sedadla řidiče

#### Podélné seřízení

- ☞ Sedadlo posunete zatlačením ovladače směrem dopředu nebo dozadu.



Elektrické funkce sedadla řidiče přestanou být aktivní přibližně jednu minutu po vypnutí zapalování. Pro jejich opětovnou aktivaci zapněte zapalování.

#### Seřízení výšky a sklonu sedáku

- ☞ Požadovanou výšku nastavíte překlopením zadní části ovladače směrem nahoru nebo dolů.
- ☞ Požadovaný sklon nastavíte překlopením přední části ovladače směrem nahoru nebo dolů.



#### Seřízení sklonu opěradla

- ☞ Požadovaný sklon opěradla nastavíte překlopením ovladače směrem dopředu nebo dozadu.

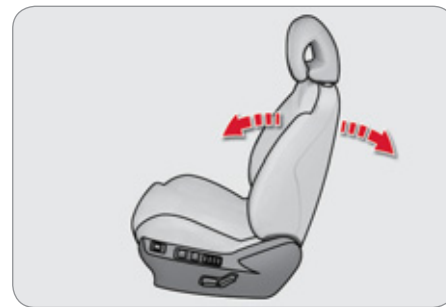

## Doplňková seřízení

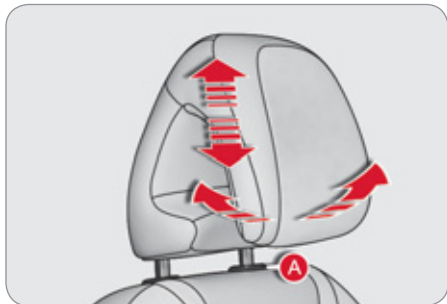

### Nastavení výšky a sklonu opěrky hlavy

- ☞ Pro zvýšení polohy přitáhněte opěrku směrem nahoru.
- ☞ Pro vytažení opěrky zatlačte na pojistku **A** a vytáhněte opěrku.
- ☞ Pro vrácení na místo zasuňte tyčky opěrky hlavy do otvorů v ose opěradla.
- ☞ Pro snížení polohy zatlačte současně na pojistku **A** a na opěrku hlavy.
- ☞ Pro změnu sklonu překlňte spodní část opěrky směrem dopředu nebo dozadu.



Opěrka hlavy má výztuž se zoubkem bránícím jejímu samovolnému posunutí dolů; jedná se o bezpečnostní zařízení pro případ nárazu.

**Seřízení je správné, když se horní kraj opěrky nachází v úrovni temene hlavy.**

Nikdy nejezděte s demontovanými opěrkami hlavy; za jízdy musí být opěrky hlavy na svém místě a musí být správně seřízené.

## Ovladače vyhřívání sedadel



Za chodu motoru mohou být přední sedadla samostatně vyhřívána.

- ☞ Pro zapnutí vyhřívání a zvolení požadované intenzity použijte seřizovací kolečko na boku příslušného předního sedadla:

**0:** Vypnuto.

**1:** Slabé vyhřívání.

**2:** Střední vyhřívání.

**3:** Silné vyhřívání.

# KOMFORT

## Manuální nastavení bederní opěrky

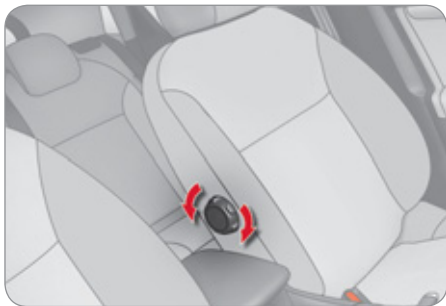

- ☞ Otáčením kolečka nastavte požadovanou polohu opěrky v bederní oblasti.

## Elektrické nastavení bederní opěrky



- ☞ Požadovanou polohu bederní opěrky nastavíte stisknutím ovladače směrem dopředu nebo dozadu.

## Funkce „masáž“



- Tato funkce zajišťuje masírování bederních partií řidiče a funguje pouze při spuštěném motoru.

- ☞ Pro aktivaci funkce stiskněte ovladač **A**.

Světelná kontrolka ovladače se rozsvítí a funkce „masáž“ se na 60 minut zapne. Během tohoto časového intervalu proběhne 6 masážních cyklů po 10 minutách (6 minut masáže se 4 minutovou přestávkou).

Po uplynutí 1 hodiny se funkce automaticky vypne. Kontrolka ovladače zhasne.

### Deaktivace

Masáž můžete kdykoliv vypnout stisknutím ovladače. Masážní pohyb pokračuje až do chvíle, kdy bederní opěrka opět dosáhne výchozí polohy.

## Uložení nastavené polohy místa řidiče do paměti

Systém ukládá do paměti polohu elektrického nastavení sedadla řidiče a vnější zpětných zrcátek. Umožňuje uložit a vyvolat dvě polohy pomocí tlačítek umístěných na boční straně sedadla řidiče.

3



## Uložení polohy do paměti

### Pomocí tlačítek M/1/2

- ☞ Zapněte zapalování.
- ☞ Nastavte sedadlo a vnější zpětná zrcátka do požadované polohy.
- ☞ Stiskněte tlačítko **M**, poté po dobu čtyř vteřin držte stisknuté tlačítko **1** nebo **2**.

Uložení do paměti je potvrzeno zvukovým signálem.



Uložení nové polohy do paměti zruší polohu předcházející.

## Nastavení místa řidiče do předvolené polohy

### Zapnuté zapalování nebo běžící motor

- ☞ Stiskněte tlačítko **1** nebo **2** pro nastavení místa řidiče do polohy uložené pod příslušným číslem.

Konec nastavování je potvrzen zvukovým signálem.



Pohyb můžete zastavit stisknutím tlačítka **M**, **1** nebo **2** nebo ovladače pro seřízení sedadla.

Při pohybu nelze vyvolat uloženou polohu.

Možnost vyvolání uložené polohy je deaktivována po 45 vteřinách od vypnutí zapalování.



## ZADNÍ SEDADLA

Zadní sedadlo s neděleným a neposunovatelným sedákem a sklopným opěradlem vlevo (2/3) nebo vpravo (1/3) pro optimalizaci objemu zavazadlového prostoru.

### Zadní opěrky hlavy

Mají jednu vysunutou polohu pro používání a jednu zasunutou polohu pro zlepšení výhledu směrem dozadu.



Jsou jednoduše odmontovatelné.

Pro vyjmutí opěrky hlavy:

- ☞ odblokujte opěradlo pomocí ovladače **1**,
- ☞ mírně nakloňte opěradlo **2** směrem dopředu,
- ☞ vytáhněte opěrku nahoru až na doraz,
- ☞ poté zatlačte na západku **A**.



Nikdy nejezděte s demontovanými opěrkami hlavy. Za jízdy musejí být opěrky hlavy na svém místě a musejí být správně seřízené.

### Sklopení opěradla

- ☞ je-li třeba, posuňte dopředu příslušné přední sedadlo,
- ☞ umístěte pás mezi krajní a středovou opěrku hlavy, abyste zabránili přiskřípnutí pásu při umísťování opěradla.
- ☞ nastavte opěrky hlavy do nízké polohy nebo je případně vyjměte,

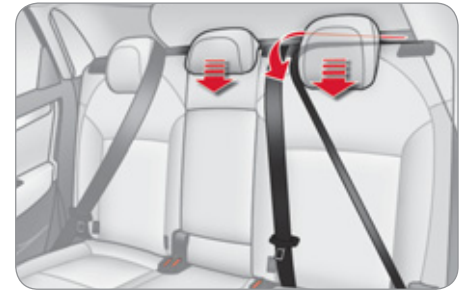

- ☞ vytažením ovladače **1** nahoru odjistíte opěradlo **2**,
- ☞ překlopte opěradlo **2**.

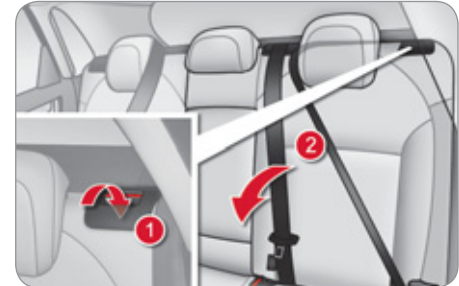

### Vrácení opěradla na místo

- ☞ narovnejte opěradlo **2** a zajistěte je,
- ☞ ověřte, zda červená kontrolka, která se nachází v úrovni ovladače **1**, už nesvítí.
- ☞ Vraťte bezpečnostní pás na původní místo na boku opěradla.



Při zpětném umísťování zadních sedádek dbejte na to, aby nedošlo k přiskřípnutí bezpečnostních pásů.

# KOMFORT

## ZPĚTNÁ ZRCÁTKA



### Vnější zpětná zrcátka

Sklo obou zpětných zrcátek je směrovatelné pro zaručení optimálního bočního výhledu za vozidlo při předjíždění či parkování. Zrcátka je rovněž možno přiklopit ke karoserii při parkování v omezeném prostoru.

### Odmízení - odmrazení



Pokud je Vaše vozidlo vybaveno tímto systémem, spustí se odmížování - odmrazování vnějších zpětných zrcátek po stisknutí ovladače pro odmrazování zadního okna za chodu motoru (viz odstavec „Odmízení - Odmrazení zadního okna“).

## Seřízení



- ☞ Posuňte ovladač **A** vpravo nebo vlevo pro zvolení příslušného zpětného zrcátka.
- ☞ Posunováním ovladače **B** do čtyř směrů proveďte seřízení.
- ☞ Vraťte ovladač **A** do střední polohy.



Předměty pozorované ve zpětném zrcátku jsou ve skutečnosti blíže, než se zdají být.

Na tento rozdíl je třeba brát ohled při odhadování vzdálenosti zezadu přijíždějících vozidel.

## Přiklopení

- ☞ Zvenku - zamkněte vozidlo pomocí dálkového ovladače nebo klíče,
- ☞ Zevnitř - při zapnutém zapalování přitáhněte ovladač **A** směrem dozadu.



Pokud jsou zpětná zrcátka přiklopena ovladačem **A**, neodklápí se automaticky při odemknutí vozidla. Je třeba znovu přitáhnout ovladač **A**.

## Odklopení

- ☞ Zvenku - odemkněte vozidlo pomocí dálkového ovladače nebo klíče,
- ☞ Zevnitř - při zapnutém zapalování přitáhněte ovladač **A** směrem dozadu.



Přiklápění a odklápění vnějších zpětných zrcátek dálkovým ovladačem může být neutralizováno v servisní síti CITROËN.



Zpětná zrcátka, která jsou vybavená elektrickým ovládáním přiklápění ke karoserii, nikdy nepřiklápějte a neodklápějte ručně.

## Automatické sklopení zrcátek při zařazení zpětného chodu

Systém umožňuje řidiči vidět prostor na zemi za vozidlem při parkovacím manévru.



## Naprogramování

- ☞ S motorem v chodu zařadte zpětný chod.
- ☞ Zvolte a postupně seřídte levé a pravé zpětné zrcátko.

Seřízení je okamžitě uloženo do paměti.

## Sklopení

- ☞ S motorem v chodu zařadte zpětný chod.
- ☞ Posuňte ovladač **A** vpravo nebo vlevo pro zvolení příslušného zpětného zrcátka.

Sklo zpětného zrcátka se sklopí dolů do naprogramované polohy.

## Návrat do normální polohy

- ☞ Vyřadte zpětný chod a vyčkejte deset sekund.

nebo

- ☞ Vraťte ovladač **A** do střední polohy.

Sklo zrcátka se vrátí do původní polohy.

Do této polohy se rovněž vrátí:

- když rychlost vozidla překročí 10 km/h,
- když je vypnut motor.

## Vnitřní zpětné zrcátko

Zrcátko je seřizovatelné a umožňuje výhled dozadu v centrální ose vozidla. Je vybavené systémem pro zabránění oslňování řidiče, který ztmaví zpětné zrcátko: je tak zabráněno oslnění řidiče vozidlem jedoucím za ním, sluncem...

3



Z bezpečnostních důvodů musí být zpětná zrcátka nastavena tak, aby co nejvíce vykrývala „mrtvý úhel“.

### Model s ručním nastavením režimu pro den/noc



#### Seřízení

- ☞ Nasměrujte vhodným způsobem zrcátko v poloze pro „den“.

#### Poloha den/noc

- ☞ Přitáhněte páčku pro přepnutí do polohy proti oslňování „noc“.
- ☞ Zatlačte na páčku pro návrat do normální polohy pro „den“.

### Model s automatickým přepínáním polohy pro den/noc



S pomocí detektoru, který měří intenzitu světla přicházejícího z prostoru za vozidlem, zajišťuje tento systém automaticky a postupně přechod mezi režimem pro den a noc.



Aby byl zaručen optimální výhled za vozidlo při parkovacím manévru, zesvětlá sklo zrcátka automaticky při zařazení zpětného chodu.

## SEŘÍZENÍ VOLANTU

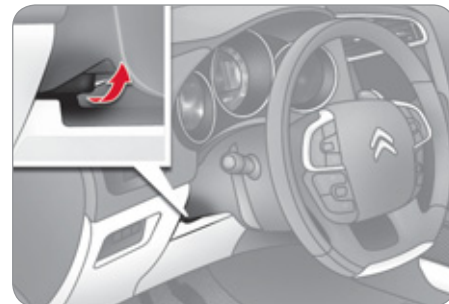

- ☞ **Ve stojícím vozidle** přitáhněte ovladač pro odjištění volantu.
- ☞ Upravte jeho výšku a vzdálenost podle své polohy při řízení.
- ☞ Zatlačením ovladače zajistíte volant.



Z bezpečnostních důvodů musí být tyto úkony bezpodmínečně prováděny ve stojícím vozidle.

# VSTUPY do VOZIDLA

## KLÍČ S DÁLKOVÝM OVLADAČEM

Umožňuje centrální odemykání a zamykání vozidla prostřednictvím dveřního zámku nebo dálkového ovladače. Zajišťuje rovněž funkci signalizace pro nalezení zamknutého vozidla, umožňuje nastartování motoru vozidla a slouží k ovládání systému ochrany proti krádeži.

## Odemykání vozidla pomocí dálkového ovladače se 2 tlačítka



### Složení klíče

- ☞ Pro složení klíče stiskněte toto tlačítko.

## Úplné odemknutí vozidla pomocí dálkového ovladače



- ☞ Pro úplné odemknutí vozidla stiskněte tlačítko se symbolem otevřeného visacího zámku.

## Selektivní odemknutí dálkovým ovladačem



- ☞ Stiskněte jednou tlačítko s odemknutým visacím zámek, aby se odemkly pouze dveře řidiče.
- ☞ Stiskněte podruhé tlačítko s odemknutým visacím zámek pro odemknutí ostatních dveří a zavazadlového prostoru.

## Úplné odemknutí klíčem

- ☞ Pro úplné odemknutí vozidla otočte klíč v zámku dveří řidiče směrem dopředu.

## Selektivní odemknutí klíčem

- ☞ Otočte klíčem jednou směrem dopředu v zámku dveří řidiče pro odemknutí pouze dveří řidiče.
- ☞ Otočte klíčem podruhé směrem dopředu v zámku dveří řidiče pro odemknutí ostatních dveří a zavazadlového prostoru.

Každé odemknutí je signalizováno rychlým blikáním směrových světel po dobu přibližně dvou sekund.

Současně se při odemknutí odklopí vnější zpětná zrcátka (podle verze vozidla).

Taktéž se přibližně na 30 sekund zapne doprovodné osvětlení, stropní světla a vnější boční bodová světla.

4

## Programování



Nastavení systému na celkové nebo selektivní odemykání se provádí v nabídce nastavení vozidla.

V základním nastavení je aktivováno celkové odemykání.

## Odemykání vozidla pomocí dálkového ovladače se 3 tlačítky



### Složení klíče

- ☞ Pro složení klíče stiskněte toto tlačítko.

### Úplné odemknutí vozidla pomocí dálkového ovladače



- ☞ Pro úplné odemknutí vozidla stiskněte tlačítko se symbolem otevřeného visacího zámku.

### Selektivní odemknutí dálkovým ovladačem



- ☞ Stiskněte jednu tlačítko s odemknutým visacím zámekem, aby se odemkly pouze dveře řidiče.
- ☞ Stiskněte podruhé tlačítko s odemknutým visacím zámekem pro odemknutí ostatních dveří a zavazadlového prostoru.

## Otevření oken pomocí dálkového ovladače



- ☞ Držte tlačítko s otevřeným visacím zámekem až do otevření do požadované polohy. Okna se zastaví, jakmile tlačítko uvolníte.

### Úplné odemknutí klíčem

- ☞ Pro úplné odemčení vozidla otočte klíč v zámku dveří řidiče směrem dopředu.

### Selektivní odemknutí klíčem

- ☞ Otočte klíčem jednou směrem dopředu v zámku dveří řidiče pro odemknutí pouze dveří řidiče.
- ☞ Otočte klíčem podruhé směrem dopředu v zámku dveří řidiče pro odemknutí ostatních dveří a zavazadlového prostoru.

## Selektivní odemknutí zavazadlového prostoru



- ☞ Stiskněte toto tlačítko pro odemknutí zavazadlového prostoru. Dveře zůstanou uzamčené.

Pokud je funkce selektivního odemykání deaktivovaná, dojde stiskem tohoto tlačítka i k odemčení dveří.

## Programování



Nastavení systému na celkové nebo selektivní odemykání se provádí v nabídce nastavení vozidla.

V základním nastavení je aktivováno celkové odemykání.

Každé odemknutí je signalizováno rychlým blikáním směrových světel po dobu přibližně dvou sekund.

Současně se při odemknutí odklopí vnější zpětná zrcátka (podle verze vozidla).

Taktéž se přibližně na 30 sekund zapne doprovodné osvětlení, stropní světla a vnější boční bodová světla.

## Zamknutí vozidla

### Jednoduché zamknutí dálkovým ovladačem



☞ Pro zamknutí vozidla stiskněte tlačítko se zamknutým visacím zámekem.

### Jednoduché zamknutí klíčem

☞ Pro celkové zamknutí vozidla otočte klíčem v zámku dveří řidiče směrem dozadu.

Zamknutí je signalizováno rozsvícením směrových světel na přibližně dvě sekundy.

Současně se přiklopí vnější zpětná zrcátka (podle verze).

Taktéž se zapne doprovodné osvětlení a vnější boční osvětlení (pokud je tato funkce aktivována).



Jestliže zůstaly některé z dveří nebo zavazadlový prostor otevřené, centrální zamknutí se neuskuteční.

Jestliže je zaparkované vozidlo odemknuto nechtěně a nejsou otevřeny jeho dveře, zamkne se znovu automaticky po uplynutí třiceti sekund.



Přiklápění a odklápění vnějších zpětných zrcátek dálkovým ovladačem je možno deaktivovat v servisní síti CITROËN.

## Uzavření oken s dálkovým ovladačem se 3 tlačítky



☞ Držte tlačítko s uzavřeným visacím zámekem až do požadované polohy uzavření. Posun se po uvolnění tlačítka zastaví.



Při uzavírání oken dálkovým ovládáním je třeba se přesvědčit, zda nic nebrání správnému uzavření.

Pokud si přejete ponechat okna pootevřená, je třeba vypnout objemovou ochranu interiéru vozidla.



## Zasunutí klíče

☞ Stiskněte nejprve tlačítko, poté klíč sklopte.

## Nalezení zaparkovaného vozidla

Tato funkce umožňuje lokalizovat vozidlo z větší vzdálenosti, zejména na místech se slabým osvětlením. Vozidlo musí být zamknuté.



☞ Stiskněte tlačítko se zamknutým visacím zámekem dálkového ovladače.

Na tento povel se na několik sekund rozsvítí stropní světla a rozblikají směrová světla.

4

## Ochrana proti krádeži

### Elektronický imobilizér

Klíč obsahuje elektronický čip, který má vlastní kód. Při zapnutí zapalování musí být tento kód systémem rozpoznán, aby bylo umožněno nastartování motoru.

Elektronický imobilizér zablokuje systém řízení motoru několik vteřin po vypnutí zapalování, čímž znemožní spuštění motoru neoprávněnou osobou.

### SERVICE

Na případnou poruchu upozorní rozsvícení této kontrolky, zvukový signál a hlášení na displeji.

V takovém případě nebudete moci nastartovat motor vozidla. Urychleně se obraťte na servisní síť CITROËN.



Těžší předmět (klíčenka...) zavěšený na klíč, který klíč zatěžuje v jeho ose v zámku řízení, může způsobit poruchu funkce.

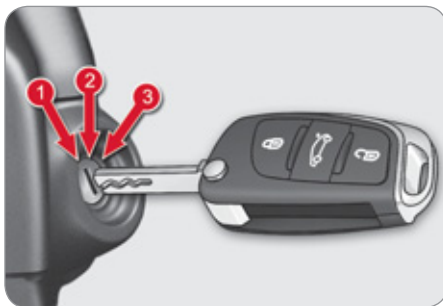

4

## Nastartování motoru

- ☞ Zasuňte klíč do spínací skříňky. Systém ověří kód pro nastartování.
- ☞ Otočte klíč na doraz směrem k palubní desce do polohy **3 (Startování)**.
- ☞ Jakmile se motor rozběhne, uvolněte klíč.

## Vypnutí motoru

- ☞ Zastavte vozidlo.
- ☞ Otočte klíč na doraz směrem k sobě do polohy **1 (Stop)**.
- ☞ Vytáhněte klíč ze spínací skříňky.

## Zapomenutý klíč v poloze zapnutého zapalování

V případě zapomenutí klíče ve spínací skřínce dojde automaticky po uplynutí jedné hodiny k vypnutí zapalování.

Pro opětovné zapnutí zapalování otočte klíč do polohy **1 (Stop)**, poté jej znovu otočte do polohy **2 (Zapnuté zapalování)**.

## Problém s dálkovým ovladačem se 2 tlačítky

Po odpojení akumulátoru vozidla, výměně baterie dálkového ovladače nebo v případě jeho poruchy nebude možno odemknout, zamknout a lokalizovat vozidlo.

- ☞ Nejprve k odemknutí nebo zamknutí vozidla použijte klíč zasunutý do zámku.
  - ☞ Poté dálkový ovladač znovu aktivujte.
- Pokud problém přetrvává, urychleně se obraťte na servisní síť CITROËN.

## Opětná aktivace

- ☞ Vypněte zapalování.
- ☞ Znovu otočte klíč do polohy **2 (zapalování)**.
- ☞ Okamžitě stiskněte tlačítko se zamknutým visacím zámekem a držte jej několik sekund.
- ☞ Vypněte zapalování a vytáhněte klíč ze spínací skříňky.

Dálkový ovladač je znovu plně funkční.

## Výměna baterie dálkového ovladače



Baterie s označ.: CR1620/3 V.

## SERVICE

Na vybití baterie budete upozorněni rozsvícením kontrolky, zvukovým signálem a hlášením na displeji.

- ☞ Rozevřete pouzdro za pomoci mince zasunuté v místě výřezu.
- ☞ Vysuňte vybitou baterii z uložení.
- ☞ Zasuňte novou baterii do uložení s respektováním polarizace.
- ☞ Zavřete pouzdro.
- ☞ Znovu aktivujte dálkový ovladač.



## Problém s dálkovým ovladačem se 3 tlačítky

V případě jeho poruchy nebude možno odemknout, zamknout a lokalizovat vozidlo.

- ☞ Nejprve k odemknutí nebo zamknutí vozidla použijte klíč zasunutý do zámku.
- ☞ Poté dálkový ovladač znovu aktivujte.

Pokud problém přetrvává, urychleně se obraťte na servis sítě CITROËN.

## Opětná aktivace

- ☞ Vypněte zapalování a vyjměte klíč ze zapalování.
- ☞ Okamžitě stiskněte tlačítko se zamknutým visacím zámkem a držte jej několik sekund.
- ☞ Znovu vložte klíč a otočte jej do polohy **2 (zapalování)**.
- ☞ Vypněte zapalování a vytáhněte klíč ze spínací skřínky.

Dálkový ovladač je znovu plně funkční.

## Výměna baterie dálkového ovladače

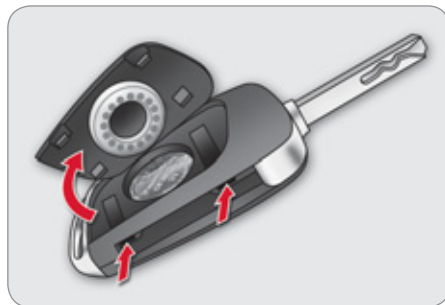

Baterie s označ.: CR2032/3 V.

### SERVICE

Na vybití baterie budete upozorněni rozsvícením kontrolky, zvukovým signálem a hlášením na displeji.

- ☞ Otevřete víčko pomocí malého šroubováku v oblasti dvou výřezů.
- ☞ Demontujte víčko.
- ☞ Vyjměte vybitou baterii z uložení.
- ☞ Zasuňte novou baterii do uložení při dodržení polarit.
- ☞ Zaklapněte víčko do pouzdra.



## Ztráta klíčů

Dostavte se do servisu sítě CITROËN a přineste s sebou technický průkaz vozidla a průkaz totožnosti.

Servis sítě CITROËN bude moci s pomocí těchto dokumentů zjistit kód klíče a kód imobilizéru pro objednání nového klíče.

## Dálkové ovládání

Vysokofrekvenční dálkové ovládání je citlivý systém. Nemanipulujte proto s ovladačem v kapse, jinak by mohlo dojít k nechtěnému odemknutí vozidla.

Netiskněte tlačítka dálkového ovladače mimo jeho dosah (příliš daleko od vozidla), protože je nebezpečí, že přestane fungovat. Pokud k tomu dojde, je nutné provést novou aktivaci ovladače.

Dálkový ovladač nemůže fungovat, když je klíč zasunutý v zámku řízení, i když je vypnuté zapalování. Výjimkou je postup opětné aktivace.

## Zamknutí vozidla

Při jízdě se zamknutými dveřmi může být v případě nehody ztížen přístup záchranné služby do kabiny.

Z bezpečnostních důvodů (když jsou ve voze děti) vytáhněte klíč ze zámku řízení před vystoupením z vozidla, i když odcházíte jen na krátkou chvíli.

## Ochrana proti krádeži

Neprovádějte žádné změny na systému elektronického imobilizéru, protože by mohly vést k poruše jeho funkce.

## Při koupi ojetého vozidla

Nechte v servisu sítě CITROËN provést postup uložení kódů klíčů do paměti systému. To zaručí, že bude možné nastartovat motor vozidla jen s klíči, které vlastníte.



Nevyhazujte baterie dálkového ovladače, obsahují kovy škodlivé pro životní prostředí.

Odneste je do schválené sběrně.

# VSTUPY do VOZIDLA

## OVLÁDÁNÍ CENTRÁLNÍHO ZAMYKÁNÍ

Systém umožňující ruční úplné zamknutí či odemknutí dveří z interiéru.



### Zamknutí

☞ Stiskněte tlačítko **A** pro zamknutí vozidla.

Rozsvítí se červená kontrolka na tlačítku.



Jestliže jsou některé z dveří otevřené, není provedeno centrální zamknutí z interiéru.

### Odemknutí

☞ Stiskněte znovu tlačítko **A** pro odemknutí vozidla.

Červená kontrolka na tlačítku zhasne.



Když je vozidlo zamknuté zvenku, tlačítko **A** není funkční.

☞ V tomto případě použijte pro otevření dveří dálkový ovladač, klíč nebo zatáhněte za vnitřní kliku.

## ZABEZPEČENÍ PROTI PŘEPADENÍ

Systém umožňující automatické úplné zamknutí nebo odemknutí dveří a zavazadlového prostoru za jízdy.

Tuto funkci můžete aktivovat či deaktivovat.

### Zamknutí

Při překročení rychlosti 10 km/h se dveře a zavazadlový prostor automaticky zamknou.



Jestliže jsou jedny z dveří otevřené, k centrálnímu automatickému zamknutí nedojde.

Pokud je otevřený zavazadlový prostor, je centrální automatické zamknutí dveří aktivní.

### Odemknutí

☞ Pro odemknutí dveří a zavazadlového prostoru stiskněte tlačítko **A**.

Při rychlosti nad 10 km/h je toto odemčení dočasné.

## Aktivace



- ☞ Přidržte tlačítko **A** až do zaznění zvukového signálu a zobrazení potvrzujícího hlášení na multifunkčním displeji.

## Deaktivace

- ☞ Znovu přidržte tlačítko **A** až do zaznění zvukového signálu a zobrazení potvrzujícího hlášení na multifunkčním displeji.

## Nouzové ovládání

Pro mechanické zamknutí a odemknutí dveří v případě výpadku napájení z akumulátoru nebo poruchy systému centrálního zamykání.

### Zamknutí dveří řidiče

- ☞ Zasuňte klíč do zámku a otočte jím směrem dozadu.

### Odemknutí dveří řidiče

- ☞ Zasuňte klíč do zámku a otočte jím směrem dopředu.

## Zamknutí dveří spolujezdců vpředu a vzadu



- ☞ Zkontrolujte, zda není na zadních dveřích aktivována dětská pojistka.
- ☞ Demontujte černé víčko na bočnici dveří pomocí klíče.
- ☞ Opatrně zasuňte klíč do otvoru a poté bez otáčení přemístěte přesuňte západku směrem k vnitřní straně dveří.
- ☞ Vyjměte klíč a namontujte zpět víčko.

## Odemknutí dveří spolujezdců vpředu a vzadu

- ☞ Přitáhněte vnitřní ovladač otevírání dveří.

## ALARM\*

Odradzovací systém pro ochranu vozidla proti krádeži a vloupání. Zajišťuje následující typy ochrany:

### - Obvodová ochrana

Systém sleduje vstupy do vozidla.

Alarm se spustí, jakmile se někdo pokusí otevřít dveře, zavazadlový prostor, kapotu motoru, ...

### - Prostorová ochrana

Systém sleduje objemové změny v interiéru vozidla.

Alarm se spustí, jakmile někdo rozbije okno vozidla, vnikne do kabiny nebo je v interiéru zaznamenán pohyb.

### - Signalizace zvednutí vozidla

Systém sleduje výškové pohyby vozidla.

Alarm se spustí, jakmile je vozidlo nadzvednuto či přemístěno a v případě nárazu do vozidla.

### Funkce vlastní ochrany systému

Systém kontroluje vyřazení svých komponentů z činnosti.

Alarm se spustí v případě vyřazení z činnosti nebo poškození akumulátoru vozidla, centrálního ovládání nebo vodičů sirény.



Jakýkoli požadovaný zásah do systému alarmu konzultujte nejprve s pracovníky servisní sítě CITROËN nebo odborného servisu.

## Zamknutí vozidla s aktivováním kompletního systému alarmu



### Uvedení do pohotovostního stavu

- ☞ Vypněte zapalování a vystupte z vozidla.
- ☞ Stiskněte tlačítko zamykání dálkového ovladače.

Systém sledování je aktivován: kontrolka tlačítka bude blikat jednou za vteřinu.

Po stisknutí tlačítka zamknutí dálkového ovladače: po 5 vteřinách je aktivována obvodová ochrana a po 45 vteřinách je aktivována prostorová ochrana a funkce signalizace zvednutí vozidla.



Když zůstane některý ze vstupů (dveře, zavazadlový prostor, ...) nedovřený, nedejde při stisknutí tlačítka dálkového ovladače k centrálnímu uzamčení vozidla, obvodová ochrana se však aktivuje po 45 vteřinách, současně s prostorovou ochranou a funkcí signalizace zvednutí vozidla.

### Vypnutí

- ☞ Stiskněte tlačítko odemykání dálkového ovladače.

Systém alarmu se vypne: kontrolka na tlačítku zhasne.

\* Podle země prodeje.

## Zamknutí vozidla s aktivováním pouze obvodové ochrany

Deaktivujte prostorovou ochranu a funkci signalizace zvednutí vozidla pro zabránění nechtěného spuštění alarmu ve zvláštních případech, například:

- při ponechání domácího zvířete ve vozidle,
- při ponechání okna v pootevřené poloze,
- při mytí vozidla,
- při vyměňování kola,
- při odtahu vozidla,
- při přepravě vozidla na lodním trajektu.



## Deaktivace prostorové ochrany a funkce signalizace zvednutí vozidla

- ☞ Vypněte zapalování.
- ☞ Do deseti vteřin stiskněte tlačítko a držte je stisknuté až do rozsvícení kontrolky.
- ☞ Vystupte z vozidla.
- ☞ Ihned stiskněte tlačítko zamykání dálkového ovladače.

Aktivuje se pouze obvodová ochrana alarmu: kontrolka na tlačítku bude blikat každou vteřinu.



Deaktivaci je třeba provést znovu po každém vypnutí zapalování.

## Opětná aktivace prostorové ochrany a funkce signalizace zvednutí vozidla

- ☞ Stiskněte tlačítko odemykání dálkového ovladače pro vypnutí obvodové ochrany.
- ☞ Stiskněte tlačítko zamykání dálkového ovladače pro aktivování všech ochranných funkcí alarmu.

Kontrolka na tlačítku bude znovu blikat jednou za sekundu.

## Spuštění alarmu

Poplach je signalizován houkáním sirény a blikáním směrových světel po dobu třiceti vteřin.

Ochranné funkce zůstávají aktivní až do jedenáctého spuštění alarmu v řadě za sebou.

Rychlé blikání kontrolky na tlačítku při odemknutí vozidla dálkovým ovladačem znamená, že za Vaší nepřítomnosti došlo ke spuštění alarmu. Při zapnutí zapalování se blikání okamžitě zastaví.

## Porucha dálkového ovladače

Pro deaktivování ochranných funkcí:

- ☞ Odemkněte vozidlo klíčem zasunutým do zámku ve dveřích řidiče.
- ☞ Otevřete dveře, spustí se alarm.
- ☞ Zapněte zapalování, alarm se vypne. Kontrolka na tlačítku zhasne.

## Zamknutí vozidla bez aktivování alarmu

- ☞ Zamkněte nebo nadstandardně zamkněte vozidlo klíčem zasunutým do zámku ve dveřích řidiče.

## Funkční porucha

Rozsvícení kontrolky na tlačítku při zapnutí zapalování signalizuje poruchu systému.

Nechte vozidlo zkontrolovat v síti CITROËN nebo odborným servisem.

## Automatická činnost\*

Systém se aktivuje automaticky 2 minuty po zavření posledního otevřeného vstupu do vozidla (dveří nebo víka zavazadlového prostoru).

- ☞ Aby nedošlo ke spuštění alarmu při nastupování do vozidla, stiskněte nejprve tlačítko odemykání dálkového ovladače.

\* Podle země prodeje.

# VSTUPY do VOZIDLA

## DVEŘE

### Otevření

#### Zvenku

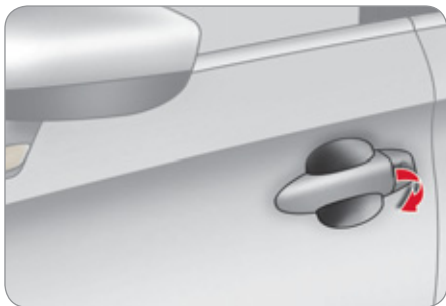

- ☞ Po odemknutí celého vozidla dálkovým ovladačem nebo klíčem přitáhnete kliku dveří.



Když je aktivní selektivní odemykání, bude možno po prvním stisknutí tlačítka odemykání dálkového ovladače otevřít pouze dveře řidiče.

#### Zevnitř

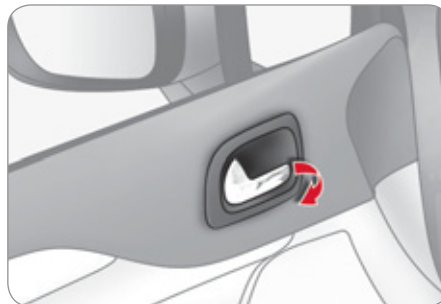

- ☞ Přitáhněte ovladač na předních dveřích pro jejich otevření; odemkne se současně celé vozidlo.
- ☞ Přitáhněte ovladač na zadních dveřích pro jejich otevření; odemknou se pouze příslušné dveře.



Když je aktivované selektivní odemykání:

- ovladač na dveřích řidiče odemkne pouze dveře řidiče;
- ovladač na dveřích spolujezdce odemkne ostatní dveře a zavazadlový prostor.

## Zavření

Když jsou jedny z dveří špatně zavřené:



- **při běhícím motoru** se rozsvítí tato kontrolka, doprovázená hlášením na multifunkčním displeji po dobu několika sekund,
- **za jízdy vozidla** (při rychlosti vyšší než 10 km/h) se rozsvítí tato kontrolka, doprovázená zvukovým signálem a hlášením na multifunkčním displeji po dobu několika sekund.

## ZAVAZADLOVÝ PROSTOR

### Odemknutí zavazadlového prostoru



☞ Stiskněte toto tlačítko pro odemknutí zavazadlového prostoru.

Z bezpečnostních důvodů nedojde k otevření dveří.

4

### Otevření

☞ Po odemknutí zavazadlového prostoru nebo celého vozidla dálkovým ovladačem nebo klíčem zatlačte na ovladač otevírání a nadzvedněte víko zavazadlového prostoru.



### Zavření

☞ Sklopte víko zavazadlového prostoru pomocí vnitřního úchopného madla.

Pokud je víko zavazadlového prostoru špatně zavřené:



- **při běžícím motoru** se rozsvítí tato kontrolka, doprovázená hlášením na multifunkčním displeji po dobu několika vteřin,
- **za jízdy vozidla** (při rychlosti vyšší než 10 km/h) se rozsvítí tato kontrolka, doprovázená zvukovým signálem a hlášením na multifunkčním displeji po dobu několika vteřin.



Když je aktivované selektivní odemkání, je možno zavazadlový prostor otevřít druhým stisknutím tlačítka odemkání dálkového ovladače.

### Nouzové otevření

Toto zařízení slouží k mechanickému odemknutí zavazadlového prostoru v případě přerušení napájení z baterie nebo závady centrálního zamykání.

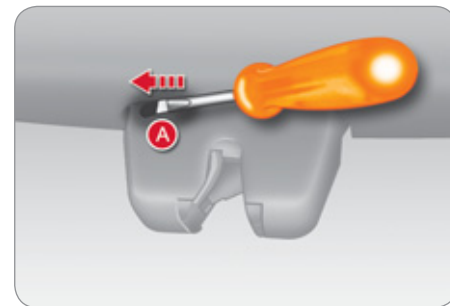

### Odemknutí

- ☞ Sklopte zadní sedadla, abyste měli přístup k zámku zevnitř zavazadlového prostoru.
- ☞ Zasuňte malý šroubovák do otvoru **A** v zámku pro odemknutí zavazadlového prostoru.



## ELEKTRICKÉ OVLÁDÁNÍ OKEN

System je vybavený funkcí ochrany proti přiskřípnutí a možností deaktivace zadních ovladačů oken pro předejití nevhodné manipulace s nimi.

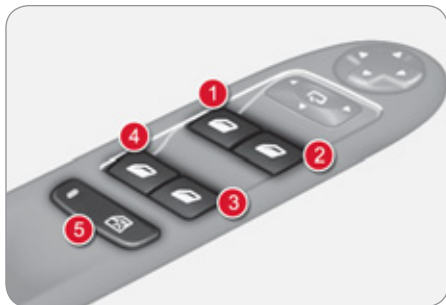

1. Elektrický ovladač okna řidiče
2. Elektrický ovladač okna spolujezdce
3. Elektrický ovladač okna vzadu vpravo
4. Elektrický ovladač okna vzadu vlevo
5. Tlačítko pro deaktivaci zadních ovladačů elektrického otevírání oken

## Sekvenční elektrické ovládání oken



Máte dvě možnosti:

### - ruční režim

☞ Stiskněte nebo přitáhněte ovladač, aniž byste překročili bod odporu. Posun okna se zastaví, jakmile ovladač uvolníte.

### - automatický režim

☞ Stiskněte nebo přitáhněte ovladač až za bod odporu. Po uvolnění ovladače se okno zcela otevře nebo zavře.

☞ Novým impulsem na ovladač lze zastavit pohyb okna.



Ovladače oken jsou funkční po dobu přibližně 45 sekund po vypnutí zapalování nebo až do zamknutí vozidla po otevření dveří.

Jestliže nelze jedno z oken spolujezdců ovládat prostřednictvím panelu ovladačů na dveřích řidiče, dejte povel prostřednictvím ovladače na příslušných dveřích spolujezdce a naopak.



Aby nedošlo k poškození motoru ovládání okna, zapne se po deseti po sobě jdoucích úplných otevření/zavření okna ochranná funkce, která povolí pouze zavření okna.

Přibližně 40 minut po zavření okna je možno znovu dávat všechny povely.

4

## Ochrana proti přiskřípnutí

Když okno při zavírání narazí na překážku, zastaví se a částečně sjede dolů.



Jestliže okno nelze zavřít (například z důvodu námrazy), je třeba ihned po částečném posunutí směrem dolů:

- ☞ stisknout a držet ovladač až do úplného otevření okna,
- ☞ poté ihned přitáhnout ovladač a držet jej až do zavření okna,
- ☞ držet ovladač ještě po dobu asi jedné sekundy po zavření okna.

**Během těchto úkonů není ochrana proti přiskřípnutí funkční.**

## Opětná aktivace

Jestliže nelze okno zavřít v automatickém režimu, je třeba znovu aktivovat jeho činnost:

- ☞ přitáhněte ovladač až do zastavení okna,
- ☞ uvolňujte ovladač a znovu jej přitahujte až do úplného zavření okna,
- ☞ držte ovladač ještě po dobu asi jedné sekundy po zavření,
- ☞ stiskněte ovladač a nechte automaticky otevřít okno až do spodní polohy,
- ☞ když je okno ve spodní poloze, znovu stiskněte ovladač na přibližně jednu sekundu.

**Během těchto úkonů není ochrana proti přiskřípnutí funkční.**

## Deaktivace ovladačů elektrického otevírání zadních oken



- ☞ Pro zajištění bezpečnosti dětí ve vozidle stiskněte tlačítko **5**, čímž deaktivujete ovladače elektrického otevírání oken vzadu, a to bez ohledu na jejich polohu.

Kontrolka svítí, zadní ovladače jsou deaktivované.

Kontrolka nesvítí, zadní ovladače jsou aktivní.



Jakýkoliv typ svícení kontrolky signalizuje poruchu této funkce. Nechte vozidlo zkontrolovat v síti CITROËN nebo odborném servisu.



Před vystoupením z vozidla vždy vytáhněte klíč ze spínací skřínky, i když odcházíte jen na malou chvíli.

Jestliže dojde k přiskřípnutí při manipulaci s okny, je nutno obrátit směr jejich pohybu. Za tím účelem stiskněte příslušný ovladač.

Když řidič ovládá okna spolujezdců prostřednictvím ovladačů na svém panelu, musí se ujistit, že nic nebrání správnému zavření oken.

Řidič se musí ubezpečit, že cestující používají elektrické ovladače oken správným způsobem.

Při manipulaci s okny je nutno dávat velký pozor na děti.

## PANORAMATICKÁ STŘENÍ OKNO

Vozidlo je vybaveno panoramatickým střešním oknem z tónovaného skla, která zvyšuje prosvětlení interiéru a zlepšuje viditelnost v kabině. Její elektricky ovládaná clona přispívá k tepelné pohodě.

### Elektrická posuvná clona



Clona je ovládána elektricky otočným ovladačem.

#### Otevření

Otočte ovladač směrem doleva (čtyři možné polohy otevření).

#### Uzavření

Vraťte otočný ovladač do výchozí polohy.



Pokud poloha otevření neodpovídá poloze vyznačené na otočném ovladači, stiskněte ovladač pro otevření až do této polohy.

#### Ochrana proti přiskřípnutí

Když clona při zavírání narazí na nějakou překážku, zastaví se a znovu se částečně otevře.

Po opětovném nevydařeném pokusu je třeba clonu zavřít pomocí inicializačního procesu systému.

## Inicializace systému

Po odpojení akumulátoru vozidla nebo zastavení clony při pohybu bude možná třeba systém inicializovat:

- ☞ umístěte otočný ovladač do polohy úplného uzavření,
- ☞ poté stiskněte otočný ovladač; uzavírání začne přibližně za deset sekund.
- ☞ držte ovladač stisknutý až do úplného uzavření.

**Během těchto úkonů není ochrana proti sevření funkční.**

4



Dojde-li k přiskřípnutí při manipulaci se clonou, musíte obrátit směr jejího pohybu. To provedete otočením příslušného ovladače.

Předtím, než řidič použije otočný ovladač clony, musí se přesvědčit, že nic nebrání jejímu řádnému zavření.

Řidič se musí ujistit, že cestující používají clonu správným způsobem.

Během pohybu clony dávejte pozor na děti.

## PALIVOVÁ NÁDRŽ

**Objem nádrže: přibližně 60 litrů.**

### Minimální množství paliva



Pokud je dosaženo minimálního množství paliva, rozsvítí se na sdruženém přístroji tato kontrolka, doprovázená zvukovým signálem a hlášením na displeji.



Po prvním rozsvícení Vám v nádrži zbývá přibližně 6 litrů paliva.

Urychleně doplňte palivo, aby bylo zabráněno úplnému vyprázdnění nádrže.

### Plnění nádrže

Abyste mohli být doplnění paliva zaznamenáno měrkou paliva, musí být jeho množství větší než 5 litrů.

Otevření uzávěru může být doprovázeno zvukem nasátí vzduchu. Tento podtlak je normální a je způsoben těsností palivového okruhu.



Nikdy nedoplňujte palivo v případě, že je motor v režimu STOP systému Stop & Start; vždy vypněte zapalování pomocí klíče.

☞ Přidržte ovladač **A** až do zaslechnutí zvuku vydaného víkem při otevírání.

Po vypnutí zapalování je tento ovladač aktivní ještě několik minut. V případě potřeby zapněte zapalování pro jeho opětovnou aktivaci.



☞ Zjistěte, která z pistolí dodává palivo určené pro motor Vašeho vozidla.

☞ Vložte pistoli do hrdla nádrže tak, aby došlo k odklopení kovové klapky **B**.

☞ Před započítáním plnění zasuňte pistoli do hrdla až na doraz (riziko úniku paliva).

☞ Pistoli držte v této poloze po celou dobu plnění.

☞ Po naplnění uzavřete víko.

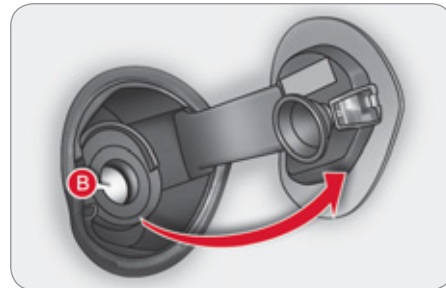

Při natankování paliva, které neodpovídá motoru Vašeho vozidla, je nutné vypustit palivo z nádrže dříve, než dojde ke spuštění motoru.

Vaše vozidlo je vybaveno katalyzátorem, který snižuje obsah škodlivých látek ve výfukových plynech.

## Pro benzinové motory je třeba použít bezolovnaté palivo.

Plnicí hrdlo má zúžený průměr, který neumožňuje doplňování jiného než bezolovnatého paliva.

## Přerušení přívodu paliva

Vaš vůz je vybaven bezpečnostním zařízením, které přeruší přívod paliva v případě nárazu.

## Kvalita paliva používaného pro benzinové motory

Benzinové motory jsou plně kompatibilní s biopalivem – benzinem typu E10 (obsahuje 10 % ethanolu) – splňujícími evropské normy EN 228 a EN 15376.

Paliva typu E85 (obsahující až 85 % ethanolu) jsou vyhrazena pouze pro vozidla určená pro fungování na tento typ paliva (vozidla BioFlex). Kvalita ethanolu musí splňovat normu EN 15293.

Pouze v případě Brazílie: v prodeji jsou specifické verze vozidel, určené pro fungování na palivo obsahující až 100 % ethanolu (typu E100).

## Kvalita paliva používaného pro naftové motory

Naftové motory jsou plně kompatibilní s biopalivem splňujícími současně a připravované evropské standardy (nafta podle normy EN 590 ve směsi s biopalivem podle normy EN 14214), které je možno načerpat u čerpacích stanic (možné přidání 0 až 7 % methylesteru mastných kyselin).

U některých naftových motorů je možno používat biopalivo B30, nicméně použití tohoto paliva je podmíněno přísným dodržováním specifických podmínek údržby. Kontaktujte servis sítě CITROËN nebokvalifikovanou autodílnu.

Použití jakéhokoli jiného (bio)paliva (čisté nebo ředěné rostlinné a živočišné oleje, topný olej...) je přísně zakázáno (nebezpečí poškození motoru a palivového okruhu).

## ZAŘÍZENÍ PRO ZABRÁNĚNÍ NATANKOVÁNÍ JINÉHO TYPU PALIVA

U vozidel s naftovým motorem má hrdlo palivové nádrže zařízení proti záměně, které znemožňuje načerpání benzinu.

Je umístěno na hrdlu nádrže, je viditelné po odšroubování uzávěru.

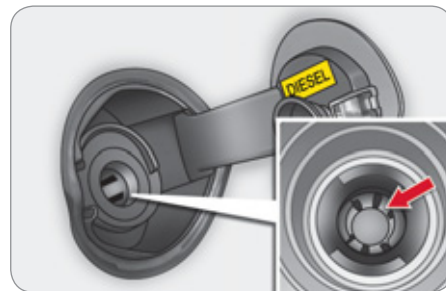

4

## Funkce

Při pokusu o zasunutí pistole pro tankování benzinu do nádrže vozidla s naftovým motorem pistole neotevře vstupní klapku. Tímto způsobem systém zabrání natankování nesprávného paliva.

**Nesnažte se pistolí zasunout násilím a použijte pistolí pro tankování nafty.**



Palivo též můžete natankovat z kanystru.

Pro zajištění správného vtekání paliva přiblížte nástavec kanystru k hrdlu nádrže, aniž by se dotýkal vstupní klapky.

Toto vybavení bude k dispozici v průběhu roku.

# VÝHLED/VIDITELNOST

## OVLADAČE SVĚTEL

Zařízení pro volbu a ovládání jednotlivých předních a zadních světel vnějšího osvětlení vozidla.

### Hlavní osvětlení

Přední a zadní světla vozidla jsou navržena tak, aby progresivně uzpůsobovala výhled pro řidiče v závislosti na meteorologických podmínkách:

- obrysová světla, aby bylo vozidlo vidět,
- potkávací světla pro osvětlení vozovky bez oslňování ostatních řidičů,
- dálková světla pro dobré osvětlení obtížných úseků vozovky.

### Přídavné osvětlení

Vozidlo má další světla určená pro specifické jízdni situace:

- světla do mlhy vzadu, aby bylo vozidlo vidět zdálky,
- přední světlomety do mlhy s funkcí statického osvětlení výšece zatáček,
- adaptivní světlomety pro lepší osvětlení zatáček,
- denní světla, aby bylo vozidlo dobře vidět za dne,
- doprovodné osvětlení pro usnadnění přístupu k vozidlu,
- parkovací světla pro osvětlení bočních stran vozidla.

## Programování

K dispozici jsou další režimy automatického ovládání osvětlení:

- doprovodné osvětlení,
- uvítací osvětlení,
- denní světla,
- adaptivní světlomety,
- automatické rozsvěcování.

### Model bez režimu automatického rozsvěcování AUTO



### Model s režimem automatického rozsvěcování AUTO

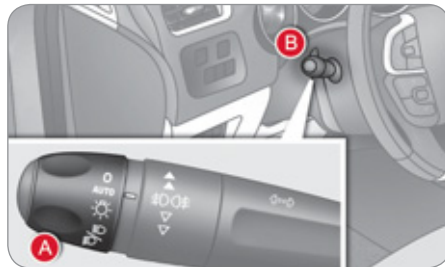

## Ruční ovládání

Řidič ovládá rozsvěcování přímo s pomocí prstence **A** a páčky **B**.

**A.** Prstenek volby režimu hlavního osvětlení: otočením nastavte symbol požadovaných světel proti značce.

**O** Světla zhasnutá.

**AUTO** Automatické rozsvěcování světel.

 Pouze obrysová světla.

 Potkávací nebo dálková světla.

**B.** Páčka pro přepínání světel: přitáhněte ji směrem k sobě pro přepnutí z potkávacích na dálková světla a naopak.

V polohách zhasnutých světel a obrysových světel může řidič zapnout přímo dálková světla („světelné znamení“), která svítí, dokud drží páčku přitáženou.

## Signalizace rozsvícení

Rozsvícení příslušné kontrolky na přístrojové desce potvrzuje zapnutí zvoleného typu světel.

# VÝHLED/VIDITELNOST

## Model pouze se zadními světy do mlhy



## Model s mlhovým světlem vpředu a mlhovým světlem vzadu



**C.** Prstenek pro volbu světel do mlhy. Tato světla fungují pouze společně s potkávacími nebo dálkovými světy.



světlo do mlhy vzadu

Funguje pouze společně s potkávacími nebo dálkovými světy.

- ☞ Pro rozsvícení světel do mlhy otočte impulsním prstencem **C** směrem dopředu.
- ☞ Pro zhasnutí světel do mlhy otočte impulsním prstencem **C** směrem dozadu.

Při automatickém zapínání světel (u modelu s režimem AUTO) zůstávají potkávací a obrysová světla rozsvícená, dokud jsou rozsvícená zadní světla do mlhy.



Mlhové světlo vpředu a vzadu

Otočte prstencem **C**:

- ☞ jednou směrem dopředu pro rozsvícení předních mlhových světel,
- ☞ podruhé pro rozsvícení zadních mlhových světel,
- ☞ jednou směrem dozadu pro zhasnutí zadních mlhových světel,
- ☞ podruhé pro zhasnutí předních mlhových světel.



Při jízdě za jasného počasí nebo při dešti, ve dne i v noci, je zakázáno ponechat rozsvícená přední a zadní světla do mlhy. V těchto situacích může totiž síla jejich světelných paprsků oslňovat ostatní řidiče.

V těchto klimatických podmínkách je třeba potkávací a mlhová světla zapnout ručně, snímáč intenzity světla může světelné podmínky vyhodnotit jako postačující.

Nezapomeňte zhasnout přední a zadní světlo do mlhy, jakmile je již nepotřebujete.





## Zhasnutí světel při vypnutí zapalování

Po vypnutí zapalování se všechna světla, kromě potkávacích světel v případě aktivovaného doprovodného osvětlení, okamžitě vypnou.

## Rozsvícení světel po vypnutí zapalování

Pro opětné aktivování ovladače osvětlení otočte kroužek **A** do polohy „0“ - zhasnutá světla, a poté do požadované polohy.

Při otevření dveří řidiče se ozve zvukový signál, který řidiče upozorňuje na ponechání rozsvícených světel.

Zhasnou po době, která je úměrná úrovni nabití akumulátoru (zapnutí úsporného režimu).



Za určitých klimatických podmínek (nízká teplota, vlhkost) se na vnitřním povrchu skel světlometů a zadních světel může objevit sražená pára; tato pára zmizí několik minut po zapnutí světel.

## Denní světla

Denní osvětlení pro lepší viditelnost vozidla ostatními účastníky silničního provozu, které je v některých zemích povinné, se aktivuje automaticky při nastartování motoru.

Tato funkce je zajišťována:

- v zemích, ve kterých je denní svícení povinné;  
rozsvícením potkávacích a obrysových světel současně s osvětlením registrační značky; tato funkce nemůže být deaktivována.
- v ostatních zemích,  
rozsvícením samostatných světel; tato funkce může být aktivována či deaktivována prostřednictvím nabídky konfigurace vozidla.

Místo řidiče (sdružený přístroj, více-funkční obrazovka, ovládací panel klimatizace...) se nerozsvítí, vyjma přechodu do režimu pro jízdu v noci při automatickém nebo ručním rozsvícení světel.

## Doprovodné osvětlení s ručním zapínáním

Ponechání potkávacích světel rozsvícených po vypnutí zapalování vozidla po určitou dobu pro usnadnění vystupování cestujících na málo osvětleném místě.



## Uvedení do činnosti

- ☞ Při vypnutém zapalování dejte „světelné znamení“ dálkovými světly s pomocí ovladače světel.
- ☞ Nové „světelné znamení“ dálkovými světly funkci deaktivuje.

## Vypnutí

Ruční doprovodné osvětlení se vypne automaticky po uplynutí naprogramovaného času.



# VÝHLED/VIDITELNOST

## Parkovací svěšla

Výstražné osvětlení pomocí obrysových světel rozsvícených pouze na straně komunikace.



☞ Do minuty po vypnutí zapalování přesuňte ovladač osvětlení nahoru či dolů podle toho, na které straně se nachází komunikace (příklad: stání vpravo, páčka osvětlení směrem dolů, rozsvítí se levá svěšla).

Zapnutí je signalizováno zvukovým znamením a rozsvícením kontrolky příslušného směrového ukazatele na přístrojové desce.

Pro vypnutí parkovacích světel přesuňte ovladač osvětlení do středové polohy.

## Automatické rozsvěcování

Obrysová a potkávací svěšla se rozsvítí automaticky, bez zásahu řidiče, když je zaznamenána nízká intenzita svěšla v okolním prostředí nebo v určitých případech zapnutí stěračů.

Jakmile je svěšelná intenzita znovu dostatečná nebo dojde k zastavení stěračů, vypnou se svěšla automaticky.

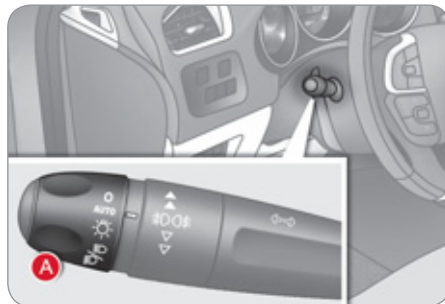

## Aktivace funkce

☞ Otočte prsteneč **A** do polohy „**AUTO**“. Aktivace funkce automatického rozsvěcování je potvrzena hlášením na displeji.

## Deaktivace funkce

☞ Otočte prsteneč **A** do jiné polohy než „**AUTO**“. Vypnutí funkce automatického rozsvěcování je potvrzeno hlášením na displeji.

## Spojení s automatickým doprovodným osvětlením

Ve spojení s funkcí automatického rozsvěcování nabízí funkce doprovodného osvětlení další možnosti:

- volba doby udržování osvětlení 15, 30 nebo 60 sekund v nastavitelných funkcích v konfigurační nabídce vozidla (kromě monochromatické obrazovky A, u které je doba pevně nastavena na 60 s),
- automatické zapnutí doprovodného osvětlení, když je aktivní automatické rozsvěcování.

## Poruchy funkce

### SERVICE

V případě poruchy snímače svěšelné intenzity se svěšla rozsvítí, na přístrojové desce se rozsvítí tato kontrolka anebo se na vícefunkční obrazovce zobrazí hlášení, doprovázené zvukovým signálem. Kontaktujte síť CITROËN nebo odborný servis.



Při jízdě v mlze nebo při sněhových srážkách může snímač svěšelné intenzity zaznamenat dostatečnou intenzitu svěšla. Svěšla se tedy v takovém případě nerozsvítí automaticky.

Nezakrývejte snímač svěšelné intenzity (spojený se snímačem deště), který je umístěn uprostřed čelního skla, za vnitřním zpětným zrcátkem, neboť by přestaly být ovládaný příslušné funkce.

## VNĚJŠÍ UVÍTACÍ OSVĚTLENÍ

Rozsvícení obrysových, potkávacích a bočních bodových světel povelom daným nadálku usnadňuje přístup k vozidlu na slabě osvětlených místech. Uvítací osvětlení se rozsvítí v závislosti na intenzitě světla prostředí, zjištěné snímačem světelné intenzity.



### Spuštění funkce



☞ Stiskněte tlačítko s odemknutým visacím zámekm na dálkovém ovladači.

Rozsvítí se potkávací a obrysová světla, stejně jako boční bodová světla, umístěná pod vnějšími zpětnými zrcátky. Současně dojde k odemknutí vozidla.

### Vypnutí

Vnější uvítací osvětlení zhasne automaticky po uplynutí naprogramované doby, při zapnutí zapalování nebo při zamknutí vozidla.

### Programování



Do bu, po kterou světla svítí, lze naprogramovat v nabídce konfigurace vozidla.

## RUČNÍ NASTAVENÍ SKLONU HALOGENOVÝCH SVĚTLOMETŮ



Aby nebyli oslňováni ostatní účastníci silničního provozu, je nutné seřídít sklon světlometů s halogenovými žárovkami podle zatížení vozidla.

0. 1 nebo 2 osoby na předních místech.
  - 3 osoby.
1. 5 osob.
- Mezipoloha.
2. 5 osob + maximální povolené zatížení.
  - Mezipoloha.
3. Řidič + maximální povolené zatížení.



Při dodání vozidla jsou světlometry v poloze „0“.

## AUTOMATICKÉ NASTAVENÍ XENONOVÝCH SVĚTLOMETŮ



Aby nebyli oslňováni ostatní účastníci silničního provozu, upravuje tento systém automaticky před výjezdem vozidla výšku svazku světelných paprsků xenonových výbojek, a to v závislosti na zatížení vozidla.

### SERVICE

V případě poruchy funkce se rozsvítí tato kontrolka nebo kontrolka Servis na přístrojové desce, doprovázená zvukovým signálem a hlášením na obrazovce.

V tomto případě systém nastaví světlometry do nejnižší polohy.



Nedotýkejte se xenonových výbojek.

Kontaktujte servisní síť CITROËN nebo odborný servis.

# VÝHLED/VIDITELNOST

## ADAPTIVNÍ SVĚTLOMETY

Při zapnutých potkávacích nebo dálkových světlech umožňuje tato funkce, ve spojení s funkcí „osvětlení krajnice“, aby světelný kužel lépe sledoval směr vozovky.

Používání této funkce, spojené pouze s xenonovými výbojkami a statickým osvětlením výseče zatáček, výrazně zlepšuje osvětlení projížděných zatáček.



### s adaptivními světlomety



### bez adaptivních světlometů

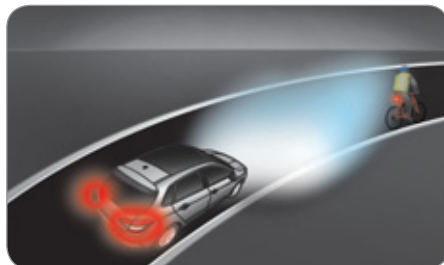

Tato funkce je neaktivní:

- při nulové nebo nízké rychlosti,
- po zařazení zpětného chodu.

### Programování



Aktivace nebo deaktivace funkce se provádí přes konfigurační menu vozidla.

V základním nastavení je tato funkce aktivní.

5

Nastavení funkce zůstane zachováno i po vypnutí zapalování.

### Poruchy funkce



V případě poruchy bliká tato kontrolka na přístrojové desce a je doprovázena hlášením na displeji.

Kontaktujte servisní síť CITROËN nebo odborný servis.

# VÝHLED/VIDITELNOST

## STATICKÉ OSVĚTLENÍ VÝSEČE ZATÁČEK

Jsou-li zapnutá potkávací nebo dálková světla a rychlost vozidla je nižší než 40 km/h, umožňuje tato funkce, aby světelný kužel světla do mlhy osvětloval vnitřní okraj zatáčky (řízení v městském prostředí, klikatá silnice, křižovatky, parkovací manévry, ...)

5



### Se statickým osvětlením výseče zatáček

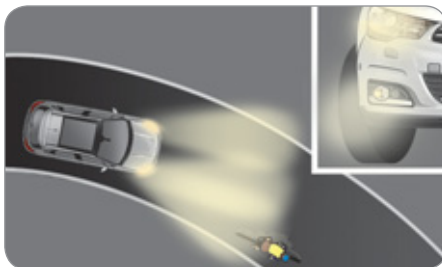

### Bez statického osvětlení výseče zatáček

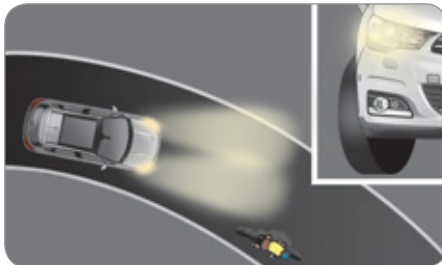

### Popis funkce

Tato funkce se zapíná:

- při aktivaci příslušného směrového světla nebo
- od určitého úhlu natočení volantu.

### Deaktivace

Tato funkce je neaktivní:

- od určitého úhlu natočení volantu,
- při rychlosti nad 40 km/h,
- po zařazení zpětného chodu.

### Programování



Aktivace nebo deaktivace funkce se provádí přes konfigurační menu vozidla.

V základním nastavení je tato funkce aktivní.

# VÝHLED/VIDITELNOST

## OVLADAČE STĚRAČŮ

Zařízení pro volbu a ovládání jednotlivých režimů stírání čelního a zadního skla sloužící k odstraňování dešťové vody a čištění skel.

Stěrače čelního a zadního skla vozidla jsou navrženy tak, aby zlepšovaly výhled řidiče v závislosti na meteorologických podmínkách.

Přední stěrače se spouští ovladačem **A** a zadní kroužkem **B**.

## Programování

K dispozici jsou rovněž režimy automatického ovládání stěračů:

- automatické stírání čelního skla,
- stírání zadního skla při zařazení zpětného chodu.

### Model bez automatického stírání



### Model s automatickým stíráním AUTO



## Přední stěrače

**A.** Páčka volby cyklování stírání: přesunutím nahoru nebo dolů umístěte páčku do požadované polohy.

**2** Rychlé stírání (silný déšť)

**1** Normální stírání (mírný déšť)

**Int** Přerušované stírání (úměrné rychlosti vozidla)

**0** Vypnuto

↓  
Jednotlivé setřetí (zatlačte směrem dolů nebo zatáhněte směrem k sobě a uvolněte).

nebo

**AUTO ↓**  
Automatické stírání (stiskněte směrem dolů a poté uvolněte).  
Jednotlivé setřetí (krátce zatáhněte směrem k sobě).

5

# VÝHLED/VIDITELNOST

## Automatické stírání čelního skla

V případě zaznamenání deště (snímačem za vnitřním zpětným zrcátkem) se uvede stírání čelního skla do činnosti automaticky, bez zásahu řidiče, a přizpůsobuje svou rychlost intenzitě dešťových srážek.



### Aktivace funkce



Zatlačte krátce na ovladač **A** směrem dolů.

Aktivace funkce je signalizována setřením skla stěrače a rozsvícením této kontrolky na sruženém přístroji a/nebo zobrazením hlášení o aktivaci.

### Deaktivace funkce



Opět zatlačte na ovladač **A** směrem dolů.

Deaktivace funkce je signalizována zhasnutím této kontrolky na sruženém přístroji a/nebo zobrazením hlášení o deaktivaci.



Po vypnutí zapalování na déle než jednu minutu je nutno automatické stírání znovu aktivovat.

### Porucha funkce

V případě poruchy funkce automatického stírání budou stěrače pracovat v režimu přerušovaného stírání.

Obraťte se na síť CITROËN nebo na odborný servis.



Nezakrývejte snímač deště (spojený se snímačem světelné intenzity), umístěný uprostřed čelního skla za vnitřním zpětným zrcátkem.

Při mytí vozidla v automatické lince deaktivujte automatické stírání.

V zimě je doporučeno vyčkat před zapnutím automatického stírání na úplné roztání námrazy na čelním skle.

## Ostřikovač čelního skla a světlometů



☞ Přitáhněte ovladač stěračů směrem k sobě. Spustí se ostřikování a následně stírání skla na stanovenou dobu.

Ostřikování světlometů se uvede v činnost, pouze když **jsou rozsvícená potkávací světla**.

### Minimální množství kapaliny v ostřikovači oken/světlometů

U vozidel s ostřikovači světlometů je minimální množství kapaliny vyznačeno na měrce umístěné na hrdle nádrže pod kapotou motoru.

Kontrolu a doplnění kapaliny lze provést pouze při stojícím vozidle a vypnutém motoru.

Množství kapaliny musí být řidičem pravidelně kontrolováno (zvláště v zimním období).

Proceduru kontroly množství kapaliny naleznete v kapitole „Kontroly- § Množství kapaliny v ostřikovači oken/světlometů“.

# VÝHLED/VIDITELNOST

## Zvláštní poloha předních stěračů



Tato poloha umožňuje odklopit stěrače od čelního skla.

Používá se pro vyčištění nebo výměnu stíracích lišt. Lze ji rovněž využít pro odklopení stíracích lišt při parkování v zimním období.

Pro umístění stěračů doprostřed čelního skla dejte ihned po vypnutí zapalování libovolný povel ovladačem stěračů.

Pro návrat stěračů do normální polohy zapněte zapalování a přepněte ovladač.



Pro zachování účinnosti plochých stíracích lišt („flat-blade“) doporučujeme:

- manipulovat s nimi opatrně,
- pravidelně je čistit vodou s přídavkem mýdla,
- nepoužívat je pro uchycení kartonové desky na čelním skle.
- vyměnit je ihned po zjištění prvních známek opotřebení.

## Zadní stěrač



V případě velkého nánosu sněhu nebo námrazy na zadním skle nebo při použití nosiče kol na zadních výklopných dveřích deaktivujte automatické stírání zadního skla v nabídce konfigurace vozidla.

**B.** Prstenek ovládání zadního stěrače: otočte jej pro přemístění symbolu naproti značce.



Vypnuto.



Přerušované stírání.



Stírání s ostřikováním.

Otočte prstencem do krajní polohy; spustí se zadní ostřikovač a poté na stanovenou dobu také stěrače.

5

## Zpětný chod

Jestliže jsou při zařazení zpátečky v činnosti stěrače čelního skla, zapne se rovněž zadní stěrač.

## Programování



Aktivace a deaktivace automatické funkce se provádí v nabídce konfigurace vozidla.

V základním nastavení je tato funkce aktivní.



## STROPNÍ SVÍTIDLA



1. Přední stropní svítidlo
2. Lampičky na čtení vpředu
3. Zadní stropní svítidlo
4. Zadní bodová svítidla

### Přední a zadní stropní svítidla



V této poloze se stropní svítidlo postupně rozsvítí:

- při odemknutí vozidla,
- při vytažení klíče ze spínací skřínky,
- při otevření dveří,
- při stisknutí tlačítka zamykání dálkového ovladače, abyste mohli snadno nalézt zaparkované vozidlo.

Zhasne postupně:

- při zamknutí vozidla,
- při zapnutí zapalování,
- 30 vteřin po zavření posledních dveří.

 Trvale zhasnuté.

 Trvale rozsvícené.



Při trvalém rozsvícení platí následující doba omezení trvání osvětlení:

- přibližně deset minut při vypnutém zapalování,
- přibližně třicet vteřin v režimu úspory energie,
- bez omezení za chodu motoru.

Jestliže je přední stropní svítidlo přepnuto do režimu „trvale svícení“, zadní stropní svítidlo se též rozsvítí (pokud není přepnuto do režimu „trvale zhasnuto“).

Pro zhasnutí zadního stropního svítidla jej přepnete do režimu „trvale zhasnuto“.

### Lampičky na čtení vpředu a vzadu



☞ Při zapnutém zapalování stisknete příslušný vypínač.



Dbejte na to, aby se stropních svítidel nic nedotýkalo.



# VÝHLED/VIDITELNOST

## TLUMENÉ OSVĚTLENÍ INTERIÉRU

Tlumené osvětlení kabiny zlepšuje viditelnost v kabině v případě slabé intenzity vnějšího světla.

### Uvedení do činnosti

V noci se automaticky zapnou dvě přední tlumená svítidla, jakmile jsou rozsvícena obrysová světla.



## Vypnutí

Tlumené osvětlení se vypne automaticky při zhasnutí obrysových světel.

Může být manuálně vypnuto reostatem sdruženého přístroje nastavením na nejnižší úroveň.



# VÝHLED/VIDITELNOST

## VNITŘNÍ UVÍTACÍ OSVĚTLENÍ

Rozsvícení osvětlení kabiny na dálku usnadňuje nastupování do vozidla na slabě osvětlených místech. Uvítací osvětlení se aktivuje v závislosti na intenzitě světla prostředí, zjištěné snímačem světelné intenzity.



## Uvedení do činnosti



☞ Stiskněte tlačítko s odemknutým visacím zámekem na dálkovém ovladači.

Rozsvítí se osvětlení prahů předních dveří, prostoru u nohou a rovněž stropní svítidla; vozidlo je rovněž odemknuto.

## Vypnutí

Uvítací osvětlení interiéru se vypne automaticky po uplynutí naprogramované doby nebo při otevření dveří.

## Programování



Dobu, po kterou světla svítí, můžete naprogramovat v nabídce konfigurace vozidla.

## OSVĚTLENÍ ZAVAZADLOVÉHO PROSTORU



Rozsvítí se automaticky při otevření a zhasne automaticky při zavření dveří zavazadlového prostoru.



K dispozici jsou různé doby časování svícení:

- přibližně deset minut při vypnutém zapalování,
- přibližně třicet sekund v ekonomickém režimu,
- bez omezení za chodu motoru.

# USPOŘÁDÁNÍ

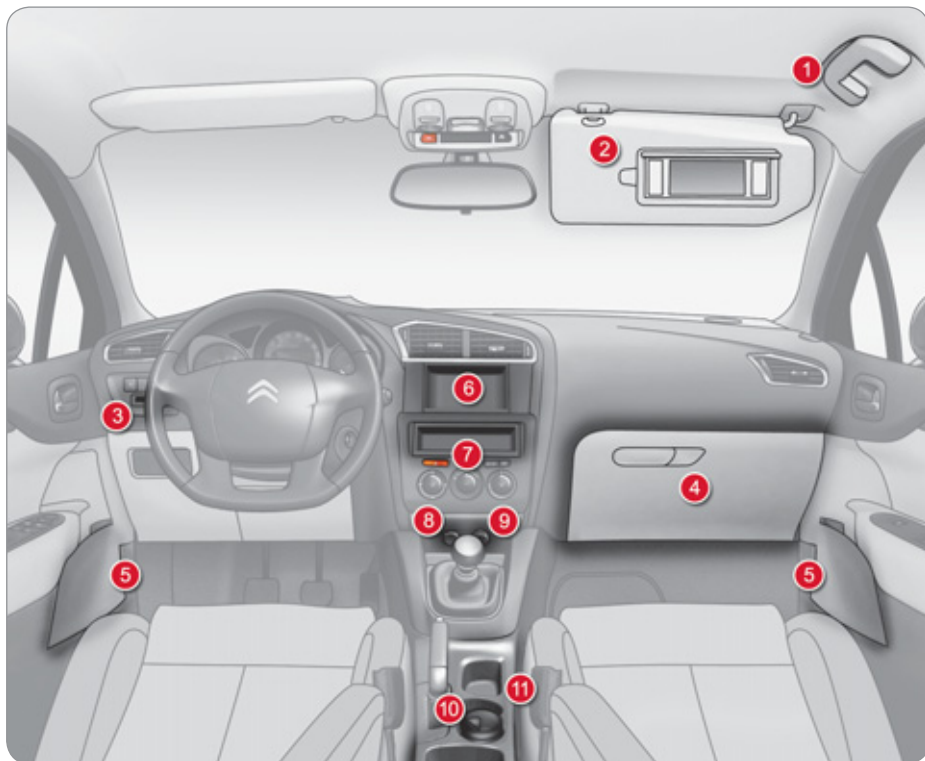

## USPOŘÁDÁNÍ INTERIÉRU

- 1. Madlo**
- 2. Sluneční clona**  
(viz podrobnosti na následující straně)
- 3. Držák map**
- 4. Odkládací skříňka s osvětlením**  
(viz podrobnosti na následující straně)
- 5. Úložný prostor ve dveřích**
- 6. Velký otevřený úložný prostor (bez autorádia)**  
nebo  
**Malý uzavřený úložný prostor s víkem (s autorádiem)**
- 7. Malý otevřený úložný prostor (bez autorádia)**
- 8. Konektor USB/Jack**  
(viz podrobnosti na následující straně)
- 9. Zapalovač/Zásuvka pro příslušenství 12 V**  
(viz podrobnosti na následujících stránkách)
- 10. Přenosný popelník**  
(viz podrobnosti na následujících stránkách)
- 11. Středová konzola s úložnými prostory**  
(viz podrobnosti na následujících stránkách)

# USPOŘÁDÁNÍ

## SLUNEČNÍ CLONA



**6** Clona slouží k ochraně proti slunečním paprskům, přicházejícím zepředu či z boku, a je opatřena osvětleným kosmetickým zrcátkem.

☞ Při zapnutém zapalování zvednete kryt, zapne se automaticky osvětlení zrcátka.

Na sluneční cloně je připraven rovněž držák na lístky.

## OSVĚTLENÁ SCHRÁNKA V PALUBNÍ DESCE



Obsahuje přihrádky pro uložení láhve s vodou, palubní dokumentace vozidla, ... Na víku je schránka určená k uložení pera, brýlí, žetonů, karet, plechovky, ...

☞ Pro otevření odkládací skříňky nadzvedněte madlo.

Při otevření víka se zapne osvětlení.

Uvnitř se nachází ovladač pro deaktivaci čelního airbagu spolujezdce **A**.

U vozidla s klimatizací se zde nachází ventilační výstup **B**, který přivádí do schránky stejně upravený vzduch jako větrací výstupy v kabině.

## VYJÍMATELNÝ POPELNÍK



☞ Přitáhněte víko pro otevření popelníku.  
☞ Pro jeho vyprázdnění jej přitáhněte směrem nahoru a vyjměte ho z uložení.



Pro zabránění převržení nepokládejte popelník do blízkosti řadič páky.

# USPOŘÁDÁNÍ

## ZAPALOVAČ CIGARET/ELEKTRICKÁ ZÁSUVKA PRO PŘÍSLUŠENSTVÍ 12 V



- Pro použití zapalovače cigaret jej zatlačte do uložení a vyčkejte několik vteřin na jeho automatické vysunutí.
- Pro připojení příslušenství 12 V (max. výkon: 20 W) vyjměte zapalovač cigaret a do jeho uložení zapojte vhodný adaptér.

## KONEKTOR USB/AUX



Propojovací modul „AUX“ umístěný na středové konzole se skládá z konektoru JACK a portu USB.

Umožňuje Vám připojit přenosné zařízení, jako například přehrávač typu iPod® nebo USB disk.

Prostřednictvím autorádia a palubních reproduktorů přehrává některé zvukové soubory (mp3, ogg, wma, wav, ...).

Soubory lze procházet pomocí ovládacích prvků na volantu nebo panelu autorádia a zobrazovat je na multifunkčním displeji.



Během používání se mohou přenosná zařízení připojená k portu USB automaticky dobíjet.

Podrobnosti související s používáním tohoto zařízení naleznete v kapitole „Audio a Telematika“.

## NÍZKÁ STŘEDOVÁ KONZOLA

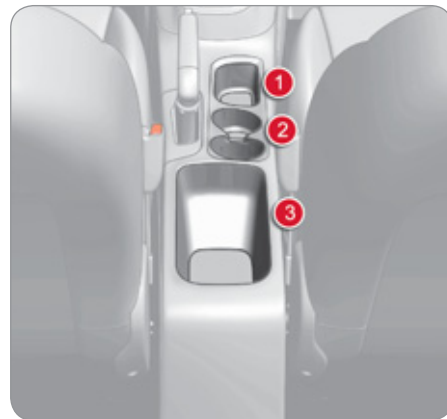

- Úložný prostor pro drobné předměty
- Držák nápojů
- Velký otevřený úložný prostor

# USPOŘÁDÁNÍ

## STŘEDOVÁ KONZOLA STŘEDNÍ VÝŠKY

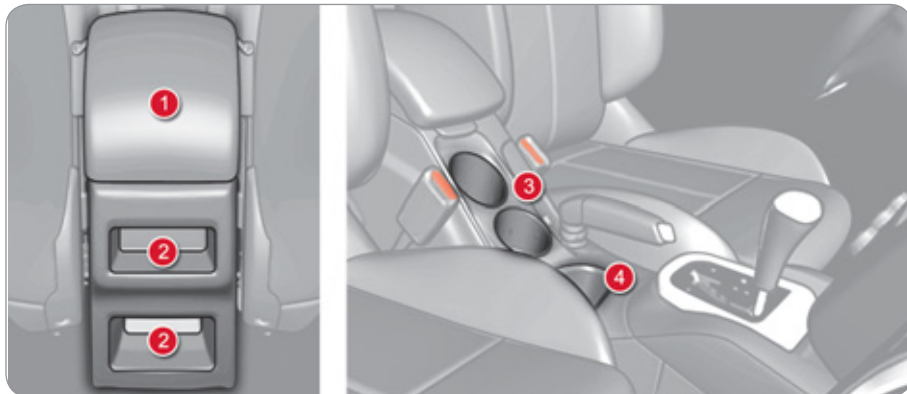

1. **Přední loketní opěrka**  
(viz podrobnosti na následujících stranách)
2. **Otevřené úložné prostory**
3. **Držák nápojů**
4. **Úložný prostor pro drobné předměty**

6

## VYSOKÁ STŘEDOVÁ KONZOLA

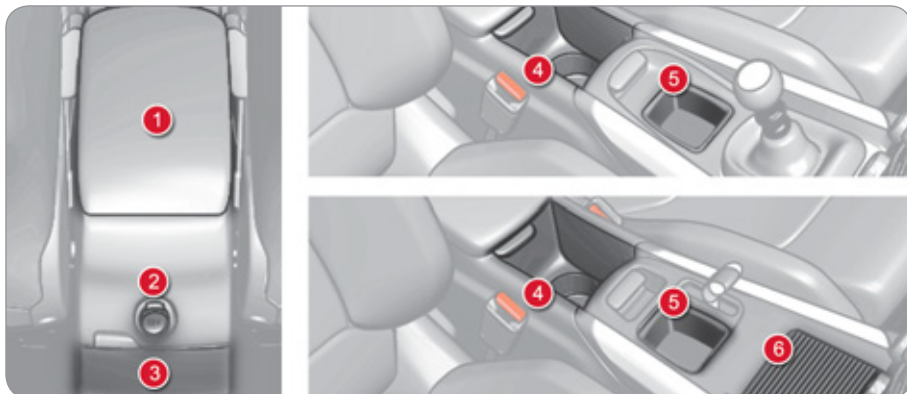

1. **Přední loketní opěrka**  
(viz podrobnosti na následujících stranách)
2. **Zásuvka příslušenství**  
(viz podrobnosti na následujících stranách)
3. **Úložný prostor**
4. **Držák nápojů**
5. **Úložný prostor pro drobné předměty**
6. **Velký multifunkční úložný prostor**  
(viz podrobnosti na následujících stranách)

# USPOŘÁDÁNÍ

## VELKÝ MULTIFUNKČNÍ ÚLOŽNÝ PROSTOR

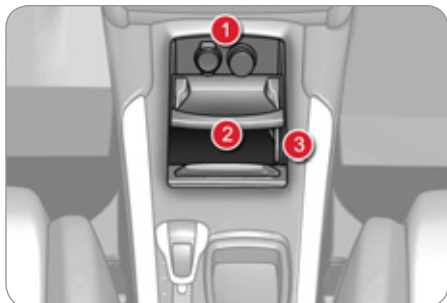

Tento úložný prostor se uzavírá posuvným krytem.

Obsahuje:

- zásuvky příslušenství 12 V a USB/ Jack 1,
- skládací držák 2 pro uložení telefonu nebo přenosného zařízení,
- ventilovaný prostor s uzavíratelnou tryskou 3 pro udržení nápojů či potravin v chladu (pokud je v provozu klimatizace).



Osvětlení se rozsvítí pouze při úplném otevření posuvného krytu.

Pro udržení chladného prostředí v úložném prostoru může být posuvný kryt částečně uzavřen až ke skládacímu držáku.

## LOKETNÍ OPĚRKA VPŘEDU

Komfortní prvek výbavy s úložným prostorem, určený pro řidiče a spolujezdce vpředu.

Víko loketní opěrky je výškově a podélně nastavitelné.



### Výškové nastavení

- ☞ Zvedněte víko až do požadované polohy (nízká, střední nebo vysoká).
- ☞ Když opěrku zvednete mírně až za její vysokou polohu, přidržujte ji při jejím sklápění až do nízké polohy.



### Podélné nastavení

- ☞ Posuňte opěrku až na doraz směrem dopředu nebo dozadu.

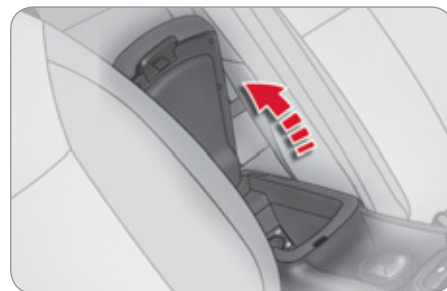

### Úložný prostor

Úložný prostor v loketní opěrce umožňuje uložit až 6 CD.

Tento úložný prostor může být vybaven zásuvkou 230 V/50 Hz.

- ☞ Nadzvedněte páčku.
- ☞ Zvedněte kompletně víko.

## LOKETNÍ OPĚRKA VPŘEDU

Komfortní prvek výbavy s úložným prostorem určený pro řidiče a spolujezdce vpředu.

Pro Vaše větší pohodlí je víko loketní opěrky výškově a podélně nastavitelné.



### Úložný prostor

Prostor v loketní opěrce umožňuje uložit 6 CD.

☞ Zvedněte víko.

6

### Podélné nastavení

- ☞ Pro posunutí dopředu nadzvedněte páčku. Loketní opěrka se posune až na doraz směrem dopředu.
- ☞ Pro posunutí zpět ji posuňte až na doraz směrem dozadu a zaaretujte ji zatlačením.



# USPOŘÁDÁNÍ

## ZÁSUVKA 230 V/50 HZ



Zásuvka 230 V/50 Hz (maximální zatížení: 120 W) je instalována v centrální konzole.

Použití:

- ☞ nadzvedněte víko přední loketní opěrky, abyste získali přístup k úložnému prostoru,
- ☞ zkontrolujte, zda kontrolka svítí zeleně,
- ☞ připojte elektrické zařízení (nabíječka telefonu, přenosný počítač, přehrávač CD-DVD, ohřívač kojenecké láhve, ...).

Tato zásuvka funguje při spuštění motoru i v režimu STOP funkce Stop & Start.

V případě poruchy zásuvky zelená kontrolka bliká.

Nechte vozidlo zkontrolovat v síti CITROËN nebo v odborném servisu.



Do zásuvky vždy připojujte pouze jeden spotřebič (bez prodlužovacího kabelu nebo rozdvojek).

Připojujte pouze spotřebiče s izolační třídou II (je vyznačena na spotřebiči).

Z bezpečnostních důvodů je v případě nadměrné spotřeby, nebo pokud to vyžaduje elektrický systém vozidla (elektrické přetížení, zvláštní klimatické podmínky, ...), přívod elektrického proudu do zásuvky odpojen a zelená kontrolka zhasne.

## ELEKTRICKÁ ZÁSUVKA 12 V



- ☞ Pokud si přejete napájet příslušenství napětím 12 V (max. výkon: 120 W), vyjměte krytku a do zásuvky zasuněte vhodný adaptér.

# USPOŘÁDÁNÍ

## KOBEREČKY

Snímatelné koberečky pro ochranu koberců vozidla.

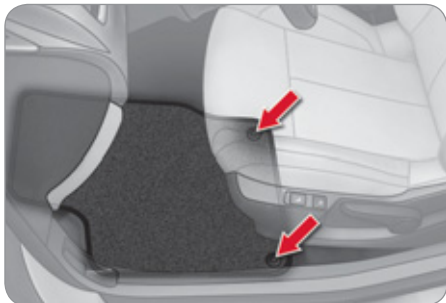

6

## Montáž

Při první montáži koberečku na straně řidiče použijte výhradně upevňovací prvky dodané s koberečkem (v přiloženém pouzdře).

Ostatní koberečky se pouze jednoduše položí na kovralovou krytinu podlahy.

## Demontáž

Demontování na straně řidiče:

- ☞ posuňte sedadlo co nejvíce dozadu,
- ☞ uvolněte upevňovací prvky,
- ☞ sundejte kobereček.

## Montáž

Namontování na straně řidiče:

- ☞ správně umístěte kobereček,
- ☞ nasadte a přitlačte upevňovací prvky,
- ☞ ověřte, že kobereček dobře drží.



Aby neohrozilo nebezpečí zablokování pedálů:

- používejte výhradně koberečky přizpůsobené upevňovacím prvkům, které jsou již přítomné ve vozidle; jejich použití je nezbytné,
- nikdy nedávejte několik koberečků přes sebe.

Používání koberečků, které nebyly schváleny výrobcem CITROËN, může bránit pohybu pedálů a narušovat správné fungování regulátoru/omezovače rychlosti.

## ÚLOŽNÉ ZÁSUVKY

Jsou umístěny pod předními sedadly kromě verzí s elektricky nastavitelným sedadlem řidiče.



## Otevření

- ☞ Nadzvedněte přední okraj zásuvky a přitáhněte.

Do zásuvky neukládejte těžké předměty.

## Vyjmutí

Zásuvku nevyjímejte úplně, její opětne zasunutí není snadné.

- ☞ Vysuňte zásuvku.
- ☞ Nadzvedněte ji a vyhákněte.

## Zpětná montáž

Pokud dojde k úplnému vyjmutí:

- ☞ použijte přenosnou svítilnu pro osvětlení spodní části sedadla,
- ☞ zasuňte zásuvku do ližin,
- ☞ nadzvedněte aretovací patky a zasuňte zásuvku pod tyto patky,
- ☞ na konci dráhy na zásuvku zatlačte, aby došlo k jejímu zaklapnutí.

## LOKETNÍ OPĚRKA VZADU

Komfortní prvek výbavy s úložným prostorem určený pro cestující na zadních sedadlech.



☞ Sklopte dolů zadní loketní opěrku pro zvýšení pohodlí.

Tím také získáte přístup k otvoru pro přepravu lyží.

## VÍKO OTVORU PRO PŘEPRÁVU LYŽÍ

Zařízení pro uložení a přepravu dlouhých předmětů.



## Otevření

- ☞ Sklopte zadní loketní opěrku.
- ☞ Přitáhněte madlo víka směrem dolů.
- ☞ Sklopte klapku.
- ☞ Zasunujte předměty zevnitř zavazadlového prostoru.

# USPOŘÁDÁNÍ

## USPOŘÁDÁNÍ ZAVAZADLOVÉHO PROSTORU

1. **Kryt zavazadel**  
(viz podrobnosti na následující straně)
2. **Háčky**  
(viz podrobnosti na následující straně)
3. **Zásuvka pro příslušenství 12 V**  
(viz podrobnosti na následující straně)
4. **Přenosná svítilna**  
(viz podrobnosti na následujících stranách)
5. **Poutací oka**
6. **Úložná schránka**  
(viz podrobnosti na následujících stranách)
7. **Přidržené pásy**
8. **Odkládací síť**

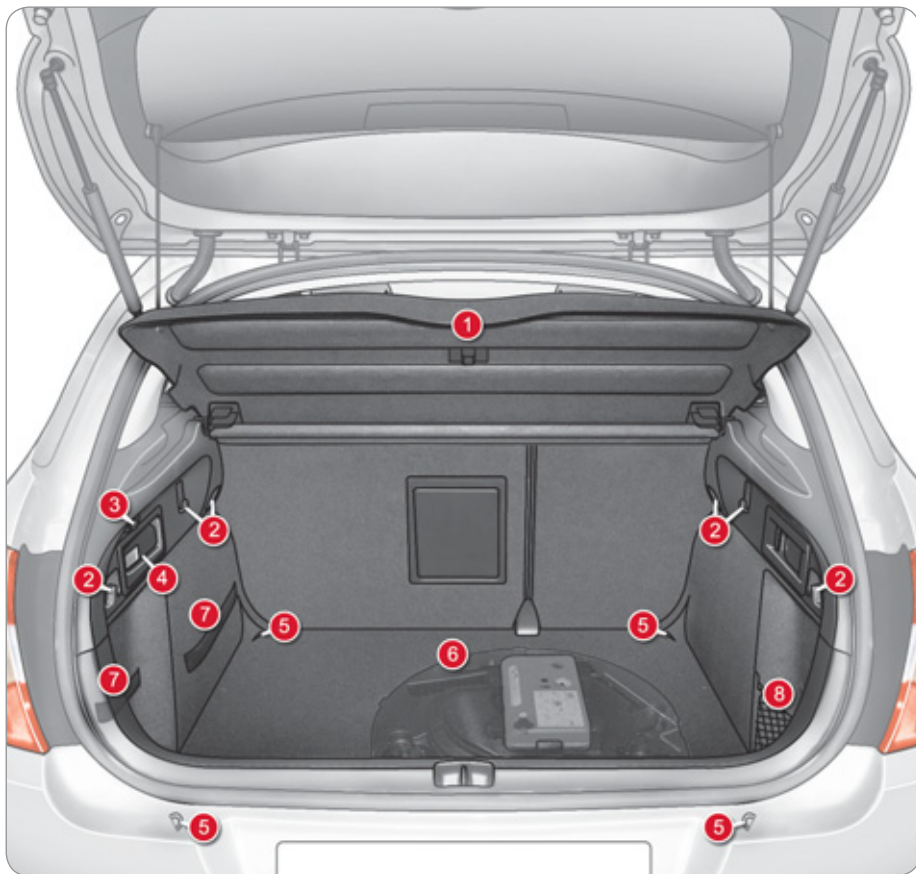

# USPOŘÁDÁNÍ

## Zadní polička

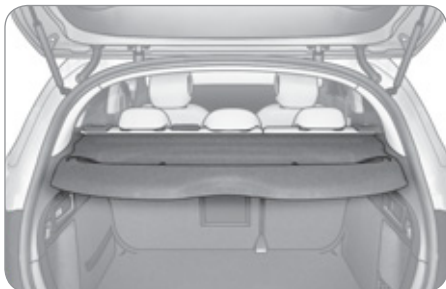

Vyjmutí poličky:

- ☞ vyvěste oba závěsy,
- ☞ poličku mírně nadzvedněte a vyjměte.

Poličku je možno uložit:

- svisle za přední sedadla,
- vodorovně na dno zavazadlového prostoru.

## Háčky

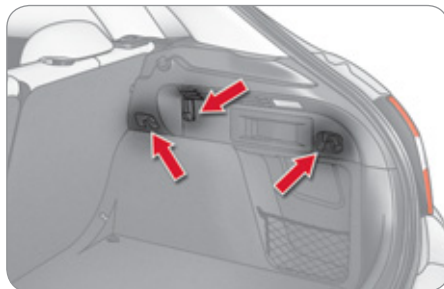

Umožňují zavěsit tašky s nákupem.

## Přístup do úložné schránky



**i** Doplnkový háček pod poličkou umožňuje přidržet podlahku zavazadlového prostoru pomocí šňůrky pro snadný přístup k rezervnímu kolu, náradí nebo sadě pro dočasnou opravu pneumatiky...

## Elektrická zásuvka 12 V

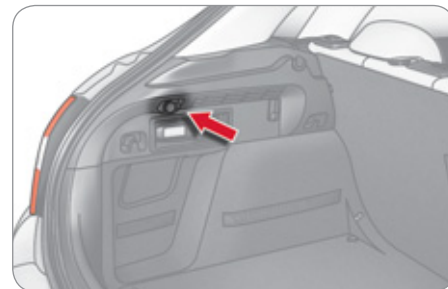

- ☞ Pro připojení příslušenství o napětí 12 V (maximální výkon: 120 W) vyjměte krytku a připojte příslušný adaptér.
- ☞ Zapněte zapalování.

# USPOŘÁDÁNÍ

## Přenosná svítilna

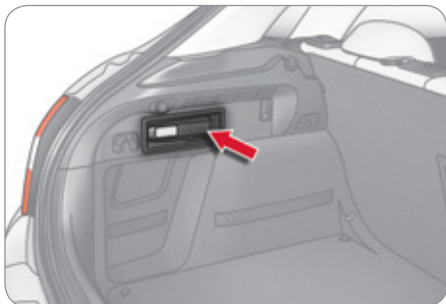

Vyjímatelná svítilna, upevněná na stěně zavazadlového prostoru, slouží k osvětlení zavazadlového prostoru a jako kapesní lampa.

Ohledně osvětlení zavazadlového prostoru prostudujte kapitolu „Viditelnost - Š Osvětlení zavazadlového prostoru“.

### Provoz

Tato svítilna je napájena elektrickými bateriemi typu NiMH.

Je nezávislá na vnějším zdroji energie po dobu přibližně 45 minut a dobíjí se za jízdy.



Při montáži baterií dodržujte striktně jejich polaritu.

Nikdy nenahrazujte baterie obyčejnými monočládky.

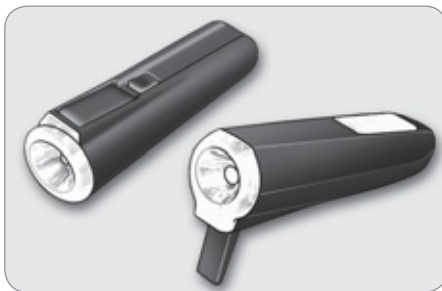

### Použití

- ☞ Vyjměte svítilnu z uložení jejím vytažením směrem nahoru.
- ☞ Stiskněte vypínač na zadní straně svítilny pro její rozsvícení nebo zhasnutí.
- ☞ Vysuňte držák na zadní straně za účelem podepření položené svítilny, například při výměně kola.

### Uložení

- ☞ Umístěte svítilnu do jejího uložení, nejprve zasuňte spodní část. Tím je umožněno automatické zhasnutí svítilny, pokud ji zapomenete vypnout sami.



Pokud je svítilna špatně zasunutá, existuje riziko, že se nedobíje a při otevření zavazadlového prostoru pak nebude svítit.

## Úložná schránka



- ☞ Nadzvedněte koberec zavazadlového prostoru, abyste získali přístup k úložné schránce.

Ve schránce jsou přihrádky, do kterých lze uložit sadu náhradních žárovek, lékárničku, dva výstražné trojúhelníky... Taktéž obsahuje nářadí a sadu pro dočasnou opravu pneumatiky...

# USPOŘÁDÁNÍ

## KRYT ZAVAZADEL (UŽITKOVÁ VERZE)

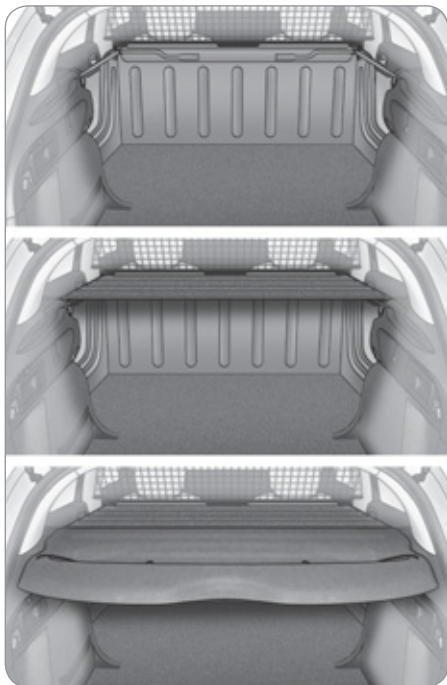

Umožňuje zakrýt vnitřek vozidla ve spojení s krytem zavazadlového prostoru.

## Montáž

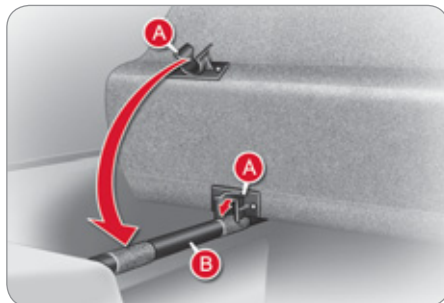

☞ Vsuňte upevnění **A** do rámu **B** a rozviňte kryt zavazadel.

## Nakládání

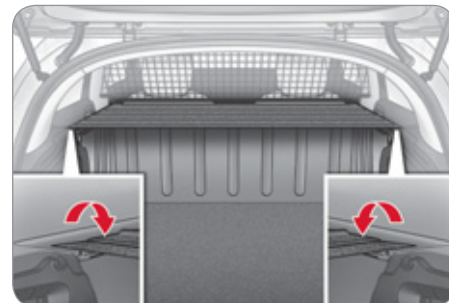

☞ Nechte navinout kryt zavazadel do pouzdra v úrovni zadních sedadel.

6

## Vyjmutí

- ☞ Odepněte uchycení.
- ☞ Nadzvedněte kryt na obou stranách.



Na kryt zavazadel neodkládejte tvrdé a těžké předměty.

Mohly by se stát zdrojem nebezpečí v případě prudkého brzdění nebo nárazu.

# BEZPEČNOST DĚTÍ

## VŠEOBECNÉ INFORMACE O DĚTSKÝCH AUTOSEDAČKÁCH

Při konstrukci všech vozů věnuje CITROËN problematice ochrany dětí velkou péči. Nicméně bezpečnost Vašich dětí závisí také na Vás.

Pro zajištění optimální bezpečnosti dodržujte následující pokyny:

- v souladu s předpisy Evropské unie **musí být všechny děti mladší 12 let nebo menší než sto padesát centimetrů převáženy v homologované dětské autosedačce, uzpůsobené jejich váze, a to na místech vybavených bezpečnostním pásem nebo úchyty ISOFIX\***,
- **nejbezpečnější místa pro cestování dětí ve vozidle jsou podle statistických údajů vzadu,**
- **děti vážící méně než 9 kg musí být vpředu i vzadu povinně převáženy v poloze zády ke směru jízdy.**

## UMÍSTĚNÍ DĚTSKÉ AUTOSEDAČKY NA PŘEDNÍ SEDADLO

### „Zády ke směru jízdy“

Když je autosedačka v poloze zády ke směru jízdy namontovaná **na místě spolujezdce vpředu**, vak (airbag) spolujezdce musí být povinně deaktivován. Jinak **by v případě rozvinutí vaku hrozilo vážné zranění nebo usmrcení dítěte.**



### „Čelem ke směru jízdy“

Když je autosedačka v poloze čelem ke směru jízdy namontována **na místě spolujezdce vpředu**, seřídte sedadlo vozidla do střední podélné polohy, narovnejte jeho opěradlo a nechte aktivní airbag spolujezdce.



## Střední podélná poloha

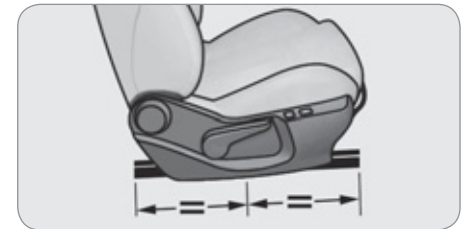

**CITROËN** Vám doporučuje převážet děti na zadních místech vozidla:

- „zády ke směru jízdy“ až do 2 let věku,
- „čelem ke směru jízdy“ od 2 let.

\* Pravidla pro přepravu dětí se v jednotlivých zemích liší. Prostudujte si předpisy platné ve Vaší zemi.



# BEZPEČNOST DĚTÍ





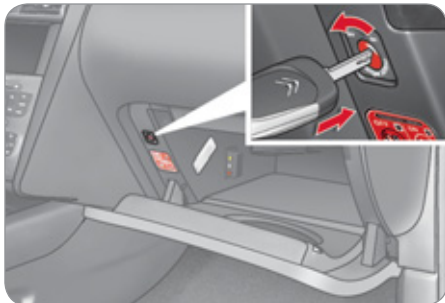

Nafukovací vak „airbag“ spolujezdce OFF



## DĚTSKÉ AUTOSEDAČKY DOPORUČENÉ SPOLEČNOSTÍ CITROËN



CITROËN nabízí ucelenou řadu dětských autosedaček, které se upevňují pomocí **třibodového bezpečnostního pásu** ve vozidle:

Skupina 0+: od narození do 13 kg	Skupiny 1, 2 a 3: od 9 do 36 kg
 <p><b>L1</b> „RÖMER Baby-Safe Plus“ Upevňuje se zády ke směru jízdy.</p>	 <p><b>L2</b> „KIDDY Life“ Při přepravě malých dětí (s váhou od 9 do 18 kg) je povinné používat přední ochranný díl sedačky.</p>
<b>Skupiny 2 a 3: od 15 do 36 kg</b>	
 <p><b>L3</b> „RECARO Start“</p>	 <p><b>L4</b> „KLIPPAN Optima“ Od 6 let (přibližně 22 kg) používejte pouze podložku.</p>
 <p><b>L5</b> „RÖMER KIDFIX“ Může být upevněna pomocí úchytů ISOFIX vozidla. Dítě je připoutáno bezpečnostním pásem.</p>	

# BEZPEČNOST DĚTÍ

## UMÍSTĚNÍ DĚTSKÝCH SEDAČEK PŘIPEVŇOVANÝCH BEZPEČNOSTNÍM PÁSEM

V souladu s evropskými předpisy naleznete v této tabulce informace o možnosti montáže dětských autosedaček, které se upevňují bezpečnostním pásem a jsou homologované pro univerzální použití (a) v závislosti na váze dítěte a podle umístění ve vozidle.

Místo	Váha dítěte/přibližný věk			
	Nižší než 13 kg (skupiny 0 (b) a 0+) Do ≈ 1 roku	Od 9 do 18 kg (skupina 1) Od 1 do ≈ 3 let	Od 15 do 25 kg (skupina 2) Od 3 do ≈ 6 let	Od 22 do 36 kg (skupina 3) Od 6 do ≈ 10 let
Sedadlo spolujezdce vpředu (c) 	- fixní	<b>U(R1)</b>	<b>U(R1)</b>	<b>U(R1)</b>
	- výškově seřiditelné	<b>U(R2)</b>	<b>U(R2)</b>	<b>U(R2)</b>
Zadní boční sedadla 	<b>U</b>	<b>U</b>	<b>U</b>	<b>U</b>
Zadní prostřední sedadlo 	<b>X</b>	<b>X</b>	<b>X</b>	<b>X</b>

(a) Univerzální dětská autosedačka: sedačka, která může být namontována do všech vozidel vybavených bezpečnostními pásy.

(b) Skupina 0: od narození do váhy 10 kg. Lehátka a kolébky, určené k použití v automobilech, nesmí být umístěny na sedadlo spolujezdce vpředu.

(c) Před montáží dětské autosedačky na toto místo si prostudujte předpisy platné ve Vaší zemi.

**U:** místo uzpůsobené pro montáž dětské autosedačky, která se upevňuje bezpečnostním pásem a je homologovaná pro univerzální použití. Montáž čelem anebo zády ke směru jízdy.

**U(R1):** stejně jako **U**, opěradlo musí být úplně sklopené směrem dopředu.

**U(R2):** stejně jako **U**, sedadlo vozidla musí být nastaveno do jeho nejvyšší polohy.

**X:** Místo, na které nemůže být umístěna sedačka dané hmotnostní skupiny.



## DOPORUČENÍ PRO DĚTSKÉ AUTOSEDAČKY

Špatně namontovaná dětská autosedačka ve vozidle může v případě dopravní nehody ohrozit bezpečnost dítěte.

Neopomeňte zapnout bezpečnostní pásy nebo vlastní popruhy dětské autosedačky tak, aby byla co nejvíce omezena vůle mezi pásem a tělem dítěte, a to i při jízdě na malou vzdálenost.

Při upevňování dětské autosedačky bezpečnostním pásem vozidla ověřte, že je pás dobře napnutý na dětské autosedačce a že ji pevně tiskne k sedadlu vozidla. V případě potřeby posuňte sedadlo směrem dopředu.

Aby byla instalace dětské autosedačky čelem ke směru jízdy optimální, ověřte, že se její opěradlo řádně opírá o opěradlo sedadla vozidla a že nepřekáží opěrka hlavy.

Jestliže musíte opěrku hlavy vyjmout, dobře ji uložte nebo upevněte, aby se z ní nestal nebezpečný projektil v případě prudkého brzdění.

Děti mladší 10 let nesmí být převáženy v poloze čelem ke směru jízdy na sedadle spolujezdce vpředu, kromě případu, kdy jsou zadní místa již obsazená dalšími dětmi nebo jsou zadní sedadla nepoužitelná či neexistují.

Dezaktivujte airbag spolujezdce, jakmile namontujete dětskou autosedačku zády ke směru jízdy na přední sedadlo.

Jinak by v případě rozvinutí airbagu mohlo dojít k těžkému zranění nebo usmrcení dítěte.

### Montáž podložky

Hrudníková část pásu musí být umístěná na rameni dítěte a nesmí se dotýkat krku.

Ověřte, že břišní část bezpečnostního pásu vede správně přes stehna dítěte.

CITROËN Vám doporučuje používat podložku s opěradlem, opatřeným vodítkem pásu ve výši ramene.

Z důvodu zajištění bezpečnosti nenechávejte:

- dítě nebo děti samotné bez dozoru ve vozidle,
- dítě nebo zvíře ve vozidle se zavřenými okny, stojícím na slunci,
- klíče v dosahu dětí uvnitř vozidla.

Aby nemohlo dojít k náhodnému otevření zadních dveří a oken, používejte „dětskou pojistku“.

Neotvírejte zadní okna o více než jednu třetinu.

Pro ochranu malých dětí před slunečními paprsky namontujte na zadní okna roletky.

# BEZPEČNOST DĚTÍ

## DĚTSKÉ SEDAČKY „ISOFIX“

Vaše vozidlo bylo homologováno v souladu s **novými předpisy** pro úchyty ISOFIX.

Níže znázorněná sedadla jsou vybavena předpisovými úchyty ISOFIX:

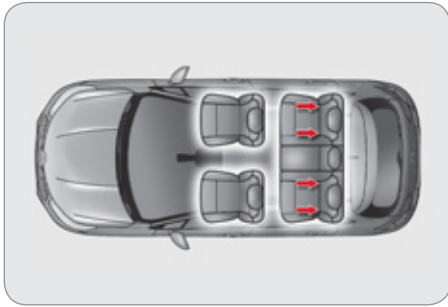

7

Jedná se o tři oka na každém sedadle:  
- dvě oka **A**, umístěná mezi opěradlem a sedákem a označená štítkem,



- jedno oko **B**, umístěné na zadní straně opěradla sedadla a nazývané **TOP TETHER**, které slouží k upevnění horního popruhu.



Tento upevňovací systém ISOFIX zajišťuje spolehlivou, pevnou a rychlou montáž dětské sedačky ve vozidle.



Při instalaci dětské sedačky ISOFIX na zadní levé místo nejdříve odsuňte před upevněním sedačky pás směrem do středu vozidla tak, aby nedošlo k ovlivnění funkce pásu.

**Dětské sedačky ISOFIX** jsou opatřené dvěma zámky, které se upevňují ke dvěma okům **A**.

Některé sedačky mají také **horní popruh**, který se připevňuje k oku **B**.

Pro připevnění tohoto popruhu zvedněte opěrku hlavy sedadla, poté prostrčte háček mezi oběma tyčkami. Háček připevněte k oku **B**, poté napněte horní popruh.



Špatná montáž dětské sedačky ve vozidle ohrožuje bezpečnost dítěte v případě nárazu.

Dětské sedačky ISOFIX, které lze montovat do Vašeho vozidla, najdete v souhrnné tabulce pro umístění dětských sedaček ISOFIX.

# BEZPEČNOST DĚTÍ

## DĚTSKÁ SEDAČKA ISOFIX, DOPORUČENÁ SPOLEČNOSTÍ CITROËN A HOMOLOGOVANÁ PRO VAŠE VOZIDLO

RÖMER Duo Plus ISOFIX (třída velikosti B1)

Skupina 1: od 9 do 18 kg



Upevňuje se čelem ke směru jízdy.  
Je vybavená horním popruhem, připevňovaným k hornímu oku **B**,  
nazývanému TOP TETHER.  
Sedačka má tři polohy: pro sezení, odpočinek a spánek.

7

**i** Tato dětská sedačka může být také použita na místech nevybavených úchyty ISOFIX. V tomto případě musí být povinně upevněna k sedadlu vozidla tříbodovým bezpečnostním pásem.

**Řiďte se pokyny pro montáž dětské sedačky, uvedenými v montážním návodu vydaném jejím výrobcem.**

# BEZPEČNOST DĚTÍ

## SOUHRNNÁ TABULKA S INFORMACEMI PRO UMÍSTĚNÍ DĚTSKÝCH SEDAČEK ISOFIX

V souladu s evropskými předpisy naleznete v této tabulce informace o možnostech montáže dětských autosedaček ISOFIX na místa vybavená úchyty ISOFIX ve vozidle.

U univerzálních a polouniverzálních dětských autosedaček ISOFIX je třída velikosti ISOFIX dětské autosedačky, označovaná písmeny **A** až **G**, uvedena na dětské autosedačce vedle loga ISOFIX.

	Váha dítěte/přibližný věk									
	Nižší než 10 kg (skupina 0) Do přibližně 6 měsíců		Nižší než 10 kg (skupina 0) Nižší než 13 kg (skupina 0+) Do přibližně 1 roku			Od 9 do 18 kg (skupina 1) Od přibližně 1 do 3 let				
Typ dětské autosedačky ISOFIX	Kolébka*		Montáž zády ke směru jízdy			Montáž zády ke směru jízdy		Montáž čelem ke směru jízdy		
Třída velikosti ISOFIX	F	G	C	D	E	C	D	A	B	B1
Dětské autosedačky ISOFIX univerzální a polouniverzální, které mohou být namontovány na zadní boční místa	IL-SU**		IL-SU			IL-SU		IUF IL-SU		

**IUF:** místo uzpůsobené pro montáž univerzální dětské autosedačky čelem ke směru jízdy, vybavené horním popruhem.

**IL-SU:** místo uzpůsobené pro montáž polouniverzální dětské autosedačky:

- zády ke směru jízdy, vybavení horním popruhem nebo vzpěrou,
- čelem ke směru jízdy, vybavení vzpěrou,
- kolébka vybavená horním popruhem nebo vzpěrou.

Pokyny pro upevnění horního popruhu naleznete v odstavci „Úchyty ISOFIX“.

\* Lehátka a kolébky, určené k použití v automobilech, nesmí být umístěny na sedadlo spolujezdce vpředu.

\*\* Kolébka ISOFIX, upevněná ke spodním úchytným ISOFIX, zabírá všechna zadní místa.

## DĚTSKÁ POJISTKA

Mechanické zařízení znemožňující otevření zadních dveří pomocí vnitřního ovladače.

Ovladač pojistky se nachází na boční straně obou zadních dveří.

### Zajištění

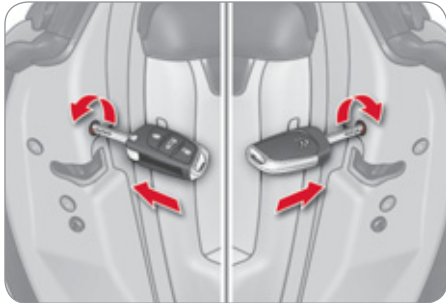

- ☞ Klíčem zapalování otočte červený ovladač až na doraz:
  - doleva na zadních levých dveřích,
  - doprava na zadních pravých dveřích.

### Odjištění

- ☞ Klíčem zapalování otočte červený ovladač až na doraz:
  - doprava na zadních levých dveřích,
  - doleva na zadních pravých dveřích.

# BEZPEČNOST

## SMĚROVÁ SVĚTLA



- ☞ Vlevo: stlačte ovladač světel dolů až za bod odporu.
- ☞ Vpravo: zvedněte ovladač světel nahoru až za bod odporu.

8



Jestliže řidič opomene vypnout směrová světla a vozidlo jede rychlostí vyšší než 60 km/h, dojde po uplynutí dvaceti vteřin k zesílení zvuku doprovázejícího činnost světel.

## Funkce „Dálnice“

- ☞ Posuňte páčku lehce nahoru nebo dolů bez překonání bodu odporu a směrová světla třikrát zablikají.

## VÝSTRAŽNÁ SVĚTLA

Systém vizuální výstrahy směrovými světly pro upozornění ostatních účastníků silničního provozu v případě poruchy, vlečení vozidla či jiného nebezpečí.



- ☞ Stiskněte toto tlačítko, směrová světla začnou blikat. Mohou být v činnosti i při vypnutém zapalování.

## Automatické rozsvícení výstražných světel

Při brzdění v kritické situaci se v závislosti na zpomalení rozsvítí automaticky výstražná světla.

Zhasnou automaticky při prvním stlačení plynového pedálu.

- ☞ Můžete je rovněž zhasnout ručně stisknutím tlačítka.

## ZVUKOVÁ HOUKAČKA

Zvuková houkačka slouží k varování ostatních účastníků silničního provozu před bezprostředním nebezpečím.



- ☞ Stiskněte střední část volantu s vestavěnými ovládacími prvky.



Zvukovou houkačku používejte střídavě a pouze v následujících případech:

- bezprostřední nebezpečí,
- předjíždění cyklisty nebo chodce,
- přiblížení se k místu se sníženou viditelností.



## DETEKCE POKLESU TLAKU V PNEUMATIKÁCH

Systém zajišťuje průběžnou automatickou kontrolu tlaku vzduchu v pneumatikách za jízdy.

Snímače, namontované v každém ventilku, podávají výstrahu v případě výskytu problému (při rychlosti vyšší než 20 km/h).



Systém detekce poklesu tlaku v pneumatikách je pomocníkem při řízení, nenahrazuje však pozornost ani odpovědnost řidiče.

## Podhuštěná pneumatika



Na přístrojové desce se rozsvítí tato kontrolka a/nebo se objeví hlášení na displeji, upřesňující dotyčné kolo, a zazní zvukový signál.

☞ Co nejdříve zkontrolujte tlak vzduchu v pneumatikách.

Tato kontrola musí být prováděna na studených pneumatikách.

## Proražená pneumatika



Na přístrojové desce se rozsvítí kontrolka **STOP** a/nebo tato kontrolka, doprovázená zvukovým signálem a hlášením na displeji, signalizující defektní kolo.

- ☞ Ihned zastavte, přitom se však vyvarujte prudkých pohybů volantem a nebrzděte příliš prudce.
- ☞ Opravte nebo vyměňte vadné kolo (proražená nebo silně podhuštěná pneumatika), a jakmile to bude možné, nechte zkontrolovat tlak vzduchu v pneumatikách.

## Snímač(e) nenalezen(y) nebo vadný(é)

Objeví se hlášení na displeji, označující kolo(a) bez signálu nebo udávající poruchu funkce systému, a zazní zvukový signál.

Obratě se na servisní síť CITROËN nebo odborný servis za účelem výměny vadného(ých) snímače(ů).



Toto hlášení se zobrazí také v případě, že bude jedno z kol vzdáleno od vozidla (při opravě) nebo po montáži kola (nebo kol) nevybaveného(ých) snímačem.

Náhradní kolo (je-li ve výbavě Vašeho vozidla) není vybaveno snímačem.



Každá oprava a výměna pneumatiky na kole vybaveném tímto systémem musí být provedena v servisní síti CITROËN nebo v odborném servisu.

Jestliže při výměně pneumatiky namontujete kolo neregistrované vozidlem (např. montáž kol se zimními pneumatikami), budete muset nechat znovu aktivovat systém v servisní síti CITROËN nebo v odborném servisu.



Tento systém nenahrazuje pravidelné kontroly tlaku vzduchu v pneumatikách (viz odstavec „Identifikační prvky“), které jsou nezbytné pro zabezpečení optimálního dynamického chování vozidla a zabránění předčasnému opotřebení pneumatik, zvláště pak za ztížených jízdních podmínek (velké zatížení, vysoká rychlost).

Kontrola tlaku huštění musí být prováděna u studených pneumatik, nejméně jedenkrát měsíčně. Neopomíňte zkontrolovat také tlak v rezervním kole.

Systém detekce může být dočasně narušen rádiovými signály s podobnou frekvencí.

## SYSTÉMY ASISTENCE PŘI BRZDĚNÍ

Soubor doplňkových systémů, umožňujících bezpečným a optimálním způsobem brzdit v kritických situacích:

- systém proti blokování kol (ABS),
- elektronický rozdělovač brzdného účinku (REF),
- brzdový asistent (AFU).

### Systém proti blokování kol (ABS) a elektronický rozdělovač brzdného účinku

Tyto spojené systémy mají za úkol zlepšit stabilitu a ovladatelnost vozidla při brzdění, zejména na špatném nebo kluzkém povrchu vozovky.

#### Aktivace

Systém ABS zasáhne automaticky, když hrozí nebezpečí zablokování kol. Normální činnost tohoto systému se může projevit slabými vibracemi, pociťovanými na brzdovém pedálu.



V případě brzdění v kritické situaci stlačte velmi silně pedál a neuvolňujte tlak.

## Porucha funkce



Rozsvícení této kontrolky, doprovázené zvukovým signálem a hlášením na multifunkčním displeji, signalizuje poruchu systému proti blokování kol, která může vést až ke ztrátě kontroly nad vozidlem při brzdění.



Rozsvícení této kontrolky spolu s kontrolkami **STOP** a **ABS**, doprovázené zvukovým signálem a hlášením na multifunkčním displeji, signalizuje poruchu funkce elektronického rozdělovače, která může vést až ke ztrátě kontroly nad vozidlem při brzdění.

**Je nutno zastavit za co nejlepších bezpečnostních podmínek.**

V obou případech se obraťte na servis sítě CITROËN nebo na odborný servis.



V případě výměny kol (pneumatik a ráfků) dbejte na to, aby nová kola splňovala požadavky výrobce vozidla.

## Brzdový asistent

Tento systém umožňuje v případě nouzového brzdění rychleji dosáhnout optimálního brzdného tlaku, a tím snížit brzdovou vzdálenost.

#### Aktivace

Uvede se do činnosti v závislosti na rychlosti stlačení brzdového pedálu.

Činnost systému se projeví zmenšením odporu pedálu a zvýšením účinnosti brzdění.



V případě nouzového brzdění stlačte silně brzdový pedál a držte jej stlačený bez uvolňování.

## SYSTÉMY ŘÍZENÍ DRÁHY VOZIDLA

### Systémy proti prokluzu kol (ASR) a dynamického řízení stability (ESP)

Protiprokluzový systém optimalizuje přenos hnací síly, aby nedošlo k prokluzování kol. Působí na brzdy hnacích kol a na motor.

Dynamické řízení stability působí na brzdu jednoho nebo několika kol a na motor pro vrácení vozidla na dráhu požadovanou řidičem (v limitu daném fyzikálními zákony).

#### Aktivace

Tyto systémy se automaticky aktivují při každém nastartování motoru vozidla.

V případě problému s přilnavostí nebo s dráhou se tyto systémy samy uvedou do činnosti.



Jejich činnost je signalizována blikáním této kontrolky na přístrojové desce.

### Asistence při jízdě na sněhu (Inteligentní protiprokluzový systém)

Váš vůz je vybavený systémem asistence při jízdě na sněhu, jedná se o **Inteligentní protiprokluzový systém**.

Tato automatická funkce zajišťuje průběžnou detekci situací, při nichž dochází ke snížení přilnavosti kol k podkladu a které mohou znesnadnit rozjezd vozu a jízdu po velkém množství čerstvě napadaného sněhu nebo na uježděném sněhu.

V takových situacích **Inteligentní protiprokluzový systém** nahradí funkci **ASR** a zamezí prokluzování kol, čímž zajistí optimální záběr kol a směrovou stabilitu vozu, a to i v případě, že vozidlo není vybavené zimními pneumatikami nebo při jízdě s nasazenými nebo nenasazenými sněhovými řetězy.

Ve zvláště obtížných provozních podmínkách (vrstva sněhu na náledí, písek, hluboké bláto atd.) bude možná třeba vypnout systémy **ESP/ASR**, aby kola prokluzovala a znovu přilnula k vozovce.

### Deaktivace

Při výjimečných situacích (rozjezd vozidla uváznělého v blátě, sněhu, na syčkém povrchu, ...) může být vhodné neutralizovat systémy ASR a ESP, aby mohla kola prokluzovat za účelem obnovy přilnavosti.

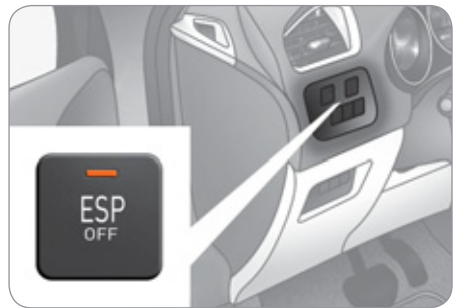

☞ Stiskněte tlačítko „ESP OFF“, umístěné vlevo pod volantem.



Rozsvícení této kontrolky na přístrojové desce a kontrolky na tlačítku signalizují neutralizaci systémů ASR a ESP.

## Opětná aktivace

Tyto systémy se znovu aktivují automaticky po každém vypnutí zapalování nebo při překročení rychlosti 50 km/h.

☞ Stiskněte znovu tlačítko „ESP OFF“ pro ruční opětovnou aktivaci.

## Porucha funkce



Rozsvícení této kontrolky, doprovázené zvukovým signálem a hlášením na displeji, signalizuje poruchu těchto systémů.

Nechte vozidlo zkontrolovat v síti CITROËN nebo v odborném servisu.



Systémy ASR/ESP poskytují zvýšenou bezpečnost při normálním způsobu řízení, ale řidič se nesmí domnívat, že může riskovat nebo jet příliš vysokou rychlostí.

Funkce těchto systémů je zajištěna za podmínky, že jsou dodržovány pokyny výrobce, které se týkají:

- kol (pneumatiky a disky kol),
- prvků brzdového systému,
- elektronických součástí,
- montážních a opravářských procedur.

Po nárazu nechte ověřit systémy v servisní síti CITROËN nebo v odborném servisu.

## TÍŠŇOVÉ VOLÁNÍ NEBO VOLÁNÍ NA LINKU ASISTENČNÍ SLUŽBY



Tento systém umožňuje zavolat na linku záchranné služby nebo na vyhrazenou linku asistenční služby CITROËN.

Bližší informace o tomto vybavení naleznete v kapitole „Audio a telematika“.

## BEZPEČNOSTNÍ PÁSY

### Bezpečnostní pásy vpředu

Přední bezpečnostní pásy jsou vybavené systémem pyrotechnických předpínačů s omezovači přítlaku.

Tento systém zlepšuje ochranu cestujících na předních místech při čelním a bočním nárazu. Při určité síle nárazu pyrotechnický systém předpínačů napne v jediném okamžiku pásy a přitiskne je k tělu cestujících.

Pásy s pyrotechnickými předpínači jsou aktivní, pouze když je zapnuté zapalování.

Omezovač přítlaku snižuje tlak pásu na hrudník cestujícího, čímž zlepšuje jeho ochranu.

### Zapnutí

- ☞ Přitáhněte pás a zasuňte sponu do zámku.
- ☞ Ověřte zajištění zatažením za pás.

### Odepnutí

- ☞ Zatlačte na červené tlačítko zámku.
- ☞ Přidržujte bezpečnostní pás při jeho navijení.

### Nastavení výšky ukotvení



- ☞ Pro snížení bodu ukotvení sevřete ovladač **A** a posuňte jej směrem dolů.
- ☞ Pro zvýšení bodu ukotvení posuňte ovladač **A** směrem nahoru.

### Kontrolka nezapnutého/rozeptutého pásu na přístrojové desce



Jestliže si řidič a/nebo spolujezdec vpředu nezapne bezpečnostní pás, rozsvítí se při zapnutí zapalování tato kontrolka na sdruženém přístroji.

Při překročení rychlosti přibližně 20 km/h bliká kontrolka po dobu dvou minut, doprovázená silicím zvukovým signálem. Po uplynutí této doby zůstane kontrolka svítit a svítí, dokud se řidič a/nebo spolujezdec vpředu nepřipoutá pásem.

### Displej kontrolky nezapnutých/rozeptutých pásů



1. Kontrolka nezapnutého/rozeptutého pásu řidiče
2. Kontrolka nezapnutého/rozeptutého pásu spolujezdce vpředu

Jestliže pás nebyl zapnut nebo dojde k jeho rozeptutí, rozsvítí se na displeji kontrolky pásů a čelního airbagu spolujezdce červeně příslušná kontrolka **1** nebo **2** doprovázená zvukovým signálem a hlášením na displeji.

# BEZPEČNOST

## Zadní bezpečnostní pásy

Každé ze zadních míst je vybaveno tříbodovým bezpečnostním pásem a krajní místa také omezovačem tahu.



## Zapnutí

- ☞ Přitáhněte pás a zasuňte sponu do zámku.
- ☞ Ověřte zajištění zatažením za pás.

## Odepnutí

- ☞ Zatlačte na červené tlačítko zámku.
- ☞ Přidržte bezpečnostní pás při jeho navíjení.
- ☞ U bezpečnostních pásů bočních míst posuňte nahoru úchyt v horní části opěradla, aby bylo zabráněno nárazům spony do bočního obložení.

## Kontrolka rozepnutí pásu na přístrojové desce



Když jeden nebo několik cestujících na zadních místech rozepne svůj pás, rozsvítí se tato kontrolka umístěná na přístrojové desce.

Při překročení rychlosti přibližně 20 km/h bliká kontrolka po dobu dvou minut, doprovázená sílicím zvukovým signálem. Po uplynutí této doby zůstane kontrolka svítit a svítí, dokud se cestující vzadu nepřipoutají pásem.

## Displej kontrolky rozepnutí pásu



3. Kontrolka pásu vzadu vpravo.
4. Kontrolka pásu vzadu uprostřed.
5. Kontrolka pásu vzadu vlevo.

Při zapnutí zapalování, spuštění motoru nebo za jízdy vozidla rychlostí nižší než přibližně 20 km/h se příslušné kontrolky **3**, **4**, a **5** rozsvítí červeně asi na 30 vteřin v případě, že pás není zapnutý.

Za jízdy vozidla rychlostí vyšší než přibližně 20 km/h se příslušné kontrolky **3**, **4** nebo **5** rozsvítí červeně, doprovázené zvukovým signálem a hlášením na displeji, pokud cestující vzadu rozepne pás.



Řidič se musí ujistit, že cestující používají bezpečnostní pásy správným způsobem a že jsou za jízdy všichni připoutaní pásem.

Ať už sedíte na jakémkoli místě ve vozidle, vždy si zapněte bezpečnostní pás, i při jízdě na krátkou vzdálenost.

Nezaměňte zámky bezpečnostních pásů, protože by v takovém případě nemohly zcela plnit svou úlohu.

Bezpečnostní pásy jsou opatřeny navíječem, který umožňuje automatické upravení délky pásu podle Vašich tělesných rozměrů. Pás je automaticky navinut, pokud není používán.

Před použitím a po použití se ujistěte, že je pás řádně svinutý.

Spodní část pásu musí být umístěna co nejnižší na pánvi.

Horní část se musí nacházet v prohlubni na rameni.

Navíječe jsou vybavené zařízením pro automatické zablokování v případě nárazu, prudkého brzdění nebo převrácení vozidla. Zařízení můžete odblokovat zatáhnutím za pás a jeho uvolněním, přičemž pás se mírně zpětně navine.

Aby byl bezpečnostní pás účinný:

- musí být napnutý co nejbližší k tělu,
- musí být přes tělo přitažen plynulým pohybem a nesmí být zkroucený,
- musí držet jen jednu osobu,
- nesmí vykazovat stopy po rozfíznutí nebo být roztřepený,
- nesmí být nijak upravený nebo změněný, aby nedošlo k narušení jeho funkce.

Z důvodu platných bezpečnostních předpisů musí být všechny zásahy na Vašem vozidle prováděny v kvalifikované autodílně s náležitě proškolenými pracovníky a adekvátním vybavením, které Vám může poskytnout právě síť CITROËN.

Nechte v servisní síti CITROËN nebo v kvalifikované autodílně provádět kontroly bezpečnostních pásů pravidelně, a to zejména když upozorujete, že jsou na pásech známky poškození.

Čistěte bezpečnostní pásy mýdlovou vodou nebo přípravkem na čištění textilních látek, prodávaným v servisní síti CITROËN.

Po sklopení nebo přemístění sedadla a či zadní sedadlové lavice se ujistěte, že je pás správně umístěn a svinutý.

## Doporučení pro děti

Používejte vhodnou dětskou autosedačku pro cestující mladší 12 let nebo měřící méně než 1,5 m.

Nikdy nepřipoutávejte několik osob jedním pásem.

Nikdy nevozte dítě posazené na Vašich kolenou.

## V případě nehody

**V závislosti na druhu a velikosti nárazu** se pyrotechnické zařízení bezpečnostních pásů může odpálit nezávisle na airbázích. Odpálení předpínačů je doprovázeno hlukem a uvolněním neškodného kouře, obojí je způsobeno aktivací pyrotechnické patrony integrované v systému.

V každém případě se rozsvítí kontrolka „airbag“.

Po nárazu nechte ověřit a případně vyměnit systém bezpečnostních pásů v servisní síti CITROËN nebo v kvalifikované autodílně.



## AIRBAGY

Tento systém je určen k optimalizaci ochrany cestujících (s výjimkou cestujícího vzadu uprostřed) v případě prudkého nárazu. Doplnuje činnost bezpečnostních pásů, opatřených omezovači přitlaku (kromě pásu cestujícího vzadu uprostřed).

V případě kolize elektronické snímače zaregistrují a vyhodnotí čelní a boční nárazy, které jsou zaznamenány v detekčních nárazových zónách:

- při prudkém nárazu se okamžitě rozvinou airbagy pro ochranu cestujících ve vozidle (s výjimkou cestujícího vzadu uprostřed); ihned po nárazu se airbagy vyfouknou, aby nepřekážely ve výhledu a při případném vystupování cestujících,
- v případě mírného nárazu, nárazu zezadu a v určitých případech při převrácení vozidla se airbagy nerozvinou, protože k zajištění optimální ochrany v těchto situacích stačí bezpečnostní pás.

## Zóny detekce nárazu

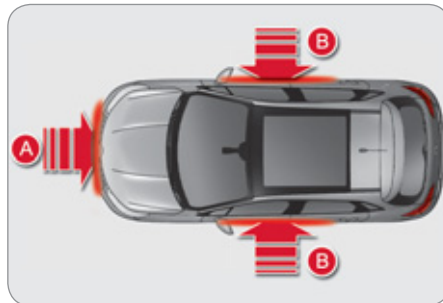

- A. Čelní nárazová zóna.
- B. Boční nárazová zóna.



Odpálení airbagu nebo vaků je doprovázeno únikem malého množství neškodného kouře a hlukem, přičemž oba jevy jsou způsobeny aktivací pyrotechnické náložky, integrované v systému.

Tento kouř není zdraví škodlivý, ale u citlivých osob může být lehce dráždivý.

Hluk detonace může způsobit na krátkou dobu sluchové obtíže.

## Čelní airbagy

V případě silného čelního nárazu chrání řidiče a spolujezdce vpředu, s cílem omezit riziko poranění hlavy a hrudníku. Na straně řidiče je airbag zabudován ve středu volantu, na straně spolujezdce se nachází v palubní desce, nad odkládací schránkou.

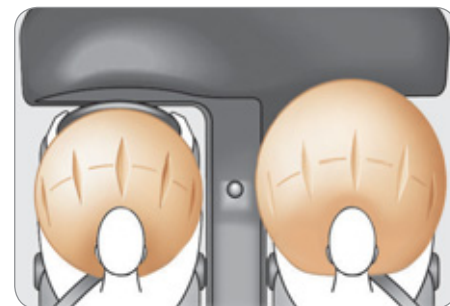

## Aktivace

Oba airbagy se nafouknou současně (pokud není čelní airbag spolujezdce deaktivován) při silném čelním nárazu, směřujícím do celé nebo části detekční zóny A, v podélné ose vozidla ve vodorovné rovině a ve směru od přední k zadní části vozidla.

Čelní airbag vyplní prostor mezi hrudníkem a hlavou cestujícího vpředu a volantem na straně řidiče nebo palubní deskou na straně spolujezdce s cílem utlumit prudký pohyb těla směrem vpřed.



**Airbagy nefungují při vypnutém zapalování.**

Toto vybavení funguje pouze jednou. Pokud dojde k druhému nárazu (při stejné nehodě nebo při další nehodě), airbag již fungovat nebude.



## Deaktivace

Deaktivovat je možno pouze čelní airbag spolujezdce:

- ☞ **při vypnutí zapalování** zasuňte klíč do ovladače deaktivace airbagu spolujezdce,
- ☞ otočte jej do polohy „OFF“,
- ☞ poté jej vysuňte při zachování této polohy.

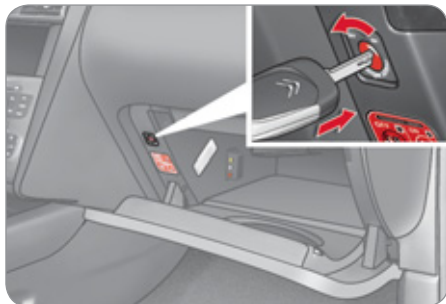

 Na přístrojové desce a/nebo na displeji kontrolky bezpečnostních pásů a čelního airbagu spolujezdce (podle verze vozidla) se rozsvítí při zapnutí zapalování tato kontrolka a svítí po celou dobu deaktivace.



Pro zajištění bezpečnosti dítěte je bezpodmínečně nutné deaktivovat čelní airbag spolujezdce, jestliže umístíte dětskou sedačku v poloze zády ke směru jízdy na přední sedadlo spolujezdce.

V opačném případě by při nafouknutí airbagu mohlo dojít k vážnému zranění či usmrcení dítěte.

## Opětná aktivace

Jakmile ze sedadla odmontujete dětskou sedačku, otočte ovladač do polohy „ON“ pro opětné aktivování airbagu a zajištění bezpečnosti spolujezdce vpředu v případě nárazu.



Když je čelní airbag spolujezdce aktivován, rozsvítí se při zapnutí zapalování tato kontrolka na displeji kontrolky bezpečnostních pásů a čelního airbagu spolujezdce přibližně na jednu minutu, poté zhasne.

## Porucha funkce



Jestliže se na přístrojové desce rozsvítí tato kontrolka doprovázená zvukovým signálem a hlášením na displeji, nechte systém zkontrolovat v servisní síti CITROËN nebo v odborném servisu. Airbagy by se totiž v případě silného nárazu nemusely rozvinout.



Jestliže tato kontrolka bliká na přístrojové desce nebo na displeji kontrolky předního pásu a airbagu, obraťte se na servisní síť CITROËN nebo na odborný servis. Airbag spolujezdce by se v případě prudkého nárazu nemusel rozvinout.



Jestliže trvale svítí nejméně jedna ze dvou kontrolky airbagů, nemontujte dětskou sedačku na přední sedadlo spolujezdce. Nechte systém zkontrolovat v servisní síti CITROËN nebo v odborném servisu.

## Boční airbagy

Tento systém v případě prudkého bočního nárazu omezuje nebezpečí poranění oblasti mezi boky a rameny řidiče a spolujezdce.

Boční airbagy jsou zabudované ve skeletu opěradla na straně dveří.



8

## Aktivace

Airbagy se spustí samostatně v případě prudkého bočního nárazu směřujícího do celé detekční zóny **B** nebo do její části, a to kolmo v podélné ose vozidla a ve vodorovné ose, z vnější strany směrem do interiéru vozidla.

Boční airbag vyplní prostor mezi boky a rameny cestujícího na předním místě a panelem příslušných dveří.

## Zóny detekce nárazu

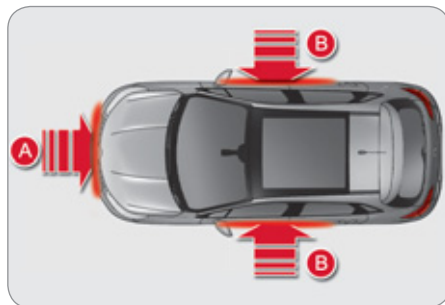

- A. Čelní nárazová zóna
- B. Boční nárazová zóna

## Hlavové airbagy

Tento systém chrání v případě prudkého bočního nárazu řidiče a spolujezdce (kromě cestujícího vzadu uprostřed), a to s cílem omezit nebezpečí poranění hlavy cestujících.

Hlavové vaky jsou zabudovány ve sloupcích karosérie a v horní části kabiny.

## Aktivace

Rozvinou se současně s bočními airbagy na příslušné straně v případě prudkého bočního nárazu, směřujícího do celé detekční zóny **B** nebo do její části, a to kolmo k ose vozidla a ve vodorovné ose, z vnější strany směrem do interiéru vozidla.

Hlavový airbag vyplní prostor mezi cestujícím na předním nebo zadním místě a oknem.

## Porucha funkce



Jestliže se na přístrojové desce rozsvítí tato kontrolka, doprovázená zvukovým signálem a hlášením na displeji, obraťte se na servis sítě CITROËN nebo na odborný servis za účelem zkontrolování systému. Airbagy by se v případě prudkého nárazu nemusely rozvinout.



Při mírném nárazu do boku vozidla nebo v případě převrácení se nemusí hlavový airbag rozvinout.

Při nárazu do zadní části vozidla nebo při čelním nárazu se hlavové airbagy nerozvinou.



## **Aby byly airbagy plně účinné, dodržujte následující bezpečnostní pravidla:**

Při jízdě sedte v normální pozici, přičemž opěradlo musí být ve svislé poloze.

Připoutejte se v sedadle pásem a ten správně seřídte.

Mezi airbagy a cestujícími nesmí nikdo a nic být (dítě, zvíře, předmět...). Mohlo by to bránit rozvinutí airbagu či poranit cestujícího při nafouknutí airbagu.

Po nehodě nebo jestliže došlo k pokusu o krádež vozidla, nechte překontrolovat systém airbagů.

Jakýkoli zásah do systému airbagů musí být prováděn servisní sítí CITROËN nebo kvalifikovanou autodílnou.

I při dodržení všech předchozích pokynů existuje v případě rozvinutí airbagu riziko zranění nebo lehkých popálenin v místě hlavy, trupu nebo paží, které nelze vyloučit. Airbag se totiž rozvine téměř okamžitě (za několik milisekund) a potom se ihned vyfoukne, přičemž dochází k úniku horkých plynů otvory vytvořenými za tímto účelem.

## **Čelní airbagy**

Při řízení nikdy nedržte volant za jeho ramena ani nenechávejte ruku na středovém krytu volantu.

Nedávejte nohy na palubní desku na straně spolujezdce.

Pokud možno nekuřte, protože při rozvinutí airbagu by cigareta nebo dýmka mohla způsobit popáleniny či zranění.

Volant nikdy nedemontujte, neprovrťávejte a chráňte ho před prudkými nárazy.

## **Boční airbagy**

Na sedadla dávejte pouze homologované potahy, které jsou kompatibilní s bočními airbagy. Více informací o nabídce potahů vhodných pro Vaše vozidlo získáte v síti CITROËN (viz kapitola „Praktické informace § Příslušenství“).

Na opěradla sedadel nic nelepte ani nepřipevňujte (oblečení...), protože by přidané předměty mohly způsobit zranění hrudníku nebo paže cestujícího v případě rozvinutí bočního airbagu.

Nenaklánějte se ke dveřím více, než je nutné.

## **Hlavové airbagy**

Na strop nic nelepte ani nepřipevňujte, protože by přidané předměty mohly způsobit zranění hlavy v případě rozvinutí hlavového airbagu.

Držadla umístěná na stropě nesmí být demontována, neboť se podílejí na upevnění hlavových airbagů.

# ŘÍZENÍ

## ELEKTRICKÁ PARKOVACÍ BRZDA

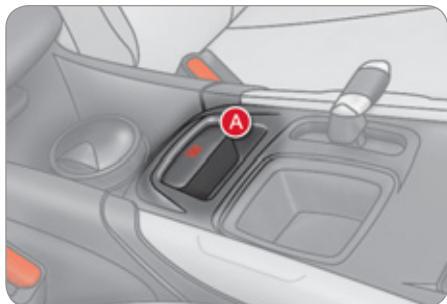

Elektrická parkovací brzda nabízí dva funkční režimy:

- **Automatické zatahování/povolování**  
Automatické zatažení při vypnutí motoru a automatické povolení při rozjezdu vozidla (tyto funkce jsou v základním nastavení aktivovány).
- **Ruční zatahování/povolování**  
Ruční zatažení/povolení parkovací brzdy je možno provést přitažením ovládací páčky **A**.



Jestliže se na přístrojové desce rozsvítí tato kontrolka, je automatický režim deaktivovaný.

## Naprogramování režimu funkce

Funkce automatického zatažení při vypnutí motoru a automatického povolení při rozjezdu vozidla mohou být deaktivovány (v závislosti na zemi prodeje vozidla).



Aktivace/deaktivace se provádí přes nabídku konfigurace vozidla, viz kapitola věnovaná nastavení systému Vašeho vozidla.

Následně je nutno zatahovat a povolovat parkovací brzdu ručně. Pokud není při otevření dveří řidiče parkovací brzda zatažená, zazní zvukový signál a zobrazí se výstražné hlášení.



Při velkých mrazech a při tažení přívěsu či odtahu vozidla je doporučeno parkovací brzdu nepoužívat. V takovém případě deaktivujte automatické funkce nebo parkovací brzdu povolte ručně.



Nedávejte žádné předměty (balíček cigaret, mobilní telefon, ...) mezi řadicí páku a páku ovládací elektronické parkovací brzdy.

## Ruční zatažení

Při stojícím vozidle s běžícím nebo zastaveným motorem **přitáhněte** pro zatažení parkovací brzdy ovládací páčku **A**.

Zatažení parkovací brzdy je signalizováno:



- rozsvícením kontrolky zabrzdění a kontrolky **P** na ovládací páčce **A**,



- zobrazením hlášení „Parkovací brzda zatažena“.

Jestliže při otevření dveří řidiče u vozidla s běžícím motorem není zatažená parkovací brzda, zazní zvukový signál a zobrazí se hlášení (pokud se nejedná o automatickou převodovku, jejíž předvolič je v poloze pro parkování **P**).



Než opustíte vozidlo, zkontrolujte, že na přístrojové desce svítí nepřerušovaně kontrolka parkovací brzdy.

# ŘÍZENÍ

## Ruční povolení

Pro povolení parkovací brzdy ve vozidle se zapnutým zapalováním nebo běžícím motorem **sešlápněte brzdový pedál** nebo pedál akcelerace a poté **přitáhněte a uvolněte** ovládací páčku **A**.

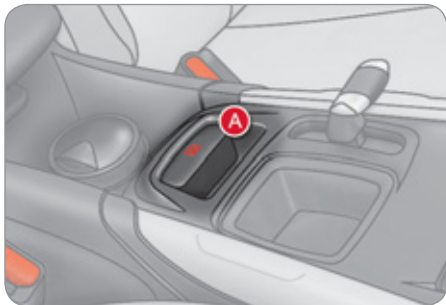

Úplné povolení brzdy je signalizováno:



- zhasnutím kontrolky zabrzdění a kontrolky **P** na ovládací páčce **A**,



- zobrazením hlášení „Parkovací brzda uvolněna“.



Pokud přitáhnete ovládací páčku **A** bez sešlápnutí brzdového pedálu, parkovací brzda se nepovolí a na přístrojové desce se rozsvítí kontrolka.

## Maximální zatažení

V případě potřeby můžete použít **zatažení** parkovací brzdy **maximální silou**. **Maximálního účinku** brzdy dosáhnete **dlouhým přitážením** ovládací páčky **A**, až do zobrazení hlášení „Parkovací brzda zatažena na maximum“ a zaznění zvukového signálu.

**Maximální zatažení brzdy je nezbytné:**

- v případě, že vozidlo táhne nákladní nebo obytný přívěs, jsou aktivovány automatické funkce a zatahujete brzdu ručně,
- jestliže by sklon podkladu u zaparkovaného vozidla mohl měnit (například: přeprava na lodním trajektu, na nákladním či odtahovém vozidle apod.).

V případě tažení přívěsu, plně zatíženého vozidla nebo parkování na prudkém svahu zatahněte parkovací brzdu na maximum, natočte kola k obrubníku a zařadte převodový stupeň.

Po plném zatažení trvá povolení parkovací brzdy delší dobu.

## Automatické zatažení po vypnutí motoru

Ve stojícím vozidle se elektrická parkovací brzda **automaticky zatahne při vypnutí motoru**.

Zatažení parkovací brzdy je potvrzeno:



- rozsvícením kontrolky zabrzdění a kontrolky **P** na ovládací páčce **A**,



- zobrazením hlášení „Parkovací brzda zatažena“.



Než opustíte vozidlo, zkontrolujte, že na přístrojové desce svítí nepřerušovaně kontrolka parkovací brzdy.

Nenechávejte děti samotné ve vozidle se zapnutým zapalováním – mohly by parkovací brzdu uvolnit.



V případě tažení přívěsu, plně zatíženého vozidla nebo parkování na prudkém svahu natočte kola k obrubníku a zařadte převodový stupeň.

## Automatické povolení

Elektrická parkovací brzda **se automaticky a postupně povolí při rozjezdu vozidla:**

- ☞ **Mechanická převodovka:** sešlápněte až na doraz spojkový pedál, zařadte 1. převodový stupeň nebo zpětný chod, stlačte pedál akcelerace a uvolněte spojkový pedál.
- ☞ **Pilotovaná mechanická šesti-stupňová převodovka:** zvolte polohu **A**, **M** nebo **R**, poté stlačte pedál akcelerace.
- ☞ **Automatická převodovka:** zvolte polohu **D**, **M** nebo **R**, poté stlačte pedál akcelerace.

Úplné povolení parkovací brzdy je signalizováno:



- zhasnutím kontrolky zabrzdění a kontrolky **P** na ovládací páčce **A**,



- zobrazením hlášení „Parkovací brzda povolena“.



Zbytečně neakcelerujte při stojícím vozidle s běžícím motorem, hrozí uvolnění parkovací brzdy.

## Znehybnění vozidla s běžícím motorem

Pro znehybnění stojícího vozidla s běžícím motorem je nezbytné zatáhnout parkovací brzdou **ručně přitažením ovládací páčky A**.

Zatažení parkovací brzdy je potvrzeno:



- rozsvícením kontrolky zabrzdění a kontrolky **P** na ovládací páčce **A**,



- zobrazením hlášení „Parkovací brzda zatažena“.

Pokud není při otevření dveří řidiče parkovací brzda zatažena, zazní zvukový signál a zobrazí se hlášení (pokud se nejedná o automatickou převodovku, jejíž předvolič je v poloze pro parkování **P**).



Než vystoupíte z vozidla, ověřte, že na přístrojové desce svítí nepřerušovaně kontrolka parkovací brzdy.

## Zvláštní situace

V některých situacích (spouštění motoru...) si může parkovací brzda sama nastavit úroveň zatažení. Jedná se o normální funkci systému.

Pro přemístění vozidla o několik centimetrů při zapnutém zapalování a bez spuštěného motoru stlačte brzdový pedál a povolte parkovací brzdou **přitažením** a následným **uvolněním** ovládací páčky **A**. Úplné povolení parkovací brzdy je signalizováno zhasnutím kontrolky **P** na ovládací páčce **A**, kontrolky zabrzdění na přístrojové desce a zobrazením hlášení „Parkovací brzda povolena“.

V případě poruchy funkce parkovací brzdy v **zatažené poloze** nebo v případě výpadku napájení z akumulátoru je vždy možné brzdou uvolnit nouzovým způsobem.

# ŘÍZENÍ

## Nouzové brzdění

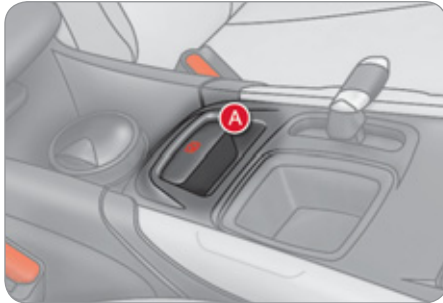

Pokud dojde k poruše provozní brzdy nebo při výjimečných situacích (například: nevolnost řidiče, asistence při řízení...), je možno vozidlo zastavit přitážením ovládací páčky **A** a jejím přidržením.

Při nouzovém brzdění zajišťuje stabilitu vozidla systém dynamického řízení stability (ESP).

Při poruše systému nouzového brzdění se zobrazí hlášení „Porucha parkovací brzdy“.



V případě poruchy systému ESP, signalizované rozsvícením této kontrolky, již není stabilita při brzdění zaručena.

V takovém případě musí být stabilita vozidla zajištěna řidičem vhodným střídáním přitážení a uvolnění ovládací páčky **A**.



Nouzové brzdění smí být používáno pouze ve výjimečných situacích.

## Nouzové povolení brzdy



V případě poruchy funkce elektrické parkovací brzdy nebo v případě výpadku napájení z akumulátoru je možné uvolnit parkovací brzdu ručně.

- ☞ Znehybněte vozidlo (nebo jej zablokujte, dokud není uvolněn brzdový pedál) s běžícím motorem zařazením prvního převodového stupně (vůz s mechanickou převodovkou), zvolením polohy **P** (vůz s automatickou převodovkou) nebo polohy **M** či **R** (vůz s pilotovanou mechanickou šestistupňovou převodovkou).
- ☞ Zastavte motor ale ponechte zapnuté zapalování. Jestliže není možno znehybnit vozidlo, nemanipulujte s ovládním a urychleně kontaktujte servisní síť CITROËN nebo odborný servis.
- ☞ Vyjměte z vozidla dva klíny **B** a přípravek pro odblokování **C**, které se nacházejí pod kobercem zavazadlového prostoru.

# ŘÍZENÍ

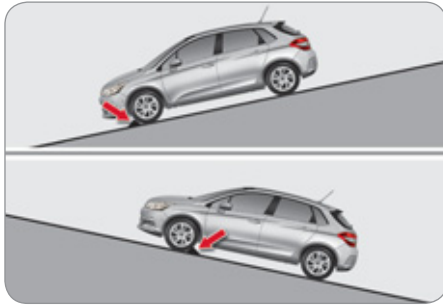

☞ Zajistěte vozidlo umístěním klínů před nebo za obě přední kola (podle sklonu svahu).

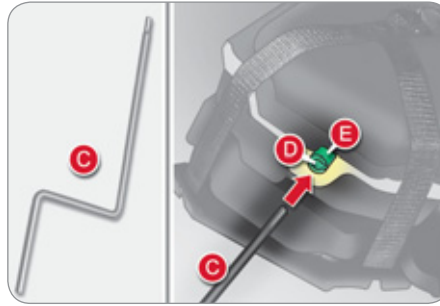

- ☞ Vyjměte odkládací schránku z pod koberce zavazadlového prostoru pro přístup k systému pro nouzové odbrzdění.
- ☞ Proražte víčko **D** trubky **E** přípravkem pro odblokování.
- ☞ Vložte přípravek pro odblokování **C** do trubky **D**.
- ☞ Otáčejte přípravkem pro odblokování **ve směru chodu hodinových ručiček**. **Z bezpečnostních důvodů je třeba dotočit až na doraz.** Parkovací brzda je uvolněná.
- ☞ Vyjměte přípravek pro odblokování a uložte jej spolu s klíny do schránky na nářadí pod koberec zavazadlového prostoru.

- Funkce parkovací brzdy se znovu aktivuje po vypnutí a novém zapnutí zapalování. Pokud aktivace parkovací brzdy neproběhne, kontaktujte servisní síť CITROËN nebo odborný servis.
- Následující zatahování brzdy může trvat déle než obvykle.



Z bezpečnostních důvodů se co nejrychleji obraťte na servisní síť CITROËN nebo odborný servis se žádostí o výměnu víčka.

Po provedení nouzového odbrzdění není zaručeno znehybnění vozidla a ovládací páčka již neumožňuje opětovné zatažení parkovací brzdy ve Vašem voze.

Když je přípravek pro odblokování zasunutý, nemanipulujte s ovládací páčkou **A** a nestartujte ani nevypínejte motor.



Nedávejte do blízkosti víčka zaprášené a vlhké předměty.







# ŘÍZENÍ

## Poruchy funkce

V případě rozsvícení kontrolky závady elektrické parkovací brzdy a jedné nebo několika kontrolky uvedených v této tabulce zabezpečte vozidlo (na rovném podkladu, se zařazeným převodovým stupněm) a urychleně kontaktujte servisní síť CITROËN nebo odborný servis.

Situace	Následky
<p>Zobrazení hlášení „Závada parkovací brzdy“ a rozsvícení následujících kontrolky:</p> 	<ul style="list-style-type: none"><li>- Automatické funkce jsou deaktivovány.</li><li>- Asistence při rozjezdu do svahu nefunguje.</li><li>- Elektrická parkovací brzda funguje pouze v ručním režimu.</li></ul>
<p>Zobrazení hlášení „Závada parkovací brzdy“ a rozsvícení následujících kontrolky:</p> 	<ul style="list-style-type: none"><li>- Ruční povolení elektrické parkovací brzdy je možné pouze při stlačení pedálu akcelerace a uvolnění ovládací páčky.</li><li>- Asistence při rozjezdu do svahu nefunguje.</li><li>- Automatické funkce a ruční zatahování jsou nadále funkční.</li></ul>
<p>Zobrazení hlášení „Závada parkovací brzdy“ a rozsvícení následujících kontrolky:</p> 	<ul style="list-style-type: none"><li>- Automatické funkce jsou deaktivovány.</li><li>- Asistence při rozjezdu do svahu nefunguje.</li></ul>

# ŘÍZENÍ

Situační	Následky
<p>a případně</p>  <p>blikání</p>	<p>Pro zatažení elektrické parkovací brzdy:</p> <ul style="list-style-type: none"> <li>☞ zastavte vozidlo a vypněte zapalování,</li> <li>☞ přitáhněte a přidržte ovládací páčku po dobu minimálně 5 vteřin nebo až do konce zatahování,</li> <li>☞ zapněte zapalování a ověřte, že se rozsvítí kontrolky elektrické parkovací brzdy.</li> </ul> <p>Zatahování trvá déle než při normální činnosti.</p> <p>Pro povolení elektrické parkovací brzdy:</p> <ul style="list-style-type: none"> <li>☞ zapněte zapalování,</li> <li>☞ přitáhněte ovládací páčku a přidržte ji po dobu přibližně 3 vteřiny, poté ji uvolněte.</li> </ul> <p>Jestliže kontrolka brzdy bliká nebo se kontrolky při zapnutí zapalování nerozsvítí, nejsou tyto postupy funkční. Zaparkujte vozidlo na vodorovném podkladu a kontaktujte síť CITROËN nebo odborný servis za účelem zkontrolování systému.</p>
<p>Zobrazení hlášení „<b>Závada ovládání parkovací brzdy</b>“ a rozsvícení následujících kontrol:</p>  <p>a případně</p>  <p>blikání</p>	<ul style="list-style-type: none"> <li>- K dispozici jsou pouze funkce automatického zatažení při vypnutí motoru a automatického povolení při rozjezdu vozidla.</li> <li>- Ruční zatažení/povolení elektrické parkovací brzdy a nouzové brzdění nefungují.</li> </ul>
<p>Závada akumulátoru:</p> 	<ul style="list-style-type: none"> <li>- Při rozsvícení kontrolky akumulátoru je nutno okamžitě zastavit vozidlo, přitom však dbát na bezpečnost s ohledem na dopravní situaci. Zastavte a znehybněte vozidlo (je-li třeba, podložte kola dvěma klíny z výbavy vozidla).</li> <li>- Před vypnutím motoru zatáhněte elektrickou parkovací brzdou.</li> </ul>

# ŘÍZENÍ

## MANUÁLNÍ PARKOVACÍ BRZDA



### Zatažení

- ☞ Pro zajištění zastaveného vozidla zatáhněte páku parkovací brzdy až na doraz.

### Povolení

- ☞ Přitáhněte páku mírně nahoru a stlačte odjišťovací tlačítko, potom páku sklopte dolů až na doraz.



Za jízdy vozidla znamená rozsvícení této kontrolky a kontrolky **STOP**, doprovázené zvukovým signálem a hlášením na multifunkčním displeji, že parkovací brzda zůstala zatažená nebo není dostatečně povolena.



Při parkování ve svahu vytočte kola pro jejich zablokování oproti chodníku, zatáhněte páku parkovací brzdy, zařaďte převodový stupeň a vypněte zapalování.

## MECHANICKÁ ŠESTISTUPŇOVÁ PŘEVODOVKA



### Zařazení zpětného chodu

- ☞ Nadzvedněte kroužek pod hlavicí páky a posuňte páku směrem doleva a poté dopředu.



Zpětný chod řadte, jen když vozidlo stojí a motor běží na volnoběžné otáčky.



Z důvodu bezpečnosti a pro usnadnění spuštění motoru:

- zařaďte neutrální polohu,
- stlačte spojkový pedál.

# ŘÍZENÍ

## UKAZATEL NAVRHOVANÉ ZMĚNY PŘEVODOVÉHO STUPNĚ\*

Úkolem tohoto systému je dosáhnout snížení spotřeby paliva doporučením zařazení vyššího převodového stupně u vozidel vybavených mechanickou převodovkou.

### Funkce

Systém má využití výhradně při úsporném způsobu řízení.

V závislosti na jízdní situaci a vybavení vozidla Vám tento systém může doporučit zařazení následujícího převodového stupně nebo stupně o několik stupňů vyššího, než je stávající. Můžete se tímto doporučením řídit, a tedy vynechat mezistupně.

Doporučení pro zařazení převodového stupně nesmí být považována za nařízení. Ve skutečnosti zůstávají určujícími parametry pro výběr optimálního převodového stupně profil vozovky, hustota silničního provozu a bezpečnostní parametry. Řidič tedy nese odpovědnost za to, zda se bude doporučením řídit, či nikoli.

Tato funkce nemůže být deaktivována.

Příklad

- Máte zařazený třetí převodový stupeň.



- Mírně stlačujete pedál akcelerace.



- Systém Vám může navrhnout zařazení vyššího převodového stupně.



Informace se zobrazí na displeji přístrojové desky v podobě šipky s doporučeným převodovým stupněm.



V případě jízdní situace s velkým zatížením motoru (například silné stlačení pedálu akcelerace při předjíždění...) systém nenavrhne změnu převodového stupně.

Systém nikdy nenavrhuje:

- zařazení prvního převodového stupně,
- zařazení zpětného chodu,
- zařazení nižšího převodového stupně.

\* Podle typu motoru.

# ŘÍZENÍ

## PILOTOVANÁ MECHANICKÁ ŠESTISTUPNOVÁ PŘEVODOVKA

Pilotovaná mechanická šestistupňová převodovka nabízí pohodlí plně automatického řazení a rovněž požitek z ručního řazení rychlostí.

Řidič má k dispozici dva různé jízdní režimy:

- **automatický** režim pro automatické řazení převodovkou,
- **ruční** režim pro sekvenční řazení převodových stupňů řidičem,

V automatickém režimu je stále možné změnit rychlostní stupeň pomocí ovládacích prvků na volantu, například při předjíždění.

### Předvolič

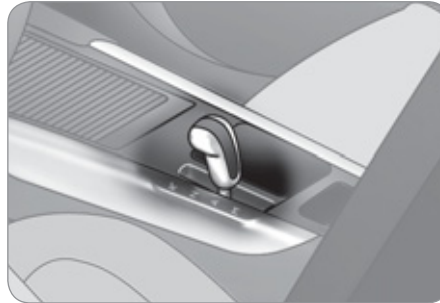

#### R. Zpětný chod

☞ Sešlápněte brzdový pedál, nadzvedněte a posuňte předvolič směrem dopředu.

#### N. Neutrální poloha

☞ Pro nastartování motoru sešlápněte brzdový pedál a zvolte tuto polohu.

#### A. Automatický režim

☞ Pro zvolení tohoto režimu zatáhněte předvolič směrem dozadu.

#### M. Ruční režim se sekvenčním řazením převodových stupňů

☞ Pro zvolení tohoto režimu zatáhněte předvolič směrem dozadu a poté pro řazení rychlostních stupňů použijte ovládací prvky pos volantem.

### Ovladače pod volantem



+ Ovladač pro řazení vyšších stupňů vpravo

☞ Přitáhněte ovladač „+“ k volantu pro zařazení vyššího převodového stupně.

- Ovladač pro řazení nižších stupňů vlevo

☞ Přitáhněte ovladač „-“ k volantu pro zařazení nižšího převodového stupně.



Ovladači pod volantem není možno volit neutrální polohu a řadit či vyřazovat zpětný chod.

# ŘÍZENÍ

## Zobrazování informací na přístrojové desce



### Pohody předvoliče

**N.** Neutral (Neutrál).

**R.** Reverse (Zpětný chod).

**1, 2, 3, 4, 5, 6.** Převodové stupně v ručním režimu.

**AUTO.** Rozsvítí se při zvolení automatického režimu. Zhasne při přechodu do ručního režimu.

9



☞ **Sešlápněte brzdový pedál,** pokud tato kontrolka bliká (např. při startování motoru).



Při zařazení zpátečky se ozve zvukový signál.

## Nastartování motoru a rozjezd vozidla

- ☞ Zvolte polohu **N**.
- ☞ Sešlápněte brzdový pedál až na doraz.
- ☞ Nastartujte motor.



Na displeji přístrojové desky se zobrazí písmeno **N**.



Písmeno **N** na přístrojové desce bliká, doprovázeno zvukovým signálem a hlášením na multifunkčním displeji, pokud není při startování předvolič v poloze **N**.

Kontrolka znázorňující **nohu na brzdovém pedálu** na přístrojové desce bliká, doprovázena zvukovým signálem a hlášením na multifunkčním displeji, jestliže při startování není sešlápnutý brzdový pedál.

- ☞ Zvolte první převodový stupeň (poloha **M** nebo **A**) nebo zpětný chod (poloha **R**).
- ☞ Povolte parkovací brzdu, pokud není naprogramována pro činnost v automatickém režimu.
- ☞ Uvolněte brzdový pedál a poté zrychlujte.



Na displeji přístrojové desky se zobrazí hlášení **AUTO** a **1** nebo **R**.

## Automatický režim

- ☞ Po nastartování vozidla zvolte pro aktivaci automatického režimu polohu **A**.



Na displeji přístrojové desky se zobrazí nápis **AUTO** a zařazený převodový stupeň.

V této poloze převodovka pracuje adaptivním způsobem, bez zásahu řidiče. Průběžně volí převodové stupně, které jsou nejvhodnější vzhledem:

- ke stylu řízení,
- k profilu vozovky.



Pro dosažení optimálního zrychlení, například při předjíždění, stlačte silně pedál akcelérátoru až za bod odporu.

# ŘÍZENÍ

## Ruční řazení rychlostních stupňů

Ovladače pod volantem umožňují například při předjíždění ruční řazení bez deaktivace automatického režimu.

☞ Použijte ovladače + nebo - pod volantem.

Převodovka zařadí požadovaný stupeň, pokud to otáčky motoru umožňují. Nápis **AUTO** zůstane svítit na přístrojové desce.

Jestliže nejsou ovladače pod volantem krátkou chvíli používány, začne převodovka znovu automaticky řídit řazení.

## Ruční režim

☞ Po nastartování zvolte polohu **M** pro přechod do ručního režimu.



Nápis **AUTO** zmizí a na displeji přístrojové desky se postupně zobrazují čísla zařazeného převodového stupně.

Požadavek na změnu převodového stupně je uskutečněn pouze pokud to umožní otáčky motoru.

Během řazení stupňů není nutno uvolňovat pedál akceleračního.

Při brzdění nebo zpomalení zařadí převodovka automaticky nižší stupeň, aby bylo umožněno následně zrychlování na správný rychlostní stupeň.



Jestliže je při velmi nízké rychlosti zvolena poloha pro jízdu vzad, bude zařazena až po úplném zastavení vozidla. Na přístrojové desce může blikat kontrolka znázorňující **nohu na brzdovém pedálu**, která Vás tak upozorňuje na nutnost sešlápnutí brzdy.



Při prudkém zrychlování nebude zařazen vyšší převodový stupeň bez stisknutí ovladače pod volantem řidičem.

Za jízdy nevolte nikdy neutrální polohu **N**.

Zpětný chod **R** zvolte, až když vozidlo stojí, při sešlápnutém brzdovém pedálu.



V případě stání vozidla s běžícím motorem je nutno přesunout předvolič do neutrální polohy **N**. Před jakýmkoli zásahem v motorovém prostoru ověřte, že je předvolič v neutrální poloze **N** a parkovací brzda je zatažená.

## Porucha funkce

Při zapnutí zapalování hlásí blikání nápisu **AUTO**, doprovázené zvukovým signálem a hlášením na multifunkčním displeji, že došlo k poruše převodovky.

Kontaktujte servisní síť CITROËN nebo odborný servis.



Při startování motoru je nutno držet sešlápnutý brzdový pedál. Pokud není aktivován automatický režim, je pro znehybnění zaparkovaného vozidla bezpodmínečně nutné ručně zatahnout parkovací brzdu.

## Zastavení vozidla

Před vypnutím motoru můžete:

- zařadit neutrální polohu **N**,
- nechat zařazený převodový stupeň; v tomto případě nebude možno vozidlo přemístit tlačáním.

V obou případech je nutno zatáhnout parkovací brzdu pro znehybnění vozidla (pokud není parkovací brzda naprogramována pro činnost v automatickém režimu).

# ŘÍZENÍ

## AUTOMATICKÁ PŘEVODOVKA

Šestistupňová automatická převodovka nabízí pohodlí plně samočinného fungování, obohaceného o programy Sport a Sníh, anebo požitek z ručního řazení rychlostí.

Máte k dispozici čtyři jízdní režimy:

- **automatický**, při němž je řazení převodových stupňů řízeno elektronicky převodovkou,
- program **Sport** pro dynamický styl jízdy,
- program **Sníh** pro zlepšení chování vozidla při jízdě na povrchu se špatnou přilnavostí,
- **ruční**, při němž je řazení převodových stupňů prováděno sekvenčně řidičem.

## Kulisa řazení



1. Předvolič.
2. Tlačítko „S“ (**Sport**).
3. Tlačítko „\*“ (**Sníh**).

## Předvolič



### P. Parkování

- Znehybnění vozidla, parkovací brzda zatažená či povolena.
- Startování motoru.

### R. Zpětný chod

- Couvání, řadí se při stojícím vozidle, s motorem běžícím na volnoběh.

### N. Neutrál

- Znehybnění vozidla, parkovací brzda zatažená.
- Startování motoru.

### D. Automatické řazení

- **M. +/-** Ruční řazení šesti převodových stupňů v sekvenčním režimu.

☞ Zatlačte krátce na předvolič směrem dopředu pro zařazení vyššího stupně.

nebo

☞ Přitáhněte krátce předvolič směrem dozadu pro zařazení nižšího stupně.

## Zobrazování na přístrojové desce



Po posunutí předvoliče v kulise při volbě některé z poloh se na přístrojové desce rozsvítí příslušná kontrolka.

**P.** Parking (parkování)

**R.** Reverse (zpětný chod)

**N.** Neutral (neutrál)

**D.** Drive (automatické řazení)

**S.** Program **Sport**

\*. Program **Sníh**

**1 až 6.** Zařazený převodový stupeň při ručním řazení

- Neplatná hodnota při ručním řazení



# ŘÍZENÍ

## Nastartování motoru a rozjezd vozidla

- ☞ Držte sešlápnutý brzdový pedál a zvolte polohu **P** nebo **N**.
  - ☞ Nastartujte motor.
- Pokud není tento postup dodržen, zazní zvukový signál, doprovázený hlášením na multifunkčním displeji.
- ☞ Při běžícím motoru sešlápněte brzdový pedál.
  - ☞ Povolte parkovací brzdu, pokud není v automatickém režimu.
  - ☞ Zvolte polohu **R**, **D** nebo **M**.
  - ☞ Postupně uvolněte brzdový pedál.
- Vozidlo se ihned rozjede.



Jestliže je za jízdy nechtěně zvolena poloha **N**, nechte klesnout otáčky motoru, teprve poté zvolte polohu **D** a zrychlujte.



Když motor běží na volnoběh a parkovací brzda není zatažená, rozjede se vozidlo při zvolení polohy **R**, **D** nebo **M** i bez stlačení pedálu akcelerace.

Nenechávejte proto děti bez dozoru uvnitř vozidla s nastartovaným motorem.

Při provádění údržby na vozidle s motorem v chodu zatáhněte parkovací brzdu a zvolte polohu **P**.

## Automatické řazení

- ☞ Zvolte polohu **D** pro **automatické** řazení všech šesti převodových stupňů.

Převodovka poté funguje v adaptivním režimu, bez zásahu řidiče. Průběžně řadí převodový stupeň, který je nejvhodnější vzhledem ke stylu jízdy, profilu vozovky a zatížení vozidla.

Pro dosažení maximálního zrychlení bez manipulace s předvoličem sešlápněte pedál akcelerace až na doraz (kick down). Automatická převodovka zařadí nižší nebo ponechá stávající převodový stupeň, a to až do dosažení maximálních povolených otáček motoru.

Při brzdění převodovka automaticky zařadí nižší převodový stupeň pro zajištění účinného brzdění motorem.

Když řidič prudce uvolní pedál akcelerace, převodovka z důvodu bezpečnosti nezařadí vyšší převodový stupeň.



Za jízdy nikdy nevolte polohu **N**. Nikdy nevolte polohy **P** nebo **R**, dokud vozidlo zcela nestojí.

## Programy Sport a Sníh

Tyto dva specifické programy doplňují automatický režim a jsou určeny pro zvláštní provozní podmínky.

### Program Sport „S“

- ☞ Po nastartování motoru stiskněte tlačítko „S“.

Převodovka bude automaticky dávat přednost dynamickému jízdnímu stylu.



Na přístrojové desce se rozsvítí písmeno **S**.

### Program Sníh „\*“

- ☞ Po nastartování motoru stiskněte tlačítko „\*“.

Převodovka se přizpůsobí jízdě na kluzké vozovce.

Tento režim usnadňuje rozjezd a přenos hnací síly při jízdě na povrchu se slabou přilnavostí.



Na přístrojové desce se rozsvítí symbol \*.

## Návrat do automatického režimu

- ☞ Kdykoli můžete opustit zvolený program novým stisknutím jeho tlačítka, čímž se vrátíte do adaptivního režimu.

## Ruční řazení

- ☞ Zvolte polohu **M** pro **sekvenční** řazení šesti převodových stupňů.
- ☞ Zatlačte předvolič ke znaménku **+** pro zařazení vyššího stupně.
- ☞ Přitáhněte předvolič ke znaménku **-** pro zařazení nižšího převodového stupně.

Ke skutečnému přeřazení z jedné rychlosti na druhou dojde pouze pokud to umožní rychlost vozidla a otáčky motoru; jinak jsou dočasně použity charakteristiky automatického řazení.



Písmeno **D** na přístrojové desce zhasne a objevují se čísla zařazeného převodového stupně.

Jestliže jsou otáčky motoru vzhledem k požadovanému rychlostnímu stupni příliš vysoké nebo nízké, číslo zvolené rychlosti po několik sekund bliká a poté se rozsvítí číslo skutečně zařazené rychlosti.

Přechod z polohy **D** (automatické řazení) do polohy **M** (ruční řazení) může být proveden kdykoliv.

U stojícího vozidla a při velmi nízké rychlosti zvolí převodovka automaticky stupeň **M1**.

Při ručním řazení nejsou programy Sport a Sníh funkční.

## Neplatná hodnota při ručním řazení



Tento symbol se zobrazí, když je předvolič v nedefinované poloze (v mezipoloze).

## Zastavení vozidla

Před vypnutím motoru můžete zvolit polohu **P** (parkování) nebo **N** (neutrál).

V obou případech zatáhněte pro znehybnění vozidla parkovací brzdu, pokud není v automatickém režimu.



Jestliže při otevření dveří řidiče nebo přibližně 45 sekund po vypnutí zapalování není předvolič v poloze **P**, rozezná se zvukový signál a objeví se hlášení.

☞ Přesuňte předvolič do polohy **P**; zvukový signál se pře-ruší a hlášení zmizí.

## Poruchy funkce

### SERVICE

Rozsvícení této kontrolky při zapnutém zapalování, doprovázené zvukovým signálem a hlášením na multifunkčním displeji, oznamuje funkční poruchu převodovky.

V takovém případě přejde převodovka do nouzového režimu, ve kterém je trvale zařazen 3. převodový stupeň. Při přesunování předvoliče z polohy **P** do **R** a z **N** do **R** bude cítit určitý ráz. Nepředstavuje nebezpečí pro převodovku.

Pokračujte v jízdě rychlostí nepřevyšující 100 km/h (v limitu daném místními předpisy).

Nechte převodovku zkontrolovat v servisní síti CITROËN nebo odborným servisem.

Tato kontrolka se může rozsvítit rovněž při otevření dveří.



Riskujete poškození převodovky, pokud:

- sešlápnete současně pedál akcelerace a brzdový pedál,
- se v případě poruchy akumulátoru silou snažíte o přesunutí předvoliče z polohy **P** do jiné polohy.



Abyste snížili spotřebu paliva při delší zastávce s běžícím motorem (dopravní zácpa...), přesuňte předvolič do polohy **N** a zatáhněte parkovací brzdu, pokud není v automatickém režimu.

# ŘÍZENÍ

## ASISTENCE PRO ROZJEZD DO SVAHU

Systém, který udrží vozidlo při rozjíždění do svahu nehybné do doby, než stačíte přemístit nohu z brzdového pedálu na pedál akcelerace (přibližně 2 sekundy). Tato funkce je aktivní pouze za následujících podmínek:

- vůz stojí a je sešlápnut brzdový pedál,
- svah splňuje určité podmínky,
- dveře řidiče jsou zavřené.

Funkci asistence při rozjíždění do svahu není možné deaktivovat.

## Fungování



**Když vozidlo stojí ve svahu předkem směrem nahoru, po uvolnění brzdového pedálu se udrží krátkou chvíli bez pohybu:**

- pokud je zařazený 1. převodový stupeň nebo neutrál u mechanické převodovky,
- pokud je předvolič v poloze **A** nebo **M** u pilotované mechanické převodovky,
- pokud je předvolič v poloze **D** nebo **M** u automatické převodovky.

**Když vozidlo stojí ve svahu zadní částí směrem nahoru (bude do svahu couvat), po uvolnění brzdového pedálu se udrží krátkou chvíli bez pohybu.**



Ve fázi, kdy je vůz dočasně znehybněn pomocí funkce asistenta pro rozjezd do svahu, z vozu nevystupujte.

Pokud musíte vystoupit z vozidla s běžícím motorem, zatáhněte parkovací brzdu ručně. Poté zkontrolujte, že kontrolky parkovací brzdy na přístrojové desce trvale svítí.

## Poruchy funkce



Při poruše systému se rozsvítí tyto kontrolky. Nechte systém prověřit v servisní síti CITROËN nebo odborném servisu.

# ŘÍZENÍ

## STOP & START

Systém Stop & Start dočasně vypne motor – režim STOP – při zastavení vozidla (semaforey, zácpy atd.). Motor se automaticky spustí – režim START –, jakmile se opět chcete rozjet. Motor je nastartován okamžitě, rychlým a tichým způsobem.

Systém Stop & Start vyvinutý pro městské prostředí umožňuje snižovat spotřebu paliva, emisí a v režimu Stop i úroveň hluku.

## Funkce

### Přechod motoru do režimu STOP



Na sdruženém přístroji se rozsvítí „ECO“ a motor se přepne do úsporného režimu:

- u vozidla s manuální převodovkou když při rychlosti nižší než 20 km/h přesunete řadicí páku do neutrálu a poté uvolníte spojkový pedál,
- u vozidla se šestistupňovou pilotovanou manuální převodovkou když při rychlosti nižší než 6 km/h sešlápnete brzdový pedál nebo přesunete řadicí páku do polohy **N**.



Pokud je Vaše vozidlo tímto systémem vybaveno, počítačlo zaznamenává čas strávený v režimu STOP během probíhající jízdy. Při každém zapnutí zapalování se vynuluje.



Ve vozidlech s manuální 6ti stupňovou převodovkou se pro Váš komfort při parkovacích manévrech režim STOP neaktivuje po dobu několika vteřin od zařazení zpětného chodu.

Režim STOP neovlivňuje jiné funkce vozidla, jako například brzdění, posilovač řízení, ...



Nikdy nedoplňujte paliva s aktivovaným režimem STOP, vždy vypněte motor otočením klíče.

## Zvláštní případy: nedostupnost funkce STOP

Režim STOP se není aktivován, když:

- jsou otevřené dveře řidiče,
- je rozepnutý pás řidiče,
- rychlost vozidla nepřekročila 10 km/h od posledního nastartování klíčem,
- je zatažená elektrická parkovací brzda nebo je ve fázi utahování,
- to vyžaduje udržení tepelné pohody v kabině,
- je aktivované odmlžování,
- jsou splněny určité podmínky, které to znemožňují (úroveň nabití akumulátoru, teplota motoru, posilovač brzd, vnější teplota).



V tomto případě kontrolka „ECO“ několik vteřin bliká a poté zhasne.

**Tento způsob fungování je naprosto normální.**

# ŘÍZENÍ

## Přechod motoru do režimu START



Kontrolka „ECO“ zhasne a motor se spustí:

- u vozidla s manuální převodovkou; když sešlápněte spojkový pedál,
- u vozidla se šestistupňovou pilotovanou manuální převodovkou:
  - když uvolníte brzdový pedál s řídicí pákou v poloze **A** nebo **M**,
  - nebo s uvolněným brzdovým pedálem a přesunete řídicí páku z polohy **N** do polohy **A** nebo **M**,
  - nebo pokud zařadíte zpětný chod.

## Zvláštní případy: automatické spuštění režimu START

Režim START byl automaticky aktivován protože:

- jsou otevřené dveře řidiče,
- je rozepnutý bezpečnostní pás řidiče,
- rychlost vozidla je vyšší než 25 km/h u manuální převodovky nebo 11 km/h u automatizované 6ti stupňové převodovky,
- právě probíhá zatahování parkovací brzdy,
- jsou splněny některé podmínky (nabití akumulátoru, posilovač brzd, nastavení klimatizace) pro spuštění.



V tomto případě kontrolka „ECO“ několik vteřin bliká a poté zhasne.

Fungování tímto způsobem je naprosto normální.



Pokud dojde u manuální převodovky při aktivovaném režimu STOP k zařazení rychlostního stupně bez úplného sešlápnutí spojky, zobrazí se kontrolka nebo výzva k úplnému sešlápnutí pedálu pro nastartování motoru.

## Deaktivace



V jakémkoliv okamžiku lze systém deaktivovat stisknutím tlačítka „ECO OFF“.

Vypnutí je signalizováno rosvícením kontrolky ovladače a zobrazením hlášení na displeji.



Pokud bylo vypnutí provedeno v režimu STOP, motor se okamžitě nastartuje.

## Opětná aktivace

Opět stiskněte tlačítko „ECO OFF“. Systém je opět aktivní: bude signalizováno zhasnutím kontrolky ovladače a hlášením na přístrojové desce.



Systém se automaticky aktivuje při každém nastartování klíčem.

# ŘÍZENÍ

## Poruchy funkce



V případě poruchy systému kontrolka „ECO OFF“ bliká a poté se trvale rozsvítí.

Nechte vozidlo zkontrolovat v síti CITROËN nebo v odborném servisu.

V případě poruchy režimu STOP je možné, že se motor vozidla zastaví. V tomto případě je třeba vypnout zapalování a poté nastartovat pomocí klíče.

## Údržba



Aby bylo zabráněno případnému zranění souvisejícímu s automatickým spuštěním režimu START, je třeba před jakýmkoliv zásahem pod kapotou vozidla vypnout systém Stop & Start.

Tento systém používá akumulátor specifické technologie a charakteristik (díly jsou k dispozici v síti CITROËN) nebo v odborném servisu.

Montáž akumulátoru, který nebyl homologován společností CITROËN může způsobit riziko nesprávného fungování systému.



Stop & Start využívá pokročilé technologie. Jakýkoliv zásah na tomto typu akumulátoru musí být prováděn v síti CITROËN nebo v odborném servisu.

# ŘÍZENÍ

## VAROVÁNÍ PŘED NEÚMYSLNÝM OPUŠTĚNÍM JÍZDNÍHO PRUHU



Tento systém zjišťuje nechtěné přejetí čar podélného značení na vozovce (nepřerušovaná nebo přerušovaná čára).

Snímače, namontované pod předním nárazníkem, spustí výstrahu v případě vybočení vozidla (při rychlosti vyšší než 80 km/h).

Používání tohoto systému je optimální především na dálnicích a rychlostních silnicích.



Systém varování před neúmyslným opuštěním jízdního pruhu nemůže v žádném případě nahradit řidičovu pozornost a nezbavuje jej odpovědnosti.

## Aktivace

☞ Stiskněte toto tlačítko, rozsvítí se kontrolka.

## Deaktivace

☞ Znovu stiskněte toto tlačítko, kontrolka zhasne.

Zvolený stav systému zůstane uložen v paměti při vypnutí zapalování.

## Detekce

Řidič je upozorněn vibrováním sedáku sedadla:

- na pravé straně, pokud je přejetí značení na vozovce vpravo,
- na levé straně, pokud je přejetí značení na vozovce vlevo.

Pokud jsou aktivována směrová světla a ještě dalších přibližně 20 vteřin po jejich vypnutí, není podávána žádná výstraha.

Výstraha může být podána rovněž v případě přejetí značky směru na vozovce (šipka) nebo nenormalizovaného značení (kresba sprejem).

## Porucha funkce

**SERVICE**

V případě poruchy se rozsvítí servisní kontrolka doprovázená zvukovým signálem a hlášením na displeji.

Kontaktujte servisní síť CITROËN nebo odborný servis.



Detekce může být narušena:

- jestliže jsou snímače znečištěné (bláto, sníh, ...),
- jestliže je značení na vozovce málo zřetelné,
- jestliže je značení vzhledem k povrchu vozovky málo kontrastní.

# ŘÍZENÍ

## SLEDOVÁNÍ „MRTVÉHO ÚHLU“

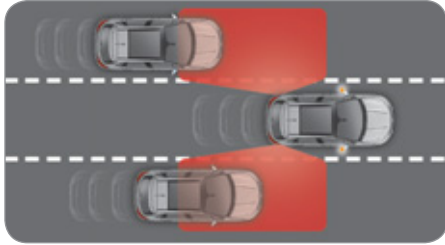

Systém asistence při řízení varuje řidiče v případech, kdy se v mrtvém úhlu zpětného zrcátka (zóna, která není v zorném poli řidiče) vyskytuje vozidlo, které představuje potenciální nebezpečí.



Tento systém byl navržen pro zvýšení bezpečnosti při řízení a v žádném případě nenahrazuje vnější a vnitřní zpětná zrcátka. Pomáhá řidiči s detekováním ostatních vozidel, odhadováním jejich vzdálenosti, relativní rychlosti, předvídáním jejich manévrů a s rozhodnutím, zda je bezpečné změnit jízdní pruh.

Systém pro sledování „mrtvého úhlu“ nemůže v žádném případě nahradit opatrnost a odpovědnost řidiče.



Ve zpětném zrcátku na příslušné straně se rozsvítí kontrolka:

- okamžitě v případě, že Vás předjíždí jiné vozidlo,
- s přibližně vteřinovým zpožděním, pokud pomalu předjíždíte jiné vozidlo.

## Fungování



☞ Při zapnutí zapalování nebo při spuštění motoru stisknete pro aktivaci funkce toto tlačítko - kontrolka se rozsvítí.

Snímače namontované na předním a zadním nárazníku sledují mrtvé úhly.



# ŘÍZENÍ

Řidič je varován rozsvícením kontrolky ve zpětném zrcátku na příslušné straně, jakmile je detekováno vozidlo (kamión, motocykl,...) a jsou splněny následující podmínky:

- všechna vozidla jedou stejným směrem,
- rychlost Vašeho vozidla je mezi 12 a 140 km/h,
- rozdíl rychlosti mezi Vaším a ostatními vozidly je nižší než 10 km/h,
- silniční provoz je plynulý,
- pokud předjíždění trvá příliš dlouho a předjížděné vozidlo se stále nachází v mrtvém úhlu,
- pokud jedete v pravém pruhu nebo v mírné zatáčce,
- Vaše vozidlo netáhne přívěs nebo karavan, ...

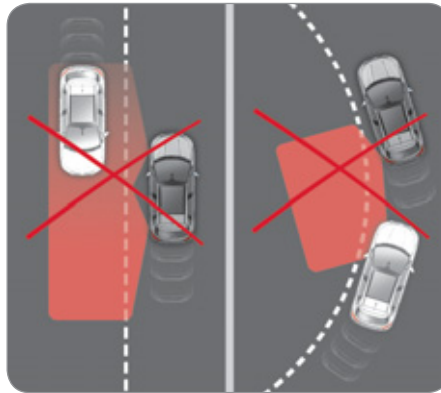

V následujících případech nebudete varováni:

- přítomnost nepohyblivých předmětů (zaparkovaná vozidla, svodidla, lampy, značky, ...)
- vozidla jedoucí v opačném směru,
- při jízdě na klikaté vozovce nebo v prudkých zatáčkách,

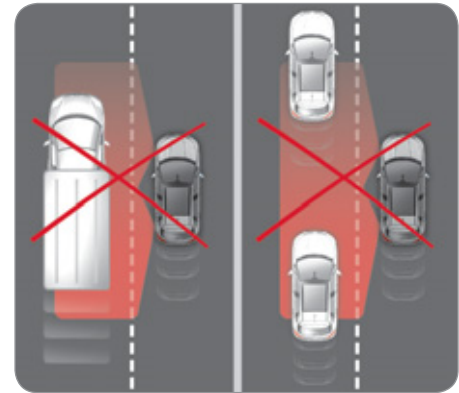

- při předjíždění dlouhého vozidla (kamión, autobus...) nebo dlouhým vozidlem, které je detekováno v mrtvém úhlu a zároveň vpředu v zorném poli řidiče,
- ve velmi hustém provozu: vozidla detekovaná vpředu a vzadu jsou považována za kamión nebo nepohyblivý předmět,
- při rychlém předjížděcím manévru.



☞ Pro deaktivaci funkce znovu stiskněte tlačítko, kontrolka zhasne.

Stav funkce zůstane v paměti i po vypnutí zapalování.

**i** V případě montáže tažného zařízení homologovaného společností CITROËN bude systém automaticky deaktivován.

## Poruchy funkce

V případě poruchy funkce bliká kontrolka tlačítka po několik vteřin a poté zhasne.

Kontaktujte servisní síť CITROËN nebo odborný servis.

**i** Systém může být dočasně rušen klimatickými podmínkami (děšť, kroupy, ...).

Zejména jízda po mokré vozovce nebo přejezd z mokré vozovky na suchou může způsobit falešné varování (např.: oblak vodních kapek v mrtvém úhlu je vyhodnocen jako vozidlo).

Při špatném počasí nebo v zimě se ujistěte, že nejsou snímače pokryty blátem, námrazou nebo sněhem.

Nezakrývejte výstražnou zónu, která se nachází na vnějších zpětných zrcátkách a takéž detekční zóny na předním a zadním nárazníku nálepkami nebo jinými předměty; může to způsobit nesprávnou funkci systému.

# ŘÍZENÍ

## ULOŽENÍ RYCHLOSTÍ

Ukládání rychlostí je využíváno omezo-  
vačem i regulátorem rychlosti.

### Funkce

Máte možnost do systému uložit až  
5 rychlostí.

V základním nastavení jsou již některé  
rychlosti uloženy.

☞ Otevřete hlavní nabídku:

- u monochromního displeje C;  
stisknete tlačítko „**MENU**“; poté  
zvolte menu „Personalisation-con-  
figuration“ (individualizace – konfi-  
gurace) a potvrďte.



- u centrálního barevného displeje  
propojeného s navigačním disple-  
jem; stisknete levý otočný ovladač  
na volantu.



- ☞ Zvolte nabídku „Vehicle parameters“  
(parametry vozidla) a potvrďte.
- ☞ Zvolte řádek „Driving assistance“  
(asistence při řízení) a potvrďte.
- ☞ Zvolte řádek „Speeds memorised“  
(uložené rychlosti) a potvrďte.
- ☞ Upravte rychlost.
- ☞ Zvolte „**OK**“ a potvrďte pro uložení  
úprav.



Z bezpečnostních důvodů musí  
řidič tyto operace u monochro-  
matického displeje C provádět  
ve stojícím vozidle.

Tyto operace jsou u centrálního  
barevného displeje propojeného  
s navigačním displejem provedi-  
telné pouze ve stojícím vozidle.



### Přístup

Stisknete tlačítko **MEM** pro zobrazení  
seznamu uložených rychlostí.

### Volba

Pro zvolení uložené rychlosti:

- ☞ přidržíte tlačítko „+“ nebo „-“; systém  
se zastaví na nejbližší rychlosti,
- ☞ znovu přidržíte tlačítko „+“ nebo „-“  
pro zvolení jiné rychlosti.

Na sdruženém přístroji se zobrazí údaj  
o rychlosti a stavu systému (aktivní/  
neaktivní).

# ŘÍZENÍ

## OMEZOVAČ RYCHLOSTI

Tento systém brání překročení řidičem naprogramovaného rychlostního limitu. Jakmile je dosažena mezní rychlost, přestane pedál zrychlení působit.

### Funkce

**Zapnutí** omezovače se provádí ručně: vyžaduje naprogramování rychlosti alespoň 30 km/h.

**Vypnutí** omezovače se provádí ručním povelům pomocí ovladače.

Při velmi silném stlačení pedálu zrychlení je po překonání bodu odporu možné dočasně překročit naprogramovanou rychlost.

Pro návrat na naprogramovanou hodnotu stačí uvolnit pedál akceleratoru.

Naprogramovaná hodnota rychlosti zůstává v paměti i při vypnutí zapalování.

## Ovládací prvky na volantu



Ovládání funkcí tohoto systému se provádí pomocí ovládacích prvků na volantu.

1. Kolečko volby režimu omezovače.
2. Tlačítko pro snížení naprogramované hodnoty.
3. Tlačítko pro zvýšení naprogramované hodnoty.
4. Tlačítko pro zapnutí/vypnutí omezení rychlosti.
5. Tlačítko pro zobrazení seznamu uložených hodnot rychlosti.  
(viz odstavec „Uložení hodnoty rychlosti“)

## Zobrazování na přístrojové desce



Informace jsou společně zobrazovány na displeji přístrojové desky.

6. Indikace zapnutí/vypnutí omezení rychlosti.
7. Indikace volby režimu omezovače.
8. Hodnota naprogramované rychlosti.
9. Volba naprogramované rychlosti.  
(viz odstavec „Uložení hodnoty rychlosti“)



Omezovač nemůže v žádném případě sloužit jako zařízení pro dodržování nejvyšší povolené rychlosti, nenahrazuje řidičovu pozornost a nezbavuje jej odpovědnosti.

# ŘÍZENÍ



## Naprogramování

☞ Otočte kolečko **1** do polohy „LIMIT“: volba režimu omezovače je provedena, aniž by byl omezovač uveden v činnost (Pause).

Pro naprogramování rychlosti není nutno zapnout omezovač.

☞ Nastavte hodnotu rychlosti stisknutím tlačítka **2** nebo **3** (např.: 90 km/h).

Poté můžete upravit naprogramovanou rychlost pomocí tlačítek **2** a **3**:

- o + nebo -1 km/h = krátké stisknutí,
- v krocích o + nebo - 5 km/h = přidržení.

Pokud je Vaše vozidlo funkcí uložení rychlosti vybaveno a pokud je funkce aktivována, zastaví se programovaná rychlost na hodnotě co nejbližší uložené rychlosti. Řiďte se příslušným odstavcem.

- ☞ Zapněte omezovač stisknutím tlačítka **4**.
- ☞ Vypněte omezovač stisknutím tlačítka **4**: vypnutí je potvrzeno na displeji (Pause).
- ☞ Znovu zapněte omezovač opětovným stisknutím tlačítka **4**.

## Překročení naprogramované rychlosti

Normální stlačení pedálu akcelerace pro překročení naprogramované rychlosti bude bez účinku. Pro překročení jej musíte stlačit **silně až za bod odporu**.

Omezovač se dočasně neutralizuje a zobrazená naprogramovaná rychlost bliká.

Návrat na naprogramovanou rychlost, úmyslným či samovolným zpomalením vozidla, automaticky zastaví blikání.



## Výstup z režimu omezovače

☞ Otočte kolečko **1** do polohy „0“: tím je vyřazen režim omezovače. Údaje o něm zmizí z ukazatele.

## Porucha funkce

V případě poruchy omezovače se rychlost vymaže a na jejím místě začnou blikat pomlčky.

Kontakujte servisní síť CITROËN nebo odborný servis.



Při sjíždění prudkého svahu nebo při prudké akceleraci nebude moci omezovač rychlosti zabránit vozidlu v překročení naprogramovaného limitu.

Aby neohrozilo nebezpečí zablokování pedálů:

- dbejte na správné umístění koberečku,
- nikdy nedávejte několik koberečků přes sebe.

# ŘÍZENÍ

## REGULÁTOR RYCHLOSTI

Systém udržuje automaticky rychlost vozidla na naprogramované hodnotě, aniž by řidič stlačoval pedál akcelerace.

### Fungování

**Zapnutí** regulátoru se provádí ručně: vyžaduje, aby byla rychlost vozidla nejméně 40 km/h a aby byl:

- zařazen nejméně čtvrtý převodový stupeň u mechanické převodovky,
- při sekvenčním režimu zařazen nejméně druhý převodový stupeň u automatické nebo pilotované mechanické převodovky,
- předvolič v poloze **A** u pilotované mechanické nebo v poloze **D** u automatické převodovky.

**Vypnutí** regulátoru se provádí ručně nebo sešlápnutím brzdového či spojkového pedálu. K vypnutí dojde rovněž při spuštění systému ESP, a to z bezpečnostních důvodů.

Stlačením pedálu akcelerace je možno dočasně překročit naprogramovanou rychlost.

Pro návrat na naprogramovanou rychlost stačí uvolnit pedál akcelerace.

Vypnutí zapalování vymaže naprogramovanou rychlost z paměti systému.

## Ovladač pod volantem



K ovládání všech funkcí tohoto systému slouží ovladač pod volantem.

1. Kolečko pro volbu režimu regulátoru
2. Tlačítko pro naprogramování rychlosti/snížení hodnoty
3. Tlačítko pro naprogramování rychlosti/zvýšení hodnoty
4. Tlačítko pro vypnutí/obnovení regulace rychlosti
5. Tlačítko pro zobrazení seznamu uložených rychlostí (viz odstavec „Ukládání rychlostí“)

## Zobrazování na přístrojové desce



Naprogramované informace jsou společně zobrazovány na displeji přístrojové desky.

6. Indikace vypnutí/obnovení regulace rychlosti
7. Indikace volby režimu regulátoru
8. Hodnota naprogramované rychlosti
9. Volba uložené rychlosti (viz odstavec „Ukládání rychlostí“)



Regulátor nemůže v žádném případě sloužit jako zařízení pro respektování nejvyšší povolené rychlosti, nenahrazuje řidičovu pozornost a nezbavuje jej odpovědnosti.

Je doporučeno nechávat vždy nohy v blízkosti pedálů.

# ŘÍZENÍ



## Programování

- ☞ Otočte kolečko **1** do polohy „**CRUISE**“: volba režimu regulátoru je provedena, aniž by byl regulátor zapnut (Pause).
- ☞ Dosáhnete rychlosti, kterou chcete naprogramovat zrychlením až na požadovanou rychlost, poté stiskněte tlačítko **2** nebo **3** (např.: 110 km/h); regulátor se aktivuje (ON).

Následně můžete upravit naprogramovanou rychlost pomocí tlačítek **2** a **3**:

- o + nebo -1 km/h = krátké stisknutí,
- v krocích o + nebo -5 km/h = přidržení.

Pokud je ukládání rychlosti ve Vašem vozidle k dispozici a pokud je aktivováno, zastaví se programovaná rychlost na co nejbližší uložené rychlosti; řiďte se příslušným odstavcem.

- ☞ Regulátor se vypíná stisknutím tlačítka **4**: na displeji se zobrazí potvrzení vypnutí (Pause).

- ☞ Regulátor se opět zapne novým stisknutím tlačítka **4**.

## Překročení naprogramované rychlosti

Úmyslné či neúmyslné překročení naprogramované rychlosti způsobí blikání její hodnoty na displeji.

Návrat na naprogramovanou rychlost, záměrným zpomalením vozidla či nikoli, zastaví automaticky blikání hodnoty.

## Opuštění režimu regulátoru

- ☞ Otočte kolečko **1** do polohy „**0**“: režim regulátoru je zrušen. Informace o něm zmizí z displeje.



## Poruchy funkce

V případě poruchy regulátoru je rychlost vymazána a na jejím místě blikají pomlčky.

Nechte vozidlo zkontrolovat v síti CITROËN nebo odborném servisu.



Když je regulátor zapnutý, buďte při stisknutí jednoho z tlačítek změny naprogramované rychlosti velmi pozorní: může dojít k velmi rychlé změně rychlosti Vašeho vozidla.

Nepoužívejte regulátor rychlosti na kluzké vozovce ani v hustém silničním provozu.

Při sjíždění prudkého svahu nebude moci regulátor zabránit vozidlu v překročení naprogramované rychlosti.

V případě velkého stoupání či tažení přívěsu se může stát, že naprogramované rychlosti nebude moci být dosaženo nebo že se nepodaří ji udržet.

Aby neohrozilo nebezpečí zablokování pedálů:

- dbejte na správné umístění koberce,
- nikdy nedávejte několik koberců přes sebe.

# ŘÍZENÍ

## MĚŘENÍ DOSTUPNÉHO MÍSTA

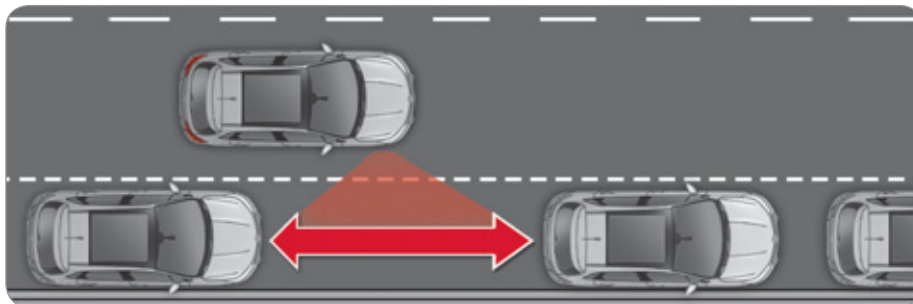

Funkce měření dostupného místa Vám pomáhá při hledání vhodného parkovacího místa mezi dvěma vozidly nebo překážkami. Změří rozměr místa a poskytne Vám informace o:

- možnosti zaparkování na příslušném místě z hlediska rozměru Vašeho vozidla a místa pro provedení potřebných manévřů,
- obtížnosti provedení parkovacích manévřů.

Systém neměří místa, která jsou o hodně menší nebo větší, než je rozměr vozidla.

## Zobrazování na přístrojové desce



Kontrolka měření dostupného místa může mít dva různé stavy:

- **rozsvícená:** funkce je aktivována stisknutím ovladače **A**,
- **zhasnutá:** funkce není aktivována.

## Fungování



Jakmile bylo nalezeno vhodné místo:

- ☞ Stiskněte tlačítko **A** pro aktivaci funkce.
- ☞ Zapněte směrová světla na straně, kde se chystáte zaparkovat, zobrazí se hlášení potvrzující probíhající měření.
- ☞ Při měření jedte podél parkovacího místa rychlostí nižší než 20 km/h a připravte se na provedení manévřů. Systém změří rozměr parkovacího místa.
- ☞ Po ukončení měření systém určí obtížnost parkovacího manévřů a zobrazí na multifunkčním displeji zprávu, která je doprovázena zvukovým signálem.



# ŘÍZENÍ

System zobrazuje následující zprávy:

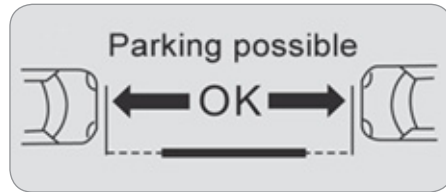

**Zaparkování je možné**

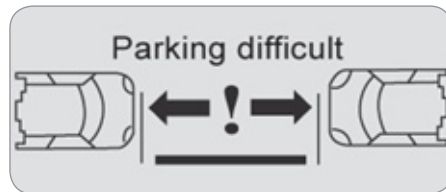

**Zaparkování je obtížné**



**Zaparkování se nedoporučuje**

Funkce se automaticky deaktivuje:

- po zařazení zpětného chodu,
- při vypnutí zapalování,
- pokud není požadováno žádné měření,
- pět minut po aktivaci funkce,
- pokud vozidlo překračuje rychlost 70 km/h po dobu jedné minuty.

Vzdálenost mezi bokem Vašeho vozidla a parkovacím místem je důležitá, při příliš velké vzdálenosti není systém schopen volné místo změřit.

Funkce zůstává aktivní, a je tedy možné postupně změřit více míst.

Za nepříznivých povětrnostních podmínek nebo v zimě se ujistěte, zda nejsou snímače znečištěné nebo pokryté sněhem či ledem.

Funkce měření dostupného místa při jízdě dopředu deaktivuje předního parkovacího asistenta.



V případě poruchy funkce nechte vozidlo zkontrolovat v servisní síti CITROËN nebo v odborném servisu.

## PARKOVACÍ ASISTENT

S pomocí detektorů, umístěných v nárazníku, signalizuje tato funkce blízkost překážek (osoba, vozidlo, strom, závora...), které se nacházejí v detekčním poli.

Některé typy překážek (kůl, kužel vyznačující staveniště...), které jsou zaznamenány na začátku parkovacího manévru, již nebudou signalizovány na konci manévru z důvodu existence slepých zón detekce.

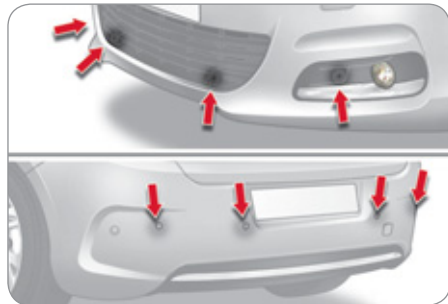

## Parkovací asistent vzadu

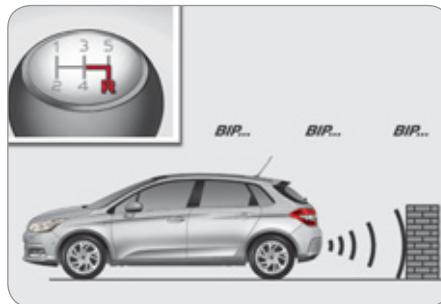

Funkce se uvede do činnosti při zařazení zpětného chodu. Zapnutí je doprovázeno krátkým zvukovým signálem.

K vypnutí funkce dojde, jakmile je zpětný chod vyřazen.



## Zvuková signalizace

O vzdálenosti překážky informuje přerušovaný zvukový signál, který se ozývá tím častěji, čím blíže je vozidlo překážce.

Zvukový signál je vysílán reproduktorem (právním nebo levým), což umožňuje určit stranu, na které se překážka vyskytuje.

Když je vzdálenost mezi vozidlem a překážkou menší než třicet centimetrů, zní zvukový signál nepřetržitě.

## Vizuální signalizace

Doplňuje zvukovou signalizaci zobrazováním indikačních segmentů na vícefunkční obrazovce, které se při manévru postupně přibližují k vozidlu. Když se vozidlo nachází velmi blízko u překážky, zobrazí se na obrazovce navíc symbol nebezpečí.



Funkce parkovacího asistenta nemůže v žádném případě nahradit pozornost řidiče a nezbavuje ho odpovědnosti.

## Parkovací asistent vpředu

Parkovací asistent vpředu, který doplňuje funkci asistenta vzadu, se uvede do činnosti, když je zaznamenána překážka před vozidlem při jízdě rychlostí nižší než 10 km/h.

Podle reproduktoru (předního nebo zadního), který vysílá zvukový signál, je možno určit, zda se překážka nachází před anebo za vozidlem.

Činnost parkovacího asistenta vpředu je přerušena, když se dopředu jedoucí vozidlo zastaví na více než tři sekundy, když přestane být detekována překážka nebo když rychlost vozidla překročí hodnotu 10 km/h.

## Dezaktivace/aktivace parkovacího asistenta vpředu a vzadu



Dezaktivace funkce se provádí stisknutím tohoto tlačítka. Rozsvítí se kontrolka na tlačítku.

Nové stisknutí tlačítka funkci znovu aktivuje. Kontrolka na tlačítku zhasne.



Funkce bude automaticky deaktivována při tažení přívěsu nebo při montáži nosiče jízdních kol (pokud je vozidlo vybavené tažným zařízením nebo nosičem jízdních kol doporučeným společností CITROËN).

## Poruchy funkce

**SERVICE**

V případě výskytu závady systému se při zařazení zpětného chodu rozsvítí tato kontrolka na přístrojové desce a/nebo se na obrazovce zobrazí hlášení, doprovázené krátkým zvukovým signálem.

Kontaktujte servisní síť CITROËN nebo odborný servis.



Za špatného počasí a v zimním období se přesvědčte, že detektory nejsou pokryté blátem, námrazou či sněhem. Jestliže se po zařazení zpětného chodu ozve zvukový signál (dlouhé pípnutí), je to upozornění na možné znečištění detektorů.

Když vozidlo jede rychlostí nižší než přibližně 10 km/h, mohou některé zdroje silného hluku (motocykl, nákladní vůz, sbíječka...) aktivovat zvukovou signalizaci parkovacího asistenta.

# KONTROLY



## 40 LET VE ZNAMENÍ AUTOMOBILOVÉ VÁŠNĚ

Síla partnerské spolupráce mezi společnostmi TOTAL a CITROËN se projevuje zejména v automobilovém sportu: od rallye Maroko v roce 1969 až k získání dvojitého titulu mistrů světa TÝMEM CITROËN TOTAL a Sébastienem LOEBEM a Danielem ELENOU v roce 2009 narůstá impozantní výčet úspěchů obou značek, nabytých během velkolepé epopeje. Díky přísnému testování v těchto náročných podmínkách jsou maziva TOTAL garancí výkonů vozidel CITROËN.



10



CITROËN préfère TOTAL



# KONTROLY

## KAPOTA MOTORU

### Otevření



Před jakýmkoliv zásahem pod kapotou deaktivujte systém Stop & Start, aby nedošlo ke zranění způsobenému automatickým spuštěním motoru režimem START.

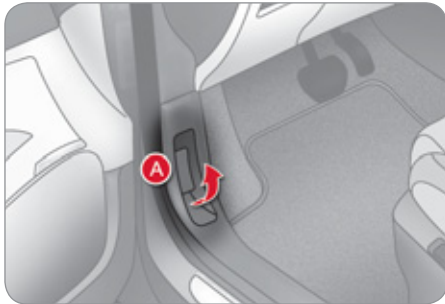

- ☞ Otevřete přední levé dveře.
- ☞ Přitáhněte vnitřní ovladač **A** umístěný u spodní části dveřního rámu.

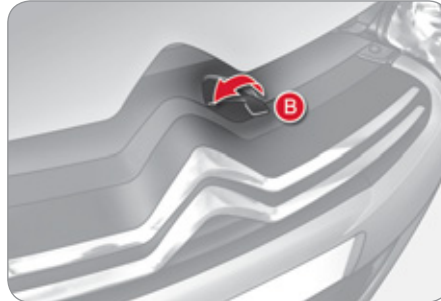

- ☞ Zatlačte směrem doleva vnější ovladač **B** a zvedněte kapotu.

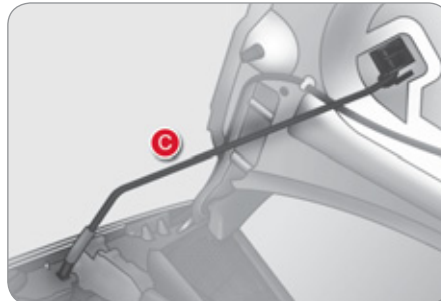

- ☞ Vyměňte vzpěru **C** z jejího uložení.
- ☞ Upevněte vzpěru do jednoho ze dvou zářezů pro zajištění kapoty v otevřené poloze.



Umístění vnitřního ovladače brání otevření kapoty, když nejsou otevřené přední levé dveře.



Když je motor zahřátý, manipulujte s vnějším ovladačem a se vzpěrou kapoty velmi opatrně (nebezpečí popálení).

### Zavření

- ☞ Vysuňte vzpěru z upevňovacího zářezu.
- ☞ Zaklapněte vzpěru do jejího uložení.
- ☞ Sklopte kapotu a těsně před zavřením ji pusťte.
- ☞ Přitažením ověřte, že je kapota řádně zajištěná.

## ÚPLNÉ VYČERPÁNÍ PALIVA (DIESEL)

U vozidel vybavených motorem HDI je v případě úplného vyčerpání paliva nutno znovu naplnit a odvzdušnit palivový okruh (viz ilustrace motorového prostoru v odstavci „Naftové motory“).



Jestliže motor ihned nenastartuje, nepokračujte v pokusech o nastartování.

Aktivujte znovu ruční plnicí čerpadlo a teprve poté startér.

### Motor 1,6 litru Turbo HDI

- ☞ Do palivové nádrže dolijte nejméně pět litrů nafty.
- ☞ Otevřete kapotu motoru.
- ☞ Pumpujte ručním plnicím čerpadlem až do pocitu zvýšeného odporu (při plním stlačení může být čerpadlo tuhé).
- ☞ Zapněte startér a držte klíč otočený až do spuštění motoru.
- ☞ Zavřete kapotu motoru.

### Motor 2 litry Turbo HDI

- ☞ Do palivové nádrže dolijte nejméně pět litrů nafty.
- ☞ Otevřete kapotu motoru.
- ☞ Uvolněte ozdobný kryt pro zpřístupnění plnicího čerpadla.
- ☞ Povolte odvzdušňovací šroub.
- ☞ Aktivujte plnicí čerpadlo, dokud se v průhledné hadici se zelenou přípojkou neobjeví palivo.
- ☞ Dotáhněte odvzdušňovací šroub.
- ☞ Zapněte startér a držte klíč otočený až do spuštění motoru.
- ☞ Vraťte na místo a zaklapněte ozdobný kryt.
- ☞ Zavřete kapotu motoru.

# KONTROLY

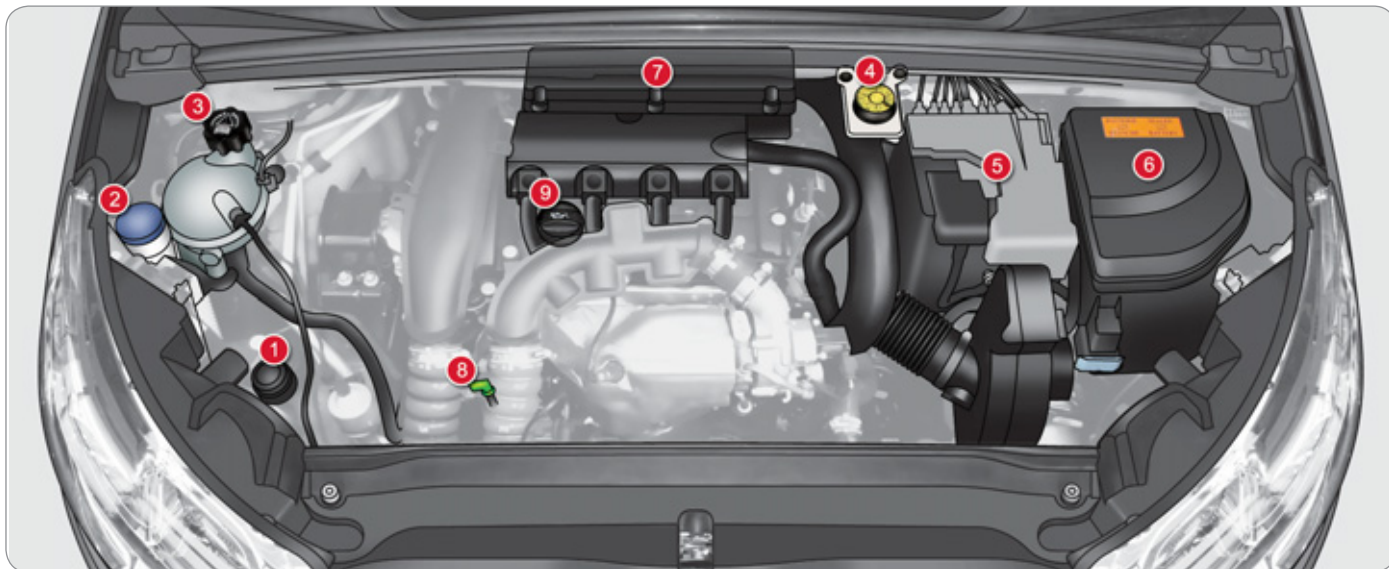

## BENZINOVÉ MOTORY

Umístění komponentů pro možnost kontroly hladiny náplní a výměnu některých komponentů.

- |  |                              |   |
|--|------------------------------|---|
| 1. Nádržka kapaliny posilovače řízení.             | 4. Nádržka brzdové kapaliny. | 7. Vzduchový filtr.                     |
| 2. Nádržka kapaliny ostřikovače skel a světlometů. | 5. Baterie/Pojistky.         | 8. Měrka motorového oleje.              |
| 3. Nádržka chladicích kapaliny.                    | 6. Pojistková skříňka.       | 9. Otvor pro dolévání motorového oleje. |



# KONTROLY

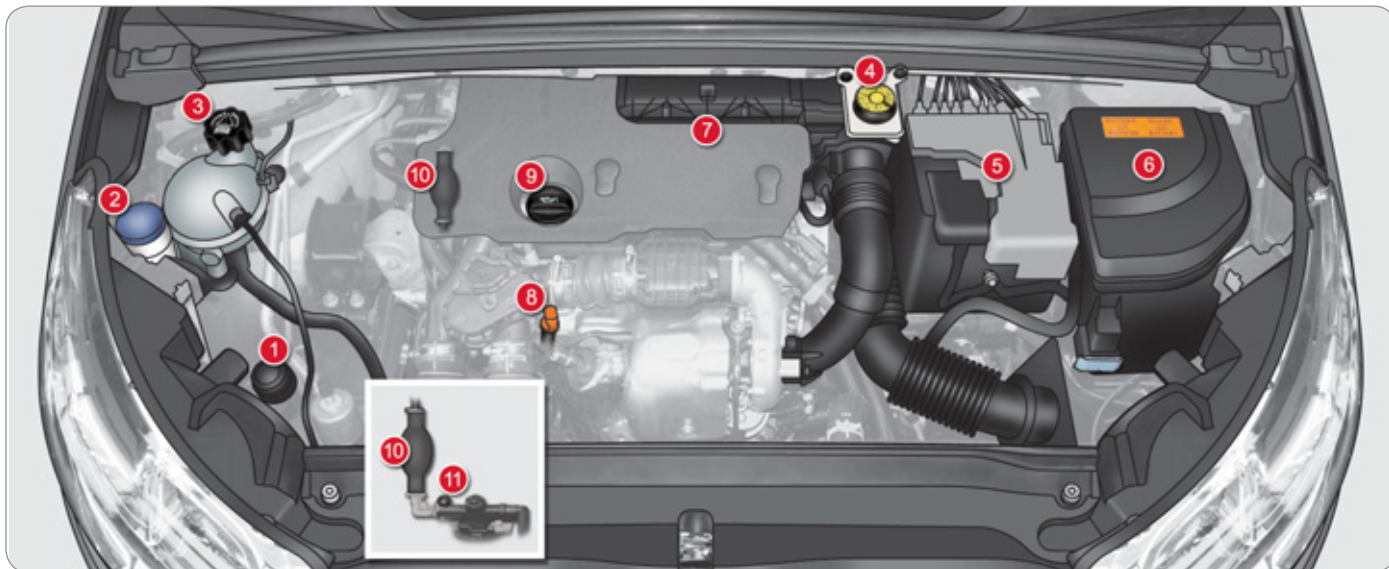

## NAFTOVÉ MOTORY

Umístění komponentů pro možnost kontroly hladiny náplní, výměnu komponentů, naplnění a odvzdušnění palivového okruhu.

10

1. Nádržka kapaliny posilovače řízení.
2. Nádržka kapaliny ostřikovače skel a světlometů.
3. Nádržka chladicí kapaliny.
4. Nádržka brzdové kapaliny.
5. Baterie/Pojistky.
6. Pojistková skříňka.
7. Vzduchový filtr.
8. Měrka motorového oleje.
9. Otvor pro dolévání motorového oleje.
10. Ruční čerpadlo pro naplnění a odvzdušnění palivového okruhu\*.
11. Odvzdušňovací šroub\*.

\* Podle typu motoru.



## KONTROLA HLADINY NÁPLNÍ

Provádějte pravidelně kontrolu hladiny náplně a v případě potřeby náplně dolijte, pokud není výslovně uvedeno jinak. V případě velkého úbytku náplně nechte ověřit příslušný okruh v servisu sítě CITROËN nebo v odborném servisu.



Při provádění úkonů pod kapotou buďte velmi opatrní, protože některé části motoru mohou být velmi horké (nebezpečí popálení).

## Hladina motorového oleje



Ověření hladiny je platné, pouze když je vozidlo ve vodorovné poloze a jeho motor je zastavený nejméně po dobu 30 min.

Kontrola se provádí buď po zapnutí zapalování prostřednictvím ukazatele hladiny oleje na přístrojové desce nebo ruční měrkou.

### Výměna motorového oleje

Informace o intervalu výměny oleje naleznete v Servisní knížce.

Aby byla zachována spolehlivost motoru a zařízení na omezování emisí škodlivin, je zakázáno používat do motorového oleje přísady.

### Charakteristiky oleje

Olej musí odpovídat typu motoru vozidla a splňovat doporučení výrobce vozidla.

## Hladina brzdové kapaliny



Hladina se musí nacházet v blízkosti značky „MAXI“. Není-li tomu tak, ověřte, zda nejsou opotřebené brzdové destičky.

### Výměna kapaliny

Informace o intervalu provádění této operace naleznete v Servisní knížce.

### Charakteristiky kapaliny

Kapalina musí odpovídat doporučením výrobce a splňovat normy DOT4.

## Hladina kapaliny posilovače řízení



Hladina se musí nacházet v blízkosti značky „MAXI“. Pro ověření vyšroubujte uzávěr u studeného motoru.

## Hladina chladicí kapaliny



Hladina se musí nacházet v blízkosti značky „MAXI“, nesmí jí však překročit.

Když je motor zahřátý, je teplota kapaliny regulována elektrickým ventilátorem. Ten může být v činnosti i při vypnutém zapalování.

**U vozidel vybavených filtrem pevných částic může být ventilátor v činnosti po zastavení vozidla i se studeným motorem.**

Kromě toho je chladicí okruh pod tlakem, proto vyčkejte se zásahem nejméně jednu hodinu po zastavení motoru.

Aby nemohlo dojít k popálení horkou kapalinou a parami, povolte nejprve uzávěr o dvě otáčky a nechte klesnout tlak. Po poklesnutí tlaku sejměte uzávěr a doplňte kapalinu.

### Výměna kapaliny

Chladicí kapalina nevyžaduje výměnu.

### Charakteristiky kapaliny

Kapalina musí odpovídat doporučením výrobce vozidla.

## Množství kapaliny ostřikovače oken/světlometů



Abyste mohli provést kontrolu množství nebo doplnit kapalinu u vozidel vybavených ostřikovačem světlometů, zastavte vozidlo a vypněte motor.

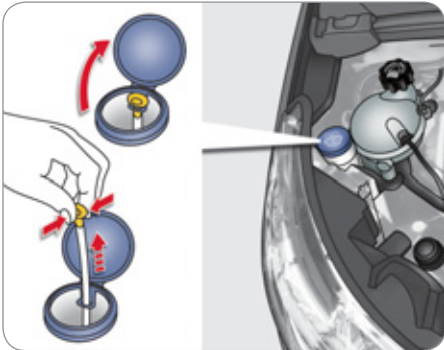

- ☞ Otevřete kapotu a podepřete ji vzpěrou.
- ☞ Otevřete uzávěr nádržky kapaliny ostřikovačů.
- ☞ Uchopte měrku a uzavřete její otvor pro spojení s atmosférou.
- ☞ Vyjměte měrku z nádrže a odečtěte množství na průhledné stupnici.
- ☞ V případě potřeby nádržku doplňte.
- ☞ Uzavřete nádržku a zavřete kapotu.

## Charakteristiky kapaliny

Pro zajištění optimálního čištění a zabránění zamrznutí kapaliny nesmí být při doplňování nebo výměně kapalina nahrazena vodou.

## Množství přísady (naftové motory s filtrem pevných částic)

V závislosti na verzi sdruženého přístroje je dosažení minimálního množství přísady oznámeno:



- trvalým rozsvícením kontrolky filtru pevných částic, zvukovým signálem a zobrazením hlášení o dosažení minimálního množství přísady filtru pevných částic,

nebo

**SERVICE**

- trvalým rozsvícením servisní kontrolky, zvukovým signálem a zobrazením hlášení o dosažení minimálního množství přísady filtru pevných částic.

## Doplnění

Je nutné co nejrychlejší doplnění přísady v síti CITROËN nebo v odborném servisu.

## Upotřebené kapaliny



Zabraňte dlouhodobému styku upotřebeného oleje a dalších provozních kapalin s kůží. Tyto kapaliny jsou většinou zdraví škodlivé, či přímo žíravé.



Nevylévejte upotřebený olej a kapaliny do kanalizačního potrubí či na zem.

Využijte k tomu vyhrazené kontejnery v servisní síti CITROËN nebo v odborném servisu.

## KONTROLY

Není-li výslovně uvedeno jinak, kontrolujte tyto prvky v souladu se Servisní knížkou a v závislosti na typu motoru vozidla.

Případně svěřte provedení kontrol servisní síti CITROËN nebo odbornému servisu.

## Baterie (neboli akumulátor) vozidla



Baterie je tzv. bezúdržbová.

I tak je třeba ověřovat čistotu a utažení svorek, zejména v letním a zimním období.

V případě práce s baterií si vyhledejte pokyny v kapitole „Praktické informace“ pro zjištění opatření, která je třeba přijmout před odpojením a následně po připojení baterie.



Přítomnost tohoto štítku, zvláště ve vozidle se systémem Stop & Start, signalizuje použití olověné autobaterie 12 V se specifickými charakteristikami, jejíž odpojení nebo výměnu je třeba svěřit síti CITROËN nebo kvalifikované autodílně.

Nedodržení tohoto doporučení může způsobit předčasné opotřebení baterie.

## Filtr vzduchu motoru a filtr vzduchu kabiny



Intervaly výměny těchto prvků naleznete v Sešitu údržby/ Servisní knížce.

Vyžadují-li to podmínky životního prostředí (vysoká prašnost, ...) a provozní podmínky vozidla (jízda ve městě, ...), **vyměňujte je případně dvakrát tak často** (viz odstavec „Motory“).

Zanesený filtr vzduchu kabiny může způsobit snížení účinnosti klimatizačního systému a být příčinou nepříjemných pachů v interiéru.

## Olejový filtr



Olejový filtr měňte při každé výměně motorového oleje.

Intervaly výměny tohoto prvku naleznete v Sešitu údržby/ Servisní knížce.

## Filtr pevných částic (naftový motor)

V závislosti na verzi sdruženého přístroje je počátek zanesení filtru pevných částic oznámen:



- trvalým rozsvícením kontrolky filtru pevných částic, zvukovým signálem a zobrazením hlášení o riziku zanesení filtru pevných částic,

nebo



- trvalým rozsvícením servisní kontrolky, zvukovým signálem a zobrazením hlášení o riziku zanesení filtru pevných částic.

Jakmile to dopravní situace umožní, regenerujte filtr jízdou rychlostí alespoň 60 km/h, a to až do zhasnutí kontrolky. Jestliže kontrolka nadále svítí, vyhledejte odstavec „Hladina aditiv“.



Po delší jízdě vozidla velmi nízkou rychlostí nebo chodu motoru na volnoběh je možno ve výjimečných případech při zrychlení upozorovat emise vodních par z výfuku. Nemají vliv na chování vozidla ani na životní prostředí.

## Mechanická převodovka



Převodovka je tzv. bezúdržbová (výměna oleje se neprovádí). Interval pro kontrolu tohoto komponentu naleznete v Sešitu údržby.

## Pilotovaná mechanická šestistupňová převodovka



Převodovka je tzv. bezúdržbová (výměna oleje se neprovádí). Interval pro kontrolu tohoto komponentu naleznete v Servisní knížce.

## Automatická převodovka



Převodovka je tzv. bezúdržbová (výměna oleje se neprovádí). Interval pro kontrolu tohoto komponentu naleznete v Sešitu údržby.

## Brzdové destičky



Rychlost opotřebení brzd závisí na způsobu řízení, zejména u vozidel provozovaných ve městě a na krátké vzdálenosti. Může být nutné nechat zkontrolovat stav brzd i v období mezi dvěma pravidelnými prohlídkami vozidla. Pokles hladiny brzdové kapaliny znamená opotřebení brzdových destiček (pokud nedošlo k úniku z okruhu).

## Stav opotřebení brzdových kotoučů



Informace o kontrole opotřebení brzdových kotoučů Vám poskytnou pracovníci servisní sítě CITROËN nebo pracovníci kvalifikované autodílny.

## Ruční parkovací brzda



Příliš dlouhý zdvih parkovací brzdy nebo zjištění ztráty účinnosti tohoto systému znamená nutnost seřízení, a to i v období mezi dvěma pravidelnými prohlídkami.

Kontrola tohoto systému musí být provedena v servisní síti CITROËN nebo v kvalifikované autodílně.

## Elektrická parkovací brzda



Tento systém nevyžaduje žádné zvláštní kontroly. Při zjištění problému se obraťte na servisní síť CITROËN nebo na kvalifikovanou autodílnu.

Více informací naleznete v kapitole „Řízení - Elektrická parkovací brzda - § Poruchy funkce“.



Používejte pouze přípravky doporučené společností CITROËN nebo přípravky stejné kvality a se shodnými charakteristikami.

Pro optimalizování činnosti důležitých součástí, jako je například brzdový okruh, vybrala společnost CITROËN specifické přípravky, které nabízí prostřednictvím své servisní sítě.

Aby nedošlo k poškození elektrických komponentů, je výslovně **zakázáno** provádět mytí motorového prostoru vysokotlakým proudem vody.

# PRAKTICKÉ INFORMACE

## SADA PRO DOČASNOU OPRAVU PNEUMATIKY

Jedná se o kompletní systém tvořený kompresorem a kartuší s vyplňovacím přípravkem. Umožňuje provést **dočasnou opravu** pneumatiky, aby bylo možné dojet s vozidlem k nejbližšímu servisu.

Opravu je možné provést ve většině případů proražení pneumatiky, ke kterým dojde v místě běhounu nebo ramene pneumatiky.

### Přístup k sadě



Sada je uložena ve schránce, která se nachází pod podlážkou zavazadlového prostoru.

### Popis sady



- A. Volič polohy „Oprava“ nebo „Huštění“.
- B. Spínač pro zapnutí „I“/vypnutí „O“.
- C. Tlačítko pro snížení tlaku.
- D. Tlakoměr (v barech nebo psi).
- E. Přihrádka obsahující:
  - kabel s adaptérem pro zásuvku 12 V,
  - různé koncovky pro huštění nafukovacích předmětů, např. míčů, pneumatik jízdního kola...



- F. Kartuše s vyplňovacím přípravkem.
- G. Bílá hadice s uzávěrem pro opravu.
- H. Černá hadice pro huštění.
- I. Samolepka s vyznačením omezení rychlosti.



Samolepku s vyznačením omezení rychlosti I je třeba nalepit na volant, aby tak řidiči připomínala, že jedno kolo vozidla lze používat jen dočasně.

Při jízdě s pneumatikou opravenou s pomocí sady tohoto typu nepřekročte rychlost 80 km/h.

## Postup opravy

### 1. Zalepení



- ☞ Vypněte zapalování.
- ☞ Otočte volič **A** do polohy „Oprava“.
- ☞ Ověřte, že je spínač **B** přepnutý do polohy „O“.



- ☞ Zcela rozvíňte bílou hadici **G**.
- ☞ Vyšroubujte uzávěr z bílé hadice.
- ☞ Připojte bílou hadici k ventilku oprávaného pneumatiky.



- ☞ Zasuňte zástrčku kabelu kompresoru do zásuvky 12 V ve vozidle.
- ☞ Nastartujte motor a nechte ho běžet.

11



Jestliže je v pneumatice zaražené nějaké cizí tělísko, nechte jej na místě.



Pozor, přípravek pro opravu pneumatiky je v případě požití zdraví škodlivý (obsahuje např. ethylenglykol, kalafunu...) a má rovněž dráždivé účinky na oči. Uchovávejte přípravek na místě mimo dosah dětí.

# PRAKTICKÉ INFORMACE



- ☞ Zapněte kompresor přepnutím spínače **B** do polohy „I“ a nechte ho v činnosti až do dosažení tlaku v pneumatice 2,0 baru.

Vyplňovací přípravek je vstříknut pod tlakem do pneumatiky, v průběhu této operace neodpojujte hadici od ventilku (nebezpečí potřísnění přípravkem).

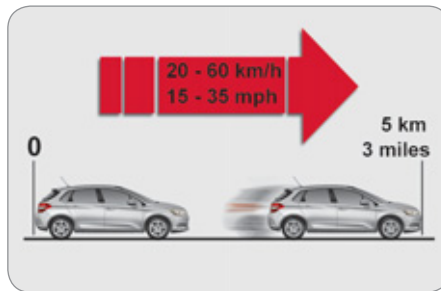

- ☞ Odpojte sadu a zašroubujte uzávěr bílé hadice.  
Dbejte, aby nedošlo k potřísnění vozidla zbytky kapaliny. Uložte sadu na dostupné místo.
- ☞ Ihned se rozjeďte a ujeďte přibližně pět kilometrů omezenou rychlostí (mezi 20 a 60 km/h), aby se proražené místo zalepilo.
- ☞ Zastavte pro ověření opravy a tlaku s pomocí sady.



Pokud se Vám do přibližně pěti až sedmi minut nepodaří dosáhnout tohoto tlaku, nelze pneumatiku opravit. Obráťte se s žádostí o pomoc na servisní síť CITROËN nebo na kvalifikovanou autodílnu.



## Detekce poklesu tlaku v pneumatikách

Pokud je vozidlo vybaveno systémem detekce poklesu tlaku v pneumatikách, bude po opravě kola stále svítit kontrolka podhuštění, a to až do opětovné aktivace systému v servisní síti CITROËN nebo v kvalifikované autodílně.



## 2. Huštění



- ☞ Otočte volič **A** do polohy „Huštění“.
- ☞ Zcela rozviňte černou hadici **H**.
- ☞ Připojte černou hadici kompresoru přímo k ventilku opraveného kola.



- ☞ Znovu připojte zástrčku kabelu kompresoru k zásuvce 12 V vozidla.
- ☞ Nastartujte motor a nechte ho běžet.



- ☞ Upravte tlak s pomocí kompresoru (pro zvýšení tlaku: spínač **B** v poloze „I“; pro snížení tlaku: spínač **B** v poloze „O“ a stisknutí tlačítka **C**) na hodnotu uvedenou na štítku s tlaky huštění pneumatik vozidla (štítek se nachází na dveřním rámu na straně řidiče).

Výrazné snížení tlaku je příznakem nedostatečně zalepeného místa úniku, proto svěřte opravu vozidla servisní síti CITROËN nebo kvalifikované autodílně.

- ☞ Odpojte sadu a uklid'te ji.
- ☞ Jeďte omezenou rychlostí (nejvýše 80 km/h) a omez'te délku cesty na 200 km.



☞ Co nejdříve přistavte vozidlo do servisní sítě CITROËN nebo do kvalifikované autodílny. Informujte servisního technika o tom, že jste použili tuto sadu. Po diagnostice Vám technik sdělí, zda je možné pneumatiku opravit nebo je nutná její výměna.



## Vyjmutí kartuše

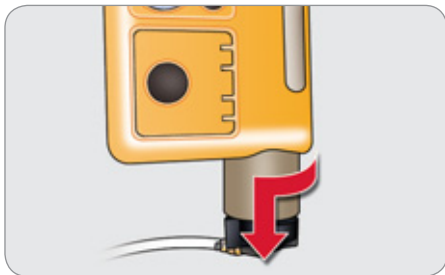

- ☞ Uložte černou hadici.
- ☞ Vysuňte zahnutou spodní část bílé hadice.
- ☞ Držte kompresor ve svislé poloze.
- ☞ Spodem vyšroubujte kartuši.



Pozor na možné vytečení vyplňovacího přípravku.

Datum konce použitelnosti této kapaliny je uvedeno na kartuši.

Kartuše je určena pro jednorázové použití, načatá kartuše musí být vyměněna.

Po použití neodhazujte kartuši v přírodě, odnesete ji do některé provozovny sítě CITROËN nebo do sběrný pověřené sběrem těchto látek.

Neopomeňte si opatřit novou kartuši s vyplňovacím přípravkem pro opravu pneumatiky v prodejní síti CITROËN nebo v kvalifikované autodílně.

## Kontrola tlaku/příležitostné nahuštění pneumatik

Tuto sadu můžete rovněž použít bez vstříknutí vyplňovacího přípravku:

- pro zkontrolování nebo příležitostné nahuštění pneumatik,
- pro nahuštění jiných nafukovacích předmětů.



- ☞ Otočte volič **A** do polohy „Huštění“.
  - ☞ Zcela rozviňte černou hadici **H**.
  - ☞ Připojte černou hadici k ventilku kola nebo nafukovacího předmětu.
- Je-li třeba, namontujte nejprve jednu z koncovek dodaných se sadou.



- ☞ Připojte elektrickou zástrčku kompresoru do zásuvky 12 V vozidla.
- ☞ Nastartujte a nechte motor v chodu.
- ☞ Upravte tlak s pomocí kompresoru (pro zvýšení tlaku: spínač **B** v poloze „I“; pro snížení tlaku: spínač **B** v poloze „O“ a stisknutí tlačítka **C**) na hodnotu uvedenou na štítku s tlaky huštění pneumatik vozidla nebo nafukovacího předmětu.
- ☞ Odpojte a uložte sadu.

## VÝMĚNA KOLA

Pracovní postup pro výměnu defektního kola za rezervní kolo s pomocí nářadí z výbavy vozidla.

### Přístup k nářadí



Nářadí se nachází pod podlahou zavazadlového prostoru.

Přístup:

- ☞ otevřete zavazadlový prostor,
- ☞ nadzvedněte podlášku,
- ☞ zajistěte ji zaháknutím jejího závěsu za háček na držáku zadní desky,
- ☞ u plnohodnotného náhradního kola odepněte a vyjměte schránku s nářadím umístěnou ve středu kola, nebo
- ☞ u dojezdového náhradního kola: pro přístup ke schránce s nářadím nadzvedněte kolo za zadní část směrem k sobě.

### Seznam nářadí

Nářadí je specificky určené pro Vaše vozidlo. Nepoužívejte jej k jiným účelům.

1. Klíč na demontáž kola.  
Umožňuje demontovat ozdobný kryt a vyšroubovat upevňovací šrouby kola.
2. Zvedák s integrovanou klikou.  
Slouží ke zvednutí vozidla.
3. Přípravek na „krytky“ šroubů (nachází se v odkládací skříňce).  
Umožňuje demontovat ochranné krytky šroubů kol s hliníkovým ráfkem.
4. Nástrčkový klíč na bezpečnostní šrouby.  
Slouží jako adaptér na klíč pro demontáž kola pro vyšroubování speciálních šroubů ochrany proti odcizení kola.



### Kolo s ozdobným krytem

**Při demontáži kola sundejte** nejprve ozdobný kryt pomocí klíče na demontáž kola **1**, a to přitažením v místě průchodu ventilku.

**Při montáži kola nasadíte** ozdobný kryt nejprve výřezem proti ventilku, poté jej dlaní ruky přitlačte po jeho obvodu.

## Přístup k rezervnímu kolu



Rezervní kolo je připravené pod podlahou zavazadlového prostoru.

V závislosti na zemí prodeje může být rezervní kolo plnohodnotné plechové nebo hliníkové či „dojezdové“.

Přístup k náhradnímu kolu viz odstavec „Přístup k nářadí“ na předcházející straně.

## Vyjmutí plnohodnotného kola

- ☞ Povolte centrální žlutý šroub.
- ☞ Zvedněte rezervní kolo směrem k sobě.
- ☞ Vyjměte kolo ze zavazadlového prostoru.

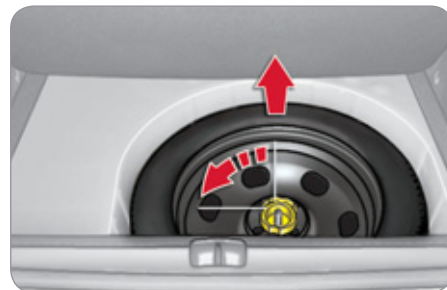

## Uložení plnohodnotného kola

- ☞ Uložte kolo na místo.
- ☞ Povolte o několik otáček centrální žlutý šroub a poté jej umístěte do středu kola.
- ☞ Utáhněte až na doraz centrální šroub, aby bylo kolo dobře upevněno.



- ☞ Vraťte do středu kola schránku s nářadím a zaklapněte ji.



### Detekce poklesu tlaku v pneumatikách

Rezervní kolo nemá snímač. Oprava kola s propíchnutou pneumatikou musí být provedena v servisu sítě CITROËN nebo v odborném servisu.

## Demontáž kola



### Zaparkování vozidla

Znehybněte vozidlo tak, aby nebránilo silničnímu provozu: podklad musí být vodorovný, stabilní a s nekluzkým povrchem.

Zatáhněte parkovací brzdou (pokud není v automatickém režimu), vypněte zapalování a zařaďte první převodový stupeň\* pro zablokování kol.

Ověřte, že se trvale rozsvítila kontrolka zatažení parkovací brzdý na přístrojové desce.

Je-li třeba, umístěte klín pod kolo úhlopříčně protilehlé vyměňovanému kolu.

Vždy se ujistěte, že všichni cestující vystoupili z vozidla a že se nacházejí na bezpečném místě.

Nikdy si nelehejte pod vozidlo, které je podepřeno pouze zvedákem; vždy použijte stojánek.

## Pracovní postup

- ☞ Sundejte chromované krytky ze šroubů pomocí přípravku 3 (dle výbavy).
- ☞ Nasadte nástrčkový klíč 4 na klíč 1 pro povolení bezpečnostního šroubu.
- ☞ Povolte ostatní šrouby samotným klíčem na demontáž kola 1.



- ☞ Umístěte zvedák 2 do kontaktu s jedním z dvou předních A nebo zadních B míst na spodku karoserie, co nejbližší vyměňovanému kolu.
- ☞ Vytočte zvedák 2 tak, aby se jeho patka opřela o zem. Ujistěte se, že je patka zvedáku přímo pod zvoleným místem A nebo B.

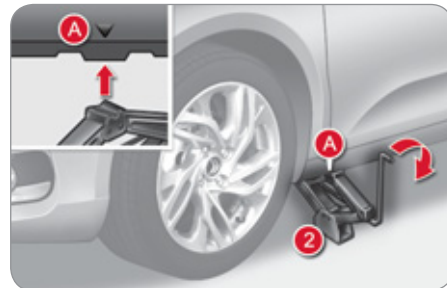

- ☞ Zvedněte vozidlo tak, aby zůstal dostatečně velký prostor mezi kolem a zemí, a byla tak usnadněna montáž rezervního kola.
- ☞ Vyšroubujte šrouby a uložte je na čisté místo.
- ☞ Sundejte kolo.



\* poloha R pro pilotovanou mechanickou převodovku; poloha P pro automatickou převodovku.

## Montáž kola



### Upevnění standardního nebo dojezdového náhradního kola

Jestliže je Vaše vozidlo vybavené hliníkovými koly, zjistíte při utahování šroubů po montáži standardního nebo dojezdového náhradního kola, že se jejich podložky neopřou o kolo, což je zcela normální. Upevnění kola je zajištěno opřením kuželové části jednotlivých šroubů.



### Po výměně kola

Pro správné uložení poškozeného kola do zavazadlového prostoru sundejte nejprve středovou krytku. Pokud používáte rezervní kolo typu „na dojetí“, nepřekračujte rychlost 80 km/h.

Nechte urychleně zkontrolovat utahnutí šroubů a tlak v pneumatice rezervního kola v servisu sítě CITROËN nebo odborném servisu. Nechte opravit poškozené kolo a poté jej ihned namontujte zpět na vozidlo.

## Pracovní postup

- ☞ Nasadte kolo na náboj.
- ☞ Zašroubujte šrouby rukou až na doraz.
- ☞ Proveďte předběžné utahení bezpečnostního šroubu klíčem 1 opatřeným nástrčným klíčem 4.
- ☞ Proveďte předběžné utahení ostatních šroubů samotným klíčem 1.

- ☞ Spusťte vozidlo na zem.
- ☞ Stočte zvedák 2 a vyjměte ho.

- ☞ Dotáhněte bezpečnostní šroub klíčem 1 opatřeným nástrčkovým klíčem 4.
- ☞ Dotáhněte ostatní šrouby samotným klíčem 1.
- ☞ Namontujte chromované krytky na všechny šrouby (dle výbavy).
- ☞ Uložte nářadí do schránky.

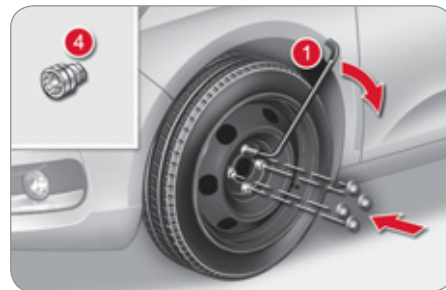
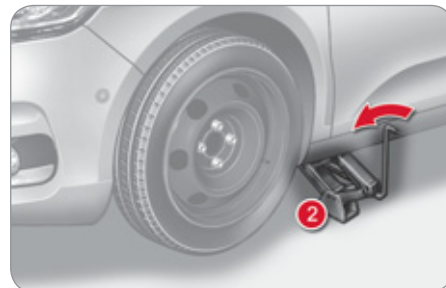

## VÝMĚNA ŽÁROVKY



Světlomety jsou vybavené průhlednými kryty z polykarbonátů s ochrannou vrstvou:

- ☞ **nečistěte je suchou nebo abrazivní utěrkou ani rozpouštědly,**
- ☞ použijte houbu a mýdlovou vodu,
- ☞ při použití vysokotlakého čisticího zařízení nesměřujte na světlomety proud vody příliš dlouho, mohlo by dojít k poškození ochranné vrstvy nebo těsnění světlometů.



☞ Žárovky se nedotýkejte prsty, použijte látku, která nepouští vlákna.

Výměnu žárovky lze provádět až několik minut po zhasnutí světlometu (nebezpečí vážného popálení).

Důležité je používat výhradně žárovky typu bez UV, aby nedošlo ke zničení reflektoru.

Žárovku vždy nahraďte novou žárovkou stejného typu a shodných charakteristik.

## Přední světlomet

Model s xenonovými výbojkami a natačecími světlomety



1. **Natačecí potkávací/dálková světlomet (D1S-35 W)**
2. **Směrová světlomet (PY 21 W žlutá)**
3. **Denní/obrysová světlomet (P21/5 W XL)**
4. **Mlhová světlomet (H11-55 W)**



### Nebezpečí usmrcení elektrickým proudem

Výměna xenonových výbojek (D1S-35W) musí být prováděna v servisní síti CITROËN nebo odborném servisu.

Model s halogenovými žárovkami



1. **Směrová světlomet (H21 bílá)**
2. **Potkávací světlomet (H7-55 W)**
3. **Dálková světlomet (H1-55 W)**
4. **Denní/obrysová světlomet (P 21/5 W XL)**
5. **Světlomet do mlhy (H11-55 W)**



U bajonetových žárovek H1, H7, ... dbejte pro dosažení co nejlepší kvality osvětlení na jejich správné umístění.



# PRAKTICKÉ INFORMACE

## Přístup k žárovkám

V závislosti na motoru a pouze na levé straně musíte pro přístup ke ochranným krytům žárovek provést následující operace.

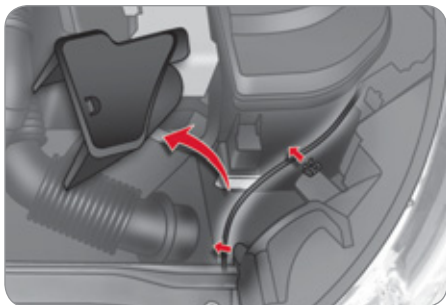

- ☞ Odepnout tři patky deflektoru vzduchu.
- ☞ Odepnout lanko ovládání otevření kapoty v jeho dvou upevňovacích bodech.
- ☞ Přemístit lanko směrem dolů.

Po výměně příslušné žárovky nezapomeňte vše uvést do původního stavu (lanko a deflektor).

## Výměna žárovky směrových světel



Rychlejší blikání směrových světel (pravých nebo levých) znamená poruchu jedné ze žárovek na příslušné straně.

## Model s halogenovými světly

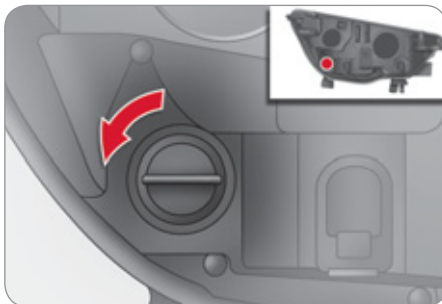

- ☞ Otočte objímku žárovky o čtvrt otáčky a vytáhněte ji.
  - ☞ Vytáhněte žárovku a vyměňte ji.
- Při montáži proveďte úkony v obráceném pořadí.

## Model s xenonovými světly

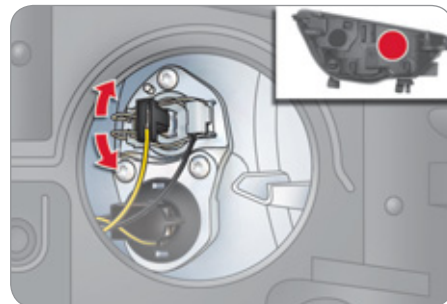

- ☞ Demontujte ochranný kryt zatažením za jazyček.
  - ☞ Odpojte konektor výbojky.
  - ☞ Odkloňte pružinu pro uvolnění výbojky.
  - ☞ Vyměňte výbojku a vyměňte ji.
- Při zpětné montáži postupujte v opačném pořadí.



Žárovky žluté barvy, jako mají směrová světla, musejí být nahrazeny žárovkami se stejnými vlastnostmi a barvou.



Po montáži pečlivě uzavřete ochranný kryt, aby byla zajištěna těsnost světlometu.

# PRAKTICKÉ INFORMACE

## Výměna žárovky potkávacích světel (pouze u modelů s halogenovými žárovkami)

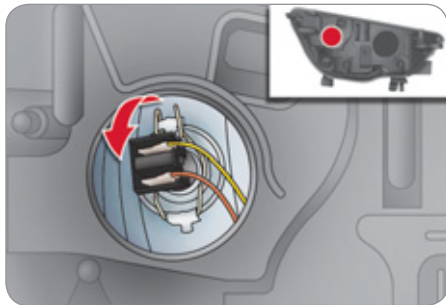

- ☞ Přitažením za jazýček sejměte ochranný kryt.
  - ☞ Odpojte konektor žárovky.
  - ☞ Roztáhněte pružiny pro uvolnění žárovky.
  - ☞ Vyjměte žárovku a vyměňte ji.
- Při zpětné montáži postupujte v obráceném pořadí úkonů.

## Výměna žárovky dálkových světel (pouze u modelů s halogenovými žárovkami)

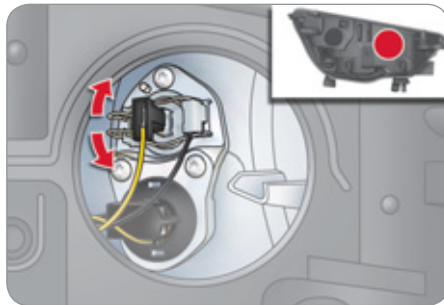

- ☞ Přitažením za jazýček sejměte ochranný kryt.
  - ☞ Odpojte konektor žárovky.
  - ☞ Roztáhněte pružiny pro uvolnění žárovky.
  - ☞ Vyjměte žárovku a vyměňte ji.
- Při zpětné montáži postupujte v obráceném pořadí úkonů.

## Výměna denních/obrysových světel

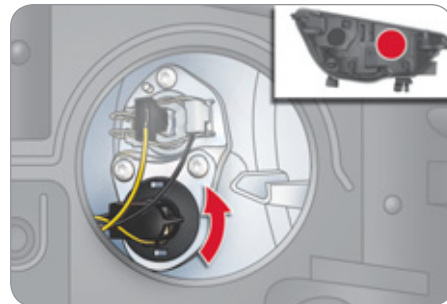

- ☞ Přitažením za jazýček sejměte ochranný kryt.
  - ☞ Odpojte konektor žárovky.
  - ☞ Otočte objímku žárovky o čtvrt otáčky a vyjměte ji.
  - ☞ Vytáhněte žárovku a vyměňte ji.
- Při zpětné montáži postupujte v obráceném pořadí úkonů.



# PRAKTICKÉ INFORMACE

## Výměna integrovaných bočních směrových světel

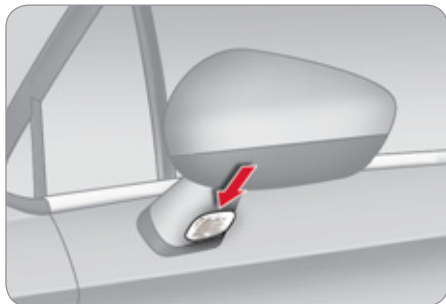

- ☞ Zasuňte šroubovák do mezery mezi středem bočního směrového světla a patičí zpětného zrcátka.
- ☞ Zapáčete šroubovákem pro uvolnění bočního směrového světla a vyjměte jej.
- ☞ Odpojte konektor bočního směrového světla.

Při zpětné montáži postupujte v obráceném pořadí úkonů.

Přejete-li si pořídit boční směrová světla, obraťte se na servisní síť CITROËN nebo odborný servis.

## Výměna bočních bodových světel

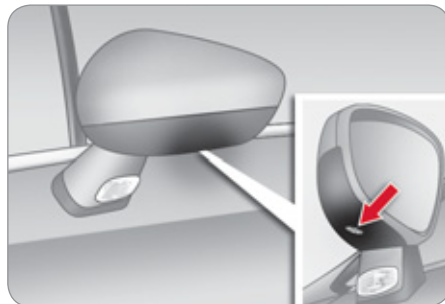

Pro výměnu tohoto typu osvětlení s diodami se obraťte na servisní síť CITROËN nebo odborný servis.

## Výměna žárovky světel do mlhy



- ☞ Zasuňte plochý šroubovák do otvoru krytu.
- ☞ Zatáhnutím a současným páčením odepnete kryt od nárazníku (snímač parkovacího asistenta zůstane připevněný k nárazníku).
- ☞ Demontujte dva připevňovací šrouby modulu a vyjměte jej z uložení.
- ☞ Odpojte konektor objímky žárovky.
- ☞ Otočte objímku žárovky o čtvrt otáčky a vyjměte ji.
- ☞ Vytáhněte žárovku a vyměňte ji.

Při zpětné montáži postupujte v obráceném pořadí úkonů.

V případě potřeby výměny těchto žárovek se můžete rovněž obrátit na servisní síť CITROËN nebo odborný servis.

## Zadní světla



1. Brzdová/obrysová světla (P21/5W).
2. Směrová světla (PY21W žlutá)
3. Světlo zpětného chodu (P21W)
4. Světla do mlhy (P21W)



Žluté žárovky směrových světel musejí být nahrazovány za žárovky shodných charakteristik a barvy.

Světla umístěná na víku zavazadlového prostoru jsou nefunkční. Mají pouze estetickou úlohu.

## Výměna světel

Tyto čtyři žárovky se mění z vnější strany zavazadlového prostoru:

- ☞ otevřete zavazadlový prostor,
- ☞ vyjměte přístupový poklop na obložení na příslušné straně,
- ☞ vycvakněte konektor světla,
- ☞ pod uložení položte hadřík, abyste zabránili ztrátě matice při povolování,
- ☞ Povolte matici pomocí nástrčného klíče 10 a poté ji demontujte rukou,
- ☞ Odšroubujte dva upevňovací šrouby držáku žárovek,
- ☞ opatrně světlo vyjměte zatažením v jeho ose směrem ven,

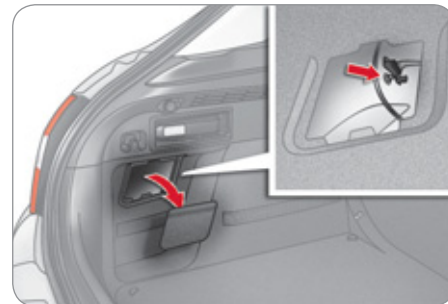

- ☞ odkloňte všechny čtyři jazýčky a vyjměte držák žárovek,
- ☞ otočte žárovku o čtvrt otáčky a vyměňte ji.

Při zpětné montáži proveďte operace v opačném pořadí.

Dbejte na řádné zasunutí světla do vodítek, veďte pohyb v ose vozidla.

Dostatečně utáhněte pro zajištění těsnosti, ale dávejte pozor, aby nedošlo k poškození světla.

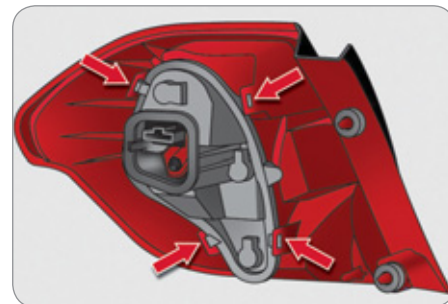

## Výměna žárovky v osvětlení státní poznávací značky (W5W)



Pro usnadnění demontáže provádějte tuto operaci s pootevřeným víkem zavazadlového prostoru.

- ☞ Zasuňte tenký šroubovák do otvoru průhledného krytu.
- ☞ Zatlačte směrem ven.
- ☞ Sundejte průhledný kryt.
- ☞ Vyměňte vadnou žárovku.

Při zpětné montáži průhledný kryt zatlačným zaklapněte.

## Výměna třetího brzdového světla (s LED diodami)



Výměnu tohoto typu světla s diodami konzultujte se servisní sítí CITROËN nebo s odborným servisem.

## VÝMĚNA POJISTKY

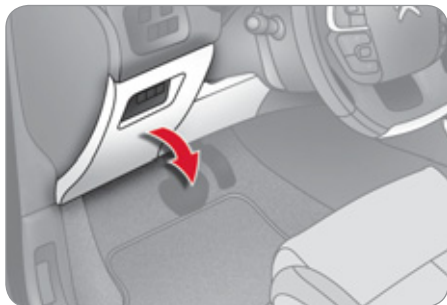

### Přístup k nářadí

Pinzeta pro vytahování pojistek je umístěna na vnitřní straně víka pojistkové skříňky v palubní desce.

Přístup:

- ☞ uvolněte víko přitážením jeho pravého a poté levého horního rohu,



- ☞ kompletně demontujte víko a otočte jej,
- ☞ vyjměte držák, na jehož zadní straně je připevněna pinzeta.

## Výměna pojistky

Před výměnou pojistky je nutné:

- ☞ zjistit příčinu poruchy a odstranit ji,
- ☞ vypnout všechny spotřebiče,
- ☞ zastavit vozidlo a vypnout zapalování,
- ☞ určit vadnou pojistku pomocí přiřazovací tabulky a schémat uvedených na následujících stránkách.

Při výměně pojistky je nutné:

- ☞ Pro vytažení pojistky z uložení použít speciální pinzetu a zkontrolovat stav vlákna.
- ☞ Vadnou pojistku nahradit vždy pojistkou se stejnou proudovou hodnotou (stejná barva); použití pojistky s jinou hodnotou může způsobit poruchu (riziko požáru).

Pokud se pojistka po výměně brzy opět přepálí, nechte zkontrolovat elektrická zařízení v síti CITROËN nebo odborným servisem.



Výměna pojistky, která není zmíněna v níže uvedené tabulce, může způsobit vážnou poruchu Vašeho vozidla. Kontaktujte servisní síť CITROËN nebo odborný servis.



Dobrá



Špatná



Pinzeta



### Montáž elektrického příslušenství

Elektrický obvod vozidla je navržen tak, aby mohl pracovat se sériovým a dodatečně montovaným vybavením.

Před montáží dalšího vybavení nebo elektrických doplňků do vozidla se poraďte s pracovníky servisní sítě CITROËN nebo odborného servisu.



CITROËN odmítá odpovědnost za náklady na opravu vozidla nebo za poruchy jeho funkce způsobené montáží doplňkového vybavení, které není dodáváno a doporučeno společností CITROËN a nebylo namontováno podle jejích předpisů, zejména je-li celková spotřeba dodatečně připojených zařízení větší než 10 mA.

# PRAKTICKÉ INFORMACE

## Pojistky v palubní desce

Pojistková skříňka se nachází ve spodní části palubní desky (na levé straně).

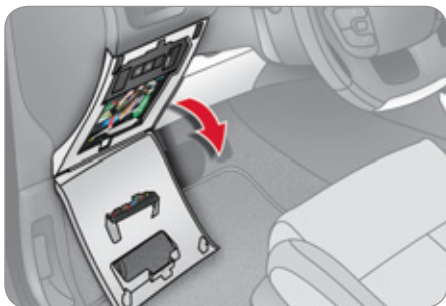

## Přístup k pojistkám

☞ Viz odstavec „Přístup k nářadí“.

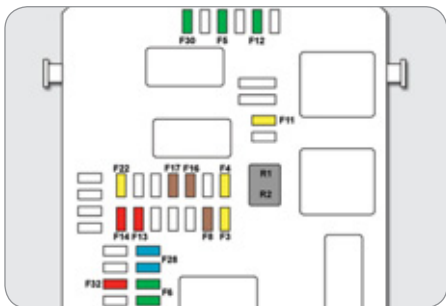

## Tabulky pojistek

Vyjímatelné relé č.	Hodnota	Funkce
R1	-	Zásuvka 230 V/50 Hz.
R2	-	Zásuvka 12 V v zavazadlovém prostoru.

Č. pojistky	Hodnota	Funkce
F3	20 A	Obrysová světla, výstražná světla přívěsu.
F4	20 A	Vnitřní osvětlení, centrála pro přívěs.
F5	30 A	Sekvenční otevírání předních oken.
F6	30 A	Sekvenční otevírání zadních oken.
F11	20 A	Zásuvka 12 V pro přívěs.
F12	30 A	Posuvná clona panoramatického střešního okna.
F13	30 A	Zesilovač Hi-Fi.
F22	20 A	Signalizace přívěsu.

# PRAKTICKÉ INFORMACE

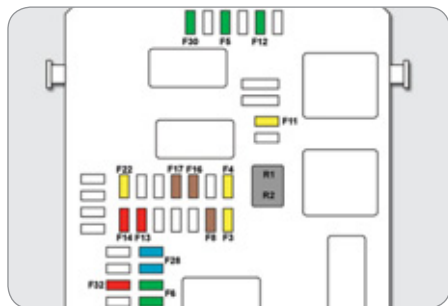

Č. pojistky	Hodnota	Funkce
F8	3 A	Siréna alarmu, řídicí jednotka alarmu.
F13	10 A	Zapalovač cigaret.
F14	10 A	Zásuvka 12 V v zavazadlovém prostoru.
F16	3 A	Osvětlení velkého multifunkčního úložného prostoru, zadní bodová svítidla, osvětlení odkládací schránky.
F17	3 A	Osvětlení slunečních clon, přední bodová svítidla.
F28	15 A	Autorádio, autorádio (z příslušenství).
F30	20 A	Zadní stěrač.
F32	10 A	Zesilovač Hi-Fi.

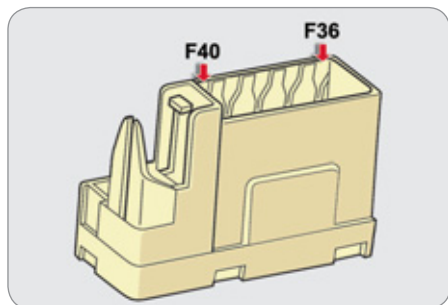

Č. pojistky	Hodnota	Funkce
F36	15 A	Zásuvka 12 V vzadu.
F37	–	Nepoužito.
F38	–	Nepoužito.
F39	–	Nepoužito.
F40	25 A	Zásuvka 230 V/50 Hz.

# PRAKTICKÉ INFORMACE

## Pojistky v motorovém prostoru

Pojistková skříňka se nachází v motorovém prostoru, v blízkosti akumulátoru (na levé straně).



### Přístup k pojistkám

- ☞ Otevřete víko.
- ☞ Vyměňte pojistku (viz příslušný odstavec).
- ☞ Po opravě víko velmi pečlivě uzavřete pro zaručení těsnosti pojistkové skříňky.

## Tabulka pojistek

Č. pojistky	Hodnota	Funkce
F19	30 A	Nízká/vysoká rychlost stírání čelního skla.
F20	15 A	Čerpadlo ostřikovače vpředu a vzadu.
F21	20 A	Čerpadlo ostřikovače světlometů.
F22	15 A	Houkačka.
F23	15 A	Dálkové světlo vpravo.
F24	15 A	Dálkové světlo vlevo.
F27	5 A	Potkávací světlo vlevo.
F28	5 A	Potkávací světlo vpravo.

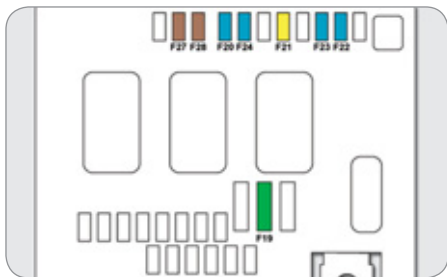

## AKUMULÁTOR

Pracovní postup pro dobíjení vybitého akumulátoru nebo pro nastartování motoru s pomocí jiného akumulátoru.



Přítomnost tohoto štítku, zejména v souvislosti se systémem Stop & Start signalizuje použití olověného akumulátoru 12 V se specifickými vlastnostmi, jehož odpojení nebo výměnu je třeba vždy svěřit síti CITROËN nebo odbornému servisu.

Nedodržení tohoto doporučení může způsobit předčasné opotřebení akumulátoru.



Po zpětné montáži akumulátoru bude systém Stop & Start aktivní až po určité době nepřetržitého používání vozidla, jejíž délka závisí na klimatických podmínkách a stavu nabití akumulátoru (přibližně až 8 hodin).

## Přístup k akumulátoru

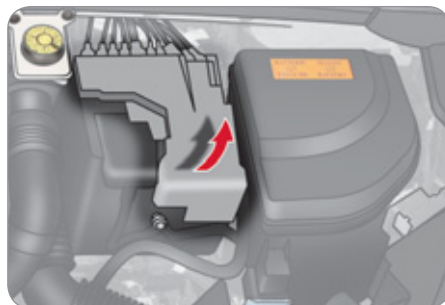

Akumulátor je umístěn v motorovém prostoru.

Přístup:

- ☞ otevřete kapotu za pomoci vnitřní a poté vnější páčky,
- ☞ upevněte vzpěru kapoty,
- ☞ sundejte plastový kryt pro zpřístupnění obou svorek,
- ☞ uvolněte pojistkovou skříňku pro vytažení akumulátoru, je-li to nutné.

## Odpojení kabelů

- ☞ Zvedněte zajišťovací páčku zcela nahoru.

## Připojení kabelů

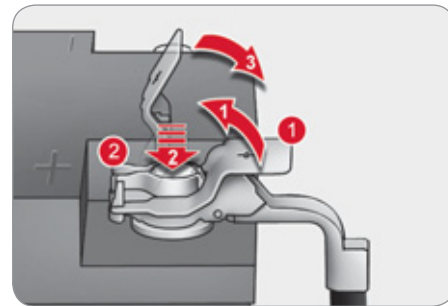

- ☞ Položte otevřenou svěrnou objímku **1** kabelu na výstup kladného pólu baterie.
- ☞ Zatlačte na svěrnou objímku **1** svisle dolů pro její řádné umístění na baterii.
- ☞ Zajistěte svěrnou objímku sklopením páčky **2**.



Netlačte na páčku silou, protože v případě špatného umístění svěrné objímky nebude zajištění možné; v takovém případě zopakujte celý postup od začátku.



# PRAKTICKÉ INFORMACE

## Nastartování s pomocí jiného akumulátoru

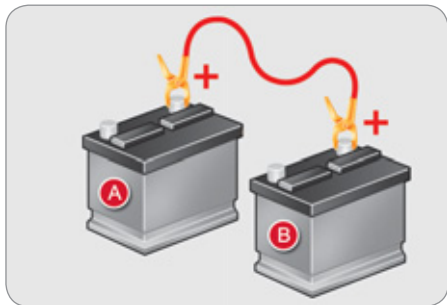

- ☞ Připojte červený kabel ke svorce kladného pólu (+) vybitého akumulátoru **A**, poté ke svorce (+) pomocného akumulátoru **B**.

- ☞ Připojte jeden konec zeleného nebo černého kabelu ke svorce záporného pólu (-) pomocného akumulátoru **B**.
- ☞ Připojte druhý konec zeleného nebo černého kabelu ke kostřicímu bodu **C** startovaného vozidla.

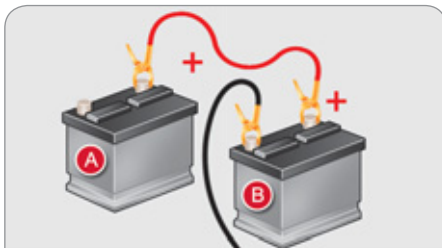

- ☞ Zapněte startér, nechte motor v otáčkách.
- ☞ Vyčkejte návratu na volnoběžné otáčky a poté odpojte kabely.



## Dobití akumulátoru nabíječkou

**i** Nabítí akumulátoru systému Stop & Start nevyžaduje jeho odpojení.

- ☞ Odpojte akumulátor vozidla.
- ☞ Řiďte se návodem k obsluze, dodaným výrobcem nabíječky.
- ☞ Připojte akumulátor počínaje svorkou záporného pólu (-).
- ☞ Ověřte čistotu pólů a svorek. Jsou-li pokryty síranem (bělavé nebo nazeleňalé usazeniny), odmontujte je a očistěte.

**🌿** Akumulátory obsahují škodlivé látky, jako jsou kyselina sírová a olovo. Musí být likvidovány podle platných předpisů a v žádném případě nesmí být vyhozeny spolu s domovním odpadem. Odneste vybité elektrické články a akumulátory do specializované sběrný.

**i** Při odstavení vozidla na více než jeden měsíc je doporučeno odpojit akumulátor.



Neodpojte svorky za chodu motoru.

Nedobíjejte akumulátor bez odpojení svorek.

U vozidla vybaveného řízenou šestistupňovou mechanikou převodovkou se nesnažte nastartovat motor roztlačením vozidla.

## Před odpojením

Před odpojením akumulátoru je nutno vypnout zapalování a vyčkat 2 minuty.

Před odpojením akumulátoru zavřete okna a dveře.

## Po opětném připojení

Po každém připojení akumulátoru zapnete zapalování a vyčkejte před startováním 1 minutu, aby se mohly aktivovat elektronické systémy. Pokud však po této manipulaci přetrvávají malé obtíže, obraťte se na servis sítě CITROËN nebo odborný servis.

Je nutno, abyste podle pokynů v příslušné kapitole sami znovu aktivovali:

- dálkové ovládání zamykání,
- elektrické ovládání clony panoramatického střešního okna,
- navigační systém GPS.

## REŽIM SNÍŽENÍ ELEKTRICKÉHO ZATÍŽENÍ VOZIDLA

Jedná se o systém, který řídí možnost používání některých funkcí s ohledem na úroveň nabití baterie.

Za jízdy vozidla se při odlehčení dočasně vypnou některé funkce, jako jsou klimatizace či odmrazování zadního okna...

Neutralizované funkce budou automaticky znovu aktivovány, jakmile to podmínky umožní.

## REŽIM ÚSPORY ENERGIE

Tento systém řídí dobu používání některých funkcí, aby bylo zachováno dostatečné nabití baterie.

Po zastavení motoru můžete dále používat po maximální souhrnnou dobu třiceti minut autorádio, stěrače, potkavací světla, stropní světla apod.



Tento čas může být výrazně kratší, pokud je akumulátor nedostatečně nabitý.

## Spuštění režimu

Po uplynutí tohoto času se na displeji zobrazí hlášení o vstupu do režimu úspory elektrické energie a zapnuté funkce jsou dočasně vyřazeny z činnosti.



Jestliže je ve stejném okamžiku již zahájen telefonní hovor, bude u audiosystému s navigací přerušeno po 10 minutách.

## Vypnutí režimu

Tyto funkce budou automaticky znovu uvedeny v činnost při příštím použití vozidla.

☞ Pro okamžité opětne zapnutí těchto funkcí nastartujte motor a nechte ho chvíli točit.

Doba, kterou budete poté disponovat pro použití funkce, se bude rovnat dvojnásobku doby chodu motoru. Tato doba bude však vždy v rozmezí pěti až třiceti minut.



S vybitou baterií není možno nastartovat motor (viz příslušný odstavec).

## VÝMĚNA STÍRACÍ LIŠTY

### Před demontáží stírací lišty vpředu

- ☞ Do jedné minuty po vypnutí zapalování přepněte ovladač stěračů pro umístění stíracích lišt do středu čelního skla.

### Demontáž

- ☞ Nadzvedněte příslušné rameno.
- ☞ Uvolněte lištu z upevnění a sundejte ji.

### Montáž

- ☞ Umístěte novou lištu a zaklapněte ji.
- ☞ Sklopte opatrně rameno.

### Po montáži stírací lišty vpředu

- ☞ Zapněte zapalování.
- ☞ Znovu přepněte ovladač stěračů pro nastavení lišt do běžné polohy.

## KRYT PRO ZIMNÍ OBDOBÍ\*

Snímatelný kryt umožňuje zabránit nahromadění sněhu v místě ventilátoru chlazení motoru.

### Montáž

- ☞ Umístěte kryt před spodní část předního nárazníku.
- ☞ Zatlačte jej po obvodu pro postupné zaklapnutí jeho příchytek.

### Demontáž

- ☞ Pomocí šroubováku zapáčete pro postupné uvolnění všech příchytek.



Nezapomeňte sejmout kryt během zimního období:

- když je vnější teplota vyšší než 10 °C,
- v případě tažení přívěsu,
- v případě jízdy rychlostí vyšší než 120 km/h.

\* Podle země prodeje.

## ODTAŽENÍ VOZIDLA

Návod pro odtažení vlastního vozidla či vlečení jiného vozidla s pomocí dočasně namontovaného mechanického zařízení.

### Přístup k nářadí



Oko pro vlečení se nachází pod podlahou zavazadlového prostoru.

Přístup:

- ☞ otevřete zavazadlový prostor,
- ☞ nadzvedněte podlážku,
- ☞ zajistěte ji zaháknutím jejího závěsu za háček držáku odkládací desky,
- ☞ vyjměte ze schránky oko pro vlečení.



### Všeobecná doporučení

Dodržujte zákonná nařízení platná ve Vaší zemi.

Ověřte, že váha tažného vozidla je vyšší než váha vlečeného vozidla.

Řidič musí zůstat sedět za volantem vlečeného vozidla.

Při vlečení vozidla je zakázána jízda na dálnici a rychlostní silnici.

Při vlečení vozidla, kdy jsou všechna čtyři kola na zemi, vždy použijte schválenou vlečnou tyč; lana a popruhy jsou zakázány.

Při vlečení vozidla s vypnutým motorem nefunguje ani jeho posilovač brzd, ani posilovač řízení.

V následujících případech povinně kontaktujte profesionální odtahovou službu:

- vozidlo má poruchu na dálnici nebo na rychlostní silnici,
- není možné zařadit neutrální polohu, odblokovat řízení, povolit parkovací brzdou,
- vlečení pouze se dvěma koly na zemi,
- chybí schválená vlečná tyč...

# PRAKTICKÉ INFORMACE

## Odtahování vlastního vozidla



☞ Přesuňte předvolič do neutrální polohy (polohy **N** u pilotované mechanické nebo automatické převodovky).  
Nedodržení tohoto pokynu může vést k poškození některých prvků (brzdový systém, převodovka) a k absenci posilovacího účinku brzdové soustavy při opětovném nastartování motoru.

- ☞ V předním nárazníku odklopte krytku zatlačením na její spodní část.
- ☞ Zašroubujte oko pro vlečení až na doraz.
- ☞ Zahákněte vlečnou tyč.

- ☞ Odblokujte řízení otočením klíče o jednu polohu a povolte parkovací brzdu.
- ☞ Zapněte výstražná světla na obou vozidlech.
- ☞ Pomalu se rozjed'te a jed'te nízkou rychlostí na nezbytnou vzdálenost.

## Vlečení jiného vozidla

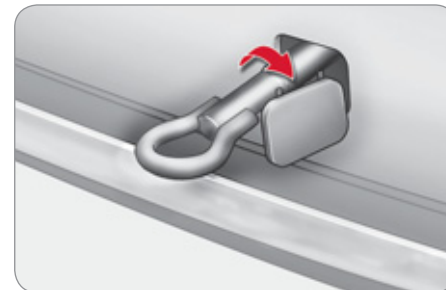

- ☞ V zadním nárazníku odklopte krytku zatlačením na její spodní část.
- ☞ Zašroubujte oko pro vlečení až na doraz.
- ☞ Zahákněte vlečnou tyč.
- ☞ Zapněte výstražná světla na obou vozidlech.
- ☞ Pomalu se rozjed'te a jed'te nízkou rychlostí na nezbytnou vzdálenost.

## TAŽENÍ PŘÍVĚSU, KARAVANU...

Mechanické zařízení určené pro připojení přívěsu či karavanu s doplňkovou signalizací a osvětlením.



Vaše vozidlo je zkonstruováno především pro přepravu osob a zavazadel, nicméně může být také použito pro tažení přívěsu.



Doporučujeme Vám používat originální tažná zařízení a elektrické kabely CITROËN, které byly testovány a schváleny již při koncepci vozidla, a svěřit montáž tohoto zařízení servisu sítě CITROËN nebo kvalifikované autodílně.

V případě montáže mimo servisní síť CITROËN musí být tato povinně provedena s použitím připraveného elektrického zapojení vozidla a v souladu s pokyny výrobce vozidla.

Při jízdě s přívěsem je vozidlo velmi namáháno a řízení vyžaduje zvýšenou pozornost.

## Doporučení pro jízdu

### Rozložení nákladu

☞ Umístěte náklad v přívěsu tak, aby se nejtěžší předměty nacházely co nejbližší nápravě a svislé zatížení koule závěsu bylo blízko přípustného maxima (nesmí ho však překročit).

Hustota vzduchu se snižuje zároveň se zvyšující se nadmořskou výškou, což má za následek snížení výkonu motoru. Při jízdě v oblastech s nadmořskou výškou překračující 1 000 m je třeba snížit maximální hmotnost přívěsu o 10 % na každých dalších 1 000 metrů nadmořské výšky.

V kapitole „Technické charakteristiky“ naleznete hodnoty hmotnosti vozidla a přívěsu platné pro Vaše vozidlo.

### Boční vítr

☞ Počítejte s větší citlivostí vozidla na nárazy bočního větru.

### Chlazení

Při tažení přívěsu do svahu dochází ke zvýšení teploty chladicí kapaliny.

Protože ventilátor chlazení je spouštěn elektricky, jeho účinnost nezávisí na otáčkách motoru.

☞ Pro snížení otáček motoru snižte rychlost vozidla.

Maximální hmotnost přívěsu při stoupání na dlouhém svahu závisí na jeho sklonu a na venkovní teplotě.

V každém případě věnujte zvýšenou pozornost teplotě chladicí kapaliny.



☞ Pokud se rozsvítí výstražná kontrolka a kontrolka **STOP**, co nejdříve zastavte vozidlo a vypněte motor.

## Brzdy

Tažení přívěsu prodlužuje brzdnou vzdálenost.

## Pneumatiky

☞ Zkontrolujte tlak vzduchu v pneumatikách vozidla i přívěsu, dodržujte předepsané hodnoty.

## Osvětlení

☞ Ověřte správnou funkci elektrického signalizačního zařízení přívěsu.



V případě použití originálního tažného zařízení CITROËN bude automaticky deaktivována funkce parkovacího asistenta vzadu.

## PŘÍPRAVA PRO MONTÁŽ AUTORÁDIA

Váš vůz je z výroby připraven pro montáž autorádia:

- dvojfunkční střešní anténou na zadní části střechy,
- koaxiálním kabelem antény,
- základním odrušením,
- přívodem pro reproduktory v předních dveřích a výškové reproduktory v palubní desce,
- přívodem pro zadní reproduktory,
- dvěma 8-mi cestnými konektory.



Před montáží autorádia do vozidla kontaktujte síť CITROËN nebo odborný servis a pořiďte si vhodný propojovací svazek.

## Montáž autorádia

Autorádio se montuje na místo odkládací schránky nad ovládacím panelem vytápění/klimatizace.



☞ Odepněte odkládací schránku na obou stranách pomocí šroubováku a poté ji vyjměte.

Získáte tím přístup ke koaxiálnímu kabelu antény a dvěma 8-mi cestnými konektory.

Poté se řiďte návodem pro používání autorádia.

## Montáž reproduktorů

Je možno namontovat:

- reproduktory o průměru 165 mm do předních dveří,
- reproduktory o průměru 130 mm do zadních dveří,
- výškové reproduktory o průměru 22,5 mm do horní části palubní desky.

## Zapojení konektorů

### 8-mi cestné konektory (A)

- A1: –
- A2: –
- A3: –
- A4: –
- A5: –
- A6: (+) po zapnutí zapalování (v tomto případě autorádio funguje pouze při zapnutém zapalování)
- A7: (+) trvale zapojen
- A8: ukostření

### 8-mi cestné konektory (B)

- B1: (+) zadní pravý reproduktor
- B2: (-) zadní pravý reproduktor
- B3: (+) přední pravý a výškový reproduktor
- B4: (-) přední pravý a výškový reproduktor
- B5: (+) přední levý a výškový reproduktor
- B6: (-) přední levý a výškový reproduktor
- B7: (+) zadní levý reproduktor
- B8: (-) zadní levý reproduktor



Pro připojení autorádia ke kladnému pólu akumulátoru nikdy nepoužívejte jiný vodič (nebezpečí vybití akumulátoru).

## PŘÍSLUŠENSTVÍ

Prodejní síť nabízí širokou paletu příslušenství a originálních náhradních dílů CITROËN.

Spolehlivost a bezpečnost těchto dílů a příslušenství byla úspěšně testována. Všem prvkům bylo přiděleno objednávací číslo a je na ně poskytována záruka CITROËN.

## Sada pro přestavbu

Můžete si zakoupit sady „Enterprise“ pro přestavbu podnikového vozidla na soukromé a naopak.

## „Komfort“:

deflektory dveří, boční sluneční clony, zadní sluneční clona, chladicí a ohřívací modul, ramínko na opěrku hlavy, přenosné kosmetické zrcátko, čtecí lampička, zpětné zrcátko pro obytný přívěs, omezovač/regulátor rychlosti, parkovací asistent, ...

## „Řešení pro přepravu“:

koberce zavazadlového prostoru, vana do zavazadlového prostoru, síťka do zavazadlového prostoru, zarážky do zavazadlového prostoru, příčné střešní tyče, nosiče kol, nosiče lyží, střešní boxy, tažná zařízení, svazky pro tažná zařízení, ...

## „Styl“:

hlavice řadící páky, hliníková podložka nohy, hliníkové disky kol, ozdobné kryty kol, chromovaná koncovka výfuku, chromované krytky zpětných zrcátek, chromované lišty spodní části dveří, chromovaná lišta hrany dveří zavazadlového prostoru, ...

## „Bezpečnost“:

alarm proti vniknutí, hyperfrekvenční modul, modul detekce zvednutí vozidla, systém pro vyhledání odcizeného vozidla, dětské sedačky a podsedačky, alkohol tester, lékárníčka, hasicí přístroj, výstražný trojúhelník, bezpečnostní vesta, mříž pro přepravu psů, zabezpečení kol proti krádeži, sněhové řetězy, protiskluzové návleky, sada světlometů do mlhy, ...

## „Ochrana“:

koberce\*, potahy sedadel kompatibilní s bočními airbagy, chrániče prahů, zástěrky, ochranné lišty dveří, průhledné ochranné pásy nárazníků, plachta na vozidlo, ...



V případě montáže tažného zařízení včetně kabeláže mimo síť CITROËN musí být tato montáž provedena výhradně s využitím předpřipravených elektrických prvků a podle pokynů výrobce.

- \* Pro zabránění zablokování pedálů
  - dbejte na správné umístění a upevnění koberců,
  - nikdy na sebe nepokládejte více koberců



## „Multimédia“:

autorádia, ovládací prvky na volantu, reproduktory, modul Hi-Fi, handsfree sada Bluetooth, přenosné navigační systémy, částečně vestavěný držák navigace, výstraha na radary, USB Box, couvací kamera, displej a držák pro přenosný videopřehrávač, zásuvka 230 V/50 Hz, adaptér 230 V/50 Hz, Wi-Fi on board, ...

Při návštěvě sítě CITROËN si též můžete pořídit prostředky pro čištění a údržbu (na interiér/exteriér), jako například ekologickou řadu výrobků „TECHNATURE“, provozní kapaliny (ostřikovač, ...), spreje a tužky pro opravy laku karoserie s přesným odstínem vašeho vozidla, různé náplně (náplň pro sadu pro dočasnou opravu pneumatiky, ...), ...



### Instalace radiokomunikačních zařízení

Před montáží vysílačů radiokomunikačních zařízení s vnější anténou dokupovaných jako příslušenství můžete kontaktovat pracovníky sítě CITROËN, kteří Vám sdělí charakteristiky vysílačů (frekvence, maximální výstupní výkon, poloha antény, specifické podmínky instalace), které mohou být do vozidla namontovány v souladu se směrnici Elektromagnetická kompatibilita vozidel (2004/104/ES).



Reflexní vesty, výstražné trojúhelníky a sady náhradních žárovek a pojistek patří podle platné legislativy do povinné výbavy vozidla.



Montáž elektrického vybavení nebo doplňků nezahrnutých v katalogu CITROËN může mít za následek poruchu elektronických systémů vozidla či zvýšenou spotřebu paliva.

Mějte laskavě na paměti toto upozornění. Doporučujeme Vám, abyste se obrátili na zástupce sítě CITROËN pro získání informací o nabízeném vybavení a doplňcích.

# TECHNICKÉ CHARAKTERISTIKY

MODELY:	MOTORY A PŘEVODOVKY		
Typ, varianta, verze: NC...	8FR0	5FS0	5FS9
<b>BENZINOVÉ MOTORY</b>	<b>VTi 95</b>	<b>VTi 120</b>	
Zdvihový objem (cm <sup>3</sup> )	1 397	1 598	
Vrtání x zdvih (mm)	77 x 75	77 x 85,8	
Max. výkon: norma CEE (kW)	72	88	
Otáčky max. výkonu (ot./min)	6 000	6 000	
Max. točivý moment: norma CEE (Nm)	136	160	
Otáčky max. momentu (ot./min)	4 000	4 250	
Palivo	Bezolovnaté	Bezolovnaté	
Katalyzátor	Ano	Ano	
<b>PŘEVODOVKY</b>	Mechanická (5stupňová)	Mechanická (5stupňová)	Automatická (4stupňová)
<b>MNOŽSTVÍ OLEJE (l)</b>			
Motor (s výměnou filtru)	4,25	4,25	4,25

# TECHNICKÉ CHARAKTERISTIKY

MODELY:	MOTORY A PŘEVODOVKY		
Typ, varianta, verze: NC...	NFU0	NFU9	5FV8/P
<b>BENZINOVÉ MOTORY</b>	<b>1,6 i 16V</b>		<b>THP 155</b>
Zdvihový objem (cm <sup>3</sup> )	1 587		1 598
Vrtání x zdvih (mm)	78,5 x 82		77 x 85,8
Max. výkon: norma CEE (kW)	80		115
Otáčky max. výkonu (ot./min)	5 800		6 000
Max. točivý moment: norma CEE (Nm)	147		240
Otáčky max. momentu (ot./min)	4 000		1 400
Palivo	Bezolovnaté		Bezolovnaté
Katalyzátor	Ano		Ano
<b>PŘEVODOVKY</b>	Mechanická (5stupňová)	Automatická (4stupňová)	Pilotovaná mechanická (6stupňová)
<b>MNOŽSTVÍ OLEJE (l)</b>			
Motor (s výměnou filtru)	3,25	3,25	4,25

# TECHNICKÉ CHARAKTERISTIKY

HMOTNOST VOZIDLA A TAŽENÉHO PŘÍVĚSU (kg)			
Benzinové motory	VTi 95	VTi 120	
Převodovka	Mechanická	Mechanická	Automatická
Typ, varianta, verze: NC...	8FR0	5FS0	5FS9
- Hmotnost prázdného vozidla	1 200	1 205	1 270
- Pohotovostní hmotnost	1 275	1 280	1 345
- Maximální technicky přípustná hmotnost	1 720	1 765	1 755
- Maximální povolená hmotnost jízdní soupravy ve svahu 12 %	2 920	3 065	3 055
- Brzděný přívěs (v limitu max. hmotnosti jízdní soupravy) ve svahu 12 %	1 200	1 300	1 300
- Brzděný přívěs* (s rozložením zatížení v limitu max. hmot. jízdní soupravy)	1 450	1 550	1 550
- Nebrzděný přívěs	635	640	670
- Doporučené max. svislé zatížení koule tažného zařízení	75	75	75

\* Hmotnost brzděného přívěsu může být zvýšena (v limitu maximální hmotnosti jízdní soupravy), pokud je o stejnou hodnotu snížena celková hmotnost vozidla, které přívěs táhne. Tažení přívěsu málo zatíženým vozidlem může způsobit zhoršení jeho jízdní stability.

Hodnoty celkové hmotnosti jízdní soupravy a přívěsů jsou uvedeny pro maximální nadmořskou výšku 1 000 metrů; uvedená hmotnost přívěsu musí být snížena o 10 % na každých dalších 1 000 metrů.

Rychlost vozidla táhnoucího přívěs nesmí překročit 100 km/h (dodržujte předpisy platné ve své zemi).

Vysoké vnější teploty mohou způsobit snížení výkonu vozidla z důvodu ochrany motoru; pokud vnější teplota vystoupí nad 37 °C, omezte hmotnost taženého přívěsu.

# TECHNICKÉ CHARAKTERISTIKY

HMOTNOST VOZIDLA A TAŽENÉHO PŘÍVĚSU (kg)			
Benzinové motory	1,6 i 16V		THP 155
Převodovka	Mechanická	Automatická	Pilotovaná mechanická
Typ, varianta, verze: NC...	NFU0	NFU9	5FV8/P
- Hmotnost prázdného vozidla	1 205	1 265	1 275
- Pohotovostní hmotnost	1 280	1 340	1 350
- Maximální technicky přípustná hmotnost	1 730	1 765	1 805
- Maximální povolená hmotnost jízdní soupravy svah 12 %	2 530	2 565	3 205
- Brzděný přívěs (v limitu max. hmotnosti jízdní soupravy) ve svahu 12 %	800	800	1 400
- Brzděný přívěs* (s rozložením zatížení v limitu max. hmot. jízdní soupravy)	1 050	1 050	1 650
- Nebrzděný přívěs	640	670	675
- Doporučené svislé zatížení koule tažného zařízení	75	75	75

\* LHmotnost brzděného přívěsu může být zvýšena (v limitu maximální hmotnosti jízdní soupravy), pokud je o stejnou hodnotu snížena celková hmotnost vozidla, které přívěs táhne. Tažení přívěsu málo zatíženým vozidlem může způsobit zhoršení jeho jízdní stability.

Hodnoty celkové hmotnosti jízdní soupravy a přívěsů jsou uvedeny pro maximální nadmořskou výšku 1 000 metrů; uvedená hmotnost přívěsu musí být snížena o 10 % na každých dalších 1 000 metrů.

Rychlost vozidla táhnoucího přívěs nesmí překročit 100 km/h (dodržujte předpisy platné ve své zemi).

Vysoké vnější teploty mohou způsobit snížení výkonu vozidla z důvodu ochrany motoru; pokud vnější teplota vystoupí nad 37 °C, omezte hmotnost taženého přívěsu.

# TECHNICKÉ CHARAKTERISTIKY

MODELY:	MOTORY A PŘEVODOVKY				
Typ, varianta, verze: NC...	9HJ0	9HP0	9HR8	9HR8/P 9HR8/PS	RHE8
<b>NAFTOVÉ MOTORY</b>	<b>HDi 90</b>	<b>HDi 90 FAP</b>	<b>HDi 110 FAP</b>		<b>HDi 150 FAP</b>
Zdvihový objem (cm <sup>3</sup> )	1 560	1 560	1 560		1 997
Vrtání x zdvih (mm)	75 x 88,3	75 x 88,3	75 x 88,3		85 x 88
Max. výkon: norma CEE (kW)	68	68	82		110
Otáčky max. výkonu (ot./min)	-	4 000	3 600		-
Max. točivý moment: norma CEE (Nm)	230	230	270		340
Otáčky max. momentu (ot./min)	-	1 750	1 750		-
Palivo	Nafta	Nafta	Nafta		Nafta
Katalyzátor	Ano	Ano	Ano		Ano
Filtr pevných částic	-	Ano	Ano		Ano
<b>PŘEVODOVKA</b>	Mechanická (5stupňová)	Mechanická (5stupňová)	Mechanická (6stupňová)	Pilotovaná mechanická (6stupňová)	Mechanická (6stupňová)
<b>MNOŽSTVÍ OLEJE (l)</b>					
Motor (s výměnou filtru)	3,75	3,75	3,75	3,75	-

# TECHNICKÉ CHARAKTERISTIKY

HMOTNOST VOZIDLA A PŘÍVĚSU (kg)					
Naftové motory	HDi 90	HDi 90 FAP	HDi 110 FAP		HDi 150 FAP
Převodovka	Mechanická	Mechanická	Mechanická	Pilotovaná mechanická	Mechanická
Typ, varianta, verze: SA...	9HJ0	9HP0	9HR8	9HR8/P 9HR8/PS	RHE8
- Hmotnost prázdného vozidla	1 205	1 205	1 275	1 290	1 320
- Pohotovostní hmotnost	1 280	1 280	1 350	1 365	1 395
- Maximální technicky přípustná hmotnost	1 745	1 790	1 810	1 825	1 885
- Maximální povolená hmotnost jízdní soupravy ve svahu 12 %	2 545	2 890	3 110	3 125	3 385
- Brzděný přívěs (v limitu max. hmotnosti jízdní soupravy) ve svahu 12 %	800	1 100	1 300	1 300	1 500
- Brzděný přívěs* (s rozložením zatížení v limitu max. hmot. jízdní soupravy)	1 050	1 350	1 550	1 550	1 750
- Nebrzděný přívěs	640	640	675	680	695
- Doporučené svislé zatížení koule tažného zařízení	75	75	75	75	75

\* Hmotnost brzděného přívěsu může být zvýšena (v limitu celkové hmotnosti jízdní soupravy), pokud je o stejnou hodnotu snížena hmotnost vozidla, které přívěs táhne. Tažení přívěsu málo zatíženým vozidlem může způsobit zhoršení jeho jízdní stability.

Hodnoty celkové hmotnosti jízdní soupravy a přívěsů jsou uvedeny pro maximální nadmořskou výšku 1 000 metrů; uvedená hmotnost přívěsu musí být snížena o 10 % na každých dalších 1 000 metrů.

Rychlost vozidla táhnoucího přívěs nesmí překročit 100 km/h (dodržujte předpisy platné ve své zemi).

Vysoké vnější teploty mohou způsobit snížení výkonu vozidla z důvodu ochrany motoru; když vnější teplota vystoupí nad 37 °C, omezte hmotnost taženého přívěsu.

# TECHNICKÉ CHARAKTERISTIKY

<b>HMOTNOST VOZIDLA A TAŽENÉHO PŘÍVĚSU (v kg) - VERZE C4 ENTREPRISE (2místná)</b>		
<b>Naftové motory</b>	<b>HDI 90 FAP</b>	<b>HDI 110 FAP</b>
<b>Převodovka</b>	<b>Mechanická</b>	<b>Mechanická</b>
<b>Typ, varianta, verze: NC...</b>	<b>9HP0</b>	<b>9HR8</b>
- Hmotnost prázdného vozidla	1 200	1 270
- Maximální technicky přípustná hmotnost	1 745	1 810
- Užitečné zatížení (včetně řidiče)	545	540
- Maximální povolená hmotnost jízdní soupravy ve svahu 12 %	2 845	3 110
- Brzděný přívěs (v limitu max. hmot. jízdní soupravy) ve svahu 12 %	1 100	1 300
- Nebrzděný přívěs	635	670
- Doporučené svislé zatížení koule tažného zařízení	75	75

Hodnoty celkové hmotnosti jízdní soupravy a přívěsů jsou uvedeny pro maximální nadmořskou výšku 1 000 metrů; uvedená hmotnost přívěsu musí být snížena o 10 % na každých dalších 1 000 metrů.

Tažné vozidlo nemá překročit rychlost 100 km/h (dodržujte předpisy v dané zemi).

Vysoké vnější teploty mohou způsobit snížení výkonu vozidla z důvodu ochrany motoru; pokud vnější teplota vystoupí nad 37 °C, snižte hmotnost taženého přívěsu.



# TECHNICKÉ CHARAKTERISTIKY

HMOTNOST VOZIDLA A TAŽENÉHO PŘÍVĚSU (kg) - VERZE N1	
<b>Benzínové motory</b>	<b>VTi 120</b>
<b>Převodovka</b>	<b>Mechanická</b>
<b>Typ, varianta, verze: NC...</b>	<b>5FS0/CU1</b>
- Hmotnost prázdného vozidla	1 215
- Maximální technicky přípustná hmotnost*	1 980
- Užitečné zatížení (včetně řidiče)	765
- Maximální povolená hmotnost jízdní soupravy** ve svahu 12 %	3 065
- Brzděný přívěs (v limitu max. hmotnosti jízdní soupravy)*** ve svahu 10 % nebo 12 %	1 085
- Nebrzděný přívěs	645
- Doporučené svislé zatížení koule tažného zařízení	75

\* Při překročení maximální povolené hmotnosti na zadní nápravě tažného vozidla je v bodě 2.7 evropské směrnice nařízeno omezení rychlosti na 80 km/h.

\*\* Překročení maximální technicky přípustné hmotnosti, jestliže má tažné vozidlo omezenou rychlost na 80km/h podle bodu 2.7 evropské směrnice.

\*\*\* Maximální hmotnost brzděného přívěsu v limitu maximální hmotnosti jízdní soupravy. Pozor, tažení přívěsu málo zatíženým vozidlem může způsobit zhoršení jeho jízdní stability.

Hodnoty celkové hmotnosti jízdní soupravy a přívěsů jsou uvedeny pro maximální nadmořskou výšku 1 000 metrů; uvedená hmotnost přívěsu musí být snížena o 10 % na každých dalších 1 000 metrů.

Vysoké vnější teploty mohou způsobit snížení výkonu vozidla z důvodu ochrany motoru; pokud vnější teplota vystoupí nad 37 °C, snižte hmotnost taženého přívěsu.

# TECHNICKÉ CHARAKTERISTIKY

HMOTNOST VOZIDLA A TAŽENÉHO PŘÍVĚSU (kg) - VERZE N1				
Naftové motory	HDi 90 FAP	HDi 110 FAP		HDi 150 FAP
Převodovka	Mechanická	Mechanická	Pilotovaná mechanická	Mechanická
Typ, varianta, verze: NC...	9HP0/CU1	9HR8/CU1	9HR8/PCU1 9HR8/PSCU1	RHE8/CU1
- Hmotnost prázdného vozidla	1 215	1 285	1 300	1 330
- Maximální technicky přípustná hmotnost*	2 005	2 030	2 040	2 100
- Užitečné zatížení (včetně řidiče)	790	745	740	770
- Maximální povolená hmotnost jízdní soupravy** ve svahu 12 %	2 890	3 110	3 125	3 385
- Brzděný přívěs (v limitu max. hmotnosti jízdní soupravy)*** ve svahu 10 % nebo 12 %	885	1 080	1 085	1 285
- Nebrzděný přívěs	645	680	685	700
- Doporučené svislé zatížení koule tažného zařízení	75	75	75	75

\* Při překročení maximální povolené hmotnosti na zadní nápravě tažného vozidla je v bodě 2.7 evropské směrnice nařízeno omezení rychlosti na 80 km/h.

\*\* Překročení maximální technicky přípustné hmotnosti, jestliže má tažné vozidlo omezenou rychlost na 80 km/h podle bodu 2.7 evropské směrnice.

\*\*\* Maximální hmotnost brzděného přívěsu v limitu maximální hmotnosti jízdní soupravy. Pozor, tažení přívěsu málo zatíženým vozidlem může způsobit zhoršení jeho jízdní stability.

Hodnoty celkové hmotnosti jízdní soupravy a přívěsů jsou uvedeny pro maximální nadmořskou výšku 1 000 metrů; uvedená hmotnost přívěsu musí být snížena o 10 % na každých dalších 1 000 metrů.

Vysoké vnější teploty mohou způsobit snížení výkonu vozidla z důvodu ochrany motoru; pokud vnější teplota vystoupí nad 37 °C, snižte hmotnost taženého přívěsu.

# TECHNICKÉ CHARAKTERISTIKY

## ROZMĚRY (V MM)

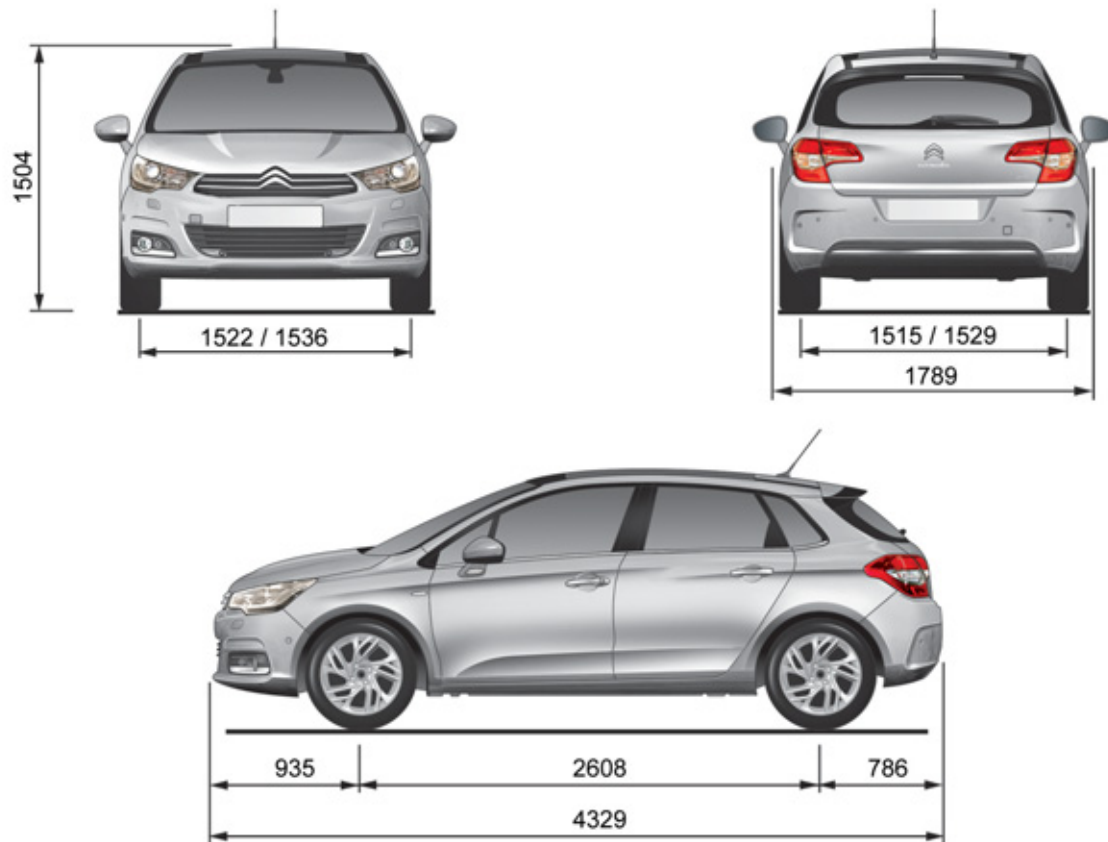

# TECHNICKÉ CHARAKTERISTIKY

## IDENTIFIKAČNÍ PRVKY

Různá viditelná označení pro možnost identifikace a nalezení vozidla.

### A. Sériové výrobní číslo v motorovém prostoru

Toto číslo je vyraženo na karoserii v blízkosti upevnění bloku motoru.

### B. Sériové výrobní číslo na palubní desce

Toto číslo je uvedeno na nalepeném štítku a je vidět při pohledu skrz čelní sklo.

### C. Štítek výrobce vozidla

Toto číslo je uvedeno na štítku nalepeném na středním sloupku u protikusu zámku dveří řidiče.

### D. Štítek pneumatiky/barva

Tento štítek je přilepený na předním sloupku na straně řidiče.

Jsou na něm uvedeny následující informace:

- příslušné tlaky huštění prázdného a zatíženého vozidla,
- rozměry ráfků a pneumatik,
- značky pneumatik doporučené výrobcem vozidla,
- tlak huštění náhradního kola,
- označení barvy laku.

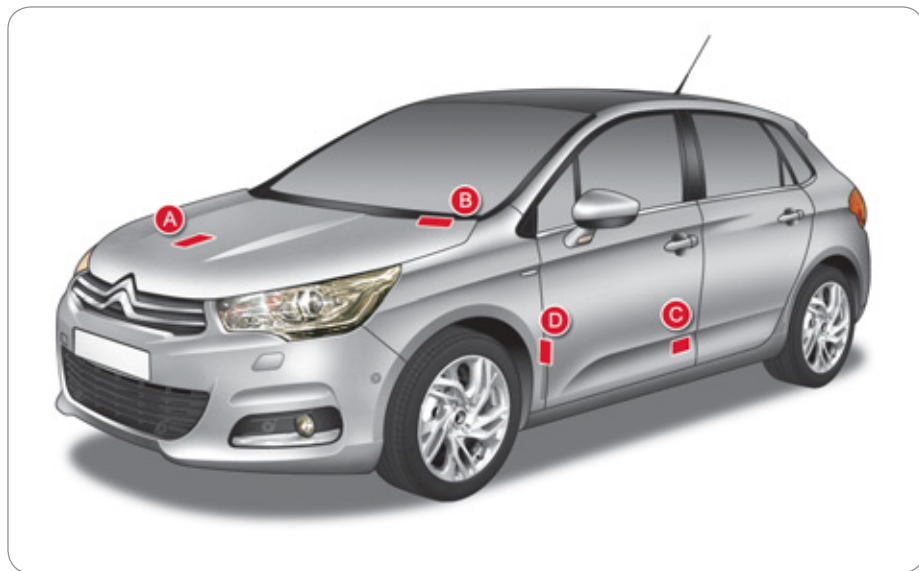

Kola s pneumatikami 225/40 R18 nemohou být opatřena sněhovými řetězy. Bližší informace Vám poskytou pracovníci servisní sítě CITROËN nebo odborného servisu.



Kontrola tlaku huštění musí být prováděna na studených pneumatikách nejméně jedenkrát měsíčně.



Nedostatečné nahuštění pneumatik způsobí zvýšení spotřeby paliva.



**TÍŠŇOVÉ VOLÁNÍ NEBO VOLÁNÍ NA LINKU ASISTENČNÍ SLUŽBY**

# TÍŠŇOVÉ VOLÁNÍ NEBO VOLÁNÍ ASISTENČNÍ SLUŽBY

## TÍŠŇOVÉ VOLÁNÍ



V tíšni stisknete toto tlačítko na více než 2 vteřiny. Blikání zelené diody a hlasové hlášení potvrdí zahájení volání do nouzového centra CITROËN\*.

Okamžitým novým stisknutím tohoto tlačítka lze požadavek zrušit. Zelená dioda zhasne.

Přidržení tohoto tlačítka (v jakémkoliv okamžiku) na déle než 8 sekund anuluje požadavek.

Zelená dioda svítí (bez blikání), jakmile je navázána komunikace. Po skončení komunikace dioda zhasne.

Toto volání je zajišťováno nouzovým centrem CITROËN, které obdrží informace umožňující lokalizaci vozidla a předá potřebnou výstrahu kompetentním záchranným službám. V zemích, kde toto centrum není zavedeno, nebo v případě, že služba lokalizace byla zákazníkem výslovně odmítnuta, je volání směřováno bez lokalizování vozidla přímo na linku tíšňového volání (112).

 V případě nárazu vozidla zaznamenaného centrálou airbagů zahájí systém automaticky tíšňové volání (nezávisle na eventuálním rozvinutí airbagů).

Pokud využíváte nabídky CITROËN eTouch, máte taktéž k dispozici doplňkové služby Vašeho osobního účtu MyCITROËN na internetových stránkách společnosti CITROËN Vaší země, které jsou dostupné z adresy [www.citroen.com](http://www.citroen.com).

\* Využívání těchto služeb podléhá všeobecným podmínkám a a je podmíněno dostupností. Konzultujte se zástupcem sítě CITROËN.

## VOLÁNÍ ASISTENČNÍ SLUŽBY



Pro vyžádání asistenční služby v případě nepojízdnosti vozidla stisknete toto tlačítko na více než 2 vteřiny. Hlasové hlášení potvrdí zahájení volání\*.

Okamžitým novým stisknutím tohoto tlačítka lze požadavek zrušit. Zrušení je potvrzeno hlasovým hlášením.

## ČINNOST SYSTÉMU



Při zapnutí zapalování je správná činnost systému potvrzena rozsvícením zelené kontrolky na 3 vteřiny.



Jestliže bliká oranžová kontrolka: na systému se vyskytla závada.  
Jestliže svítí oranžová kontrolka bez přerušování: je nutno vyměnit záložní baterii.  
V obou případech se obraťte na servisní síť CITROËN nebo.

Pokud jste vozidlo zakoupili mimo síť CITROËN, nechte nastavení těchto služeb zkontrolovat a požádejte o úpravu pro příslušnou síť. V zemích, kde je používáno několik jazyků, je možné nastavit Vámi požadovaný jazyk.

Z technických důvodů a zejména pro zlepšení telematických služeb poskytovaných zákazníkovi si výrobce vyhrazuje právo v jakémkoliv okamžiku aktualizovat palubní telematický systém.



# eMyWay

## NAVIGAČNÍ SYSTÉM GPS AUTORÁDIO MULTIMÉDIA TELEFON BLUETOOTH



Systém je chráněn tak, aby mohl fungovat pouze ve Vašem vozidle. V případě montáže do jiného vozidla se obraťte na servisní síť CITROËN pro provedení konfigurace systému.



Z bezpečnostních důvodů smí řidič provádět operace vyžadující zvýšenou pozornost pouze při stojícím vozidle.

Po zastavení motoru dojde po určité době k aktivaci úsporného režimu, při kterém se systém vypne, aby nedošlo k vybití akumulátoru vozidla.

### OBSAH

<b>01 První kroky – čelní panel</b>	<b>str. 226</b>
<b>02 Ovladače na volantu</b>	<b>str. 228</b>
<b>03 Základní funkce</b>	<b>str. 229</b>
<b>04 Navigace – navádění</b>	<b>str. 231</b>
<b>05 Dopravní informace</b>	<b>str. 244</b>
<b>06 Telefonování</b>	<b>str. 247</b>
<b>07 Rádio</b>	<b>str. 257</b>
<b>08 Přehrávače hudebních souborů</b>	<b>str. 260</b>
<b>09 Nastavení zvuku</b>	<b>str. 266</b>
<b>10 Konfigurace</b>	<b>str. 267</b>
<b>11 Schémata zobrazování</b>	<b>str. 268</b>
<b>Časté otázky</b>	<b>str. 271</b>

# 01 PRVNÍ KROKY

## ČELNÍ PANEL

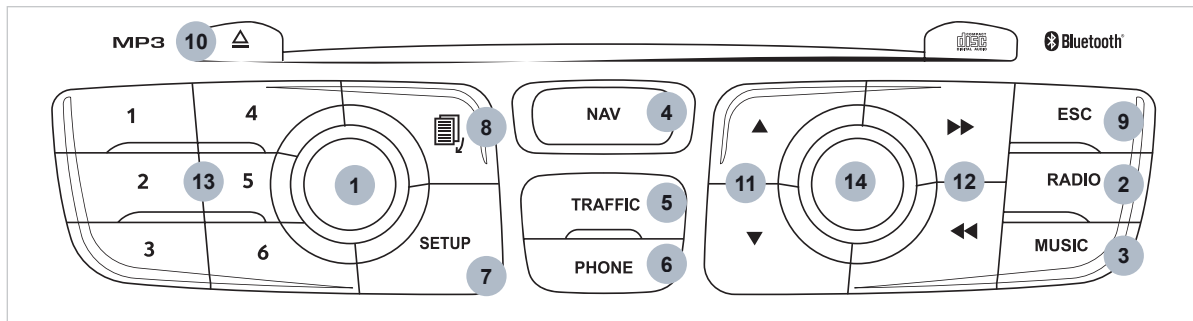

Tlačítka 2, 3, 4, 5, 6 a 12: výběr pravé nebo levé části displeje se zobrazeným menu.



# 01 PRVNÍ KROKY

- Otočný ovladač:
  - Stisknutí: zapnutí/vypnutí.
  - Stisknutí při běžícím motoru: vypnutí/zapnutí zvuku.
  - Otáčení: nastavení hlasitosti (každý zdroj je nezávislý, včetně dopravních informací a pokynů navigačního systému).
- Zdroj rádio, přístup k menu „**RADIO**“ (rádio) a zobrazení přijímaných stanic.
- Zdroj rádio, přístup k menu „**MEDIA**“ (médiá) a zobrazení seznamu skladeb.
- Přístup k menu „**Navigation - guidance**“ (navigace - navádění) a zobrazení posledních cílových míst.
- Přístup k menu „**Traffic information**“ (dopravní informace) a zobrazení aktuálních dopravních hlášení.
- Přístup k menu „**Phone**“ (telefon) a zobrazení výpisu volání.
- 3. Přidržení: přístup k „**Audio settings**“ (nastavení zvuku) přednastavení ekvalizéru, basy/vyšky, loudness, rozdělení, vyvážení zvuku vpředu/vzadu a vlevo/vpravo, automatická korekce hlasitosti podle rychlosti vozidla.
- Přístup k menu „**Configuration**“ (nastavení).  
Přidržení: přístup k indikaci pokrytí GPS a k předváděcímu režimu navigačního systému.
- Tlačítko MODE (režim)  
Výběr typu trvalého zobrazení.  
Přidržení: zobrazení tmavého displeje (DARK)
- ESC: opuštění probíhající operace, posun o úroveň výš v menu.  
Přidržení: návrat k trvalému zobrazení.
- Vysunutí CD.  
Přidržení: inicializace systému
- Podle kontextu:  
Volba předcházejícího/následujícího řádku seznamu nebo menu.  
Volba předcházejícího/následujícího adresáře se zvukovými soubory.  
Krokové zvyšování/snižování frekvence.  
Posun směrem nahoru/dolů v režimu „**Posunout mapu**“.
- Podle kontextu:  
Automatické zvolení následující/předcházející frekvence rádia.  
Volba předcházející/následující skladby CD nebo přehrávače.  
Volba předcházející/následující rozhlasové stanice.  
Posun směrem doleva/doprava v režimu „**Posunout mapu**“.
- Tlačítka 1 až 6:  
Stisknutí: naladění předvolené rozhlasové stanice.  
Přidržení: uložení právě poslouchané stanice do paměti.
- Kolečko pro volbu a potvrzování údajů OK:  
Výběr prvku na displeji, položky v seznamu nebo menu a poté potvrzení stisknutím.  
Mimo menu nebo seznam stisknutí zobrazí kontextové menu.  
Otočení při zobrazení mapy: přiblížení/oddálení mapy.

## 02 OVLÁDACÍ PRVKY NA VOLANTU

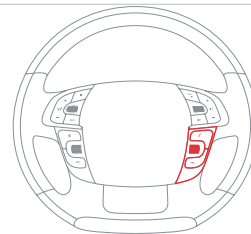
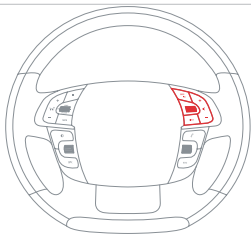

- Změna zdroje zvuku.  
Přidržení: vypnutí zvuku.



- Zvýšení hlasitosti.



- Snížení hlasitosti.



- Rádio: zobrazení seznamu stanic.  
Média: zobrazení seznamu skladeb.



- Otočení  
Rádio: automatické zvolení stanice na předchozí/následující frekvenci.  
Média: předcházející/následující skladba.
- Stisknutí a poté otočení: přístup k 6 uloženým stanicím.



- Tlačítko TEL  
Přístup k menu telefonu:  
Výpis volání:/Seznam/Režim handsfree/Převzetí hovoru/  
Zavěšení.  
Přijmutí příchozího hovoru/  
Přidržení: odmítnu tí hovoru nebo ukončení probíhajícího hovoru.



- Procházení menu.  
Přiblížení/oddálení mapy  
Stisknutí: potvrzení.



- Přerušení probíhající operace.

# 03 ZÁKLADNÍ FUNKCE



MEDIA/RADIO



„TELEPHONE“  
(Pokud probíhá hovor)

Opakovanými stisky tlačítka **MODE** získáte přístup k:

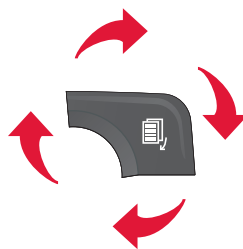

„MAPA NA CELOU  
OBRAZOVKU“

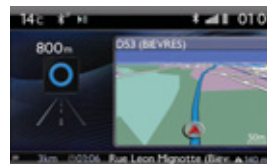

„MAPA V OKNĚ“



**SETUP** (nastavení):  
jazyk, datum a čas, parametry zobrazování, zvuky



Změna zdroje zvuku:  
**RADIO**: rozhlasové stanice  
**MUSIC**: přehrávání hudebních souborů.



Pro údržbu displeje je doporučeno používat měkkou a neabrazivní utěrku (utěrka na brýle), bez přidávání dalších přípravků.



Pro získání celkového přehledu o dostupných nabídkách si laskavě vyhledejte kapitolu „Schéma zobrazování“.

# 03 ZÁKLADNÍ FUNKCE

## ZOBRAZOVÁNÍ NABÍDEK V ZÁVISLOSTI NA KONTEXTU



Stlačení otočného voliče OK umožňuje otevřít zkrácené nabídky, a to v závislosti na právě sledovaných informacích na displeji.

### RÁDIO:

- 1 Activate/Deactivate TA  
Aktivovat/deaktivovat dopravní informace
- 1 Activate/Deactivate RDS  
Aktivovat/deaktivovat RDS

### MUSIC MEDIA PLAYER, CD, nebo USB (podle média):

Režimy přehrávání:

- 1 Normal  
Normální
- 1 Random  
Náhodné
- 1 Random on all media  
Náhodné ze všech médií
- 1 Repetition  
Opakování

### MAPA PŘES ČELÝ DISPLEJ NEBO V OKNĚ:

- 1 Stop/Restore guidance  
Zastavit/obnovit navádění
- 1 Select destination  
Zvolit cílové místo
- 2 Enter an address  
Body zájmu v blízkosti
- 1 Directory  
Seznam
- 2 GPS coordinates  
GPS souřadnice
- 1 Divert route  
Odklonit trasu
- 1 Move the map  
Posunout mapu
- 2 Info. on location  
Informace o místě
- 2 Select as destination  
Vybrat jako cílové místo
- 2 Select as stage  
Vybrat jako zastávku na trase
- 2 Save this place  
Uložit toto místo (do kontaktů)
- 2 Quit map mode  
Vypnout režim mapy
- 1 Guidance criteria  
Naváděcí kritéria

### TELEFON (při komunikaci):

- 1 Private mode  
Soukromý režim
- 1 Put call on hold  
Přepnout hovor do vyčkávacího režimu
- 1 DTMF ring tones  
DTMF vyzvánění
- 1 Hang up  
Zvednutí

# 04 NAVIGACE - NAVÁDĚNÍ

## Přístup do menu „NAVIGATION“



Stiskněte **NAV**.

Přidržení tlačítka na ovládacím osvětlení umožňuje zopakování posledního pokynu navigačního systému.

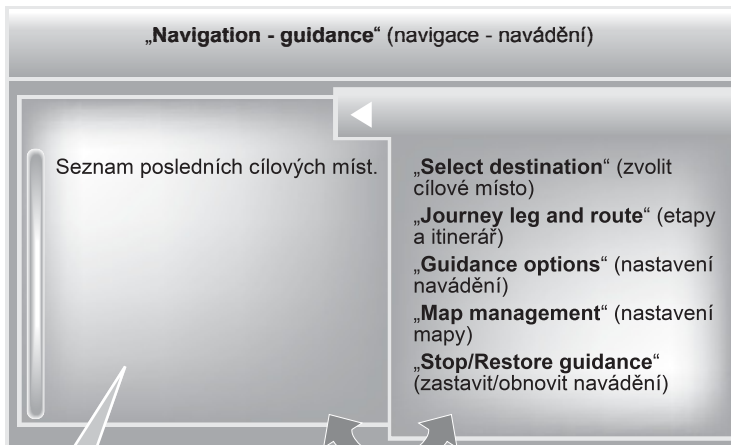

Aktualizace mapových podkladů se provádí pomocí CD, které lze získat v síti CITROËN.

Pro smazání posledních cílových míst zvolte „Guidance options“ (nastavení navádění) v menu navigačního systému, poté zvolte „Delete last destinations“ (smazat poslední cílová místa) a potvrďte. Zvolte „Yes“ (ano) a potvrďte.

Smazání jednotlivých cílových míst není možné.

Přepněte ze seznamu do menu (levá/pravá).





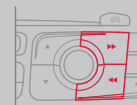





nebo



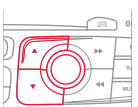

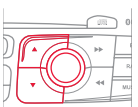

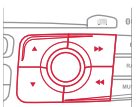

# 04 NAVIGACE - NAVÁDĚNÍ

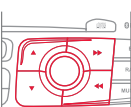
## VOLBA CÍLOVÉHO MÍSTA

### NASTAVENÍ NOVÉHO CÍLOVÉHO MÍSTA

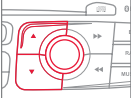
1		Stiskněte <b>NAV</b> pro zobrazení menu „ <b>Navigation - guidance</b> “ (navigace - navádění).	
2		Zvolte „ <b>Select destination</b> “ (vybrat cílové místo) a potvrďte, poté zvolte „ <b>Enter an address</b> “ (zadat adresu) a potvrďte.	
3		Zvolte „ <b>Country</b> “ (okres) a poté potvrďte.	
4		Zvolte „ <b>Town</b> “ (město) a poté potvrďte pro uložení cílového města.	
5		Zvolte postupně písmena názvu města a každé pomocí kolečka potvrďte.	

6		Zvolte město z nabízeného seznamu a poté potvrďte. Předfiltrovaný seznam měst (po zadání prvních písmen) je přímo přístupný potvrzením „ <b>List</b> “ (seznam) na displeji.	
7		Otočením voliče zvolte „ <b>OK</b> “ a potvrďte.	
8		Pokud je to možné, doplňte informace „ <b>Road</b> “ (silnice) a „ <b>N°/X</b> “ (číslo/křižovatka) stejným způsobem.	
		Zvolte „ <b>Archive</b> “ (archivovat) pro uložení zadané adresy do seznamu kontaktů. Systém umožňuje uložit do paměti až 400 záznamů.	
9		Stiskněte „ <b>OK</b> “ pro spuštění navádění.	
10		Zvolte kritéria navádění: „ <b>Fastest route</b> “ (nejrychlejší trasa), „ <b>Shortest route</b> “ (nejkratší trasa) nebo optimalizované „ <b>Distance/Time</b> “ (vzdálenost a čas), poté zvolte požadovaná omezení: „ <b>With tolls</b> “ (s placenými úseky), „ <b>With Ferry</b> “ (s trajekty) nebo „ <b>Traffic info</b> “ (dopravní informace) a poté potvrďte pomocí „ <b>OK</b> “.	

# 04 NAVIGACE - NAVÁDĚNÍ

## VÝBĚR CÍLOVÉHO MÍSTA

### POSLEDNÍ CÍLOVÁ MÍSTA

1



Stiskněte dvakrát **NAV** pro otevření seznamu posledních cílových míst.



2



Vyberte požadované cílové místo a pro spuštění navádění potvrďte.

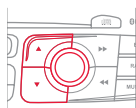

### ZE SEZNAMU KONTAKTŮ

i

Navigování směrem k adrese importované z telefonu je možné pouze v případě, že je adresa se systémem kompatibilní.

1



Stiskněte **NAV** pro zobrazení menu „**Navigation - guidance**“ (navigace - navádění).

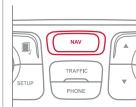

2



Zvolte „**Select destination**“ (vybrat cílové místo), potvrďte, poté zvolte „**Directory**“ (seznam) a potvrďte.

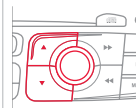

3



Vyberte cílové místo z kontaktů a pro spuštění navigace potvrďte pomocí „**OK**“.

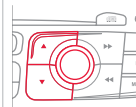

# 04 NAVIGACE - NAVÁDĚNÍ

## NAVIGACE NA SOUŘADNICE GPS

1



Stiskněte **NAV** pro zobrazení menu „**Navigation - guidance**“ (navigace - navádění).



2



Zvolte „**Select destination**“ (vybrat cílové místo) a potvrďte, zvolte „**GPS coordinates**“ (Souřadnice GPS) a potvrďte.

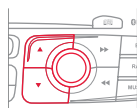

3



Zadejte souřadnice GPS a potvrďte pomocí „**OK**“ pro spuštění navigace.



## NAVIGOVÁNÍ K BODU NA MAPĚ

1



Jakmile je zobrazena mapa, stiskněte **OK** pro zobrazení kontextového menu. Zvolte „**Move the map**“ (pohyb mapy) a potvrďte.

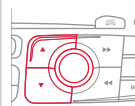

2



Posunujte kurzor pomocí směrových tlačítek ◀, ▶, ▲, ▼ až na požadované místo na mapě.

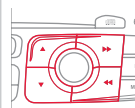

3



Stiskněte **OK** pro zobrazení kontextového menu režimu „**Move the map**“ (pohyb mapy).

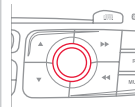

4



Zvolte „**Select as destination**“ (vybrat jako cílové místo) nebo „**Select as stage**“ (vybrat jako etapu) a potvrďte.

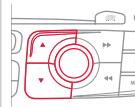



# 04 NAVIGACE - NAVÁDĚNÍ

## BODY ZÁJMU (POI)

Pomocí funkce Body zájmu (POI) je možné signalizovat všechny provozovny služeb v blízkosti (hotely, různé obchody, letiště, ...).

1



Stiskněte **NAV** pro zobrazení menu „**Navigation - guidance**“ (navigace - navádění).



2



Zvolte „**Enter an address**“ (zadat adresu) a potvrďte, poté zvolte „**Select destination**“ (zvolit cílové místo) a potvrďte.

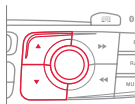

3



Pro zvolení bodu zájmu (POI) v okolí Vaší aktuální polize zvolte „**POI**“ (body zájmu) a potvrďte, poté zvolte „**Around the current place**“ (v okolí aktuální polohy) a potvrďte.

Pro zvolení bodu zájmu (POI) jako etapy trasy zvolte „**POI**“ (body zájmu) a potvrďte, poté zvolte „**On the route**“ (na trase) a potvrďte.

Pro zvolení bodu zájmu (POI) jako cílového místa nejdříve vyplňte stát a město (viz odstavec „Nastavení nového cílového místa“), zvolte „**POI**“ (body zájmu) a potvrďte, poté zvolte „**Near**“ (v blízkosti) a potvrďte.

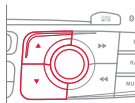

Pro vyhledání bodu zájmu podle jména a ne podle jejich umístění zvolte „**Search by Name**“ (hledat podle jména).

4



Vyhledejte bod zájmu v nabízených kategoriích na následujících stranách.

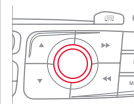

5



Zvolte bod zájmu a potvrďte pomocí „**OK**“ pro spuštění navádění.

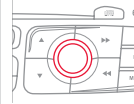













# 04 NAVIGACE - NAVÁDĚNÍ

Tato ikona se objeví v případě, že se ve stejném místě nachází několik POI. Zoom na tuto ikonu umožňuje seznámit se s jednotlivými POI.



## SEZNAM HLAVNÍCH BODŮ ZÁJMU (POI)

-  Čerpací stanice
-  Servisní dílna
-  CITROËN
-  Automobilový okruh
-  Kryté parkoviště
-  Parkoviště
-  Odpočinková zóna
-  Hotel
-  Restaurace
-  Kavárna
-  Ubytování
-  Letiště

-  Vlakové nádraží
-  Autobusové nádraží
-  Přístav
-  Průmyslová zóna
-  Supermarket
-  Banka
-  Bankomat
-  Sportovní komplex, sportovní centrum, sportoviště
-  Bazén
-  Středisko zimních sportů
-  Představení, výstava
-  Kino

-  Zábavní park
-  Nemocnice, lékárna, veterinář
-  Policejní stanice
-  Škola
-  Univerzita
-  Radnice
-  Pošta
-  Muzeum, kultura, divadlo, historický monument
-  Turistické informace, turistická atrakce
-  Radar sledující rychlost\*
-  Radar sledující červené světlo\*
-  Riziková zóna\*

Detailní popis procedury aktualizace rizikových oblastí je k dispozici v síti CITROËN.

\* V závislosti na dostupnosti v dané zemi.

# 04 NAVIGACE - NAVÁDĚNÍ

## NASTAVENÍ UPOZORNĚNÍ NA RIZIKOVÉ ZÓNY

1



Stiskněte **NAV** pro zobrazení menu **Navigation - guidance** (navigace - navádění).



2



Zvolte „**Guidance options**“ (nastavení navádění) a potvrďte, poté zvolte „**Set parameters for risk areas**“ (nastavit parametry rizikových zón) a potvrďte.

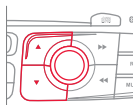

3



Poté můžete zvolit:

- „Vizuální výstrahy“
- „Zvukové výstrahy“
- „Varovat pouze při navádění“
- „Varovat pouze při překročení rychlosti“

Nastavení okamžiku hlášení umožňuje nastavit předstih pokynů.  
Zvolte „**OK**“ pro potvrzení.

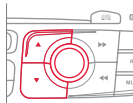

Tyto funkce jsou k dispozici pouze v případě, že byly rizikové zóny nahrány do systému.

# 04 NAVIGACE - NAVÁDĚNÍ

## PŘIDÁNÍ ZASTÁVKY NA TRASE

1



Stiskněte **NAV** pro zobrazení menu „**Navigation - guidance**“ (navigace - navádění).



2



Zvolte „**Journey leg and route**“ (etapy a itinerář) a potvrďte.

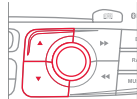

3



Zvolte „**Add a stage**“ (přidat etapu) a potvrďte.  
Adresa etapy je vyplněna jako cílové místo pomocí „**Enter an address**“ (zadat adresu), kontaktem pomocí „**Directory**“ (seznam) nebo „**Previous destinations**“ (předchozí cílová místa).



4



Zvolte „**Close to**“ (v blízkosti) pro zadání průjezdu v blízkosti etapového cíle nebo „**Strict**“ (přesně) pro průjezd přímo etapovým cílem.  
Potvrďte pomocí „**OK**“ pro spuštění navádění a náhled itineráře navádění.

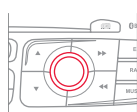

## ORGANIZACE ETAP

1



Pro organizaci etap, zopakujte kroky 1 a 2, poté zvolte „**Order/delete journey legs**“ (pořadí/odstranění etap) a potvrďte.

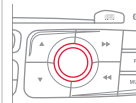

2



Zvolte etapu, u které si přejete změnit pořadí, a tlačítka **▲** a **▼** zvolte její pozici.



3



Potvrďte pro uložení změn.



Zvolte „**Delete**“ (odstranit) pro odstranění etapy.

# 04 NAVIGACE - NAVÁDĚNÍ

## VOLBY NAVÁDĚNÍ

### KRITÉRIA VÝPOČTU

1



Stiskněte **NAV** pro zobrazení menu „**Navigation - guidance**“ (navigace - navádění).



2



Zvolte „**Guidance options**“ (volby) a potvrďte.

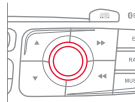

3



Zvolte „**Define calculation criteria**“ (zadat kritéria výpočtu) a potvrďte.

Tato funkce umožňuje upravit:

- kritéria navádění – „**Fastest route**“ (nejrychlejší trasa), „**Shortest route**“ (nejkratší trasa), „**Distance/Time**“ (vzdálenost/čas),
- kritéria omezení – „**With tolls**“ (s placenými úseky) nebo „**With Ferry**“ (s trajektem),
- s využitím informací – „**Traffic info**“ (dopravní informace).

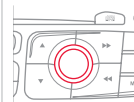

i

Pokud je požadováno využití dopravních informací, nabídne systém v případě omezení provozu alternativní trasu.

4



Zvolte „**OK**“ a potvrďte pro uložení změn.



# 04 NAVIGACE - NAVÁDĚNÍ

## NASTAVENÍ MAPY

### VOLBA BODŮ ZÁJMU VIDITELNÝCH NA MAPĚ

1



Stiskněte **NAV** pro zobrazení menu „**Navigation - guidance**“ (navigace - navádění).



2



Zvolte „**Map management**“ (nastavení mapy) a potvrďte.

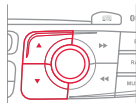

3



Zvolte „**Map details**“ (podrobnosti na mapě) a potvrďte.

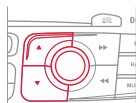

4



Mezi kategoriemi zvolte ty, které mají být zobrazovány na mapě.

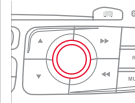

Zvolte „**By default**“ (základní) pro zobrazení pouze „**Oil stations, garages**“ (čerpací stanice a servisy), a pokud jsou v systému instalovány, i „**Accident-prone area**“ (rizikové zóny).

5



Zvolte „**OK**“ a potvrďte, znovu zvolte „**OK**“ a potvrďte pro uložení změn.

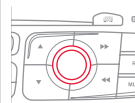

# 04 NAVIGACE - NAVÁDĚNÍ

## NASMĚROVÁNÍ MAPY

1



Stiskněte **NAV** pro zobrazení menu „**Navigation - guidance**“ (navigace - navádění).



2



Zvolte „**Map management**“ (nastavení mapy) a potvrďte.

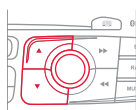

3



Zvolte „**Map orientation**“ (natočení mapy).

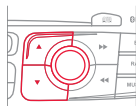

4



Zvolte:

- „**Vehicle direction**“ (směr jízdy) pro natočení mapy podle směru jízdy,
- „**North direction**“ (severní směr) pro trvalé natočení mapy směrem na sever,
- „**Perspective view**“ (pohled z perspektivy) pro pohled z perspektivy.

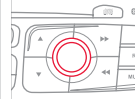

Změnu barevného schématu mapového podkladu pro jízdu ve dne a v noci je možné provést v menu „**SETUP**“ (nastavení).



Jména ulic jsou viditelná, pokud je mapa zobrazena v měřítku 50 m, v režimu natočení podle směru jízdy nebo trvalého natočení směrem na sever.

# 04 NAVIGACE - NAVÁDĚNÍ

## NASTAVENÍ SYNTÉZY ŘEČI PRO NAVÁDĚNÍ

### NASTAVENÍ HLASITOSTI/DEAKTIVACE

Nastavení hlasitosti naváděcích pokynů je taktéž možné provést prostřednictvím menu „**SETUP**“ (nastavení)/„**Voice synthesis**“ (hlasová syntéza).



Hlasitost pokynů může být nastavena v okamžiku zaznění pokynu pomocí ovladače hlasitosti.

1



Stiskněte **NAV** pro zobrazení menu „**Navigation - guidance**“ (navigace - navádění).

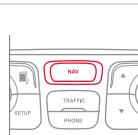

2



Zvolte „**Guidance options**“ (nastavení navádění) a potvrďte.

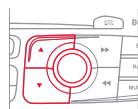

3



Zvolte „**Set speech synthesis**“ (nastavení hlasové syntézy) a potvrďte.

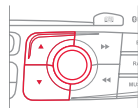

4



Zvolte graf hlasitosti a potvrďte.

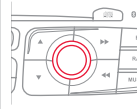

5



Nastavte hlasitost na požadovanou úroveň a potvrďte.

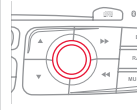

Zvolte „**Deactivate**“ (deaktivace) pro deaktivaci hlasových pokynů.

6



Zvolte „**OK**“ a potvrďte.

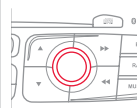



## 04 NAVIGACE - NAVÁDĚNÍ

### ŽENSKÝ/MUŽSKÝ HLAS

1



Stiskněte **SETUP** pro zobrazení konfiguračního menu.

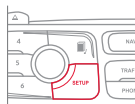

2



Zvolte „**Voice synthesis**“ (hlasová syntéza) a potvrďte.

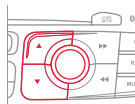

3



Zvolte „**Select male voice**“ (vybrat mužský hlas) nebo „**Select female voice**“ (vybrat ženský hlas) a potvrďte pomocí „**Yes**“ (ano) pro aktivaci. Systém se restartuje.

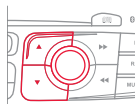

# 05 DOPRAVNÍ INFORMACE

## Přístup k menu „DOPRAVNÍ INFORMACE“



Stiskněte „TRAFFIC“ (doprava)

### „Traffic information“ (dopravní informace)

Seznam hlášení seřazený podle vzdálenosti událostí od vozidla.

„Geographic filter“ (geografický filtr)

„Select TMC station“ (vybrat stanici s dopravními informacemi) – automaticky, manuálně

„Display/Do not display messages“ (zobrazit/nezobrazit informace)

Přepněte ze seznamu do menu (levá/pravá).



nebo

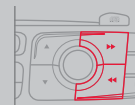

# 05 DOPRAVNÍ INFORMACE

## NASTAVENÍ FILTRŮ A ZOBRAZOVÁNÍ HLÁŠENÍ TMC

Hlášení TMC (Trafic Message Channel) jsou informace týkající se dopravní situace a meteorologických podmínek, přijímané v reálném čase a sdělované řidiči pomocí zvukových hlášení a ikon na navigační mapě.

Systém může v tomto případě navrhnout objíždku.

1



Stiskněte tlačítko **TRAFFIC** pro zobrazení menu „**Traffic information**“ (dopravní informace)



2



Zvolte „**Geographic filter**“ (akční rádius pro hlášení) a potvrďte.

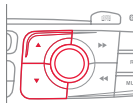

i

Doporučujeme:

- filtr na itinerář,
- filtr v okolí vozidla:
  - 20 km v městské zástavbě,
  - 50 km na dálnici.

3



Systém nabízí výběr:

- „**Retain all the messages:**“ (zachovat všechna hlášení), nebo
- „**Retain the messages:** (zachovat hlášení“
  - „**Around the vehicle**“ (v okolí vozidla), (potvrdit údaj o kilometrech a zvolit vzdálenost),
  - „**On the route**“ (na trase).

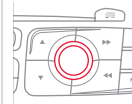

4



Potvrďte pomocí „**OK**“ pro uložení změn.

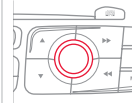

# 05 DOPRAVNÍ INFORMACE

## HLAVNÍ IKONY TMC

1 Modrý a černý trojúhelník: všeobecné informace, například:



2 Červený a žlutý trojúhelník: informace o dopravě, například:



## POSLECH DOPRAVNÍCH INFORMACÍ (TA)

! Funkce TA (Trafic Announcement) zajišťuje prioritní poslech dopravních hlášení. Pro aktivaci je třeba dobrý příjem stanice, která tento typ informací vysílá. Při vysílání dopravních informací se právě hrající zdroj zvuku (rozhlas, CD, USB, ...) automaticky ztlumí a audiosystém přehraje dopravní hlášení TA. Poslech původního zdroje se obnoví po ukončení hlášení.

1

 Stiskněte **RADIO** pro zobrazení menu „**FM/AM band**“ (vlnové rozsahy FM/AM).



2

 Zvolte „**Guidance options**“ (nastavení navádění) a poté potvrďte.

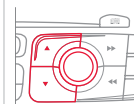

3

 Zvolte „**Activate/Deactivate TA**“ (aktivovat/deaktivovat dopravní informace) a poté potvrďte.



! Hlasitost dopravních hlášení lze nastavit pouze ve chvíli, kdy jsou vysílána.

# 06 TELEFONOVÁNÍ

## Přístup k menu „TELEFON“



Stiskněte **PHONE**.

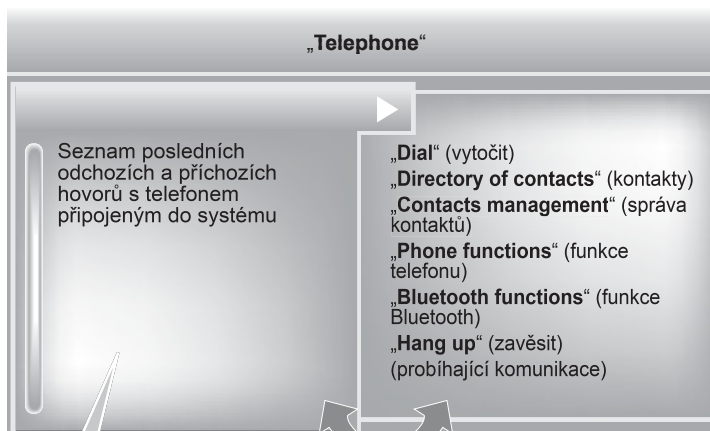

### Horní permanentní lišta displeje

- Není připojen žádný telefon.
- Telefon je připojený.
- Příchozí hovor.
- Odchozí hovor.
- Probíhá synchronizace se seznamem adres.
- Probíhá telefonní komunikace.

Pro uskutečnění hovoru zvolte číslo ze seznamu a potvrďte pomocí „OK“.

Připojení jiného telefonu smaže předchozí výpis volání.

Přepněte ze seznamu do menu (levá/pravá).



nebo

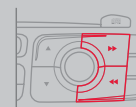

# 06 TELEFONOVÁNÍ

## SPÁROVÁNÍ TELEFONU BLUETOOTH

**!** Z bezpečnostních důvodů musí být operace spárování mobilního telefonu Bluetooth s audiosystémem handsfree přístroje prováděny **při stojícím vozidle**, protože vyžadují zvýšenou pozornost ze strany řidiče.

1



Aktivujte funkci telefonu Bluetooth a zjistěte, zda je „viditelný pro všechny“ (nastavení telefonu).



2



Stiskněte **PHONE**.



3



Zvolte „**Bluetooth functions**“ (funkce Bluetooth) a potvrďte.

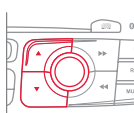

4



Zvolte „**Peripherals search**“ (vyhledání zařízení) a potvrďte.

Zobrazí se seznam detekovaných zařízení. Vyčkejte, až bude aktivní tlačítko „**Connect**“ (připojit).



5



Vyberte zařízení ze seznamu detekovaných zařízení, poté zvolte „**Connect**“ (připojit) a potvrďte.

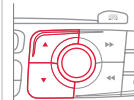

6



Systém nabízí připojit telefon:

- v profilu „**Hands-free mode**“ (režim handsfree) – pouze telefon,
- v profilu „**Audio**“ (streaming: přehrávání hudebních souborů uložených v telefonu),
- nebo v „**All**“ (vše) – jsou funkční oba profily.

Zvolte „**OK**“ a potvrďte.



## 06 TELEFONOVÁNÍ



Dostupnost služeb závisí na síti, kartě SIM a kompatibilitě použitých zařízení Bluetooth. V manuálu k telefonu nebo u svého operátora zjistíte, ke kterým službám máte přístup. Seznam mobilních telefonů nabízejících nejlepší výsledky je k dispozici na.



Profil „**Hands-free mode**“ (režim handsfree) použijte v případě, kdy si nepřejete přehrávání pomocí funkce „Streaming“.



Schopnost systému připojit pouze jeden profil závisí na telefonu. Může dojít automaticky k připojení v obou profilech.

7



Zvolte kód pro připojení a potvrďte pomocí „OK“.

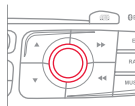

8

Zadejte stejný kód do telefonu a potvrďte připojení.



Poté akceptujte automatické připojování telefonu, telefon se tak bude automaticky připojovat po každém nastartování vozidla.



Po návratu do vozidla se po přibližně 30 sekundách po zapnutí zapalování automaticky připojí poslední připojený telefon (Bluetooth je aktivované a telefon je „viditelný“).

Pro upravení profilu automatického připojení je třeba zrušit spárování telefonu a opět jej spárovat s použitím požadovaného profilu.

# 06 TELEFONOVÁNÍ

## SEZNAM/SYNCHRONIZACE KONTAKTŮ

1



Stiskněte **PHONE** pro zvolení „**Contacts management**“ (správa kontaktů) a potvrďte.



2a



Zvolte „**New contact**“ (nový kontakt) pro zaznamenání nového kontaktu.

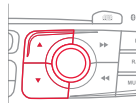

2b



Zvolte „**Delete all contacts**“ (smazat všechny kontakty) pro odstranění všech kontaktů v systému.



2c



Zvolte „**Import all the entries**“ (importovat všechny záznamy) pro importování všech kontaktů seznamu telefonu a jejich uložení do systému.

Po importování se tyto kontakty budou zobrazovat s jakýmkoliv připojeným telefonem.

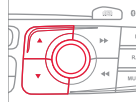

2d



Zvolit „**Synchronization options**“ (nastavení synchronizace):

- No synchronization (bez synchronizace): pouze kontakty uložené v systému (vždy přítomné).
- Display telephone contacts (zobrazit kontakty telefonu): pouze kontakty uložené v telefonu.
- Display SIM card contacts (zobrazit kontakty SIM karty): pouze kontakty uložené na SIM kartě.
- Display all phone contacts (zobrazit všechny kontakty): kontakty ze SIM karty i telefonu.



2e





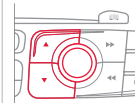







Zvolit „**Contact mem. status**“ (status paměti kontaktů) pro zjištění počtu uložených kontaktů nebo dostupné paměti.

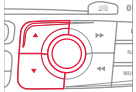

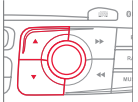

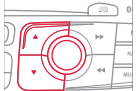
# 06 TELEFONOVÁNÍ

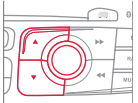
## SPRÁVA KONTAKTŮ

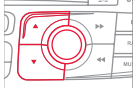
<p>1</p>  <p>Stiskněte <b>PHONE</b>, zvolte „<b>Directory of contacts</b>“ (kontakty) a potvrďte.</p>		<p>5</p>  <p>Zvolte „<b>Import</b>“ (importovat) pro zkopírování jednoho kontaktu do systému.</p>	
<p>2</p>  <p>Vyberte požadovaný kontakt a potvrďte.</p>		<p>6</p>  <p>Zvolte „<b>Delete</b>“ (odstranit) pro odstranění kontaktu uloženého v systému.</p>	
<p>3</p>  <p>Zvolte „<b>Call</b>“ (volat) pro uskutečnění hovoru.</p>		<p>7</p>  <p>Zvolte <b>OK</b> nebo <b>ESC</b> pro odchod z tohoto menu.</p> 	
<p><b>i</b> Pro úpravu kontaktu telefonu je nejprve třeba jej importovat. Bude uložen do systému. Kontakty SIM karty nebo telefonu připojeného pomocí rozhraní Bluetooth nelze odstranit nebo upravit.</p>			

# 06 TELEFONOVÁNÍ

## ODCHOZÍ HOVOR

### VOLÁNÍ NOVÉHO ČÍSLA

1

PHONE

Stiskněte dvakrát **PHONE**.



2



Vyberte „Dial“ (vytočit) a potvrďte.

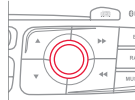

3



Zvolením a potvrzením jednotlivých čísel zadejte telefonní číslo pomocí virtuální klávesnice. Potvrďte pomocí „OK“ pro vytočení čísla.

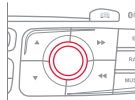

Používání telefonu za jízdy se nedoporučuje. Pro zajištění Vašeho bezpečí zastavte na přehledném místě nebo použijte ovládací prvky na volantu.

### VOLÁNÍ ULOŽENÉHO ČÍSLA

1



Stiskněte **TEL** nebo dvakrát **PHONE**.



2



Zvolíte „Directory of contacts“ (seznam) a potvrďte.

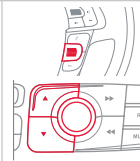

3



Zvolte požadovaný kontakt a potvrďte. Pokud bylo k přístupu do seznamu použito **PHONE**, zvolte „Call“ (volat) a potvrďte.

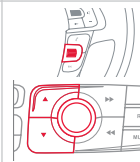

4



Zvolte číslo a potvrďte pro spuštění vytáčení.

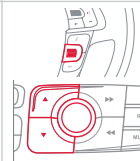

# 06 TELEFONOVÁNÍ

## VOLÁNÍ NĚKTERÉHO Z POSLEDNÍCH VYTOČENÝCH ČÍSEL

1



Stiskněte **TEL**, zvolte „Call list“ (výpis volání) a potvrďte,

nebo



stiskněte **PHONE** pro zobrazení výpisu volání.

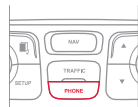

2



Vyberte číslo a potvrďte.

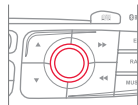

Pro smazání výpisu volání stiskněte dvakrát **PHONE**, zvolte „Phone functions“ (funkce telefonu), potvrďte, poté zvolte „Delete calls log“ (smazat záznamy o volání) a potvrďte.

## UKONČENÍ HOVORU

1



Stiskněte **PHONE** poté zvolte „OK“ pro ukončení hovoru.



Nebo stiskněte tlačítko **TEL** na volantu.



Nebo dvakrát stiskněte tlačítko **TEL** na volantu.



Nebo stiskněte tlačítko **MODE** do té doby, než se zobrazí výchozí displej telefonu.

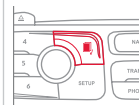

Stiskněte ovladač „OK“ pro zobrazení kontextového menu, poté zvolte „Hang up“ (zavěsit) a potvrďte.

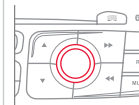

# 06 TELEFONOVÁNÍ

## PŘÍJEM HOVORU

1

Příchozí hovor je oznámen zvoněním a překrývajícím oknem na displeji.

2



„**Yes**“ (ano) pro přijetí hovoru je zvoleno jako výchozí nastavení.  
Stiskněte „**OK**“ pro přijetí hovoru.  
Zvolte „**No**“ (ne) a potvrďte pro odmítnutí hovoru.

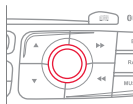

Stisknutí tlačítka **TEL** přijme příchozí hovor.  
Přidržení tlačítka **TEL** hovor odmítne.



# 06 TELEFONOVÁNÍ

## VOLBY V PRŮBĚHU HOVORU\*

1



V průběhu hovoru několikrát stiskněte tlačítko **MODE** pro zobrazení obrazovky telefonu a poté stiskněte ovladač „**OK**“ pro přístup do kontextového menu.

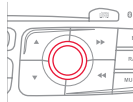

2a



Zvolte „**Private mode**“ (privátní režim) a potvrďte pro telefonování pomocí telefonu.  
Nebo zvolte „**Hands-free mode**“ (režim handsfree) a potvrďte pro telefonování prostřednictvím reproduktorů vozidla.

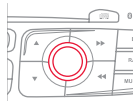

2b



Zvolte „**Put call on hold**“ (přepnout hovor do vyčkávacího režimu) a potvrďte pro přepnutí hovoru do vyčkávacího režimu.  
Nebo zvolte „**Resume the call**“ (dokončit hovor) a potvrďte pro dokončení hovoru přepnutého do vyčkávacího režimu.

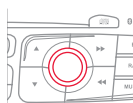

2c



Zvolte „**DTMF ring tones**“ (tóny DTMF) pro použití numerické klávesnice při tónových volbách automatických ústředěn.

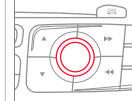

2d



Zvolte „**Hang up**“ (zavěsit) pro ukončení hovoru.

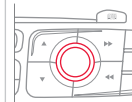

Je možné uskutečnit konferenční hovor se 3 účastníky postupným zavoláním 2 čísel. Zvolte „**Conference**“ v kontextovém menu dostupném po stisknutí tlačítka **TEL** na volantu.

\* V závislosti na kompatibilitě telefonu a službách operátora.

# 06 TELEFONOVÁNÍ

## SPRÁVA SPÁROVANÝCH TELEFONŮ

1

PHONE

Stiskněte dvakrát **PHONE**.



2



Zvolte „**Bluetooth functions**“ (funkce Bluetooth).

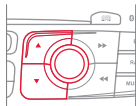

3



Zvolte „**List of the paired peripherals**“ (seznam spárovaných periferních zařízení).

Je možné:

- „**Connect**“ (připojit) nebo „**Disconnect**“ (odpojit) zvolený telefon,
- odstranit spárování zvoleného telefonu.

Taktéž je možné odstranit všechna spárovaná zařízení.



## NASTAVENÍ VYZVÁNĚNÍ

1

PHONE

Dvakrát stisknout **PHONE**.



2



Zvolte „**Phone functions**“ (funkce telefonu) a potvrďte.

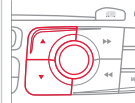

3



Zvolte „**Ring options**“ (volby vyzvánění) a potvrďte.

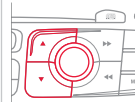

4



Můžete nastavit hlasitost a typ vyzvánění.

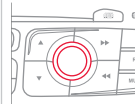

5



Zvolte „**OK**“ a potvrďte pro uložení změn.



# 07 RÁDIO

## Přístup k menu „RÁDIO“



Stiskněte **RADIO**.



Přidržením tlačítka **LIST** aktualizujete seznam zachycených stanic.

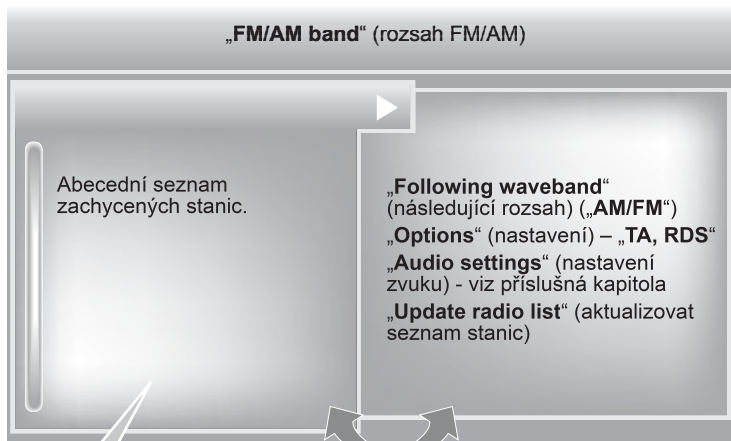

Stiskněte **▲** nebo **▼** nebo použijte otočný ovladač pro volbu stanice ze seznamu.



Tento seznam se zobrazí taktéž po stisknutí tlačítka **LIST** na volantu.

Přepněte seznam do menu (levá/pravá).



nebo

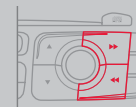

# 07 RÁDIO

## ZVOLENÍ ROZHLASOVÉ STANICE



Vnější prostředí (kopec, budova, tunel, parkoviště, podzemí, ...) může narušovat příjem rozhlasu, a to i v režimu přeladování RDS. Jedná se o normální jev při šíření rádiových vln a v žádném případě to není známkou závady přístroje.



Kvalita příjmu je signalizována tímto symbolem.

1a



**Podle seznamu v abecedním pořadí**

Stiskněte **RADIO** nebo **LIST** (seznam), zvolte požadovanou stanici a potvrďte.

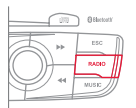

1b



**Automatickým procházením frekvencí**

Stiskněte **◀** nebo **▶** pro automatické naladění nižší nebo vyšší frekvence. Nebo otočte kolečko na volantu.

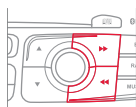

1c



**Manuálním procházením frekvencí**

Stiskněte **▲** nebo **▼** pro krokové nastavení frekvence.

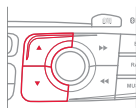

## ULOŽENÍ STANICE DO PAMĚTI

1

Přidržeťte jedno z tlačítek numerické klávesnice déle než 2 sekundy pro uložení právě poslouchané stanice do paměti.

Uložení je potvrzeno zvukovým signálem.

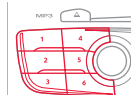

2

Stiskněte jedno z tlačítek numerické klávesnice pro vyvolání stanice z paměti.

Nebo stiskněte a otočte ovládací kolečko na volantu.

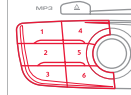



# 07 RÁDIO

## AKTIVACE/DEZAKTIVACE RDS



Volba RDS umožňuje pokračovat v poslechu jedné rozhlasové stanice při přejezdění mezi oblastmi obsluhovanými různými vysílací. Za tím účelem systém sleduje vysílací frekvence stanice. Za určitých podmínek však nemůže být udržování poslechu jedné stanice RDS zaručeno na území celé země, neboť vysílání rozhlasových stanic nepokrývá celých 100 % území. To vysvětluje ztrátu příjmu stanice při cestování.

1



Stiskněte **RADIO**.



2



Zvolte „**Options**“ (nastavení) a potvrďte.

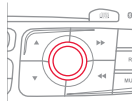

3



Zvolte „**Activate/Deactivate RDS**“ (aktivovat/deaktivovat RDS) a potvrdit.

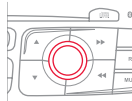

Při zobrazování údajů o rádiu stiskněte „**OK**“ pro zobrazení kontextového menu.

Zvolte „**Activate/Deactivate RDS**“ (aktivovat/deaktivovat RDS).

# 08 PŘEHRÁVAČE HUDEBNÍCH SOUBORŮ

## Přístup k menu „PŘEHRÁVAČE HUDEBNÍCH SOUBORŮ“



Stiskněte **MUSIC**.

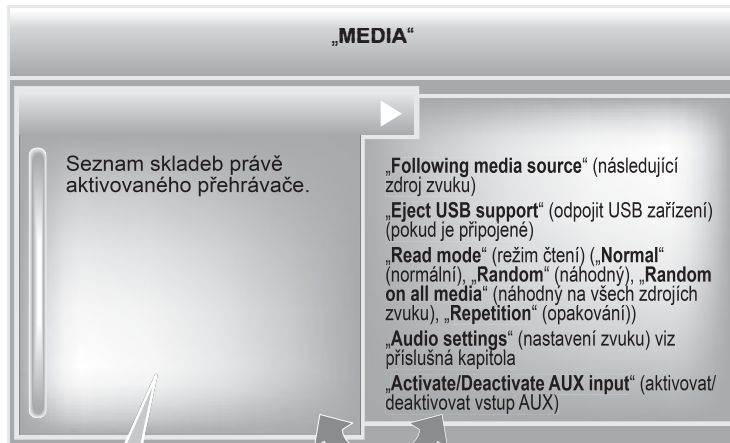

Tento seznam se též zobrazí stisknutím ovladače **LIST** na volantu.



Přepněte seznam do menu (levá/pravá).



nebo

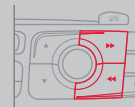

# 08 PŘEHRÁVAČE HUDEBNÍCH NOSIČŮ

## CD, CD MP3, USB PŘEHRÁVAČ

### INFORMACE A DOPORUČENÍ



Přístroj přehrává pouze zvukové soubory s příponou „.m4a, .m4b, .aac, .flac, .ogg, .mp3“ s bitratem 32 kbps až 320 kbps. Podporuje rovněž režim VBR (Variable Bit Rate). Žádný jiný typ souboru (.wma, .mp4, m3u, ...) nemůže být přehráván. Vzorkovací frekvence je 11, 22, 44 a 48 KHz.



Je doporučeno omezit délku názvu souborů na 20 znaků a vyloučit speciální znaky (např.: „ “ ? ; ú), aby se předešlo problémům s přehráváním nebo zobrazováním.



Aby bylo možno přehrávat vypálená CDR nebo CDRW, zvolte při vypalování nejlépe standardy ISO 9660 úrovně 1, 2 nebo Joliet. Bude-li záznam na disku vypálen v jiném formátu, nemusí být správně přehráván. Je doporučeno používat na jednom disku stále stejný standard vypalování, s co možná nejnižší rychlostí (max. 4x), aby byla zaručena optimální kvalita zvuku. Ve zvláštním případě CD s více sekcemi je doporučen standard Joliet.



Systém podporuje přenosné přehrávače USB Mass Storage nebo iPod prostřednictvím USB (propojovací kabel není součástí dodávky). Řízení přehrávačů je prováděno prostřednictvím ovládacích prvků audiosystému. Ostatní systémem nerozpoznaná zařízení musejí být připojena prostřednictvím konektoru Jack (kabel není součástí dodávky).



Aby bylo možno přehrávat soubory z klíče USB, musí být tento naformátovaný na FAT 16 nebo 32.

# 08 PŘEHRÁVAČE HUDEBNÍCH NOSIČŮ

## CD, CD MP3, USB PŘEHRÁVAČ



Vložte CD do přehrávače, vsuňte USB klíč do konektoru USB nebo připojte USB přehrávač do konektoru USB pomocí vhodného kabelu (není součástí dodávky).

Systém vytváří dočasné seznamy skladeb (playlisty), což může trvat od několika sekund do několika minut.

Odstranění jiných souborů než hudebních může tuto dobu výrazně zkrátit.

Playlisty jsou aktualizovány při každém vypnutí zapalování nebo připojení USB klíče.

Přehrávání začne automaticky po době, která závisí na kapacitě USB klíče.

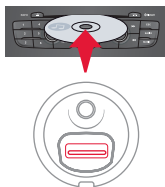

1



Stiskněte **MUSIC** pro zobrazení menu „**MEDIA**“ (zdroj zvuku).



2



Zvolte „**Following media source**“ (následující zdroj zvuku) a potvrďte.

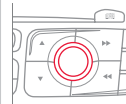

3

Opakujte postup až do přepnutí na požadovaný zdroj zvuku (s výjimkou rádia přístupného prostřednictvím **SOURCE** nebo **RADIO**).

## VOLBA ZDROJE





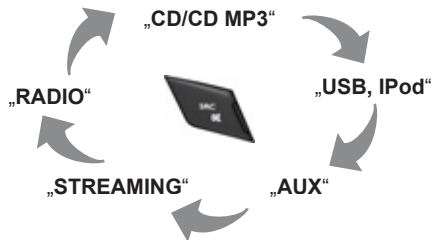









Tlačítko **SOURCE** ovládacích prvků na volantu umožňuje okamžitě přepnutí na další zdroj zvuku.



# 08 PŘEHŘÁVAČE HUDEBNÍCH NOSIČŮ

## VOLBA SKLADBY

Předchozí skladba.	 / 
Následující skladba.	 / 
Předchozí adresář.	
Následující adresář.	
Rychlé přehrávání dopředu.	Přidržení 
Rychlé přehrávání dozadu.	Přidržení 
Pausa: přidržení <b>SRC</b> .	

<b>LIST: seznam skladeb a adresářů USB nebo CD</b>	
Procházení seznamem nahoru/dolů.	 /  / 
Potvrdit, přesun dolů ve stromové struktuře.	 /  / 
Přesun nahoru ve stromové struktuře.	 +  /  /  / 

# 08 PŘEHRÁVAČE HUDEBNÍCH NOSIČŮ

## IPOD/IPHONE

1

Připojte iPod nebo iPhone do konektoru USB pomocí vhodného kabelu (není součástí dodávky).  
Přehrávání začne automaticky.

2

Přehrávání lze řídit pomocí ovladačů audiosystému.

i

Dostupné řazení odpovídá řazení přenosného zařízení (interpret/album/styl/seznamy skladeb (playlisty)/zvukové knihy/podcasty).  
Implicitně je nastaveno řazení podle interpreta. Pro změnu použitého řazení se ve stromové struktuře posunujte až do první úrovně a poté zvolte požadovaný způsob řazení (například podle seznamu skladeb) a potvrďte, čímž dojde k přesunu na požadovanou skladbu ve stromové struktuře.

## AUDIO STREAMING



Streaming umožňuje poslech zvukových souborů uložených v telefonu prostřednictvím reproduktorů vozidla.

1

Připojte telefon: viz kapitola „TELEFONOVÁNÍ“.  
Zvolte profil „**Audio**“ nebo „**All**“ (vše).

2

Pokud přehrávání nezačne automaticky, bude možná nutné spustit přehrávání z telefonu.  
Přehrávání je řízeno připojeným externím zařízením.

!

Jakmile je telefon připojen v režimu streaming, je považován za externí zdroj zvuku.  
Na externím zařízení Bluetooth je doporučeno nastavit „**Repetition**“ (opakování).

# 08 PŘEHRÁVAČE HUDEBNÍCH NOSIČŮ

## POUŽÍVÁNÍ VSTUPU PRO EXTERNÍ ZDROJ (AUX)

Kabel není součástí dodávky

1

Pomocí vhodného kabelu připojte přenosný přístroj (přehrávač MP3) ke konektoru Jack.

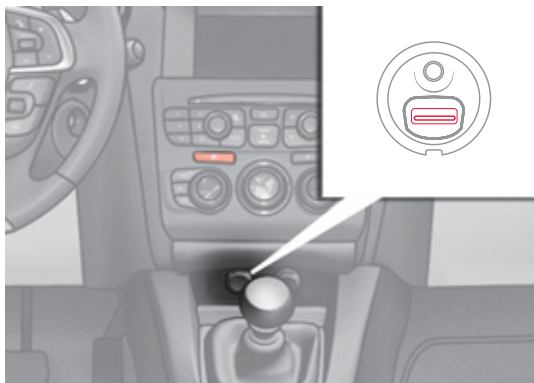

2



Pro zobrazení „MEDIA“ stisknout **MUSIC**.



3



Zvolte „**Activate/Deactivate AUX input**“ (aktivovat/deaktivovat vstup AUX) a potvrďte.

Nejprve nastavte hlasitost přenosného přehrávače (vysoká hlasitost). Poté seřídte hlasitost svého autorádia.

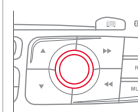

!

Zobrazování informací a ovládání nastavení se provádí prostřednictvím přenosného přístroje.

# 09 NASTAVENÍ ZVUKU

1



Jsou přístupné přidržením **RADIO** nebo **MUSIC** nebo prostřednictvím „**FM/AM band**“ (rozsah FM/AM) nebo „**MEDIA**“.

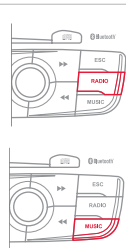

2

- „**Equalizer**“ (6 různých přednastavení)
- „**Bass**“ (hloubky)
- „**Treble**“ (výšky)
- „**Loudness**“ (aktivovat/deaktivovat)
- Distribution (rozdělení zvuku) („**Driver**“ (řidič), „**All passengers**“ (všichni cestující))
- „**Le-Ri balance**“ (vyvážení vpravo/vlevo)
- „**Fr-Re balance**“ (vyvážení vpředu/vzadu)
- „**Auto. Volume**“ (automatické nastavení hlasitosti) v závislosti na rychlosti (aktivovat/deaktivovat)

!

Podání zvuku (nebo prostorovost) zvuku je zpracování zvuku, které umožní přizpůsobit kvalitu zvuku počtu posluchačů ve vozidle.

!

Audio nastavení (**Equalizer** (ekvalizér), **Bass** (hloubky), **Treble** (výšky), **Loudness**) je možné nastavit nezávisle pro každý zdroj zvuku.

Nastavení podání zvuku a vyvážení platí pro všechny zdroje.



# 10 KONFIGURACE

## NASTAVENÍ ZOBRAZENÍ

1



Stiskněte **SETUP** pro zobrazení menu „**Configuration**“ (nastavení).

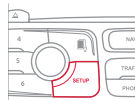

2



Zvolte „**Display configuration**“ (nastavení zobrazení) a potvrďte.

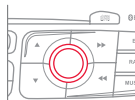

3a



Zvolte „**Adjust luminosity**“ (upravit intenzitu podsvícení) a potvrďte pro nastavení intenzity podsvícení displeje. Stiskněte „**OK**“ pro uložení modifikací. Nastavení denního a nočního zobrazování je nezávislé.

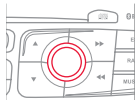

3b



Zvolte „**Choose colour**“ (zvolit barvy) a potvrďte pro zvolení barevného schématu displeje a režimu zobrazování mapy:

- denní režim,
- noční režim,
- automatické přepínání režimů den/noc podle rozsvěcování světlometů.

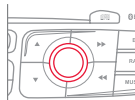

## NASTAVENÍ DATA A ČASU

1



Stiskněte **SETUP** pro zobrazení menu „**Configuration**“ (nastavení).



2



Zvolte „**Display configuration**“ (nastavení displeje) a potvrďte.

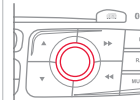

3



Zvolte „**Set date and time**“ (nastavit datum a čas) a potvrďte.



Pro automatické nastavení času pomocí satelitu zvolte „**Synchroniser les minutes sur GPS**“ (synchronizovat minuty pomocí GPS).

4



Zvolte parametr, který má být upraven. Potvrďte stisknutím **OK**, upravte parametr a znovu potvrďte pro uložení úprav.



Postupně nastavte jednotlivé parametry. Poté zvolte „**OK**“ na displeji a potvrďte pro uložení nastavení.



# 11 SCHÉMA ZOBRAZOVÁNÍ

## ZÁKLADNÍ FUNKCE

- 1 VOLBA A
- 2 volba A1
- 3 volba A2
- 2 VOLBA B...

- 1 Guidance options  
Nastavení navádění
- 2 Define calculation criteria  
Definovat kritéria výpočtu
- 2 Set speech synthesis  
Nastavení hlasové syntézy
- 2 Delete last destinations  
Odstranit poslední cílové místo
- 2 Set parameters for risk areas  
Zadat parametry pro rizikové zóny
- 1 Map management  
Správa mapy
- 2 Map orientation  
Natočení mapy
- 2 Map details  
Podrobnosti mapy
- 2 Move the map  
Posunout mapu) „Monitorování vozidla“
- 2 Mapping and updating  
Mapové podklady a aktualizace
- 2 Description of risk areas database  
Popisy rizikových zón v databázi
- 1 Stop/Restore guidance  
Zastavit/obnovit navádění

- 1 Select TMC station  
Zvolit stanici s dopravními informacemi
- 2 Automatic TMC  
Automatické sledování stanic s dopravními informacemi
- 2 Manual TMC  
Manuální přepínání stanic s dopravními informacemi
- 2 List of TMC stations  
Seznam stanic s dopravními informacemi
- 1 Display/Do not display messages  
Zobrazit/skrýt hlášení

## MENU „Navigace - navádění“

- 1 Select destination  
Zvolit cílové místo
- 2 Enter an address  
Zadat adresu
- 2 Directory  
Seznam
- 2 GPS coordinates (Archive)  
GPS souřadnice (Archiv)
- 1 Journey leg and route  
Etapy a itinerář
- 2 Add a stage  
Přidat na trasu
- 3 Enter an address  
Zadat adresu
- 3 Directory  
Seznam
- 3 Previous destinations  
Předchozí cílové místo
- 2 Order/delete journey legs  
Seřadit/odstranit etapy trasy
- 2 Divert route  
Odklonit trasu
- 2 Chosen destination  
Zvolené cílové místo

## MENU „DOPRAVA“

- 1 Geographic filter  
Geografický filtr
- 2 Retain all the messages:  
Uložit všechna hlášení
- 2 Retain the messages:  
Uložit hlášení
- 3 Around the vehicle  
Okolí vozidla
- 3 On the route  
Na trase

# 11 SCHÉMA ZOBRAZOVÁNÍ

## MENU Telefon

- 1 Dial  
Vytvořit
- 1 Directory of contacts  
Kontakty
  - 2 Call  
Volání
  - 2 Open  
Otevřít
  - 2 Import  
Import
  - 2 Delete  
Odstranit
- 1 Contacts management  
Správa kontaktů
  - 2 New contact  
Nový kontakt
  - 2 Delete all contacts  
Smazat všechny kontakty
  - 2 Import all the entries  
Import všech položek
  - 2 Synchronization contacts  
Synchronizace kontaktů
    - 3 No synchronization  
Bez synchronizace
    - 3 Display telephone contacts  
Zobrazit kontakty telefonu
    - 3 Display SIM card contacts  
Zobrazit kontakty SIM karty
    - 3 Display all phone contacts  
Zobrazit veškeré kontakty telefonu
  - 2 Contact mem. status  
Status paměti pro kontakty

- 1 Phone functions  
Funkce telefonu
  - 2 Ring options  
Volby vyzvánění
  - 2 Delete calls log  
Smazat výpis volání
- 1 Bluetooth functions  
Funkce Bluetooth
  - 2 List of the paired peripherals  
Seznam spárovaných zařízení
    - 3 Connect  
Připojit
    - 3 Disconnect  
Odpojit
    - 3 Delete  
Smazat
    - 3 Delete all  
Smazat vše
  - 2 Peripherals search  
Vyhledávání zařízení
  - 2 Rename radiotelephone  
Přejmenovat radiotelefon
- 1 Hang up  
Zavěsit

## MENU „RÁDIO“

- 1 Following waveband  
Následující vlnový rozsah
- 1 Guidance options  
Nastavení
  - 2 Activate/Deactivate TA  
Aktivovat/deaktivovat dopravní informace
  - 2 Activate/Deactivate RDS  
Aktivovat/deaktivovat RDS

# 11 SCHÉMA ZOBRAZOVÁNÍ

- 1 Audio settings  
Nastavení zvuku
- 2 Equalizer  
Ekvalizér
- 3 None  
Bez
- 3 Classical  
Klasická hudba
- 3 Jazz  
Jazz
- 3 Rock  
Rock
- 3 Techno  
Techno
- 3 Vocal  
Zpěv
- 2 Bass  
Hloubky
- 2 Treble  
Výšky
- 2 Loudness  
Loudness
- 2 Distribution  
Podání zvuku
- 3 Driver  
Řidič
- 3 All passengers  
Všichni cestující
- 2 Le-Ri balance  
Vyvážení vpravo/vlevo
- 2 Fr-Re balance  
Vyvážení vpředu/vzadu
- 2 Auto. Volume  
Hlasitost v závislosti na rychlosti
- 1 Update radio list  
Aktualizace seznamu stanic

## MENU „MÉDIA“

- 1 Following media source  
Následující zdroj zvuku
- 1 Eject USB support  
Odpojit USB disk
- 1 Read mode  
Režim čtení
- 2 Normal  
Normální
- 2 Random  
Náhodné
- 2 Random on all media  
Náhodné ze všech zdrojů
- 2 Repetition  
Opakování
- 1 Audio settings  
Nastavení zvuku (idem RADIO)
- 1 Activate/Deactivate AUX input  
Aktivace/deaktivace vstupu AUX

## MENU „NASTAVENÍ“

- 1 Display configuration  
Zobrazit konfiguraci
- 2 Choose colour  
Zvolit barvu
- 3 Harmony:  
Ladění barev
- 3 Cartography:  
Mapový podklad
- 4 Day mode  
Denní režim
- 4 Night mode  
Noční režim
- 4 Auto Day/Night  
Automatický režim den/noc
- 2 Adjust luminosity  
Nastavit intenzitu podsvícení
- 2 Set date and time  
Nastavit datum a čas
- 1 Voice synthesis  
Hlasová syntéza
- 2 Guidance instructions volume  
Hlasitost pokynů navádění
- 2 Select male voice/Select female voice  
Mužský hlas/Ženský hlas

# ČASTÉ OTÁZKY

Níže uvedená tabulka soustřeďuje odpovědi na nejčastěji pokládané otázky ohledně systému.

OTÁZKA	ODPOVĚĎ	ŘEŠENÍ
Výpočet itineráře není úspěšný.	Naváděcí kritéria jsou možná v rozporu s místními podmínkami (vyloučení placených úseků silnice na trase vedoucí po placené dálnici).	Ověřte kritéria navádění v nabídce „Navigation“ (navigace) \ „Guidance options“ (nastavení navádění) \ „Define calculation criteria“ (definovat kritéria výpočtu).
Body zájmu „rizikové zóny“ se nezobrazují.	Body zájmu Accident-prone area (riziková zóna) nebyly zvoleny.	Zvolte body zájmu Accident-prone area (riziková zóna) v seznamu bodů zájmu.
	Body zájmu Accident-prone area (riziková zóna) nebyly importovány do systému.	Stáhněte body zájmu Accident-prone area (riziková zóna) z internetových stránek CITROËN.
Zvuková signalizace výstrahy na radar nefunguje.	Zvuková signalizace výstrahy není aktivní.	Aktivujte zvukovou signalizaci v nabídce Navigation - guidance (navigace - navádění) \ Guidance options (nastavení navádění) \ Set parameters for risk areas (nastavit parametry rizikových zón).
Systém nenabízí objety překážky na trase.	Kritéria navádění neberou v potaz dopravní informace TMC.	Zvolte funkci „Traffic info“ (dopravní zpravodajství) ze seznamu naváděcích kritérií.
Je signalizována výstraha na radar, který se nenachází na mé trase.	Pokud neprobíhá navádění, hlásí systém všechny radary nacházející se v kuželové zóně před vozidlem. Může proto signalizovat radary umístěné na blízko položených nebo souběžných komunikacích.	Zvětšete měřítko zobrazení mapy pro zobrazení přesné polohy radaru. Zvolte On the route (na trase) pro deaktivaci hlášení, pokud neprobíhá navádění, nebo zkrácení trvání hlášení.

# ČASTÉ OTÁZKY

OTÁZKA	ODPOVĚĎ	ŘEŠENÍ
<p>Některé dopravní zácpy vyskytující se na trase itineráře nejsou okamžitě indikovány.</p>	<p>Při spuštění trvá systému několik minut, než zachytí dopravní informace.</p>	<p>Vyčkejte na dobrý příjem dopravních informací (na mapě se zobrazí piktogramy dopravních informací).</p>
	<p>Nastavení filtrů je příliš omezující.</p>	<p>Upravte nastavení „Geographic filter“ (geografický filtr).</p>
	<p>V určitých zemích jsou uváděny dopravní informace pouze u hlavních tahů (dálnice, ...).</p>	<p>Jedná se o normální úkaz. Systém je závislý na dostupných dopravních informacích.</p>
<p>Nadmořská výška se nezobrazuje.</p>	<p>Při spuštění může aktivace GPS pro správný příjem více než 4 satelitů trvat až 3 minuty.</p>	<p>Vyčkejte na úplné spuštění systému. Ověřte, že nabídka Pokrytí GPS signalizuje alespoň 4 satelity (dlouhé stisknutí tlačítka SETUP, potom zvolte „GPS coverage“ (pokrytí GPS)).</p>
	<p>V závislosti na zeměpisné poloze vozidla (tunel, ...) nebo na počasí se mohou podmínky příjmu signálu GPS měnit.</p>	<p>Tento úkaz je normální. Systém je závislý na podmínkách příjmu signálu GPS.</p>
<p>Nedaří se mi připojit k systému můj telefon Bluetooth.</p>	<p>Je možné, že je funkce Bluetooth telefonu deaktivovaná nebo se telefon nachází na pro systém neviditelném místě.</p>	<ul style="list-style-type: none"> <li>- Ověřte, že je funkce Bluetooth telefonu aktivovaná.</li> <li>- Ověřte, že je Váš telefon nastaven na „viditelný pro všechny“.</li> </ul>
	<p>Telefon Bluetooth není kompatibilní se systémem.</p>	<p>V prodejní síti je k dispozici seznam mobilních telefonů s technologií Bluetooth, které jsou se systémem kompatibilní.</p>
<p>Zvuk telefonu připojeného s pomocí technologie Bluetooth je neslyšitelný.</p>	<p>Zvuk je závislý jak na systému, tak na telefonu.</p>	<p>Zvyšte hlasitost autorádia (případně až na maximum) a v případě potřeby zvyšte rovněž hlasitost telefonu.</p>
	<p>Okolní hluk ovlivňuje kvalitu telefonické komunikace.</p>	<p>Snižte úroveň okolního hluku (zavřete okna, snižte intenzitu ventilace, zpomalte, ...).</p>

# ČASTÉ OTÁZKY

OTÁZKA	ODPOVĚĎ	ŘEŠENÍ
Některé kontakty se v seznamu zobrazují dvakrát.	Nastavení synchronizace umožňuje synchronizovat kontakty na SIM kartě, v telefonu nebo obou zároveň. Když je zvolena synchronizace obou zároveň, je možné, že se některé kontakty zobrazí dvakrát.	Zvolte „Display SIM card contacts“ (zobrazit kontakty SIM karty) nebo „Display telephone contacts“ (zobrazit kontakty telefonu).
Kontakty nejsou řazeny v abecedním pořádku.	Některé telefony nabízejí možnosti nastavení zobrazování seznamu. V závislosti na zvolených parametrech mohou být kontakty přeneseny ve specifickém pořadí.	Upravit parametry zobrazení seznamu telefonu.
Systém nepřijímá zprávy SMS.	Režim Bluetooth neumožňuje přenášet SMS do systému.	
Disk CD je pokaždé vysunut nebo není přehrávačem přehráván.	Disk CD je umístěn obráceně, není čitelný, neobsahuje data zvukového záznamu nebo obsahuje formát zvukového záznamu, který je pro autorádio nečitelný. CD je vypáleno v nekompatibilním formátu. Disk CD je chráněn ochranným systémem proti nelegálnímu kopírování, který autorádio nezná.	<ul style="list-style-type: none"> <li>- Ověřte, zda je CD správně vloženo do přehrávače.</li> <li>- Ověřte stav CD: CD nebude moci být přehráno, pokud je příliš vážně poškozeno.</li> <li>- Pokud se jedná o vypálené CD, ověřte jeho obsah: prostudujte si rady obsažené v kapitole „Audio“.</li> <li>- CD přehrávač autorádia nepřehrává DVD.</li> <li>- Kvůli své nedostatečné kvalitě nebudou některá vypálená CD systémem audio přehrána.</li> </ul>
Po vložení CD nebo připojení USB klíče je třeba velmi dlouho čekat.	Po vložení nového nosiče musí systém přečíst určité množství informací (adresář, název, interpret atd.). Může to trvat od několika sekund do několika minut.	Jedná se o normální jev.
Kvalita zvuku přehrávače CD je zhoršená.	Použité CD je poškrábané anebo nedostatečné kvality.	Vkládejte do přehrávače CD dobré kvality a uchovávejte je ve vyhovujících podmínkách.
	Seřízení autorádia (hloubky, výšky, ekvalizér) není správně nastaveno.	Vraťte úroveň výšek nebo hloubek na 0, bez volby ekvalizéru.

# ČASTÉ OTÁZKY

OTÁZKA	ODPOVĚĎ	ŘEŠENÍ
Některé znaky v informacích o přehrávaném záznamu nejsou zobrazeny správně.	Audiosystém neumí zpracovat některé znaky.	Pro pojmenování skladeb a adresářů používejte standardní znaky.
Přehrávání souborů pomocí funkce streaming nezačne.	Připojené zařízení neumožňuje automatické spuštění přehrávání.	Spustte přehrávání na zařízení.
Při přehrávání prostřednictvím funkce streaming se nezobrazují názvy ani stopáž skladeb.	Profil Bluetooth neumožňuje přenos tohoto typu informací.	
Kvalita příjmu poslouchané rozhlasové stanice se postupně zhoršuje nebo předvolené stanice nefungují (není slyšet zvuk, zobrazí se frekvence 87,5 MHz, ...).	Vozidlo je příliš daleko od vysílače poslouchané rozhlasové stanice nebo se v zeměpisné oblasti, kterou projíždíte, žádný vysílač nenachází.	Prostřednictvím zkrácené nabídky aktivujte funkci „RDS“, aby mohl systém ověřit, zda se v dané oblasti nenachází výkonnější vysílač.
	Okolní prostředí (kopce, budovy, tunel, podzemní parkoviště, ...) blokuje příjem, a to i v režimu sledování RDS.	Tento úkaz je normální a není projevem poruchy autorádia.
	Není přítomna anténa nebo byla poškozena (například při průjezdu automatickou mycí linkou nebo v podzemním parkovišti).	Nechte anténu prověřit servisem sítí CITROËN.
Nemohu nalézt některé stanice v seznamu zachycených stanic.	Stanice již není zachytávána nebo se její název v seznamu změnil.	
Název stanice se změnil.	Některé stanice odesílají místo svého jména jiné informace (například název skladby). Systém tyto informace považuje za název stanice.	



# ČASTÉ OTÁZKY

OTÁZKA	ODPOVĚĎ	ŘEŠENÍ
<p>Při nastavování hloubek a výšek je zrušeno přednastavení ekvalizéru.</p> <p>Upravte nastavení hloubek a výšek nebo přednastavení ekvalizéru pro dosažení požadovaného podání zvuku.</p>	<p>Volba přednastavení ekvalizéru vyžaduje nastavení hloubek a výšek. Vždy je třeba nastavit parametry ve stejnou dobu.</p>	<p>Při nastavování vyvážení zvuku je zrušeno nastavení prostorového rozdělení zvuku.</p>
<p>Při nastavování ekvalizéru se vynuluje nastavení hloubek a výšek.</p> <p>Při nastavování prostorového rozdělení zvuku je zrušeno nastavení vyvážení zvuku.</p>	<p>Volba prostorového rozdělení zvuku (řidič/cestující) vyžaduje nastavení vyvážení zvuku. Vždy je třeba nastavit parametry ve stejnou dobu.</p>	<p>Upravte nastavení vyvážení zvuku nebo prostorového rozdělení zvuku pro dosažení požadovaného podání zvuku.</p>
<p>Kvalita zvuku je mezi jednotlivými zdroji zvuku rozdílná (rádio, přehrávač CD, ...).</p>	<p>K dosažení optimálního poslechu mohou být použity ovladače seřízení audiosystému (Volume (hlasitost), Bass (hloubky), Treble (výšky), Equalizer (ekvalizér), Loudness) u jednotlivých zdrojů zvuku, což však ale může způsobit slyšitelné rozdíly ve zvuku při změně zvukového zdroje (rádio, přehrávač CD, ...).</p>	<p>Zkontrolujte, zda jsou nastavení (Volume (hlasitost), Bass (hloubky), Treble (výšky), Equalizer (ekvalizér), Loudness) přizpůsobená poslouchanému zdroji. Doporučuje se seřídit funkce AUDIO (Bass (hloubky), Treble (výšky), Fr-Re Balance (vyvážení zvuku vpředu-vzadu), Le-Rl Balance (vyvážení zvuku vlevo-vpravo)) do střední polohy a zvolit přednastavení ekvalizéru na „Linear“ (bez ekvalizéru), aktivovat funkci loudness v režimu CD a deaktivovat pro rádio.</p>
<p>Když je motor vypnutý, systém se po několika minutách provozu vypne.</p>	<p>Po vypnutí motoru závisí doba činnosti systému na stavu nabití baterie (akumulátoru). Vypnutí systému je tedy normální: systém se uvede do úsporného režimu a vypne se, aby nebyla vybita baterie vozidla.</p>	<p>Je třeba nastartovat motor, aby se baterie dobila.</p>

# ČASTÉ OTÁZKY

OTÁZKA	ODPOVĚĎ	ŘEŠENÍ
<p>Čtení mého USB klíče začíná až po příliš dlouhé době (přibližně 2 až 3 minuty).</p>	<p>Některé soubory dodávané s klíčem mohou značně zpomalit přístup ke čtení klíče (10ti násobek času katalogizace).</p>	<p>Odstraňte soubory dodané s klíčem a omezte počet úrovní složek ve stromové struktuře souborů klíče.</p>
<p>Připojím-li můj iPhone současně jako telefon a do zásuvky USB, nemohu již přehrávat hudební soubory.</p>	<p>Připojí-li se Iphone automaticky jako telefon, je možné, že se současně připojí ve funkci streaming a telefon. Funkce streaming bude mít v takovém případě přednost před funkcí USB, kterou již nebude možné použít.</p>	<p>Dvě možná řešení (v závislosti na verzi přístroje Iphone):</p> <ul style="list-style-type: none"><li>- odpojte a poté znovu zapojte konektor USB (funkce USB bude mít přednost před funkcí streaming),</li><li>- vstupte do nabídky „Bluetooth functions“\ „List of the paired peripherals“, odpojte Iphone a poté ho znovu připojte pouze v profilu „Hands-free mode“.</li></ul>



## AUTORÁDIO/BLUETOOTH



Systém je kódovaný tak, aby mohl fungovat pouze ve Vašem vozidle. V případě montáže do jiného vozidla se obraťte na servisní síť CITROËN pro nakonfigurování systému.



Z bezpečnostních důvodů smí řidič provádět operace, které vyžadují zvýšenou pozornost, pouze při zastaveném vozidle.  
Když je motor zastavený, může se autorádio po několika minutách vypnout, aby se nevybíjel akumulátor vozidla.

### OBSAH

<b>01 První kroky</b>	<b>str.</b>	<b>278</b>
<b>02 Ovládací prvky na volantu</b>	<b>str.</b>	<b>279</b>
<b>03 Hlavní menu</b>	<b>str.</b>	<b>280</b>
<b>04 Audio</b>	<b>str.</b>	<b>281</b>
<b>05 Telefonování</b>	<b>str.</b>	<b>291</b>
<b>06 Nastavení zvuku</b>	<b>str.</b>	<b>300</b>
<b>07 Konfigurace</b>	<b>str.</b>	<b>302</b>
<b>08 Palubní počítač</b>	<b>str.</b>	<b>303</b>
<b>09 Schéma zobrazování</b>	<b>str.</b>	<b>304</b>
<b>Časté otázky</b>	<b>str.</b>	<b>307</b>

# 01 PRVNÍ KROKY

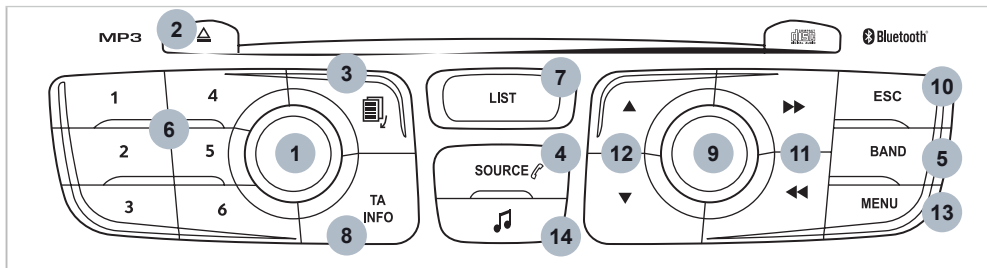

1. Zapínání/vypínání a seřizování hlasitosti.
2. Vysunutí CD.
3. Volba zobrazování režimů na obrazovce:  
Celá obrazovka: Audio (nebo telefon, pokud probíhá hovor)  
Obrazovka rozdělená na okna: Audio (nebo telefon, pokud probíhá hovor) – Hodiny nebo Trip computer (palubní počítač).  
Přidržení: vypnutí obrazovky (DARK).
4. Volba zdroje zvuku:  
Rádio, CD, AUX, USB, Streaming.  
Příjem příchozího hovoru.
5. Volba vlnových rozsahů FM1, FM2, DAB a AM.
6. Tlačítka 1 až 6:  
Naladění předvolené rozhlasové stanice.  
Přidržení: předvolení stanice.
7. Zobrazení seznamu zachycených stanic, skladeb nebo adresářů na CD/MP3.  
Přidržení: nastavení způsobu řazení souborů MP3/WMA/aktualizace seznamu zachycovaných stanic.
8. Zapínání/vypínání funkce TA (dopravní informace).  
Přidržení: přístup k typům informací.
9. Potvrzení nebo zobrazení kontextového menu.
10. Zrušení probíhající operace.  
Posun o úroveň výš (menu nebo adresář).
11. Automatické naladění nižší/vyšší frekvence.  
Volba předcházející/následující skladby na CD, USB, streaming.  
Procházení seznamem.
12. Manuální krokové vyhledání nižší/vyšší frekvence.  
Volba předcházejícího/následujícího adresáře MP3.  
Volba předchozího/následujícího adresáře/žánru/interpreta/playlistu vybavení USB.  
Procházení seznamem.
13. Zobrazení hlavní nabídky.
14. Nastavení zvuku:  
přednastavení ekvalizéru, výšky, hloubky, loudness, rozložení, vyvážení vlevo/vpravo a vpředu/vzadu, regulace hlasitosti v závislosti na rychlosti.

## 02 OVLÁDACÍ PRVKY NA VOLANTU

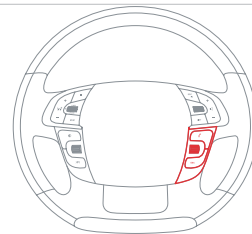
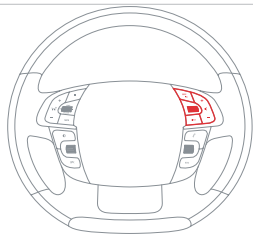

		<ul style="list-style-type: none"> <li>- Změna zdroje zvuku. Přidržení: vypnutí zvuku.</li> </ul>
		<ul style="list-style-type: none"> <li>- Zvýšení hlasitosti.</li> </ul>
		<ul style="list-style-type: none"> <li>- Snížení hlasitosti.</li> </ul>
		<ul style="list-style-type: none"> <li>- Rádio: zobrazení seznamu stanic. Zdroje zvuku: zobrazení seznamu skladeb. Přidržení: aktualizace přehledu zachycených stanic.</li> </ul>
		<ul style="list-style-type: none"> <li>- Otáčení: Rádio: vyhledání předcházející/následující stanice. Zdroje zvuku: předcházející/následující skladba. Stisknutí: potvrzení.</li> </ul>

		<ul style="list-style-type: none"> <li>- Přístup do menu telefonu: Dial (vytočit číslo)/Directory (seznam)/Calls list (výpis volání)/Voice mail box (záznamník).</li> </ul>
		<ul style="list-style-type: none"> <li>- Pohyb v menu. Stisknutí: potvrzení.</li> </ul>
		<ul style="list-style-type: none"> <li>- Přerušování probíhající operace.</li> </ul>

## 03 HLAVNÍ NABÍDKA

### > MONOCHROMNÍ DISPLEJ C

„Multimedia“ (zdroje zvuku):  
Media parameters (nastavení  
zdrojů zvuku), Radio parameters  
(nastavení rádia).

„Bluetooth connection“ (připojení  
Bluetooth): Connections management  
(správa připojení), Search for a device  
(vyhledání zařízení).

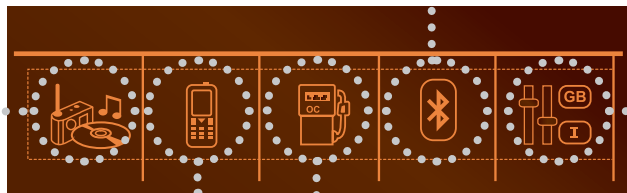

„Telephone“ (telefon): Call (volat),  
Telephone management (správa  
telefonu), Directory management  
(správa seznamu), Hang up (zavěsit).

„Trip computer“ (palubní počítač):  
Warning log (záznamník výstrah).

„Personalisation-configuration“ (osobní nastavení -  
konfigurace): **Define the vehicle parameters** (definovat  
parametry vozidla), **Choice of language** (volba jazyka), **Date  
and time adjustment** (nastavení času a data), **Choice of units**  
(volby jednotek), **Display configuration** (nastavení displeje).

### > MONOCHROMNÍ DISPLEJ A



Celkový podrobný přehled volitelných nabídek naleznete v části „Schéma zobrazování“ v této kapitole.

# 04 AUDIO

## RÁDIO

### NALADĚNÍ ROZHLASOVÉ STANICE

i

Okolní podmínky (údolí, budova, tunel, parkoviště, podzemí, ...) mohou přerušit příjem i v případě, že je aktivována funkce sledování RDS. Tento jev je při šíření vln normální a nemůže být v žádném případě považován za poruchu autorádia.

1



Opakovanými stisky **SOURCE** zvolte funkci rádia.

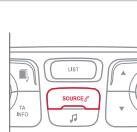

2



Stiskněte **BAND** pro zvolení jednoho z možných vlnových rozsahů: FM1, FM2, DAB (digitální vysílání), AM.



☀



Stiskněte **LIST** pro zobrazení seznamu zachycených stanic v abecedním pořadí.

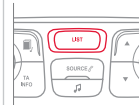

Zvolte požadovanou stanici a stisknutím **OK** potvrďte.



Stisknutí umožní přejít na další (např. A, B, D, F, G, J, K, ...) nebo předchozí písmeno.



1



Přidrže **LIST** pro vytvoření nebo aktualizaci seznamu stanic, zvuk se na chvíli přeruší.



# 04 AUDIO

## RDS

- i** Pokud je „RDS“ zobrazeno, umožňuje pokračovat v poslechu stále stejné stanice díky systému přeladění frekvencí. Nicméně za určitých podmínek není přeladění RDS u této stanice zajištěno po celém území státu, neboť rozhlasové stanice nepokrývají 100 % jeho území. Tím je vysvětlena ztráta příjmu určité stanice při delší cestě.

1



Jakmile je na displeji jako zdroj zobrazeno rádio, stiskněte **OK** pro zobrazení kontextového menu.

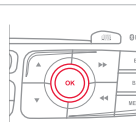

2



Zvolte „RDS“ nebo „DAB/FM auto tracking“ (sledování digitálního vysílání/FM) a pro uložení změn potvrďte. Na displeji se zobrazí „RDS“ nebo „DAB/FM“.



## DIGITÁLNÍ ROZHLASOVÉ VYSÍLÁNÍ – SLEDOVÁNÍ DAB/FM

- i** DAB/FM auto tracking (automatické sledování DAB/FM) umožňuje pokračovat v poslechu stejné stanice přepnutím na poslech analogové verze stanice. Jakmile je digitální signál opět dostatečně kvalitní, dojde opět k přepnutí na poslech digitální verze stanice.

## POSLECH DOPRAVNÍCH INFORMACÍ (TA)

- i** Funkce TA (Trafic Announcement) zajišťuje prioritní poslech dopravních hlášení. Pro aktivaci je třeba dobrý příjem stanice, která tento typ informací vysílá. Při vysílání dopravních informací se právě hrající zdroj zvuku (rozhlas, CD, USB, ...) automaticky ztlumí a audiosystém přehraje dopravní hlášení TA. Poslech původního zdroje se obnoví po ukončení hlášení.

1



Pro aktivaci/deaktivaci dopravních hlášení stiskněte **TA INFO**.

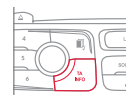

## DIGITÁLNÍ ROZHLASOVÉ VYSÍLÁNÍ – POSLECH INFORMAČNÍCH HLÁŠENÍ

- i** Funkce INFO zajišťuje prioritní poslech dopravních informací (TA). Aby mohla být tato funkce aktivní, vyžaduje dobrý příjem stanice, která tento typ informací vysílá. Při vysílání dopravního hlášení se právě hrající zdroj (rádio, CD, USB, ...) automaticky přeruší. Původní zdroj začne opět hrát po odvysílání hlášení.

1



Pro zobrazení seznamu kategorií přidržte **TA INFO**.



2



Pro aktivaci/deaktivaci příslušných hlášení označte či odznačte danou/é kategorií/e.





# 04 AUDIO

## ZOBRAZOVÁNÍ TEXTOVÝCH INFORMACÍ



Textové informace jsou informace vysílané rozhlasovými stanicemi, které souvisejí s právě vysílaným pořadem nebo skladbou.

### Displej C

1



Jakmile je na displeji zobrazeno jako zdroj rádio, stiskněte **OK** pro zobrazení kontextového menu.



2



Zvolte „**RadioText (TXT) display**“ (zobrazení Radio Textu (TXT)) a pro uložení stiskněte **OK**.



### Displej A

3



Zvolte „**MEDIA**“ (zdroj zvuku) a potvrďte.

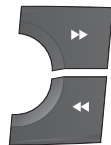

Poté zvolte „**TEXT INFO**“ (textové informace) a stiskněte **◀** nebo **▶** pro zvolení „**ON**“ nebo „**OFF**“ a pro uložení úprav potvrďte.

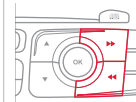

# 04 AUDIO

## AUDIO CD

### POSLECH CD



Do přístroje vkládejte pouze kompaktní disky kruhového tvaru o průměru 12 cm.  
Některé systémy brání pirátským kopiím, na originálním disku nebo na disku vypáleném na osobní vypalovačce, mohou způsobovat poruchy funkce nezávislé na kvalitě samotného přehrávače.  
Vložte CD do přehrávače, aniž byste použili tlačítko **EJECT**.  
Přehrávání začne automaticky.

1



Pro poslech disku, který je již v přehrávači, opakovaně tiskněte tlačítko **SOURCE** pro zvolení „CD“.



2

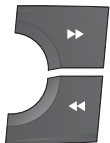

Stiskněte příslušné tlačítko pro zvolení požadované skladby na CD.

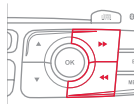

!



Stiskněte tlačítko **LIST** pro zobrazení seznamu skladeb na CD.



3

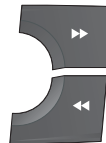

Pro rychlý posun vpřed/vzad držte stisknuté jedno z tlačítek.



# 04 AUDIO

## CD, MP3

### INFORMACE A DOPORUČENÍ



Autorádio je schopné přehrávat pouze soubory s příponou „.mp3“ nebo „.wma“ a konstantním nebo variabilním bitratem 32 až 320 Kb/s.



Je doporučeno zapisovat názvy souborů za použití méně než 20 znaků a vyhýbat se zvláštním znakům (např: „ “ ? ; ú), aby se předešlo problémům s jejich přehráváním nebo zobrazením.



Autorádio akceptuje seznamy skladeb (playlisty) ve formátu.m3u a.pls.  
Počet skladeb je omezen na 5 000 v 500 adresářích v maximálně 8 úrovních.



Na stejném disku může přehrávač CD přečíst až 255 souborů MP3 v 8 adresářových úrovních. Pro urychlení načítání disku se doporučuje soubory ukládat do maximálně 2 adresářových úrovní. Při přehrávání není dodržena stromová struktura složek.



Pro možnost kvalitního přehrávání CDR nebo CDRW je třeba při záznamu upřednostňovat standardy ISO 9660 úrovně 1, 2 nebo Joliet. Pokud je disk zapsán v jiném formátu, je možné, že nebude přehráván správně.

Na disku se doporučuje používat vždy stejný standard záznamu a co nejnižší rychlost záznamu (maximálně 4x) k dosažení optimální kvality zvuku.

Ve zvláštním případě vícesekvenčního disku je doporučeno použít standard Joliet.



Do konektoru USB nepřipojujte pevné disky nebo jiná zařízení než přehrávače. Mohlo by to poškodit Váš audiosystém.

# 04 AUDIO

## CD, USB

### PŘEHRÁVÁNÍ KOMPILACE



Vložte do přehrávače CD s kompilací souborů MP3 nebo připojte USB klíč přímo nebo pomocí propojovacího kabelu.



Systém vytvoří seznamy skladeb (v dočasné paměti), což může trvat od několika sekund do několika minut. Seznamy skladeb jsou aktualizovány při každém vypnutí zapalování nebo připojení USB klíče. Přehrávání začne automaticky po určité době, která závisí na kapacitě USB klíče.



Při prvním připojení je použito řazení podle složky. Při opětovném připojení systém zvolí poslední použité řazení.

1



Pro poslech již vloženého disku nebo zasunutého USB klíče opakovaně tiskněte tlačítko **SOURCE** a zvolte „**CD**“ nebo „**USB**“.

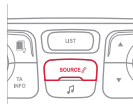

2



Stiskněte jedno z tlačítek a zvolte tak následující nebo předchozí skladbu.



3



Stiskněte jedno z tlačítek pro zvolení následujícího nebo předchozího adresáře v závislosti na zvoleném způsobu řazení.



4



Pro rychlý přesun dopředu/dozadu držte stisknuté jedno z tlačítek.

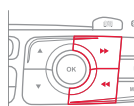

5



Stiskněte tlačítko **LIST** (seznam) pro zobrazení stromové struktury adresářů kompilace.



# 04 AUDIO

6



Zvolte řádek ze seznamu.

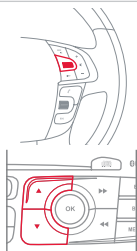

7



Zvolte skladbu nebo složku.



8



Jděte výše ve stromové struktuře.

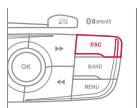

9

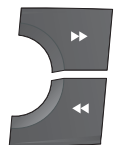

Přeskočte stránku.



## USB KLÍČ – ŘAZENÍ SOUBORŮ

1



Pro zobrazení různých druhů řazení skladeb přidržete **LIST** (seznam) nebo stiskněte **MENU**, zvolte „**Multimedia**“, „**Media parameters**“ (nastavení) a „**Choice of track listing**“ (nastavení řazení skladeb).



2



Zvolte, zda chcete soubory řadit podle **By playlists** (playlistu), **By genres** (žánru), **By artists** (interpreta), **By folders** (složek), a stiskněte OK, poté stiskněte opět OK pro potvrzení.

Pomocí **OK** potvrďte úpravy.

- **By folders** (podle složky): budou přehrávány všechny zvukové soubory ze všech složek periferního zařízení, a to v abecedním pořadí bez dodržení stromové struktury složek.
- **By artists** (podle interpreta): soubory budou abecedně řazeny podle jmen interpretů zapsaných v ID3 Tagu souboru.
- **By genres** (podle žánru): veškeré žánry definované v ID3 Tagu.
- **By playlists** (podle playlistu): podle playlistů, které se nacházejí na USB periferním zařízení.

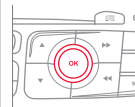
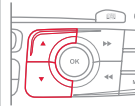

## 04 AUDIO

### IPOD® nebo přenosný přehrávač



Zvukové soubory na zařízení standardu Mass Storage\* mohou být po připojení zařízení do konektoru USB (kabel není součástí dodávky) poslouchány prostřednictvím reproduktorů vozidla.



Zařízení je ovládáno pomocí ovládacích prvků palubního audiosystému.



Pokud není zařízení zapojené do USB rozpoznáno, připojte jej pomocí konektoru Jack.



Firmware přehrávače Ipod® musí být pro dosažení optimálního připojení pravidelně aktualizován.



Seznamy skladeb (playlisty) odpovídají seznamům definovaným v přehrávači Ipod®.



Ipod® musí být 5. nebo vyšší generace.

\* Ověřte v návodu přehrávače.

# 04 AUDIO

## VSTUP PRO EXTERNÍ ZDROJ (AUX)

### KONEKTOR JACK



Vstup pro externí zdroj Jack umožňuje připojit přenosné zařízení (nikoli Mass Storage nebo iPod®), které není rozpoznáno po připojení do konektoru USB.



Nepřipojujte jedno zařízení do konektoru USB a Jack zároveň.

1

Připojte přenosné zařízení ke konektoru Jack pomocí vhodného kabelu (není součástí dodávky).



2



Opakovanými stisky **SOURCE** zvolte režim „**AUX**“.

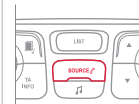

3

Nejdříve nastavte hlasitost přenosného zařízení.



4



Poté nastavte hlasitost autorádia.



Ovládání přehrávání se provádí prostřednictvím přenosného zařízení, na kterém se též zobrazují veškeré informace o přehrávaných skladbách.



# 04 AUDIO

## STREAMING - PŘEHŘÁVÁNÍ ZVUKOVÝCH SOUBORŮ POMOCÍ BLUETOOTH



### Podle kompatibility telefonu



Streaming umožňuje poslech hudebních souborů uložených v telefonu prostřednictvím reproduktorů vozidla. Telefon musí být schopen komunikovat v odpovídajících proflech rozhraní Bluetooth (Profily A2DP/AVRCP).

1



Připojení telefonu: viz kapitola TELEFONOVÁNÍ.

2



Aktivujte streaming stisknutím **SOURCE**. Přehrávání souborů je možno ovládat pomocí ovladačů autorádia. Na displeji mohou být zobrazovány informace související s přehrávanými soubory.



V některých případech musí být přehrávání zvukových souborů spuštěno pomocí telefonu.



Kvalita poslechu je závislá na kvalitě výstupu telefonu.

## REŽIM PŘEHŘÁVÁNÍ



K dispozici jsou následující režimy přehrávání:

- Normal (normální): skladby jsou přehrávány postupně v závislosti na zvoleném řazení.
- Random (náhodné): skladby v albu nebo adresáři jsou přehrávány v náhodném pořadí.
- Random all (náhodné ze všech skladeb): skladby z celého zdroje jsou přehrávány v náhodném pořadí.
- Repeat (opakování): jsou přehrávány pouze skladby z přehrávaného alba nebo adresáře.

1



Pro přístup ke kontextovému menu stiskněte **OK** nebo stiskněte **MENU**.



2



Zvolit „Multimedia“ (Multimédia) a potvrdit.



3



Zvolit „Media parameters“ (Parametry média) a potvrdit.



4



Zvolit „Read mode“ (Režim přehrávání) a potvrdit.



5



Zvolit požadovaný režim přehrávání a uložit pomocí **OK**.





# 05 TELEFONOVÁNÍ

## SPÁROVÁNÍ TELEFONU

 Služby nabízené sadou handsfree závisejí na síti, kartě SIM a kompatibilitě používaných přístrojů Bluetooth. Ověřte v návodu k obsluze telefonu a u svého operátora, ke kterým službám máte přístup.

 Z bezpečnostních důvodů a také proto, že operace spárování mobilního telefonu Bluetooth s handsfree sadou Bluetooth Vašeho autorádia (tzv. synchronizace) vyžaduje zvýšenou pozornost řidiče, musí být spárování telefonu prováděno při stojícím vozidle se zapnutým zapalováním.

1

Aktivujte Bluetooth v telefonu.



2



Stiskněte tlačítko **MENU**.



3



Zvolte „**Bluetooth connection**“ (připojení Bluetooth) a potvrďte.



4



Zvolte „**Search for a device**“ (vyhledat zařízení).



5

Zobrazí se okno s hlášením „**Search in progress...**“ (probíhá hledání).

6



Vyberte telefon, který má být připojen, a potvrďte. Lze připojit pouze jeden telefon v jednom okamžiku.



# 05 TELEFONOVÁNÍ



V některých případech se může místo jména telefonu zobrazovat jeho reference.

7



Na displeji se zobrazí virtuální klávesnice; zadejte kód alespoň se 4 číslicemi a potvrďte tlačítkem **OK**.

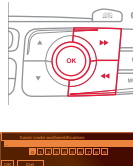

8

Na displeji zvoleného telefonu se zobrazí hlášení: zadejte stejný kód a potvrďte.



V případě chyby máte k dispozici neomezený počet pokusů.

9

Akceptujte připojení telefonu.

10

Na displeji se zobrazí hlášení potvrzující úspěšné připojení.



Spárování může být též iniciováno prostřednictvím telefonu vyhledáním detekovaných zařízení Bluetooth.



Adresář a výpis volání jsou přístupné až po dokončení synchronizace (pokud je telefon kompatibilní).  
Pro připojení při každém zapnutí zapalování vozidla musí být automatické připojení nastaveno v telefonu.

# 05 TELEFONOVÁNÍ

## INFORMACE O TELEFONU

1



Pro zjištění stavu telefonu stiskněte **MENU**.



2



Zvolte „**Telephone**“ (telefon) a potvrďte.



3



Zvolte „**Telephone management**“ (správa telefonu) a potvrďte.



4



Zvolte „**Telephone status**“ (informace o telefonu) a potvrďte.



Na displeji se zobrazí: jméno telefonu, název sítě, kvalita příjmu, potvrzení připojení Bluetooth nebo funkce streaming.

# 05 TELEFONOVÁNÍ

## SPRÁVA PŘIPOJENÍ

**i** Připojením telefonu se rozumí automatické připojení handsfree sady a funkce audio streaming.

1



Stiskněte **MENU**.



2



Zvolte **„Bluetooth connection“** (Bluetooth připojení) a potvrďte.



3



Zvolte **„Connections management“** (správa připojení) a potvrďte. Zobrazí se seznam spárovaných telefonů.



Signalizuje připojení zařízení.



Signalizuje připojení profilu funkce audio streaming.



Signalizuje připojení profilu handsfree sady.

4



Zvolte telefon a potvrďte.



5

Poté zvolte a potvrďte:

- **„Connect telephone“** (připojit telefon)/ **„Disconnect telephone“** (odpojit telefon): pro připojení/odpojení pouze telefonu nebo handsfree sady.
- **„Connect media player“** (připojit přehrávač)/ **„Disconnect media player“** (odpojit přehrávač): pro připojení/odpojení pouze funkce audio streaming.
- **„Connect telephone + media player“** (připojit telefon a přehrávač)/ **„Disconnect telephone + media player“** (odpojit telefon a přehrávač): pro připojení/odpojení telefonu, handsfree sady a funkce audio streaming
- **„Delete connection“** (smazat připojení): pro odstranění spárování.



# 05 TELEFONOVÁNÍ

## ODCHOZÍ HOVOR - ZADÁNÍ ČÍSLA

1



Pro zobrazení menu „Telephone“ (telefon):

- Přidržte **SOURCE**.
- Nebo stiskněte **OK** pro zobrazení kontextového menu. Zvolte „Call“ (volat) a potvrďte.
- Nebo stiskněte **MENU**, zvolte „Telephone“ a potvrďte. Zvolte „Call“ (volat) a potvrďte.

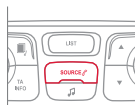

2



Zvolte „Dial“ (vytočit) pro zadání čísla a potvrďte.



3



Zvolte čísla jedno po druhém pomocí tlačítek << a >> a potvrzovacího tlačítka.



Čísla lze jednotlivě upravovat.

4



Pro vytočení čísla zvolte **OK** a potvrďte.



## ODCHOZÍ HOVOR – POSLEDNÍ VOLANÁ ČÍSLA\*

1



Zopakujte předchozí postup 1 pro zobrazení menu „Telephone“.

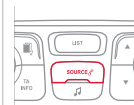

2



Zvolte „Calls list“ (výpis volání) a potvrďte.



3



Zvolte číslo a potvrzením jej vytočte.



i

Výpis volání obsahuje příchozí i odchozí hovory z vozidla z doby, kdy byl k systému připojen telefon.

\* V závislosti na kompatibilitě telefonu.

# 05 TELEFONOVÁNÍ

## ODCHOZÍ HOVOR – ZE SEZNAMU

1



Zopakujte předchozí postup 1 pro zobrazení menu „TELEPHONE“.



2



Zvolte „Directory“ (seznam) a potvrďte.



3



Zvolte kontakt a potvrďte.



Domů

Zaměstnání

Mobil

(podle informací uvedených pro daný kontakt v seznamu připojeného telefonu).



4



Zvolte číslo a potvrďte.



## PŘÍJEM HOVORU

1

Příchozí hovor je oznámen zvoněním a překrývajícím oknem na vícefunkční obrazovce.

2



„YES“ (ano) pro přijetí hovoru je nastaveno implicitně.

Stiskněte **OK** pro přijetí hovoru.

Zvolte „NO“ (ne) a potvrďte pro odmítnutí hovoru.

nebo

Stiskněte **SOURCE** pro přijetí hovoru.



Přidržení **ESC** nebo **SOURCE** též umožňuje odmítnutí příchozího hovoru.

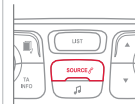

# 05 TELEFONOVÁNÍ

## VOLBY TELEFONOVÁNÍ

1



Pro zobrazení kontextového menu v průběhu hovoru stiskněte **OK**.



2a Zavěsit



Pro ukončení hovoru z kontextového menu zvolte „**Hang up**“ (zavěsit).



Přidržením **SOURCE** nebo **TEL** se hovor také ukončí.



2b

**Vypnutí mikrofonu – Mute**

(osoba, se kterou hovoříte, nic neuslyší)



Z kontextového menu:

- zaškrtněte „**Micro OFF**“ (vypnutí mikrofonu) pro deaktivaci mikrofonu.
- zrušte zaškrtnutí „**Micro OFF**“ (vypnutí mikrofonu) pro opětovnou aktivaci mikrofonu.

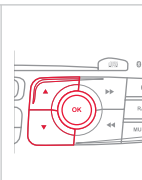

2c

**Režim přepnutí**

(pro opuštění vozidla bez přerušení hovoru)



Z kontextového menu

- zaškrtněte „**Telephone mode**“ (režim telefonu) pro přepnutí hovoru na telefon.
- zrušte zaškrtnutí „**Telephone mode**“ (režim telefonu) pro přepnutí hovoru na vozidlo.



V některých případech je nutno režim režim přepnutí aktivovat z telefonu.

Pokud bylo vypnuto zapalování, dojde po Vašem návratu do vozidla a opětovném zapnutí zapalování k automatické aktivaci připojení Bluetooth (v závislosti na kompatibilitě telefonu).

# 05 TELEFONOVÁNÍ

## 2d Navigace pomocí tónové volby



V kontextovém menu zvolte „**DTMF tones**“ (tóny DTMF) a potvrďte pro použití numerické klávesnice při tónových volbách automatických ústředěn.



## 2e Přepínání mezi hovory



V kontextovém menu zvolte „**Switch**“ (přepnout) a potvrďte pro přepnutí na čekající hovor.





# 05 TELEFONOVÁNÍ

## SEZNAM



Seznam telefonu je přenesen do systému (v závislosti na kompatibilitě telefonu).

Seznam je provizorní a závisí na připojení Bluetooth.



Kontakty přenesené z telefonu do seznamu autorádia jsou zaznamenány do trvalého seznamu, který je viditelný pro všechny, ať již je připojený jakýkoliv telefon.

1



Pro přístup k seznamu přidržte **SOURCE**

nebo stiskněte **OK**, zvolte „**Call**“ (volat) a potvrďte.

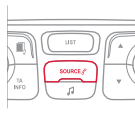

2



Pro zobrazení kontaktů zvolte „**Directory**“ (seznam).



3

Pro úpravu kontaktů uložených v systému stisknete **MENU** a poté zvolte „**Telephone**“ (telefon) a potvrďte. Zvolte „**Directory management**“ (správa kontaktů) a potvrďte.

Můžete:

- „**Consult an entry**“ (prohlížet kontakt),
- „**Delete an entry**“ (smazat kontakt),
- „**Delete all entries**“ (smazat všechny kontakty).





# 06 NASTAVENÍ ZVUKU

## DISPLEJ A

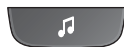

1



Stisknět  pro zobrazení menu pro nastavení zvuku.



2





Stiskněte  nebo  pro úpravu zvoleného nastavení.



3



Stiskněte  nebo  pro přechod na předchozí/další položku seznamu nastavení.

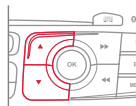

i

Nastavení Ambience (přednastavení ekvalizéru), Treble (výšky) a Bass (hloubky) je nezávislé pro každý zdroj zvuku.

# 06 NASTAVENÍ ZVUKU

## DISPLEJ C

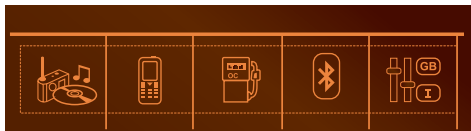

1

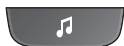

Stiskněte  pro zobrazení nabídky pro nastavení zvuku.



2

Nastavit lze:

- Ambience (přednastavení ekvalizéru),
- Bass (hloubky),
- Treble (výšky),
- Loudness (hlasitost),
- Distribution (rozložení zvuku): Personalised (všichni cestující) nebo Driver (řidič)\*,
- Left/right balance (vyvážení pravá/levá),
- Fader (front/rear balance) (vyvážení vpředu/vzadu),
- Auto. volume (regulace hlasitosti v závislosti na rychlosti)

3



Zvolte a potvrďte „**Other settings...**“ (další nastavení) pro zobrazení seznamu dalších možných nastavení.

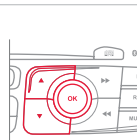

Rozložení zvuku je zpracování zvuku, které umožňuje zlepšit kvalitu zvuku v závislosti na poloze posluchače ve vozidle.



Nastavení Ambience (přednastavení ekvalizéru), Treble (výšky) a Bass (hloubky) jsou nezávislá pro každý zdroj zvuku.

\* Podle výbavy.

# 07 KONFIGURACE

## SEŘÍZENÍ DATA A ČASU

### DISPLEJ C

1



Stiskněte **MENU**.



2



Pomocí šipek zvolte „**Personalisation-configuration**“ (osobní nastavení a konfigurace) a potvrďte.



3



Pomocí šipek zvolte „**Display configuration**“ (nastavení zobrazení) a potvrďte.



4



Pomocí šipek zvolte „**Date and time adjustment**“ (nastavení data a času) a potvrďte.



5



Zvolte parametr, který má být upraven. Potvrďte jej stisknutím tlačítka **OK**, poté upravte parametr a znovu potvrďte pro uložení změny.



6



Seřídte parametry jeden po druhém a potvrďte tlačítkem **OK**. Poté zvolte záložku „**OK**“ na displeji a potvrďte pro odchod z menu „**Date and time adjustment**“.



## 08 PALUBNÍ POČÍTAČ



Každé stisknutí tlačítka, umístěného na konci ovladače stěračů, umožňuje postupně zobrazovat jednotlivé údaje palubního počítače (v závislosti na typu obrazovky).

- záložka „vozidlo“ s těmito údaji:
  - jízdní dosah, okamžitá spotřeba, zbývající vzdálenost nebo počítadlo využití systému Stop & Start,
- záložka „1“ (trasa 1) s těmito údaji:
  - průměrná rychlost, průměrná spotřeba a ujetá vzdálenost, vypočítané pro trasu „1“,
- záložka „2“ (trasa 2) se stejnými údaji pro druhou trasu.



Vynulování

Po zobrazení požadované trasy stiskněte ovladač na více než 2 sekundy.



### VYSVĚTLENÍ NĚKTERÝCH VÝRAZŮ

**Jízdní dosah:** počet kilometrů, které je ještě možno ujet s palivem zbývajícím v nádrži, vypočítaný podle průměrné spotřeby zaznamenané na několika posledních kilometrech.

Tento zobrazený údaj se může výrazně změnit v případě změny rychlosti vozidla nebo profilu cesty.

Jakmile je jízdní dosah nižší než 30 km, zobrazí se pouze pomlčky. Po doplnění nejméně 5 litrů paliva je jízdní dosah přepočítán a zobrazí se, pokud je větší než 100 km.

Jestliže za jízdy svítí trvale pomlčky namísto číslic, obraťte se na servisní síť CITROËN.

**Okamžitá spotřeba:** je počítána a zobrazována až od rychlosti 30 km/h.

**Průměrná spotřeba:** jedná se o průměrné množství paliva spotřebovaného od posledního vynulování počítače.

**Ujetá vzdálenost:** je počítána od posledního vynulování počítače.

**Zbývající vzdálenost:** je počítána vzhledem k cílovému místu, které uživatel zadal. Když je aktivní navádění, navigační systém provádí výpočet průběžně.

**Průměrná rychlost:** jedná se o průměrnou rychlost počítanou od posledního vynulování počítače (zapnuté zapalování).

**Počítadlo využití systému Stop & Start**

(minuty/vteřiny nebo hodiny/minuty)

Pokud je Vaše vozidlo vybaveno systémem Stop & Start, je na počítadle zobrazován čas, po který byl během aktuální jízdy aktivován režim STOP. Vynuluje se po každém zapnutí zapalování.

# 09 SCHÉMA ZOBRAZOVÁNÍ

## MONOCHROMNÍ DISPLEJ A



### HLAVNÍ FUNKCE

- 1 VOLBA A
- 2 Volba A1
- 2 Volba A2
- 1 VOLBA B...

### RADIO

- 1 RDS SEARCH  
SLEDOVÁNÍ FREKVENCÍ RDS
- 1 TEXT INFO  
TEXTOVÉ INFORMACE
- 1 RADIO TEXT  
RADIOTEXT

### PALUBNÍ POČÍTAČ

- 1 DIAGNOSIS  
DIAGNOSTIC\*

### DATUM A ČAS

### ZDROJE ZVUKU

- 1 PLAYBACK MODE  
REŽIM PŘEHRAVÁNÍ
- 2 NORMAL  
NORMÁLNÍ
- 2 RANDOM  
NÁHODNÉ
- 2 RANDOM ALL MEDIA  
NÁHODNÉ ZE VŠECH SLOŽEK

### JAZYKY

- 1 Français  
Francouzština
- 2 Italiano  
Itaština
- 2 Nederlands  
Holandština
- 2 Portugues  
Portugalština
- 2 Portugues-brasil  
Portugalština - brazilská
- 2 Deutsch  
Němčina
- 2 English  
Angličtina
- 2 Espanol  
Španělština

### NASTAVENÍ VOZIDLA

- 1 PARK BRAKE  
(Automatická elektrická parkovací brzda)
- 1 BEND LIGHTING  
(Adaptivní světlomety: směrové)
- 1 AUTO HEADLAMPS  
(Automatické rozsvěcení světlometů)
- 1 REAR WIPE ACT  
(Stírání zadního okna po zařazení zpětného chodu)
- 1 GUIDE LAMPS  
(Doprovodné osvětlení)
- 1 ELECTRIC BOOT  
(Permanentní uzavření zavazadlového prostoru)
- 1 CABIN SELECT  
(Uzámčení pouze dveří řidiče: selektivní odemykání)
- 1 DAY LAMPS  
DENNÍ OSVĚTLENÍ VOZIDLA

\* Parametry se u jednotlivých provedení vozidel liší.

# 09 SCHÉMA ZOBRAZOVÁNÍ

## DISPLEJ C

### Zdroje zvuku

- 1 Media parameters  
Parametry zdrojů zvuku
- 2 Choice of playback mode  
Výběr režimu přehrávání
  - 3 Normal  
Normální
  - 3 Random  
Náhodné
  - 3 Random all  
Náhodné ze všech složek
  - 3 Repeat  
Opakování
- 2 Choice of track listing  
Typ řazení seznamu skladeb
  - 3 By folders  
Podle složek
  - 3 By artists  
Podle interpreta
  - 3 By genres  
Podle žánru
  - 3 By playlists  
Podle playlistu
- 1 Radio parameters  
Parametry rádia

### Telefon

- 1 Call  
Volat
- 2 Dial  
Vytočit
- 2 Directory  
Seznam
- 2 Calls list  
Seznam volání
- 2 Voice mail box  
Hlasová schránka
- 1 Directory management  
Správa seznamu
- 2 Consult an entry  
Prohlédnout záznam
- 2 Delete an entry  
Smazat záznam
- 2 Delete all entries  
Smazat všechny záznamy
- 1 Telephone management  
Správa telefonu
- 2 Telephone status  
Informace o telefonu
- 1 Hang up  
Zavěsit

### Palubní počítač

- 1 Vehicle diagnosis  
Diagnostika vozidla\*

### Připojení Bluetooth

- 1 Connections management  
Správa připojení
- 1 Search for a device  
Vyhledání zařízení

\* Parametry se liší podle vozidla.

# 09 SCHÉMA ZOBRAZOVÁNÍ

## Osobní nastavení - konfigurace

### 1 Define the vehicle parameters Smazat parametry vozidla

### 2 Access to the vehicle Vstupy do vozidla

### 3 Plip action Akce dálkového ovládání

### 3 Driving position setting Nastavení místa řidiče

### 3 Unlocking boot only Selektivní odemknutí zavazadlového prostoru

### 2 Driving assistance Asistence při řízení

### 3 Parking brake automatic Automatická parkovací brzda

### 3 Rear wiper in reverse gear Stírání zadního okna po zafazení zpětného chodu

### 3 Speeds memorised Uložené rychlosti

### 2 Vehicle lighting Osvětlení vozidla

### 3 Directional headlamps Adaptivní světlomety

### 3 Daytime lights Denní světlá

### 2 Interior lighting Vnitřní osvětlení

### 3 Follow-me-home headlamps Doprovodné osvětlení

### 3 Welcome lighting Uvítací osvětlení

### 1 Choice of language Výběr jazyka

### 1 Display configuration Konfigurace displeje

### 2 Choice of units Výběr jednotek

### 2 Date and time adjustment Nastavení data a času

### 2 Display parameters Zobrazení parametrů

### 2 Brightness Podsvícení displeje

### 1 Choice of sounds Volba zvuků



# ČASTÉ OTÁZKY

V tabulce jsou řešeny nejčastěji pokládané dotazy.

OTÁZKA	ODPOVĚĎ	ŘEŠENÍ
<p>Mezi jednotlivými zdroji zvuku je rozdíl v kvalitě poslechu (rádio, přehrávač CD, ...).</p>	<p>K dosažení optimálního poslechu mohou být použity ovladače seřízení audiosystému (hlasitost, hloubky, výšky, ekvalizér, loudness) u jednotlivých zdrojů zvuku, což však může způsobit slyšitelné rozdíly ve zvuku při změně zvukového zdroje (rádio, přehrávač CD, ...).</p>	<p>Ověřte, zda je seřízení audiosystému (hlasitost, hloubky, výšky, ekvalizér, loudness) přizpůsobeno poslouchaným zvukovým zdrojům. Doporučuje se seřídít funkce AUDIO (hloubky, výšky, vyvážení zvuku vpředu/vzadu, vyvážení zvuku vlevo/vpravo) do střední polohy, zvolit nastavení ekvalizéru „Žádné“, seřídít korekci loudness do polohy „Aktivní“ v režimu CD a do polohy „Neaktivní“ v režimu rádia.</p>
<p>Při nastavování hloubek a výšek je zrušeno přednastavení ekvalizéru. Při nastavování ekvalizéru se vynuluje nastavení hloubek a výšek.</p>	<p>Volba přednastavení ekvalizéru vyžaduje nastavení hloubek a výšek. Vždy je třeba nastavit parametry ve stejnou dobu.</p>	<p>Upravit nastavení výšek a hloubek pro dosažení požadovaného podání zvuku.</p>
<p>Při nastavování vyvážení zvuku je zrušeno rozložení zvuku.</p>	<p>Volba rozložení zvuku vyžaduje nastavení vyvážení zvuku. Vždy je třeba nastavit parametry ve stejnou dobu.</p>	<p>Upravit nastavení vyvážení nebo rozložení pro dosažení požadovaného podání zvuku.</p>

# ČASTÉ OTÁZKY

OTÁZKA	ODPOVĚĎ	ŘEŠENÍ
<p>Kvalita příjmu poslouchané rozhlasové stanice se postupně zhoršuje nebo předvolené stanice nefungují (není slyšet zvuk, zobrazí se frekvence 87,5 MHz, ...).</p>	<p>Vozidlo je příliš daleko od vysílače poslouchané rozhlasové stanice nebo se v zeměpisné oblasti, kterou projíždíte, žádný vysílač nenachází.</p>	<p>Aktivujte funkci RDS a znovu spusťte vyhledávání stanic, aby mohl systém ověřit, zda se v dané oblasti nenachází výkonnější vysílač.</p>
	<p>Okolní prostředí (kopce, budovy, tunel, podzemní parkoviště, ...) blokuje příjem, a to i v režimu sledování RDS.</p>	<p>Tento úkaz je normální a není projevem nějaké poruchy autorádia.</p>
	<p>Není namontována anténa nebo byla poškozena (například při průjezdu automatickou mycí linkou nebo v podzemním parkovišti).</p>	<p>Nechte anténu zkontrolovat autorizovaným servisem CITROËN.</p>
<p>Výpadky zvuku na 1 až 2 sekundy v režimu rádia.</p>	<p>Systém RDS vyhledává v průběhu tohoto krátkého výpadku zvuku nějakou frekvenci, která by případně umožnila zlepšení příjmu rozhlasové stanice.</p>	<p>Pokud je úkaz příliš častý a na stejné trase, deaktivujte funkci RDS.</p>
<p>Je zobrazen příjem dopravních informací (TA). Nedostávám však žádné dopravní informace.</p>	<p>Zvolená rozhlasová stanice nevysílá dopravní informace.</p>	<p>Je třeba přepnout na stanici, která dopravní informace vysílá.</p>
<p>Předvolené stanice nejsou nalezeny (není slyšet zvuk, zobrazí se frekvence 87,5 MHz, ...).</p>	<p>Zvolený vlnový rozsah není správný.</p>	<p>Stiskněte tlačítko BAND pro nalezení vlnového rozsahu (AM, FM1, FM2, DAB*), na kterém se nacházejí předvolené stanice.</p>

\* Digital Audio Broadcasting (digitální vysílání).

# ČASTÉ OTÁZKY

OTÁZKA	ODPOVĚĎ	ŘEŠENÍ
Disk CD je pokaždé vysunut nebo není přehrávačem přehráván.	<p>Disk CD je umístěn obráceně, není čitelný, neobsahuje data zvukového záznamu nebo obsahuje formát zvukového záznamu, který je pro autorádio nečitelný.</p> <p>Disk CD je chráněn ochranným systémem proti nelegálnímu kopírování, který autorádio nezná.</p>	<ul style="list-style-type: none"> <li>- Ověřte, zda je CD správně vloženo do přehrávače.</li> <li>- Ověřte stav CD: CD nebude moci být přehráno, pokud je příliš vážně poškozeno.</li> <li>- Pokud se jedná o vypálené CD, ověřte jeho obsah: prostudujte si rady obsažené v kapitole „Audio“.</li> <li>- CD přehrávač autorádia nepřehrává DVD.</li> <li>- Kvůli nedostatečné kvalitě nebudou některá vypálená CD audiosystémem přehrána.</li> </ul>
Vkládejte do přehrávače CD dobré kvality a uchovávejte je ve vyhovujících podmínkách.	Kvalita zvuku přehrávače CD je zhoršená.	Použitá CD je poškrábaná anebo nedostatečné kvality.
	Seřízení autorádia (hloubky, výšky, ekvalizér) není správně nastaveno.	Vraťte úroveň výšek nebo hloubek na 0, bez volby nastavení ekvalizéru.
Připojení Bluetooth se přeruší.	Akumulátor připojeného zařízení může být vybitý.	Nabijte akumulátor připojeného přenosného zařízení.
Na displeji se zobrazí hlášení „USB peripheral error“ (chyba zařízení USB) „Peripheral not recognized“ (zařízení nebylo rozpoznáno).	<p>USB klíč není rozpoznán.</p> <p>USB klíč je možná poškozen.</p>	Naformátujte klíč.

# ČASTÉ OTÁZKY

OTÁZKA	ODPOVĚĎ	ŘEŠENÍ
Telefon se připojí automaticky, přičemž je dopen jiný telefon.	Automatické připojení je nadřazené manuálnímu připojení.	V nastavení telefonu vypněte automatické připojování.
Po připojení k USB konektoru není iPod rozpoznán.	Jedná se o generaci iPodu, která není kompatibilní s USB.	Připojte iPod prostřednictvím vhodného kabelu do konektoru Jack vstupu AUX.
Hard disk nebo jiné periferní zařízení není po připojení k USB konektoru rozpoznáno.	Některé hard disky nebo zařízení vyžadují výkonnější napájení, než které je autorádio schopno poskytnout.	Připojte zařízení do zásuvky 230 V, 12 V nebo do externího zdroje. <b>Pozor:</b> ujistěte se, zda zařízení negeneruje napětí vyšší než 5 V (riziko zničení systému).
Při přehrávání s pomocí funkce streaming zvuk chvílemi vypadává.	Některé telefony dávají přednost připojení v profilu „handsfree“.	Odstraňte připojení profilu „handsfree“ pro zlepšení přehrávání prostřednictvím funkce streaming.
Při přehrávání „Random all“ (náhodné pořadí přehrávání všech skladeb zdroje) není vybíráno ze všech skladeb.	Při přehrávání „Random all“ (náhodné pořadí přehrávání všech skladeb zdroje) systém nemůže volit z více než 999 skladeb.	
Vypnutý motor, autorádio se po několika minutách provozu vypne.	Jakmile je motor vypnut, závisí doba činnosti autorádia na stavu nabití akumulátoru. Vypnutí rádia je tedy normální: autorádio se uvede do režimu úspory energie a vypne se, aby nedošlo k vybití baterie vozidla.	Je třeba nastartovat motor, aby se baterie vozidla dobila.
Na displeji se zobrazí hlášení „Audiosystém je přehřátý“.	Aby bylo zařízení chráněno v případě příliš vysokých teplot, přepne se do automatického režimu tepelné ochrany, který provede snížení hlasitosti nebo zastaví přehrávání CD.	Je třeba vypnout audiosystém na několik minut, aby zařízení vychladlo.

# VIZUÁLNÍ VYHLEDÁVÁNÍ

## EXTERIÉR

Klíč s dálkovým ovládáním ..... 79-84

- otevření/zavření
- alarm
- spouštění motoru
- elektrický článek



Příslušenství .....210-211

Panoramatické střešní okno ..... 93

Vnější zpětná zrcátka ..... 76-77

Sledování mrtvého úhlu ..... 162-164

Ovládání stěračů ..... 103-105

Výměna stíratka ..... 205

Ovládání osvětlení ..... 96-99

Nastavení světlometů ..... 100

Uvítací osvětlení ..... 100-108

Adaptivní světlomety ..... 101-102

Výměna žárovek ..... 192-195

- přední světla
- světlomety do mlhy
- směrová světla

Zavazadlový prostor ..... 90

Sada pro dočasnou opravu pneumatiky ..... 183-187

Výměna kola ..... 188-191

- nářadí
- demontáž/zpětná montáž



Dveře ..... 86, 89

- otevírání/zavírání
- nouzové ovládání

Dětská pojistka ..... 129

Otevírání oken ..... 91-92

Alarm ..... 87-88

Výměna žárovek ..... 196-197

- zadní světla
- 3 brzdové světlo
- osvětlení registrační značky

Palivová nádrž ..... 94-95

Parkovací asistent ..... 172-173

Měření volného místa ..... 170-171

Tažné zařízení ..... 208

Tažení ..... 206-207

Asistence při brzdění ..... 132

Kontrola jízdní stopy ..... 133-134

Detekce nízkého tlaku v pneumatikách ..... 131

Tlak v pneumatikách ..... 187, 222

# VIZUÁLNÍ VYHLEDÁVÁNÍ

## INTERIÉR

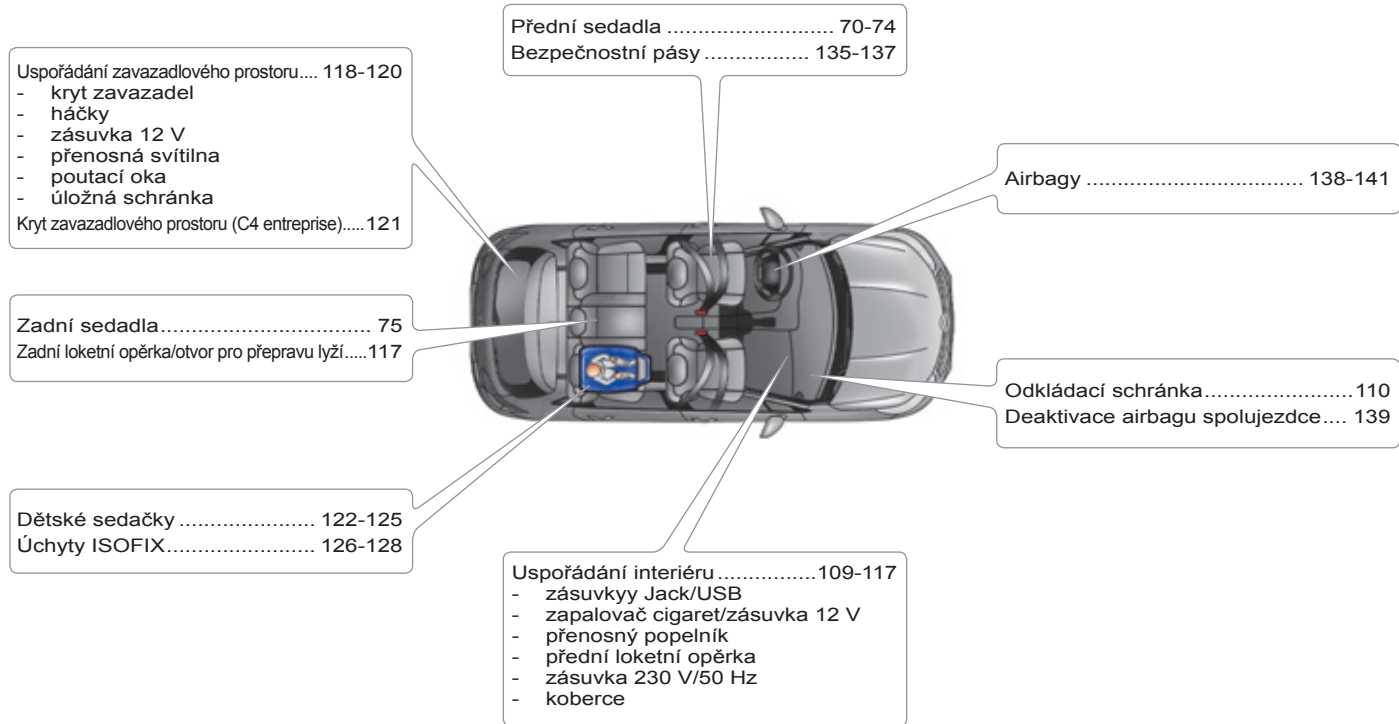

# VIZUÁLNÍ VYHLEDÁVÁNÍ

## MÍSTO ŘIDIČE

Přístrojová deska..... 27-31  
Kontroly..... 32-42  
Ukazatele..... 43-45  
Ruční test ..... 46

Seřizovací tlačítka ..... 47-49  
- denní počítadlo ujetých kilometrů  
- reostat osvětlení/funkce black panel  
- úprava nastavení ukazatelů a displejů

Systém Stop & Start ..... 158-160  
Varování při neúmyslném přejetí středové čáry ..... 161

Ovládání osvětlení ..... 96-99  
Nastavení světlometů ..... 100

Vnější zpětná zrcátka ..... 76-77  
Otevírání oken ..... 91-92

Uložení rychlosti ..... 165  
Omezovač rychlosti ..... 166-169  
Regulátor rychlosti..... 168-169

Pojistky v palubní desce ..... 198-200

Otevření víka motorového prostoru ... 175

Nastavení volantu..... 78  
Houkačka..... 130

Vnitřní zpětné zrcátko..... 78  
Volání asistenční služby/  
tísňové volání ..... 134, 223  
Kontroly pásů a airbagu spolujezdce  
vpředu..... 135-136  
Stropní osvětlení..... 106

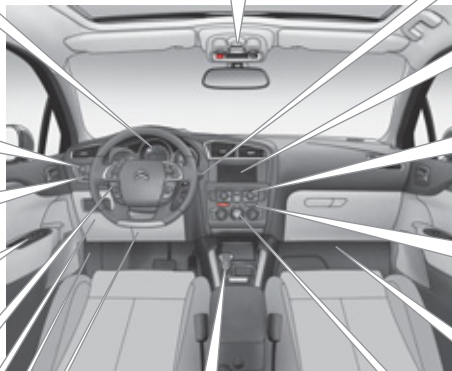

Ovládání stěračů ..... 103-105  
Palubní počítač..... 58-61

Multifunkční displeje ..... 50-57

Autorádio ..... 277-310  
Nastavení data/času..... 302  
Navigační systém eMyWay..... 225-276  
Nastavení data/času..... 267

Výstražná světla ..... 130  
Centrální zamykání..... 85-86  
Funkce Black panel ..... 48

Osvětlení interiéru ..... 107

Mechanická převodovka..... 149-150  
Pilotovaná mechanická  
převodovka ..... 151-153  
Automatická převodovka ..... 154-156  
Parkovací brzda..... 142-148, 149

Ventilace ..... 62-63  
Manuální klimatizace ..... 64-65, 69  
Automatická klimatizace ..... 66-68, 69  
Odmlžování/odmrazování zadního  
okna..... 69

# VIZUÁLNÍ VYHLEDÁVÁNÍ

## CHARAKTERISTIKY - ÚDRŽBA

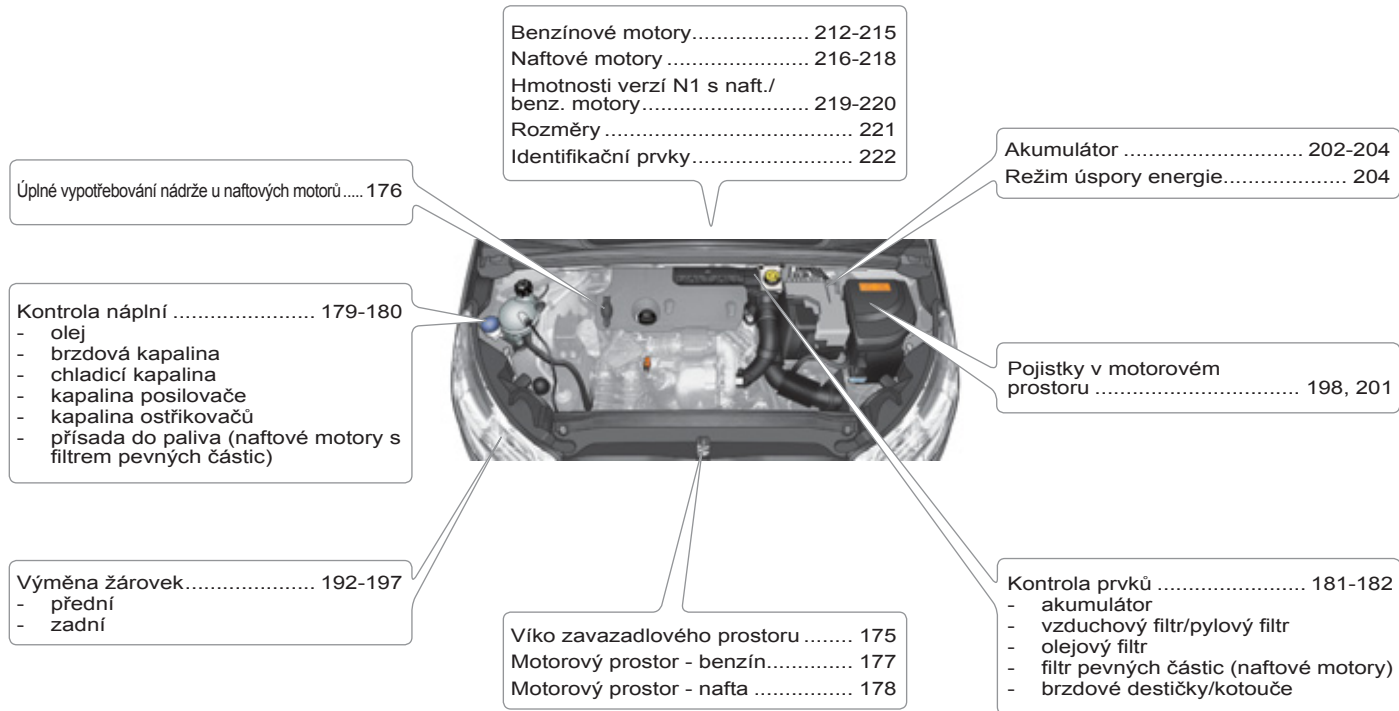



# ABECEDNÍ REJSTŘÍK

- A** Airbagy boční ..... 140, 141  
Airbagy čelní ..... 138, 141  
Airbagy hlavové ..... 140, 141  
Alarm ..... 87  
Asistent pro rozjezd do svahu .... 157  
Automatické rozsvěcování světel ..... 96, 99  
Automatické zapnutí výstražných světel ..... 130  
Automatický chod stěračů oken ..... 103, 104  
Autorádio ..... 50, 52, 277
- B** Baterie ..... 181, 202  
Benzinový motor ..... 95, 177, 212  
Běžné kontroly ..... 181, 182  
Bezpečnost dětí ... 91, 122, 124, 128, 129, 138  
Bezpečnostní pásy ..... 135-137  
Blikače ..... 99, 130, 193, 195  
Bluetooth (sada hands free) ..... 248, 291  
Bluetooth (telefon) ..... 248  
Boční bodová svítdla ..... 100, 195  
Brzda parkovací ..... 149, 182  
Brzdové destičky ..... 182  
Brzdové kotouče ..... 182  
Brzdový asistent (AFU) ..... 132  
Brzdy ..... 182
- C** CD ..... 284  
CD MP3 ..... 285, 286  
Clona panoramatické střechy ..... 93
- Č** Čerpání paliva do nádže ..... 94, 95
- D** Dálkový ovladač ..... 79, 81, 84  
Datum (zobrazení) ..... 267  
Defekt pneumatiky ..... 183  
Demontáž koberečku ..... 116  
Demontáž kola ..... 190  
Denní počítadlo ujetých km ..... 47  
Detekce poklesu tlaku v pneumatikách ..... 46, 131  
Děti ..... 124, 127, 128  
Děti (bezpečnost) ..... 129  
Dětské sedačky ..... 122, 124  
Dětské sedačky ISOFIX ..... 126-128  
Displej na přístrojové desce ..... 27-30, 150  
Displej vícefunkční (s autorádiem) ..... 50, 52, 55  
Dobíjení baterie ..... 202  
Dobití baterie ..... 202  
Doplňky ..... 210  
Dopravní informace (TA) ..... 246, 259, 282  
Dopravní informace (TMC) ..... 245, 246  
Doprovodné osvětlení ..... 98, 99  
Držadla ..... 109  
Držák map ..... 109  
Držák na plechovky ..... 112  
Dveře ..... 89  
Dynamické nouzové brzdění ..... 142, 145  
Dynamické řízení stability (ESP) ..... 133
- E** El. článek dálkového ovladače ..... 82-84  
Elektrické odlehčení (režim) ..... 204  
Elektrické ovládání oken ..... 91
- E** Elektricky ovládaná parkovací brzda ..... 142, 145  
Elektronický rozdělovač brzdného účinku (REF) ..... 132  
eMyWay ..... 225  
ESP/ASR ..... 133
- F** Filtr olejový ..... 181  
Filtr pevných částic ..... 180, 181  
Filtr v kabině ..... 181  
Filtr vzduchový ..... 181  
Funkce signalizace změny jízdního pruhu (směrovky) ..... 130
- G** GPS ..... 234
- H** Háčky ..... 119  
Hladina aditiva nafty ..... 180  
Hladina brzdové kapaliny ..... 179  
Hladina chladicí kapaliny ..... 179  
Hladina kapaliny posilovače řízení ..... 179  
Hladina náplní a kontroly ..... 177-180  
Hladina oleje ..... 43, 179  
Hlavní nabídka ..... 280  
Hmotnost ..... 212, 216  
Hmotnost přívěsu ..... 212, 216  
Hodiny ..... 47, 302  
Hodiny digitální (seřizení) .... 47, 267
- CH** CHECK ..... 30, 46
- I** Identifikační prvky ..... 222  
Identifikační štítky ..... 222  
Imobilizér elektronický ..... 81, 84  
Individualizace ..... 49  
Inteligentní řízení pohonu ..... 133  
ISOFIX (úchyty) ..... 126

# ABECEDNÍ REJSTŘÍK

- K** Kapota motoru.....175  
Kapsy na dveřích .....109  
Klapka otvoru pro lyže.....117  
Klapka uzávěru palivové nádrže .....94, 95  
Klíč s dálkovým ovladačem.....79, 81, 84  
Klimatizace automatická .....63, 66  
Klimatizace ruční.....63, 64  
Koberečky .....116  
Kontrola hladiny motorového oleje.....43  
Kontrola tlaku (s pomocí sady).....183  
Kontrolky funkcí.....34, 39, 40, 42  
Kontrolky stavu.....40  
Kontrolky světelné.....32, 39, 42  
Kontrolky výstražné....32, 34, 40, 46  
Kontroly .....177, 178, 181, 182  
Kosmetické zrcátko .....110  
Kryt proti sněhu .....205  
Kryt snímatelný (proti sněhu).....205  
Kryt zavazadel.....121
- L** Lavice vzadu .....75  
Loketní opěrka vpředu .....113, 114  
Loketní opěrka vzadu.....117
- M** Masážní funkce .....73  
Měření velikosti parkovacího místa.....170  
Měrka oleje.....43, 179  
Minimální zásoba paliva.....94  
Monochromní obrazovka.....50, 52, 280, 304  
Montáž kola.....190
- M** Montáž reproduktorů .....209  
Motorový prostor .....177, 178  
Motory .....212, 216  
MP3 (CD) .....285, 286
- N** Nádrž paliva .....94, 95  
Naftový motor.....95, 176, 178, 216  
Nalezení zaparkovaného vozidla .....81  
Naplnění a odvzdušnění palivového okruhu .....176  
Náradí .....188  
Nastartování vozidla.....82, 151, 154  
Natáčecí světlomety .....101, 102  
Navádění .....232, 239  
Navigace .....231, 232  
Navigační systém.....55  
Neutralizace airbagu spolujezdce .....138  
Nouzové otevření zavazadlového prostoru .....90  
Nouzové ovládání dveří .....86
- O** Objem palivové nádrže .....94  
Obrazovka barevná a kartografická DT....55, 56, 229, 268  
Obrazovka vícefunkční (s autorádiem).....50, 52, 55, 280  
Ochrana dětí .....122, 124, 126-128, 138  
Ochrana proti odcizení .....81  
Ochrana proti přiskřípnutí.....91  
Odemknutí dveří.....79, 80  
Odemknutí zavazadlového prostoru.....79, 80, 90  
Odemknutí zevnitř .....85
- O** Odkládací přihrádky .....112  
Odkládací prostory .....109, 110, 112-114, 118  
Odkládací skříňka .....110  
Odmrazování.....69  
Odtahování vozidla .....206  
Oka pro připevnění nákladu .....118  
Okno zadní (odmrazování).....69  
Omezovač rychlosti.....165, 166  
Opěrky hlavy vpředu .....72  
Opěrky hlavy vzadu.....75  
Opětná aktivace dálkového ovladače .....82, 83  
Opětná aktivace ovládání oken .....91  
Ostříkovač čelního skla .....104  
Ostříkovač okna vzadu .....105  
Ostříkovač světlometů .....104  
Osvětlení interiéru .....106, 107  
Osvětlení palubní desky.....48  
Osvětlení zavazadlového prostoru .....108, 120  
Otáčkoměr.....27-31  
Otevření clony panoramatické střechy .....93  
Otevření dveří .....89  
Otevření kapoty motoru.....175  
Otevření zavazadlového prostoru .....90  
Ověřování hladiny náplní .....179, 180  
Ovladače u volantu .....228, 279  
Ovládání oken .....91  
Ovládání stěrače okna .....103-105  
Ovládání světlometů .....96, 99  
Ovládání vyhřívání sedadel.....72  
Označení barevného odstínu laku.....222

# ABECEDNÍ REJSTŘÍK

- P** Palivo ..... 95  
Palivo (nádrž) ..... 95  
Palivoměr ..... 94  
Palubní počítač ..... 58-61  
Parkovací asistent vpředu ..... 173  
Parkovací asistent vzadu ..... 172  
Počítadlo ..... 27-30  
Pojistková skříňka  
v motorovém prostoru ..... 198  
Pojistková skříňka  
v palubní desce ..... 198  
Pojistky ..... 198  
Pokles tlaku v pneumatikách  
(detekce) ..... 131  
Poloha pro řízení (paměť) ..... 74  
Popelník vyjímatelný ..... 110  
Přehrávač CD MP3 ..... 285, 286  
Přehrávače hudebních nosičů ..... 260  
Přenosná lampa ..... 120  
Přeprava dlouhých předmětů ..... 117  
Převodovka  
automatická ..... 154, 182  
Převodovka  
mechanická ..... 149, 150, 158, 182  
Příležitostné huštění  
(s pomocí sady) ..... 183  
Přístrojové  
desky ..... 27-30, 46, 49, 56  
Protiblokovací  
systém kol (ABS) ..... 132  
Protipokluzový  
systém kol (ASR) ..... 133
- Ř** Řadicí páka mechanické  
převodovky ..... 149  
Řadicí páka řízené  
mechanické převodovky ..... 151  
Řízená mechanická  
převodovka ..... 151, 158, 182
- R** Rádio ..... 257, 258, 281  
Regulátor rychlosti  
(tempomat) ..... 165, 168  
Reostat osvětlení ..... 27-30, 48  
Reprodukory (montáž) ..... 209  
Rezervní kolo ..... 188  
Režim odlehčení ..... 204  
Režim úspory energie ..... 204  
Rozměry ..... 221
- S** Sada hands free ..... 248, 291  
Sada pro nouzovou opravu  
proražené pneumatiky ..... 183  
Sada pro provizorní  
opravu pneumatiky ..... 183  
Schéma  
zobrazování ..... 268, 304, 305  
Sedadla s elektrickým  
ovládáním ..... 71  
Sedadla s vyhříváním ..... 72  
Sedadla vpředu ..... 70, 71, 74  
Sedadla vzadu ..... 75  
Sériové výrobní číslo vozidla ..... 222  
Seřízení času ..... 47, 267, 302  
Seřízení data ..... 267  
Seřízení opěrek hlavy ..... 72  
Seřízení sedadel ..... 70, 71  
Seřízení sklonu světlometů ..... 100  
Síť úložná ..... 118  
Skleněná  
panoramatická střecha ..... 93  
Sledování mrtvých úhlů ..... 162  
Sluneční clona ..... 110  
Stěrače okna ..... 103, 104  
Stěrač zadního skla ..... 105  
Stírací lišta stěračů  
(výměna) ..... 105, 205
- S** Stop Start ..... 61, 67, 69, 94,  
158, 175, 181, 202, 303  
Streaming  
audio Bluetooth ..... 264, 290  
Středová konzola ..... 112  
Stropní světla ..... 106  
Světla brzdová ..... 196  
Světla dálková ..... 96, 192, 194  
Světla denní ..... 98, 192, 194  
Světla do mlhy vzadu ..... 97, 196  
Světla na čtení ..... 106  
Světla  
obrysová ..... 96, 99, 192, 194, 196  
Světla osvětlení  
registrační značky ..... 197  
Světla parkovací ..... 99  
Světla potkávací ..... 96, 192, 194  
Světla s halogenovými  
žárovkami ..... 192  
Světla směrová ..... 130, 193  
Světla směrová  
(blikáče) ..... 99, 130, 192, 193, 196  
Světla s xenonovými  
výbojkami ..... 192  
Světla výstražná ..... 130  
Světla zpětná ..... 196  
Světlomety (seřízení) ..... 100  
Světlomety do mlhy  
vpředu ..... 97, 102, 192, 195  
Světlomety do zatáčky  
(natáčecí) ..... 101, 192  
Světlo směrové boční ..... 195  
Synchronizace  
dálkového ovladače ..... 82, 83  
Syntéza řeči ..... 242  
Systém brzdového asistenta ..... 132  
Systém navigační ..... 232

# ABECEDNÍ REJSTŘÍK

- S** Systém pro zabránění natankování nesprávného paliva ..... 95  
Systémy ABS a REF ..... 132  
Systémy ASR a ESP ..... 133
- T** Tabulky hmotnosti ..... 212, 216  
Tabulky motorů ..... 212, 216  
Tabulky pojistek ..... 198  
Technické charakteristiky ..... 212, 216  
Telefon ..... 248, 252, 293  
Tísňové volání ..... 134, 224  
Tlak vzduchu  
v pneumatikách ..... 222  
Tlumené osvětlení ..... 107  
TMC (dopravní informace) ..... 245  
Topení ..... 64
- Ú** Úchyty ISOFIX ..... 126  
Úložná schránka ..... 120  
Úspora el. energie (režim) ..... 204
- U** Ukazatel celkového počtu ujetých km ..... 47  
Ukazatel hladiny motorového oleje ..... 43, 46, 179  
Ukazatel údržby ..... 44, 46  
Ukazatel změny rychlostního stupně ..... 150  
Uložení poloh místa řidiče do paměti ..... 74  
Upevňovací popruh ..... 118  
USB Box ..... 111  
Uspořádání interiéru ..... 109, 110  
Uspořádání zavazadlového prostoru ... 118, 121  
Uvítací osvětlení ..... 100, 108
- V** Varování před neúmyslným opuštěním jízdního pruhu (AFIL) ..... 161  
Větrání ..... 62-64  
Volání na linku  
Asistenční služby ..... 134, 224  
Volant (seřizení) ..... 78  
Voličí páka automatické převodovky ..... 154  
Vstup pro externí zdroj ..... 289  
Vybavení pro autorádio ..... 209  
Výměna el. článku dálkového ovladače ..... 82, 83  
Výměna filtru pevných částic ..... 181  
Výměna filtru v kabině ..... 181  
Výměna kola ..... 188  
Výměna olejového filtru ..... 181  
Výměna pojistek ..... 198  
Výměna pojistky ..... 198  
Výměna stírací lišty stěrače ..... 105, 205  
Výměna vzduchového filtru ..... 181  
Výměna žárovek ..... 192, 196  
Výměna žárovky ..... 192, 196  
Vynulování denního počítadla ujetých km ..... 47  
Vynulování ukazatele údržby ..... 45  
Výškové a osové seřizení volantu ..... 78  
Výškové seřizení bezpečnostních pásů ..... 135, 136  
Výstražné znamení ..... 130  
Výstupy větrání ..... 62  
Vzpěra kapoty motoru ..... 175
- Z** Zadní odkládací deska ..... 119, 121  
Zamknutí zavazadlového prostoru ..... 81, 90
- Z** Zamknutí zevnitř ..... 85  
Zamykání centrální ..... 81, 85  
Zapalovač cigaret ..... 111  
Zapomenutý klíč ..... 82  
Zastavení motoru z důvodu vyčerpání paliva (diesel) ..... 176  
Zastavení vozidla ..... 82, 151, 154  
Zásuvka pro doplňky 12 V ..... 111, 112, 115, 119  
Zásuvka úložná ..... 116  
Zásuvka USB Box ..... 111, 287  
Zásuvky audio ..... 111, 287, 289  
Zásuvky pro externí zdroj ..... 111, 289  
Zavazadlový prostor ..... 90  
Závěsné zařízení ..... 208  
Zavření dveří ..... 81, 89  
Zkrácené nabídky ..... 230  
Zrcátka zpětná vnější ..... 76, 77, 162  
Zrcátka zpětná vnitřní ..... 78  
Zvedák ..... 188  
Zvukové výstražné zařízení ..... 130
- Ž** Žárovky (výměna) ..... 192, 196  
Životní prostředí ..... 84



A series of horizontal lines for writing, starting from the top line and extending downwards.



Handwriting practice lines consisting of two horizontal lines at the top, followed by ten sets of horizontal lines for writing.

Tento návod představuje veškeré dostupné vybavení.

Vaše vozidlo je vybaveno pouze částí vybavení popisovaného v tomto dokumentu, v závislosti na úrovni výbavy, verzi a na vlastnostech specifických pro zemi, ve které je prodáváno.

Vyobrazení a popisy nejsou smluvně závazné. Společnost Automobiles CITROËN si vyhrazuje právo na upravení technických vlastností, vybavení a příslušenství bez nutnosti aktualizovat údaje v tomto návodu.

Dokument je nedílnou součástí Vašeho vozidla. Při prodeji vozidla jej předejte novému majiteli.

Přejete-li si nechat provést na vozidle nějaký zásah, obraťte se na kvalifikovanou autodílnu, která má potřebné znalosti a vybavení. Servisní síť CITROËN poskytuje odborné a kvalitní služby.

Společnost Automobiles CITROËN potvrzuje, že v souladu s platnými předpisy Evropské unie (směrnice 2000/53), týkajícími se vozidel vyřazených z provozu, plní směrnici stanovené cíle a že při výrobě produktů, které prodává, jsou používány recyklované materiály.

Kopírování a překládání dokumentu nebo jeho částí je zakázáno bez písemného souhlasu společnosti Automobiles CITROËN.

Vytisknuto v EU  
Tchèque

10-10

Automobiles CITROËN

Siège social : 6 rue Fructidor - 75835 Paris Cedex 17 - France

TÉL. : +33 (0) 1 58 79 79 79 - www.citroën.fr

S.A. au capital de 16 000 000 € - R.C.S. Paris 642 050 199 - Siret 642 050 199 00990 - APE 741 J



# 11B71.0200

## Tchèque

2011 – DOCUMENTATION DE BORD

4Dconcept

Diadeis

Seenk

Edipro