

SIMPLY CLEVER

ŠKODA



# ŠKODA Fabia Návod k obsluze



## Uspořádání tohoto Návodu k obsluze (vysvětlivky)

Tento Návod k obsluze je členěn podle zcela přesných pravidel tak, aby Vám ulehčil hledání a čerpání potřebných informací.

### Členění kapitol, obsahu a věcného rejstříku

Text návodu je rozdělen do relativně krátkých odstavců, které jsou přehledně spojené do jednotlivých **kapitol**. Aktuální kapitola je vždy uvedena na dolním okraji pravé stránky.

**Obsah**, členěný podle kapitol, a podrobný **věcný rejstřík** na konci Návodu k obsluze Vám pomohou rychle najít požadovanou informaci.







### Směrová označení v textu

Všechny údaje jako „vlevo“, „vpravo“, „vpředu“, „vzadu“ jsou vztaheny ke směru jízdy.

### Jednotky

Hodnoty jsou uváděny v metrických jednotkách.

### Značky v textu

-  Označuje odkaz na odstavec s důležitými informacemi a bezpečnostními pokyny v rámci jedné kapitoly.
-  Označuje konec odstavce.
-  Označuje pokračování odstavce na další straně.
-  Označuje situace, při kterých je nutno co nejdříve vozidlo zastavit.
-  Označuje registrovanou ochrannou známku.
-  Označuje zobrazení na displeji MAXI DOT.
-  Označuje zobrazení na segmentovém displeji.

### Zobrazení na displeji

Pokud není uvedeno jinak, je v Návodu k obsluze pro obrázky displejů použito zobrazení na segmentovém displeji.

### Poznámky v textu

#### POZOR

Nejdůležitější jsou poznámky nadepsané **POZOR**. Poznámky nadepsané **POZOR** Vás upozorňují na **vážné nebezpečí nehody, příp. poranění**.

#### UPOZORNĚNÍ

Poznámka nadepsaná **Upozornění** Vás upozorňuje na možná poškození Vašeho vozidla (např. závada na převodovce) nebo na obecné nebezpečí nehody.

#### Životní prostředí

Poznámka nadepsaná **Životní prostředí** Vás upozorňuje na nutnost ochrany životního prostředí. Takto označené jsou například rady pro snížení spotřeby pohonných hmot.

#### Poznámka

**Poznámka** jako taková Vás upozorňuje zcela obecně na informace důležité k provozu Vašeho vozidla.



## Úvod

**Rozhodli jste se pro vozidlo ŠKODA, srdečně Vám děkujeme za Vaši důvěru.**

Získali jste vozidlo s moderní technikou a rozsáhlým vybavením. Přečtěte si pečlivě tento Návod k obsluze, protože postup v souladu s tímto návodem je předpokladem správného užívání vozidla.

S případnými dotazy ohledně Vašeho vozidla se obraťte na partnera ŠKODA.

Přejeme Vám mnoho radosti s Vaším vozidlem ŠKODA a vždy šťastnou cestu.

Vaše ŠKODA AUTO a.s. (dále jen ŠKODA, resp. výrobce)



5J60T2715AH

## Použitá terminologie

V palubní literatuře se vyskytují následující výrazy, které se týkají servisu Vašeho vozidla.

- „Odborný servis“ - opravna, která odborně provádí servisní úkony na vozidlech značky ŠKODA. Odborný servis může být jak servisní partner ŠKODA, jímž může být i partner ŠKODA, který je oprávněn k provádění servisu, tak i nezávislá opravna.
- „Servisní partner ŠKODA“ - opravna, která je smluvně oprávněna výrobcem ŠKODA AUTO a.s. nebo jeho odbytovým partnerem k servisu vozidel značky ŠKODA a k prodeji ŠKODA originálních dílů.
- „Partner ŠKODA“ - podnikatel, který je smluvně oprávněn výrobcem ŠKODA AUTO a.s. nebo jeho odbytovým partnerem k prodeji nových vozidel značky ŠKODA a případně také k provádění jejich servisu za použití ŠKODA originálních dílů a k prodeji ŠKODA originálních dílů.

## Návod k obsluze

Tento Návod k obsluze je platný pro všechny **varianty karoserie** vozidla i všechny jejich **modelové varianty**.

Popsány jsou všechny možné **součásti výbavy vozidla** aniž by byly označeny jako mimořádná výbava, modelová varianta nebo výbava určená pouze pro některé trhy.

Ve Vašem vozidle tak **nemusí být všechny součásti výbavy** popsané v tomto Návodu k obsluze.

Rozsah výbavy Vašeho vozidla vyplývá z Vaší smlouvy o koupi vozidla. Pro bližší informace se obraťte na partnera ŠKODA, u kterého jste vozidlo zakoupili.

**Vyobrazení** se mohou v detailech lišit od provedení Vašeho vozidla, jsou chápána jako obecné informace.

## Doplňující informace (platí pro Rusko)

Celé číslo schválení dopravního prostředku je uvedeno v technickém průkazu vozidla.



<b>Obsah</b>			
<b>Použité zkratky</b>			
<b>Bezpečnost</b>			
<b>Pasivní bezpečnost</b>			
Všeobecné pokyny	6		
Správné a bezpečné sezení	7		
<b>Bezpečnostní pásy</b>			
Použití bezpečnostních pásů	9		
Navíječe a předepínače pásů	12		
<b>Systém airbag</b>			
Popis systému airbag	13		
Přehled airbagů	14		
Vypínání airbagů	17		
<b>Bezpečná přeprava dětí</b>			
Dětská autosedačka	19		
Upevňovací systémy	21		
<b>Obsluha</b>			
<b>Interiér</b>			
Přehled	25		
	24		
<b>Přístroje a kontrolní světla</b>			
Panel přístrojů	26		
Multifunkční ukazatel (MFD)	29		
Ukazatel intervalů servisních prohlídek	32		
Displej MAXI DOT	33		
Kontrolní světla	35		
<b>Odemykání a zamykání</b>			
Odemknutí a zamknutí	42		
Centrální zamykání	45		
Dálkové ovládání	48		
Varovné zařízení proti odcizení vozidla	49		
Víko zavazadlového prostoru	50		
Elektrické ovládání oken	51	Záběh	106
Elektricky ovládané střešní okno	53	Hospodárná jízda a ekologické parametry	106
<b>Světla a viditelnost</b>		Předcházení škod na vozidle	110
Světla	55	Jízdy do zahraničí	111
Vnitřní osvětlení	59	<b>Asistenční systémy</b>	111
Viditelnost	61	Systémy podpory brzdění	111
Stěrače a ostřikovače	61	Pomoc při parkování	113
Zpětná zrcátka	63	Tempomat	114
<b>Sedadla a odkládací prostory</b>		START-STOP	115
Přední sedadla	64	<b>Provoz s přívěsem</b>	117
Zadní sedadla	66	Tažné zařízení	117
Hlavové opěrky	67	Přívěs	121
Zavazadlový prostor	68		
Mezipodlaha v zavazadlovém prostoru (Fabia Combi)	71	<b>Provozní pokyny</b>	
Dělicí síť (Fabia Combi)	73	<b>Péče o vozidlo</b>	123
Držák na kola v zavazadlovém prostoru	74	Servisní práce, úpravy a technické změny	123
Střešní nosič	76	Mytí vozidla	125
Praktická výbava	77	Údržba exteriéru	126
Odkládací prostory	80	Údržba interiéru	129
<b>Topení a klimatizace</b>		<b>Kontrola a doplňování</b>	132
Topení, větrání, chlazení	84	Pohonné hmoty	132
Topení	85	Motorový prostor	134
Klimatizace (manuální klimatizace)	86	Motorový olej	137
Climatronic (automatická klimatizace)	89	Chladicí kapalina	139
<b>Komunikace a multimédia</b>		Brzdová kapalina	141
Univerzální příprava pro telefon GSM II	91	Akumulátor	142
Hlasové ovládání	96	<b>Kola</b>	146
Multimédia	97	Disky a pneumatiky	146
		Provoz v zimě	153
<b>Jízda</b>		<b>Svépomoc</b>	
<b>Rozjezd a jízda</b>		<b>Nouzová výbava a svépomoc</b>	154
Startování a vypnutí motoru	99	Nouzová výbava	154
Brzdy	100	Výměna kola	155
Manuální řazení a pedály	102	Oprava pneumatik	158
Automatická převodovka	103		

Pomoc při startování .....	160
Vlečení vozidla .....	162
<b>Pojistky a žárovky .....</b>	<b>164</b>
Pojistky .....	164
Žárovky .....	166

## **Technická data**

<b>Technická data .....</b>	<b>171</b>
Údaje o vozidle .....	171

## **Věcný rejstřík**

## Použité zkratky

Zkratka	Význam
l/min	otáčky motoru za minutu
ABS	protiblokovací systém
AG	automatická převodovka
ASR	kontrola trakce
CO <sub>2</sub> v g/km	produkované množství oxidu uhličitého v gramech na ujetý kilometr
DPF	filtr pevných částic
DSG	automatická dvouspojková převodovka
EDS	elektronická uzávěrka diferenciálu
EHK	Evropská hospodářská komise
ESC	kontrola stability
ET	hloubka zářisu disku
EU	Evropská unie
kW	kilowatt, jednotka výkonu motoru
MG	manuální převodovka
MFD	multifunkční ukazatel
N1	nákladní automobil konstruovaný výlučně nebo hlavně pro dopravu zboží
Nm	newtonmetr, jednotka točivého momentu motoru
TDI CR	přepínaný vznětový motor se systémem vstřikování paliva common-rail
TSI	přepínaný zážehový motor se systémem přímého vstřikování paliva

# Bezpečnost

## Pasivní bezpečnost

### Všeobecné pokyny

#### Úvod k tématu

V této kapitole najdete informace k těmto tématům:

Před každou jízdou _____	6
Bezpečnost jízdy _____	6
Bezpečnostní vybavení _____	6

V této části návodu najdete důležité informace, tipy a upozornění k tématu pasivní bezpečnosti týkající se Vašeho vozidla.

Je zde shrnuto vše, co je třeba vědět například o bezpečnostních pásech, airbagu, dětské autosedačce a bezpečně přepravě dětí.

#### POZOR

- Tato kapitola obsahuje důležité informace pro řidiče i jeho spolucestující o tom, jak zacházet s vozidlem.
- Další důležité informace, které se týkají Vaší bezpečnosti a bezpečnosti Vašich spolucestujících, najdete i v dalších kapitolách tohoto Návodu k obsluze.
- Kompletní palubní literatura by měla být stále ve vozidle. To platí i pro případ, pokud vozidlo půjčujete nebo prodáváte.

#### Před každou jízdou

 **Nejprve si přečtěte a věnujte pozornost  na straně 6.**

Pro vlastní bezpečnost a bezpečnost spolucestujících dodržujte před každou jízdou tyto pokyny.

- ✓ Přesvědčte se o bezchybné funkci světlometů a směrových světel.
- ✓ Přesvědčte se o bezchybné funkci stěračů a bezvadném stavu stíracích lišt.
- ✓ Zajistěte dobrý výhled všemi okny.
- ✓ Nastavte zpětná zrcátka tak, abyste mohli dobře sledovat provoz za vozidlem.
- ✓ Zajistěte, aby výhled zrcátka nebyl omezen.

- ✓ Zkontrolujte tlak v pneumatikách.
- ✓ Zkontrolujte hladinu motorového oleje, brzdové kapaliny a chladicí kapaliny.
- ✓ Pokud vezete náklad, bezpečně ho upevněte.
- ✓ Nepřekračujte přípustné zatížení náprav ani celkovou přípustnou hmotnost vozidla.
- ✓ Zavřete všechny dveře, víko motorového prostoru a zavazadlového prostoru.
- ✓ Přesvědčte se, že se do oblasti pedálů nemohou dostat žádné předměty.
- ✓ Děti zajistěte ve vhodné dětské autosedačce se správně připnutými bezpečnostními pásy » [strana 19](#), *Bezpečná přeprava dětí*.
- ✓ Zaujměte správnou polohu sezení » [strana 7](#), *Správné a bezpečné sezení*. Upozorněte spolucestující, aby tak učinili také.

#### Bezpečnost jízdy

 **Nejprve si přečtěte a věnujte pozornost  na straně 6.**

Jako řidič nesete odpovědnost za sebe i své spolucestující. Pokud je ohrožena Vaše bezpečnost, ohrožujete nejen sebe, ale i ostatní účastníky silničního provozu.

Dodržujte proto tyto pokyny.

- ✓ Nenechávejte ničím odvádět svou pozornost od řízení, např. spolucestujícími nebo telefonním hovorem.
- ✓ Nikdy neřídte, pokud je omezena Vaše schopnost řízení vozidla např. léky, alkoholem nebo drogami.
- ✓ Dodržujte dopravní předpisy a povolenou rychlost.
- ✓ Rychlost jízdy přizpůsobte stavu vozovky, dopravní situaci a povětrnostním podmínkám.
- ✓ Při dlouhých cestách dělejte pravidelné přestávky - minimálně každé dvě hodiny.

#### Bezpečnostní vybavení

 **Nejprve si přečtěte a věnujte pozornost  na straně 6.**

Následující výčet zahrnuje jen část bezpečnostního vybavení Vašeho vozidla.

- Tříbodové bezpečnostní pásy pro všechna sedadla.
- Omezovač síly pásů na předních sedadlech. ▶

- › Předepínače pásů na předních sedadlech.
- › Nastavení výšky pásů na předních sedadlech.
- › Čelní airbag řidiče a spolujezdce.
- › Boční airbagy.
- › Hlavové airbagy.
- › Upevňovací oka pro dětskou autosedačku se systémem ISOFIX.
- › Upevňovací oka pro dětskou autosedačku se systémem TOP TETHER.
- › Výškové nastavitelné hlavové opěrky.
- › Nastavitelný sloupek řízení.

Uvedené součásti bezpečnostního vybavení pracují souběžně, aby v případě nehody co možná nejlépe ochránily Vás a Vaše spolucestující.

Bezpečnostní vybavení Vám ani Vaším spolucestujícím nepomůže, pokud neseďte ve správné poloze nebo pokud toto vybavení špatně nastavíte nebo jej nepoužíváte.

Pokud nebudete mít řádně připnutý bezpečnostní pás, může při nehodě dojít ke zranění nafukujícím se airbagem.

## Správné a bezpečné sezení

### Úvod k tématu

V této kapitole najdete informace k těmto tématům:

Správná poloha sezení řidiče	7
Nastavení polohy volantu	8
Správná poloha sezení spolujezdce	8
Správná poloha sezení spolucestujících na zadních sedadlech	8
Příklady nesprávné polohy sezení	9

### POZOR

- Přední sedadla, hlavové opěrky a bezpečnostní pásy je vždy nutné nastavit podle tělesné výšky, aby cestující byli chráněni s co nejvyšší účinností.
- Každý cestující musí mít správně připnutý a vedený bezpečnostní pás, který patří k jeho sedadlu. Děti musí být jištěny vhodnými zadržnými systémy » [strana 19](#), *Bezpečná přeprava dětí*.
- Cestující, který neseďi správně, se v případě aktivace airbagu vystavuje při zasažení airbagem životu nebezpečným zraněním.

### POZOR (pokračování)

- Pokud spolucestující na zadních sedadlech neseďi správně, zvyšuje se riziko zranění způsobené nesprávným vedením bezpečnostních pásů.
- Během jízdy nesmějí být zádové opěry sklopeny příliš dozadu, protože by tím byla omezena účinnost bezpečnostních pásů a systému airbag - hrozí nebezpečí zranění!

## Správná poloha sezení řidiče

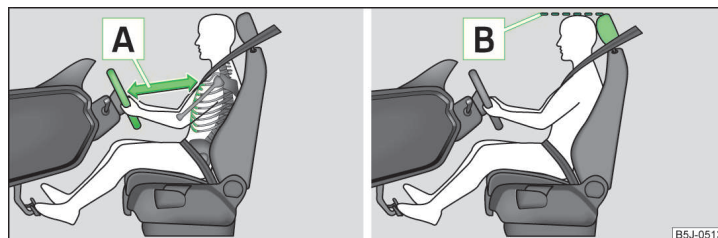

Obr. 1 Správná vzdálenost řidiče od volantu / Správně nastavená hlavová opěrka

Nejprve si přečtete a věnujte pozornost **!** na straně 7.

Pro Vaši bezpečnost a pro snížení rizika zranění v případě nehody dodržujte následující pokyny.

- ✓ Nastavte sedadlo v podélném směru tak, abyste mohli mírně pokrčenými nohama sešlápnout pedály na doraz.
- ✓ Sklon zádové opěry nastavte tak, abyste mohli mírně pokrčenými rukama dosáhnout na nejvyšší bod volantu.
- ✓ Nastavte volant tak, aby vzdálenost **A** mezi volantem a hrudníkem byla nejméně 25 cm » [obr. 1](#). Nastavení volantu » [strana 8](#), *Nastavení polohy volantu*.
- ✓ Hlavovou opěrku nastavte tak, aby její horní hrana byla pokud možno v jedné přímce s temenem Vaší hlavy **B**.
- ✓ Připněte si správně bezpečnostní pás » [strana 9](#), *Použití bezpečnostních pásů*.

Nastavení sedadel a hlavových opěrek » [strana 64](#).

## ! POZOR

- Před zahájením jízdy zaujměte správnou polohu sezení a během jízdy polohu neměňte. Poučte také spolucestující, aby se správně posadili a polohu za jízdy neměnili.
- Udržujte od volantu odstup minimálně 25 cm a odstup nohou od přístrojové desky v místě kolenního airbagu minimálně 10 cm. Jestliže tato minimální vzdálenost není dodržena, nemusí systém airbag plnit svou ochrannou funkci - při aktivaci může být životu nebezpečný!
- Během jízdy držte volant pevně oběma rukama po stranách za vnější okraj v poloze „9 h“ a „3 h“. Volant nikdy nedejte v poloze „12 h“ ani jiným způsobem (např. uprostřed nebo za vnitřní okraj). V takovém případě byste si při aktivaci airbagu mohli přivodit těžká zranění paží, rukou a hlavy.
- V prostoru určeném pro nohy řidiče se nesmějí ukládat žádné předměty, protože při náhlé změně jízdy nebo brzdění se mohou dostat do prostoru pedálů. Pak byste nebyli schopni sešlápnout spojkový pedál, brzdit nebo přidat plyn.

## Nastavení polohy volantu

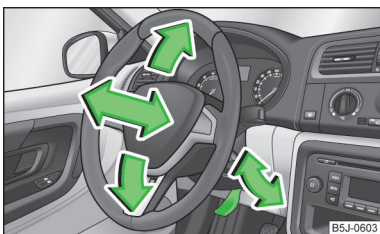

Obr. 2  
Nastavitelný volant: páčka pod volantem

📖 Nejprve si přečtěte a věnujte pozornost ! na straně 7.

Volant můžete nastavit výškově i podélně.

- > Sklopte dolů páčku pod volantem » obr. 2.
- > Nastavte volant výškově a podélně do požadované polohy.
- > Zatlačte páčku nahoru až na doraz.

## ! POZOR

- Páčka pro nastavení volantu musí být za jízdy zajištěna, jinak by mohl volant během jízdy neočekávaně změnit polohu - hrozí nebezpečí nehody!
- Volant nikdy nenastavujte za jízdy, ale pouze u stojícího vozidla!

## Správná poloha sezení spolujezdce

📖 Nejprve si přečtěte a věnujte pozornost ! na straně 7.

Pro bezpečnost spolujezdce a pro snížení rizika zranění v případě nehody dodržujte následující pokyny.

- ✓ Nastavte sedadlo spolujezdce co nejvíce dozadu. Spolujezdec musí dodržovat odstup od přístrojové desky minimálně 25 cm, aby mu airbag v případě aktivace poskytl maximální možnou ochranu.
- ✓ Hlavovou opěrku nastavte tak, aby její horní hrana byla pokud možno v jedné přímce s temenem Vaší hlavy **B** » obr. 1 na straně 7 » strana 9.
- ✓ Připněte si správně bezpečnostní pás » strana 9.

Nastavení sedadel a hlavových opěrek » strana 64.

Ve výjimečných případech můžete airbag spolujezdce vypnout » strana 17, *Vypínání airbagů.*

## ! POZOR

- Udržujte od přístrojové desky odstup minimálně 25 cm. Jestliže tato minimální vzdálenost není dodržena, nemusí systém airbag plnit svou ochrannou funkci - při aktivaci může být životu nebezpečný!
- Za jízdy mějte nohy vždy v prostoru určeném pro nohy - nikdy je nepokládejte na přístrojovou desku, do oken nebo na sedadla! V případě brzdění nebo nehody byste se tak vystavovali zvýšenému nebezpečí zranění. Při aktivaci airbagu si při nesprávném sezení můžete přivodit smrtelná zranění!

## Správná poloha sezení spolucestujících na zadních sedadlech

📖 Nejprve si přečtěte a věnujte pozornost ! na straně 7.

Aby se snížilo riziko zranění v případě náhlého brzdění nebo nehody, musejí cestující na zadních sedadlech dodržovat následující pokyny.

- ✓ Hlavové opěrky nastavte tak, aby jejich horní hrana byla pokud možno v jedné přímce s temenem hlavy **B** » obr. 1 na straně 7 » strana 7.
- ✓ Připněte si správně bezpečnostní pás » strana 9, *Použití bezpečnostních pásů.*
- ✓ Pokud ve vozidle přepravujete děti, používejte vhodné zádržné systémy » strana 19, *Bezpečná přeprava dětí.*

Nastavení sedadel a hlavových opěrek » strana 64.

## Příklady nesprávné polohy sezení

📖 Nejprve si přečtete a věnujte pozornost **!** na straně 7.

Maximálního možného ochranného účinku bezpečnostních pásů může být dosaženo pouze tehdy, pokud jsou pásy správně připevněny.

Nesprávná poloha sezení výrazně snižuje ochrannou funkci bezpečnostních pásů a zvyšuje riziko zranění způsobené jejich nesprávným vedením.

Jako řidič zodpovídáte za sebe, za spolucestující a zejména za přepravované děti. Nikdy nedovolte, aby některý cestující za jízdy seděl nesprávně.

Následující výčet zahrnuje pokyny, jejichž nedodržení může být příčinou těžkých zranění, nebo i smrti. Tento výčet není úplný, chceme Vás na toto téma alespoň upozornit.

Během jízdy dodržujte následující pokyny.

- ✓ Nestůjте.
- ✓ Nestůjте na sedadlech.
- ✓ Neklečте na sedadlech.
- ✓ Nenaklánějte zádovou opěru příliš dozadu.
- ✓ Nenahýbejte se k přístrojové desce.
- ✓ Nelehejte si na zadní sedadla.
- ✓ Neseďte jen na přední části sedadla.
- ✓ Při sezení se nevyklánějte do strany.
- ✓ Nevyklánějte se z okna.
- ✓ Nevystřkujte nohy z okna.
- ✓ Nepokládejte nohy na přístrojovou desku.
- ✓ Nepokládejte nohy na sedadlo.
- ✓ Nepřepravujte nikoho v prostoru nohou.
- ✓ Nejezděte bez připevněných bezpečnostních pásů.
- ✓ Nezdržujte se v zavazadlovém prostoru.

## Bezpečnostní pásy

### Použití bezpečnostních pásů

#### 📖 Úvod k tématu

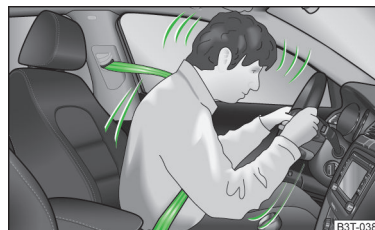

Obr. 3  
Připevněný řidič

V této kapitole najdete informace k těmto tématům:

Fyzikální zákony čelního nárazu	11
Připevnění a odepnutí bezpečnostních pásů	11
Nastavení výšky pásů na předních sedadlech	12

Správně připevněné bezpečnostní pásy poskytují při nehodě velmi dobrou ochranu. Snižují riziko zranění a výrazně zvyšují šanci na přežití i při těžké nehodě.

Správně připevněné bezpečnostní pásy udržují cestující na sedadlech ve správné poloze » obr. 3.

Pásy redukují ve značné míře pohybovou energii. Kromě toho omezují nekontrolované pohyby, v důsledku kterých může docházet k těžkým úrazům.

Cestující se správně připevněnými bezpečnostními pásy mají pak velkou výhodu v tom, že pohybová energie je bezpečnostními pásy nejlépe možné rozložena.

Také konstrukce přední části vozidla a ostatní prvky systému pasivní bezpečnosti, jako např. systém airbag, zaručují nejlepší možné rozložení a pohlcení pohybové energie při nárazu. Vznikající energie se tím minimalizuje a riziko zranění se snižuje.

Při přepravě dětí musíte respektovat zvláštní bezpečnostní hlediska » strana 19, *Bezpečná přeprava dětí*.

## ! POZOR

- Bezpečnostní pás si připeňte před každou jízdou - i v městském provozu! To platí i pro spolucestující na zadních sedadlech - hrozí nebezpečí zranění!
- I těhotné ženy musí mít bezpečnostní pás stále připnutý. Jen to zaručuje nejlepší ochranu pro ještě nenarozené dítě » [strana 11](#), *Připnutí a odepnutí bezpečnostních pásů*.
- Maximálního možného ochranného účinku bezpečnostních pásů může být dosaženo pouze při správném nastavení sedadel ve vozidle » [strana 7](#), *Správné a bezpečné sezení*.
- Opěry předních sedadel nesmějí být sklopeny příliš dozadu, jinak mohou bezpečnostní pásy pozbyť svého ochranného účinku.

## ! POZOR

Pokyny pro správné vedení bezpečnostních pásů

- Dbejte na správný průběh bezpečnostních pásů. Chybně vedené bezpečnostní pásy mohou i při lehkých nehodách způsobit zranění.
- Výšku pásu nastavte tak, aby ramenní část pásu procházela přibližně středem ramene, v žádném případě ne přes krk.
- Příliš volně vedený bezpečnostní pás může způsobit zranění, protože se tělo během nehody pohybuje vlivem pohybové energie dále dopředu a teprve pak je náhle zachyceno.
- Bezpečnostní pás nesmí být veden přes pevné nebo snadno rozbitné předměty uložené v kapsách oděvu (jako jsou např. tužky, brýle, svazek klíčů apod.). Tyto předměty mohou být příčinami zranění.

## ! POZOR

Pokyny pro manipulaci s bezpečnostními pásy

- Bezpečnostní pás nesmí být zaklesnutý nebo překroucený a nesmí se otírat o ostré hrany.
- Dbejte na to, aby při zavírání dveří nedošlo k přivření bezpečnostního pásu.

## ! POZOR

Pokyny pro správné používání bezpečnostních pásů

- Jedním bezpečnostním pásem nesmí být současně připoutány dvě osoby (ani děti), bezpečnostní pás nesmí být přetažen ani přes dítě přepravované na klíně cestujícího.

## ! POZOR (pokračování)

- Bezpečnostní pás smí být připnut pouze do zámku toho pásu, který patří k příslušnému sedadlu. Nesprávné připnutí pásu snižuje jeho ochranné vlastnosti a zvyšuje se riziko zranění.
- Zaváděcí otvor pro západky zámku pásu nesmí být ničím ucpán, západka bezpečnostního pásu by pak nezapadla.
- Vícevrstvé volné oblečení, např. kabát přes sako, negativně ovlivňuje bezpečné sezení a funkci bezpečnostních pásů.
- Je zakázáno používat svorky nebo podobné předměty umožňující nastavení pásů dle tělesných proporcí.
- Bezpečnostní pásy na zadních sedadlech mohou spolehlivě plnit svou funkci pouze tehdy, pokud je zádová opěra zadních sedadel správně zajištěna » [strana 66](#).

## ! POZOR

Pokyny pro péči o bezpečnostní pásy

- Bezpečnostní pásy je nutné udržovat v čistotě. Znečištění pásů může ovlivnit činnost navíjecí automatiky » [strana 131](#), *Bezpečnostní pásy*.
- Bezpečnostní pásy nesmíte demontovat ani jinak upravovat. Nepokoušejte se pásy opravovat svépomocí.
- Stav bezpečnostních pásů pravidelně kontrolujte. Jestliže zjistíte poškození popruhu, spojení, navíječe nebo zámku, nechte pás neprodleně vyměnit v odborném servisu.
- Poškozené bezpečnostní pásy nebo pásy, které byly při dopravní nehodě zatíženy, a tím nataženy, je nutné vyměnit v odborném servisu za nové. Kromě toho je nutné překontrolovat ukotvení pásů.

## i Poznámka

Dodržujte národní právní předpisy pro používání bezpečnostních pásů.



## Fyzikální zákony čelního nárazu

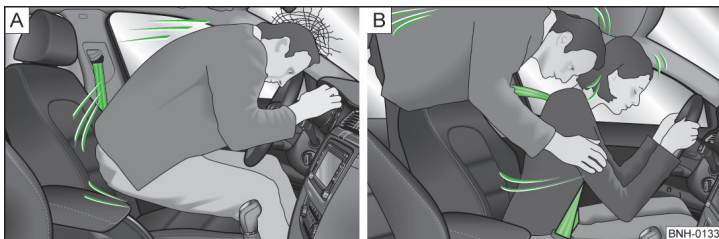

Obr. 4 Nepřipoutaný řidič / Nepřipoutaný cestující na zadním sedadle

📖 Nejprve si přečtete a věnujte pozornost **!** na straně 10.

Jakmile se dá vozidlo do pohybu, vozidlo i uvnitř sedící osoby získávají určitou pohybovou, tzv. kinetickou energii.

Velikost kinetické energie v rozhodující míře závisí na rychlosti a celkové hmotnosti vozidla včetně osob v něm. Se stoupající rychlostí a přibývajícím hmotností musí být v případě nehody pohlceno více energie.

Rychlost vozidla hraje nejdůležitější roli. Např. pokud se rychlost z 25 km/h zdvojnásobí na 50 km/h, kinetická energie se zvýší čtyřnásobně.

Názor, že lze při lehkém nárazu tělo zapřít rukama, je mylný. Již při nízkých rychlostech nárazu působí na tělo síly, které nelze takto překonat.

Už při rychlosti 30-50 km/h budou při nárazu na tělo působit síly, které mohou překročit tíhu odpovídající hmotnosti jedné tuny (1 000 kg).

Např. hmotnost osoby vážící 80 kg „vzroste“ při rychlosti 50 km/h na 4,8 tuny (4 800 kg).

Nepřipoutaní cestující jsou při čelním nárazu vrženi nekontrolovatelně dopředu a narážejí na vnitřní části vozidla, jako např. na volant, přístrojovou desku nebo čelní sklo » obr. 4 - A. Z vozidla mohou být dokonce vymrštěni, což může vést až ke smrtelným úrazům.

Je důležité, aby se připoutali i cestující na zadních sedadlech, jinak by se mohli při nehodě nekontrolovatelně pohybovat vozidlem.

Nepřipoutaný spolucestující na zadním sedadle neohrožuje pouze sebe, ale i osoby na předních sedadlech » obr. 4 - B.

## Připnutí a odepnutí bezpečnostních pásů

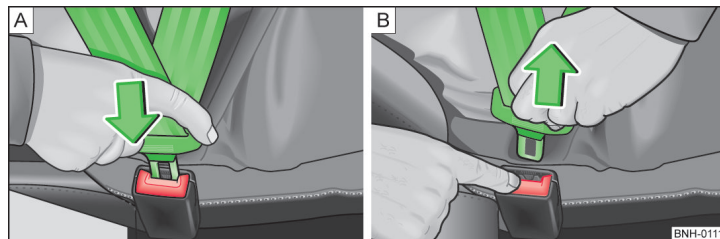

Obr. 5 Připnutí/odepnutí bezpečnostního pásu

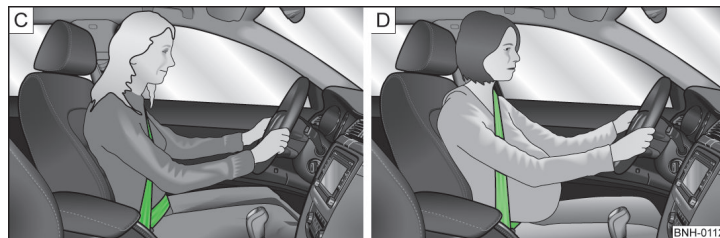

Obr. 6 Průběh ramenního a pánevního pásu / Průběh bezpečnostních pásů u těhotné ženy

📖 Nejprve si přečtete a věnujte pozornost **!** na straně 10.

### Připnutí

- Než si připnete bezpečnostní pás, nastavte přední sedadlo a hlavovou opěrku do správné polohy » strana 67.
- Pomalu přetáhněte pás za západku přes hrudník a pánev.
- Zasuňte západku pásu do zámku u příslušného sedadla » obr. 5 - A, až slyšitelně zacvakne.
- Přezkoušejte tahem, zda západka pásu bezpečně zapadla do zámku.

Plastový doraz na pásu zajišťuje pohotovostní polohu západky pásu pro připnutí.

Pro maximální možnou ochrannou funkci pásů je důležité jejich správné připevnění.

Ramenní pás nikdy nesmí vést přes krk, ale přibližně středem ramene a musí dobře přiléhat k horní části těla. Pánevní pás musí vést přes pánev (ne přes břicho) a musí vždy pevně přiléhat k tělu » obr. 6 - [C].

I těhotné ženy musí mít bezpečnostní pás stále připnutý. Jen to zaručuje nejlepší ochranu pro ještě nenarozené dítě.

Těhotné ženě musí pánevní pás přiléhat co možná nejnižší k pánvi, aby nebyl pásem vyvíjen tlak na spodní část břicha » obr. 6 - [D].

### Odepnutí

Bezpečnostní pás odepínejte, pouze pokud vozidlo stojí.

- Stiskněte červené tlačítko na zámku » obr. 5 - [E], západka pásu vyskočí.
- Pás vedte rukou zpět, aby se mohl snadněji zcela navinout a nepřetočil se.

### ! UPOZORNĚNÍ

Při odepínání bezpečnostního pásu dbejte na to, aby západka pásu nepoškodila obložení dveří nebo jinou součást interiéru vozidla.

## Nastavení výšky pásů na předních sedadlech

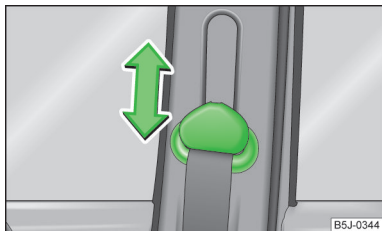

Obr. 7  
Přední sedadlo: nastavení výšky pásů

📖 Nejprve si přečtěte a věnujte pozornost ! na straně 10.

Výškovým nastavením můžete průběh předních bezpečnostních pásů v oblasti ramene přizpůsobit fyzickým rozměrům řidiče, resp. spolujezdce.

- Zatlačte na horní průvlak pásu a posuňte uchycení pásu požadovaným směrem nahoru nebo dolů » obr. 7.
- Po nastavení zkontrolujte krátkým trhnutím za pás, zda je průvlak pásu bezpečně zajištěn.

## Navijete a předepínače pásů

### 📖 Úvod k tématu

V této kapitole najdete informace k těmto tématům:

Navijete pásů	12
Předepínače pásů	12

### Navijete pásů

Každý bezpečnostní pás je vybavený automatickým navijením pásu.

Při pomalém tahu za bezpečnostní pás je plně zaručena volnost pohybu pásu. Při prudkém zatažení za bezpečnostní pás ho mechanika navijeců automaticky zablokuje.

Pásky se zablokuji i při prudkém brzdění, zrychlení, při jízdě ze svahu a v zatáčkách.

### ! POZOR

Pokud se bezpečnostní pás při prudkém zatažení nezablokuje, nechte pás neprodleně zkontrolovat v odborném servisu.

### Předepínače pásů

Předepínače pásů na navijecích předních pásů zvyšují bezpečnost **připoutaného** řidiče a spolujezdce.

Pokud dojde k čelnímu nárazu určité intenzity, automaticky se napnou pásy. Předepínače mohou být aktivovány i u nepřipnutého pásu.

Pokud dojde k bočnímu nárazu určité intenzity, automaticky se napne pás na straně nárazu.

Pokud dojde k lehkému čelnímu, bočnímu, popř. zadnímu nárazu, k převrácení nebo k nehodě, při které zepředu nepůsobí příliš velké síly, k aktivaci předepínačů nedojde. ▶

## ! POZOR

- Jakékoli práce na systému předepínačů pásů, stejně jako demontáž a montáž systémových částí při jiných opravárenských pracích, směji provádět pouze odborné servisy.
- Ochranná funkce systému vystačí jen na jednu nehodu. Pokud byly předepínače aktivovány, je třeba vyměnit celý systém včetně pásů.

## 1 Poznámka

- Při aktivaci předepínačů se uvolňuje kouř, který však není příznakem požáru ve vozidle.
- Při likvidaci vozidla nebo částí systému předepínačů pásů je třeba dodržovat národní právní předpisy. Servisní partneři ŠKODA tyto předpisy znají a poskytnou Vám potřebné informace.

## System airbag

### Popis systému airbag

#### 📖 Úvod k tématu

V této kapitole najdete informace k těmto tématům:

Popis systému	14
Aktivace airbagů	14

## ! POZOR

- **Airbag poskytuje ochranu pouze v součinnosti s připnutým bezpečnostním pásem a jen takto poskytuje maximální možnou ochranu.**
- Airbag nenahrazuje bezpečnostní pásy, je však nedílnou součástí celkové koncepce pasivní bezpečnosti vozidla.
- Aby byli cestující při aktivaci systému chráněni s co nejvyšší účinností, musí být přední sedadla správně nastavena podle velikosti postavy » [strana 7, Správné a bezpečné sezení](#).
- Pokud během jízdy nepoužijete bezpečnostní pásy, pokud se předkláníte příliš dopředu nebo sedíte v jiné nesprávné poloze, vystavujete se v případě nehody zvýšenému riziku zranění.

## ! POZOR

Pokyny pro manipulaci se systémem airbag

- V případě poruchy nechte systém airbag neprodleně zkontrolovat v některém z odborných servisů. Jinak vzniká nebezpečí, že se systém airbag při nehodě neaktivuje.
- Na dílech systému airbag nesmíte provádět žádné úpravy.
- Všechny práce na systému airbag, stejně jako montáž a demontáž částí systému v důsledku jiných prací (např. demontáž volantu), směji provádět pouze odborné servisy.
- Nikdy neprovádějte změny na předním nárazníku nebo na karoserii.
- Je zakázáno manipulovat jednotlivými částmi systému airbag, protože by mohlo dojít k aktivaci modulů systému airbag.
- Ochranná funkce systému airbag stačí pouze na jednu nehodu. Pokud byl airbag aktivován, je nutné jej vyměnit.

## Popis systému

 **Nejprve si přečtěte a věnujte pozornost  na straně 13.**

Funkční stav systému airbag je signalizován kontrolním světlem  v panelu přístrojů » [strana 40](#).

Při aktivaci systému se airbagy plní plynem a rozpínají se.

Během rozpínání airbagu se uvolňuje šedobílý, nebo červený nezávadný plyn. To je zcela běžné a není to projevem požáru ve vozidle.

**Systém airbag se skládá (podle výbavy vozidla) z následujících modulů.**

- Elektronická řídicí a kontrolní jednotka.
- Čelní airbag řidiče a spolujezdce » [strana 15](#).
- Boční airbagy » [strana 16](#).
- Hlavové airbagy » [strana 16](#).
- Kontrolní světlo systému airbag v panelu přístrojů » [strana 40](#).
- Vypínač airbagu spolujezdce » [strana 18](#).
- Kontrolní světlo vypnutého, resp. zapnutého airbagu spolujezdce ve středním panelu přístrojové desky » [strana 18](#).

### **Poznámka**

- Systém airbag nevyžaduje žádnou údržbu po celou dobu své životnosti.
- Při prodeji vozidla předejte kupujícímu kompletní palubní literaturu. Pamatujte, že k ní patří i informace o případně vypnutém airbagu spolujezdce!
- Při likvidaci vozidla nebo částí systému airbag je třeba dodržovat národní právní předpisy.

## Aktivace airbagů

 **Nejprve si přečtěte a věnujte pozornost  na straně 13.**

Airbag se nafoukne během zlomků sekundy, aby mohl při nehodě poskytnout dodatečnou ochranu.

Systém airbag je ve funkční pohotovosti pouze při zapnutém zapalování.

Ve zvláštních případech se může aktivovat více airbagů zároveň.

Při **lehkých** čelních a bočních nárazech, při zadních nárazech, při převrnutí nebo převrácení vozidla se systém airbag **neaktivuje**.

## Vnější podmínky aktivace

Podmínky aktivace systému airbag nelze obecně určit. Důležitou roli hraje vlastnost předmětu, do kterého vozidlo naráží (tvrdý/měkký), úhel nárazu, rychlost vozidla atd.

Pro aktivaci systému airbag je rozhodující průběh zpomalení. Řídicí jednotka analyzuje povahu kolize a včas uvede do činnosti příslušné zádržné systémy.

Pokud naměřené zpomalení při nárazu nedosáhne určených referenčních hodnot, airbagy se neaktivují, i když v důsledku nehody může dojít k velmi rozsáhlé deformaci vozidla.

**Při silných čelních nárazech se aktivují následující airbagy.**

- Čelní airbag řidiče.
- Čelní airbag spolujezdce.

**Při silných bočních nárazech se aktivují následující airbagy.**

- Přední boční airbag na straně nárazu.
- Hlavový airbag na straně nárazu.

**Pokud dojde k nehodě s aktivací airbagu:**

- rozsvítí se vnitřní osvětlení (pokud jsou vnitřní světla nastavena na spínání dveřním kontaktem);
- zapnou se varovná světla;
- odemknou se všechny dveře;
- přeruší se dodávka paliva do motoru.

## Přehled airbagů

### **Úvod k tématu**

V této kapitole najdete informace k těmto tématům:

Čelní airbagy	15
Boční airbagy	16
Hlavové airbagy	16

## Čelní airbagy

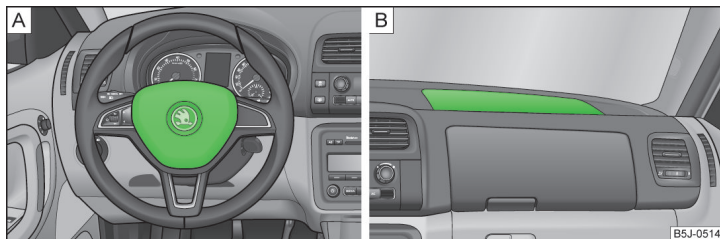

Obr. 8 Airbag řidiče ve volantu / Airbag spolujezdce v přístrojové desce

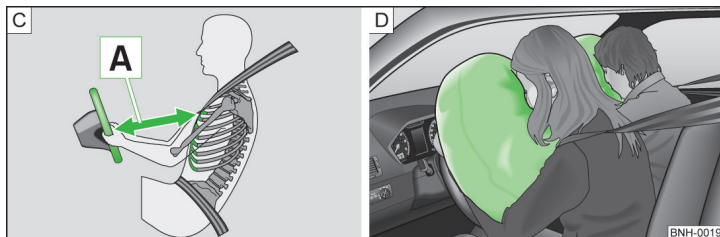

Obr. 9 Bezpečná vzdálenost od volantu / Plynem naplněné airbagy

Systém čelních airbagů poskytuje dodatečnou ochranu oblasti hlavy a hrudníku řidiče i spolujezdce při těžkých čelních nárazech.

Čelní airbag řidiče je umístěn ve volantu » obr. 8 - [A].

Čelní airbag spolujezdce je umístěn v přístrojové desce nad odkládací schránkou » obr. 8 - [B].

Při aktivaci se airbagy rozpínají před řidičem a spolujezdcem » obr. 9 - [D]. Při ponořování do plně nafouknutého airbagu se pohyb řidiče a spolujezdce směrem před tlumí a snižuje se tak riziko zranění hlavy a horní části těla.

## ! POZOR

Pokyny pro správné sezení

- Pro řidiče a spolujezdce je důležité udržovat od volantu, resp. přístrojové desky odstup minimálně 25 cm [A] » obr. 9. Jestliže tato minimální vzdálenost není dodržena, nemusí systém airbag plnit svou ochrannou funkci - při aktivaci může být životu nebezpečný! Kromě toho musí být přední sedadla a opěrky hlavy vzhledem k tělesné výšce vždy ve správné poloze.
- Při aktivaci vyvíjí airbag tak velké síly, že v případě nesprávného usazení nebo umístění části těla do oblasti airbagu může dojít k zranění těla.
- Mezi osobami sedícími vpředu a účinným dosahem airbagů nesmějí být žádné další osoby, zvířata nebo předměty.

## ! POZOR

Čelní airbag a přeprava dětí

- Děti nikdy nepřevážte na předním sedadle nezajištěné. Když se systém airbag při nehodě aktivuje, mohou se vážně, až smrtelně zranit!
- Pokud chcete použít na sedadle spolujezdce dětskou autosedačku, ve které je dítě přepravováno zády ke směru jízdy, je bezpodmínečně nutné vypnout čelní airbag spolujezdce » strana 17, *Vypínání airbagů*. V případě aktivace airbagu spolujezdce mohou být dítěti způsobena vážná, až smrtelná zranění. Pokud přepravujete dítě na sedadle spolujezdce, dodržujte příslušné národní právní předpisy týkající se použití dětských autosedaček.

## ! POZOR

Obecné pokyny

- Volant i povrch modulu airbagu v přístrojové desce na straně spolujezdce nesmíte polepit, zakrýt nebo jinak upravit. Tyto díly můžete čistit pouze suchým hadrem nebo hadrem navlhčeným vodou. Na kryty modulů airbagu nebo do jejich bezprostřední blízkosti nesmíte montovat žádné díly, např. držák na nápoje, na telefon apod.
- Na horní plochu modulu airbagu spolujezdce v přístrojové desce nikdy neodkládejte žádné předměty.

## Boční airbagy

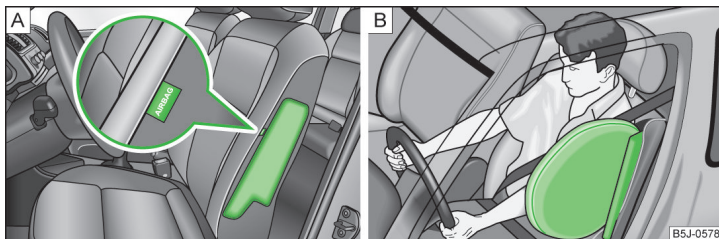

Obr. 10 Umístění bočního airbagu v sedadle řidiče / Plynem naplněný boční airbag

Systém bočních airbagů poskytuje dodatečnou ochranu celé horní části těla (hrudníku, břicha, pánve) při silných bočních nárazech.

Boční airbagy jsou uloženy v polstrování opěradel předních sedadel » obr. 10 - A.

Při aktivaci bočních airbagů » obr. 10 - B se na příslušné straně automaticky aktivuje i hlavový airbag a předepínač předního bezpečnostního pásu.

Při ponořování do plně nafouknutého airbagu se pohyb těla tlumí a snižuje se tak riziko zranění celé horní části těla (hrudníku, břicha, pánve) přilehlé ke dveřím.

### ! POZOR

Pokyny pro správné sezení

- Vaše hlava nesmí být nikdy v oblasti uložení bočního airbagu. Jinak může dojít při nehodě k těžkému zranění. To platí především pro děti, které nejsou přepravovány ve vhodných dětských autosedačkách » strana 20, *Bezpečnost dětí a boční airbag*.
- Mezi osobami a účinnou oblastí airbagů nesmějí být žádné další osoby, zvířata nebo předměty. Na dveřích nesmí být žádné příslušenství, např. držáky na nápoje atd.
- Jestliže děti během jízdy nejsou přepravovány ve správné poloze, jsou v případě nehody vystaveny zvýšenému riziku zranění. To může mít za následek těžká zranění » strana 19, *Dětská autosedačka*.

### ! POZOR

- Na háčky ve vozidle věste pouze lehké oděvy. Do kapes těchto oděvů neukládejte žádné těžké nebo ostré předměty.
- Na opěradla nesmíte působit větší silou, např. silnými údery, kopáním nohama apod., protože by mohlo dojít k poškození bočního airbagu. Pak by se mohlo stát, že se boční airbag při nehodě neaktivuje!
- V žádném případě nesmíte sedadlo řidiče nebo spolujezdce potáhnout ochrannými potahy, které ŠKODA výslovně neschválila. Protože se airbag rozpíná z opěradla, byla by při použití neschválených potahů ochranná funkce bočních airbagů výrazně omezena.
- Poškození originálních potahů v oblasti modulu bočních airbagů nechte neprodleně opravit v některém z odborných servisů.
- Moduly airbagů předních sedadel nesmějí být nikde poškozené, roztržené nebo poškrábané. Násilné otevírání je nepřipustné.

## Hlavové airbagy

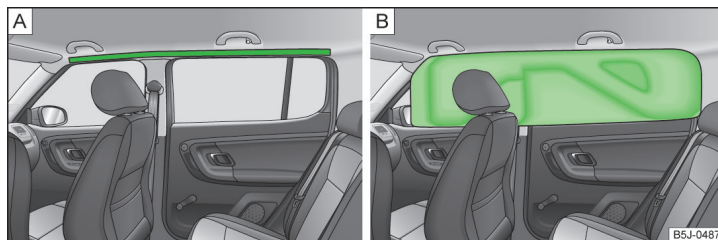

Obr. 11 Umístění hlavového airbagu / Hlavový airbag naplněný plynem

Systém hlavových airbagů poskytuje dodatečnou ochranu hlavy a krku cestujících na straně nárazu při silných bočních nárazech.

Hlavové airbagy jsou umístěny nad dveřmi po obou stranách vnitřku vozidla » obr. 11 - A.

Při **bočním nárazu** je aktivován hlavový airbag společně s příslušným bočním airbagem a předepínačem pásů na předním sedadle na straně nárazu.

Při aktivaci airbag pokryje prostor oken předních a zadních dveří včetně sloupku dveří » obr. 11 - B.

Náraz hlavy na vnitřní části vozidla je tlumen nafouknutým hlavovým airbagem. Snížením zatížení a omezením prudkých pohybů hlavy se kromě jiného snižuje i zatížení krku.

#### **!** POZOR

- V oblasti výstupu hlavových airbagů nesmějí být žádné předměty, aby se airbagy mohly volně rozpínat.
- Na háčky ve vozidle věšte pouze lehké oděvy. Do kapes těchto oděvů neukládejte žádné těžké nebo ostré předměty. Kromě toho nepoužívejte k zavěšení oděvů ramínka.
- Montáží nevhodného příslušenství do blízkosti hlavových airbagů může být při aktivaci značně narušena jejich ochranná funkce. Při rozpínání hlavového airbagu mohou být části příslušenství vymršťeny dovnitř vozidla a zranit cestující » [strana 123](#).
- Sluneční clony nesmějí být vyklopené k bočním oknům do oblasti rozpínání hlavových airbagů, obzvlášť pokud jsou na nich upevněné nějaké předměty, např. kulíčkové pero. Při aktivaci hlavových airbagů by mohlo dojít ke zranění cestujících.
- Mezi osobami a účinnou oblastí airbagů nesmějí být žádné další osoby, zvířata nebo předměty. Kromě toho by se osoby sedící uvnitř vozidla neměly během jízdy vyklánět z oken a vystrkovat ven ruce.

#### **i** Poznámka

Ve vozidlech vybavených hlavovými airbagy se na vnitřním obložení prostředního sloupku nachází nápis AIRBAG.

## Vypínání airbagů

### Úvod k tématu

V této kapitole najdete informace k těmto tématům:

Vypínání airbagů	17
Vypnutí čelního airbagu spolujezdce	18

## Vypínání airbagů

**Možnost vypnutí airbagů je určena např. pro následující případy.**

- Pokud je nutné použít dětskou autosedačku na místě spolujezdce, ve které je dítě přepravováno zády ke směru jízdy (v některých zemích z důvodu odlišných národních právních předpisů i ve směru jízdy) » [strana 19](#), *Bezpečná přeprava dětí*.
- Pokud navzdory správnému nastavení sedadla řidiče nemůžete dodržet minimální odstup 25 cm mezi středem volantu a hrudníkem.
- Pokud jsou ve vozidle instalované přídavné ovládací prvky pro tělesně postiženého řidiče.
- Při montáži speciálních sedadel (např. ortopedická sedadla bez bočních airbagů).

Čelní airbag spolujezdce můžete vypnout vypínačem » [strana 18](#).

Případné vypnutí jiných airbagů doporučujeme nechat provést u servisního partnera ŠKODA.





### **Kontrola systému airbag**

Funkční pohotovost systému airbag se kontroluje elektronicky, i pokud je některý z airbagů vypnutý.

### **Airbag vypnutý diagnostickým přístrojem**

- Kontrolní světlo  se po zapnutí zapalování rozsvítí asi na 3 s a dále bliká ještě asi 12 s.

### **Čelní airbag spolujezdce vypnutý vypínačem airbagu v odkládací schránce**

- Kontrolní světlo  se po zapnutí zapalování rozsvítí asi na 3 s.
- Kontrolní světlo **OFF**    » [obr. 12 na straně 18](#) se po zapnutí zapalování rozsvítí.

#### **i** Poznámka

- Dodržujte národní právní předpisy týkající se vypínání airbagů.
- U servisního partnera ŠKODA získáte informace o tom, zda a které airbagy je možné, resp. nutné ve Vašem vozidle vypnout.



## Vypnutí čelního airbagu spolujezdce



Obr. 12 Vypínač čelního airbagu spolujezdce / Kontrolní světlo vypnutého, resp. zapnutého airbagu spolujezdce

Vypínačem vypnete pouze čelní airbag spolujezdce.

### Vypnutí

- > Vypněte zapalování.
- > Otevřete dveře na straně spolujezdce.
- > U klíče s dálkovým ovládním **zcela** vyklopte dřík klíče » **!**
- > Opatrně zasuňte klíč do zářezu ve vypínači až na doraz.
- > Opatrně klíčem otočte zářez vypínače airbagu do polohy **2** » obr. 12 **OFF**.
- > Vyjměte klíč ze zářezu ve vypínači » **!**
- > Zavřete dveře na straně spolujezdce.
- > Zkontrolujte, zda po zapnutí zapalování svítí kontrolní světlo **3** **OFF** »<sup>1)</sup> v nápisu **PASSENGER AIR BAG OFF** » ve středním panelu přístrojové desky.

### Zapnutí

- > Vypněte zapalování.
- > Otevřete dveře na straně spolujezdce.
- > U klíče s dálkovým ovládním **zcela** vyklopte dřík klíče » **!**
- > Opatrně zasuňte klíč do zářezu ve vypínači až na doraz.
- > Opatrně klíčem otočte zářez vypínače airbagu do polohy **1** » obr. 12 **ON**.
- > Vyjměte klíč ze zářezu ve vypínači » **!**
- > Zavřete dveře na straně spolujezdce.
- > Zkontrolujte, zda po zapnutí zapalování nesvítí kontrolní světlo **3** **OFF** » v nápisu **PASSENGER AIR BAG OFF** » ve středním panelu přístrojové desky.

<sup>1)</sup> Kontrolní světlo **OFF** » se po zapnutí zapalování rozsvítí na několik sekund, poté asi na 1 s zhasne a opět se rozsvítí.

### **!** POZOR

- Řidič vozidla odpovídá za to, zda je airbag vypnutý nebo zapnutý.
- Airbag vypínejte pouze tehdy, pokud je vypnuté zapalování! Pokud tento postup nedodržíte, můžete způsobit chybu v systému vypínání airbagu.
- Pokud kontrolní světlo **OFF** » bliká, čelní airbag spolujezdce se při nehodě neaktivuje! Nechte systém airbag neprodleně zkontrolovat v odborném servisu.
- Nenechávejte během jízdy klíč zasunutý ve vypínači.
  - Vlivem otřesů se může klíč v zářezu otáčet a zapnout airbag!
  - Airbag se pak může při nehodě neočekávaně aktivovat - hrozí nebezpečí zranění nebo ohrožení života!

### **!** UPOZORNĚNÍ

Nedostatečně vyklopený dřík klíče může poškodit vypínač airbagu!



## Bezpečná přeprava dětí

### Dětská autosedačka

#### Úvod k tématu

V této kapitole najdete informace k těmto tématům:

Použití dětské autosedačky na sedadle spolujezdce	19
Bezpečnost dětí a boční airbag	20
Rozdělení dětských autosedaček do skupin	21
Použitelnost dětských autosedaček upevněných bezpečnostním pásem	21

Pokud jsou děti přepravovány na zadních sedadlech, jsou zásadně ve větším bezpečí, než když jsou přepravovány na sedadle spolujezdce.

Na rozdíl od dospělých je vývoj kostí a svalstva dětí ještě nedokončený. Děti jsou proto vystaveny mnohem vyššímu riziku zranění.

Děti mají být přepravovány v souladu s příslušnými právními předpisy.

Používejte dětské autosedačky, které odpovídají předpisu ECE-R 44. Předpis ECE-R znamená: předpis Evropské hospodářské komise (Economic Commission for Europe - Regulation).

Dětské autosedačky, které odpovídají předpisu ECE-R 44, jsou označeny nesnímatelnou značkou: velké E v kroužku a pod ním číslo zkušební protokolu.

#### ! POZOR

- Dodržujte národní právní předpisy pro používání dětských autosedaček.
- V žádném případě nevozte děti - ani kojenče! - na klíně.
- Nikdy nenechte dítě ve vozidle bez dozoru. Za určitých venkovních klimatických podmínek mohou být v zaparkovaném vozidle teploty ohrožující život.
- Dítě musí být po celou dobu jízdy ve vozidle zajištěné! Inak by v případě nehody bylo vrženo do prostoru vozidla a mohlo by sebe nebo i jiné cestující těžce, až smrtelně zranit.
- Pokud se děti za jízdy předklánějí nebo nesedí správně, vystavují se v případě nehody zvýšenému riziku zranění. To platí zejména pro děti, které přepravujete na sedadle spolujezdce - při aktivaci systému airbag jim mohou být způsobena vážná, až smrtelná zranění!

#### ! POZOR (pokračování)

- Dodržujte bezpodmínečně pokyny výrobce autosedačky pro správné připnutí pásů. Chybně vedené bezpečnostní pásy mohou i při lehkých nehodách způsobit zranění.
- Kontrolujte způsob vedení pásů ve vozidle. Dbejte především na to, aby pás nebyl poškozen vedením přes ostré hrany.
- Pokud chcete na sedadle spolujezdce použít dětskou autosedačku, ve které je dítě přepravováno zády ke směru jízdy, je bezpodmínečně nutné vypnout čelní airbag spolujezdce. Další informace » [strana 19](#), *Použití dětské autosedačky na sedadle spolujezdce*.

#### I Poznámka

Doporučujeme používat dětské autosedačky ze sortimentu ŠKODA originálního příslušenství. Tyto dětské autosedačky byly vyvinuté a vyzkoušené pro použití ve vozidlech ŠKODA a splňují předpis ECE-R 44.

#### Použití dětské autosedačky na sedadle spolujezdce

*Nikdy nepoužívejte dozadu orientované dětské zádržné zařízení na sedadle chráněném aktivním airbagem před ním. Může dojít ke smrti nebo vážnému poranění dítěte.*

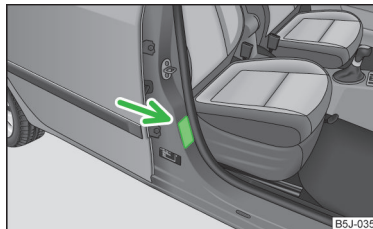

Obr. 13  
Nálepka na prostředním sloupku karoserie na straně spolujezdce



Obr. 14 Sluneční clona spolujezdce / Nálepka

Nejprve si přečtěte a věnujte pozornost na straně 19.

Z bezpečnostních důvodů Vám doporučujeme používat dětské autosedačky vždy na zadních sedadlech.

Pokud chcete použít dětskou autosedačku, ve které je dítě přepravováno na sedadle spolujezdce, musíte dodržovat následující pokyny.

- > Pokud chcete použít dětskou autosedačku, ve které je dítě přepravováno zády ke směru jízdy, je bezpodmínečně nutné vypnout čelní airbag spolujezdce .
- > Zádovou opěru sedadla spolujezdce nastavte pokud možno do svislé polohy tak, aby byl mezi zádovou opěrou sedadla a dětské autosedačky stabilní kontakt.
- > Sedadlo spolujezdce posuňte pokud možno dozadu tak, aby nevznikl kontakt mezi sedadlem spolujezdce a dětskou autosedačkou umístěnou za tímto sedadlem.
- > U dětských autosedaček skupiny 2, resp. 3 dbejte na to, aby průvlak bezpečnostního pásu umístěný na hlavové opěrce dětské autosedačky byl před nebo na stejné úrovni s průvlakem bezpečnostního pásu na prostředním sloupku karoserie na straně spolujezdce.
- > Výškově nastavitelné sedadlo spolujezdce nastavte co nejvýše.
- > Bezpečnostní pás spolujezdce nastavte co nejvýše.
- > Umístěte a upevněte dětskou autosedačku na sedadle a dítě do dětské autosedačky podle podmínek stanovených výrobcem dětské autosedačky v návodu k použití této autosedačky.

## POZOR

- Pokud chcete na sedadle spolujezdce použít dětskou autosedačku, ve které je dítě přepravováno zády ke směru jízdy, je bezpodmínečně nutné vypnout čelní airbag spolujezdce [» strana 17, Vypínání airbagů](#).
- Pokud je zapnutý čelní airbag spolujezdce, **nikdy** nepoužívejte na sedadle spolujezdce takovou dětskou autosedačku, ve které je dítě přepravováno zády ke směru jízdy. Tento typ autosedačky se nachází v oblasti, do které zasáhne aktivovaný čelní airbag spolujezdce. Airbag může v tomto případě dítě těžce až smrtelně zranit.
- Na tuto skutečnost poukazuje také nálepka, která se nachází na některém z následujících míst.
  - Na prostředním sloupku karoserie na straně spolujezdce [» obr. 13](#). Nálepka je viditelná po otevření dveří spolujezdce.
  - Na sluneční cloně spolujezdce. Vozidla pro některé země mají na sluneční cloně spolujezdce umístěnou nálepku [» obr. 14](#).
- U dětských autosedaček skupiny 2, resp. 3 dbejte na to, aby průvlak bezpečnostního pásu umístěný na hlavové opěrce dětské autosedačky byl před nebo na stejné úrovni s průvlakem bezpečnostního pásu na prostředním sloupku karoserie na straně spolujezdce.
- Jakmile již dětskou autosedačku, ve které je dítě přepravováno zády ke směru jízdy, na sedadle spolujezdce nepoužíváte, zajistěte, aby byl čelní airbag spolujezdce uveden do funkční pohotovosti.

## Bezpečnost dětí a boční airbag

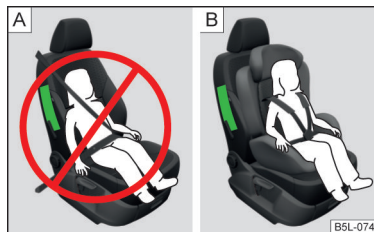

Obr. 15  
Nesprávně zajištěné dítě na sedadle v poloze, ve které je ohroženo bočním airbagem / Správně zajištěné dítě v dětské autosedačce

Nejprve si přečtěte a věnujte pozornost na straně 19.

Dítě se nesmí nacházet v oblasti rozpinání bočního airbagu [» obr. 15 - A](#).

Mezi dítětem a oblastí uložení bočního airbagu musí být dostatečně velký volný prostor, aby boční airbag mohl poskytnout co možná nejlepší ochranu [» obr. 15 - B](#).

## ! POZOR

- Hlava dítěte nesmí být nikdy v oblasti rozpinání bočního airbagu - hrozí nebezpečí zranění!
- Neodkládejte žádné předměty do oblasti rozpinání bočních airbagů - hrozí nebezpečí zranění!

## Rozdělení dětských autosedaček do skupin

📖 Nejprve si přečtete a věnujte pozornost ! na straně 19.

Rozdělení dětských autosedaček do skupin podle předpisu ECE-R 44.

Skupina	Hmotnost dítěte	Přibližný věk dítěte
0	do 10 kg	do 9 měsíců
0+	do 13 kg	do 18 měsíců
1	9-18 kg	do 4 let
2	15-25 kg	do 7 let
3	22-36 kg	nad 7 let

## Použitelnost dětských autosedaček upevněných bezpečnostním pásem

📖 Nejprve si přečtete a věnujte pozornost ! na straně 19.

Přehled použitelnosti dětských autosedaček upevněných bezpečnostním pásem na jednotlivých sedadlech podle předpisu ECE-R 16.

Skupina	Sedadlo spolujezdce	Zadní krajní sedadla	Zadní prostřední sedadlo
0 do 10 kg	U	U	U
0+ do 13 kg	U	U	U
1 9-18 kg	U	U	U
2 15-25 kg	U	U	U
3 22-36 kg	U	U	U

U Kategorie dětské autosedačky „Universal“ - dětská autosedačka určená k připevnění na sedadlo pomocí bezpečnostního pásu.

## Upevňovací systémy

### 📖 Úvod k tématu

V této kapitole najdete informace k těmto tématům:

Upevňovací oka systému ISOFIX	_____	21
Použitelnost dětských autosedaček se systémem ISOFIX	_____	22
Přichytná oka systému TOP TETHER	_____	22

## Upevňovací oka systému ISOFIX

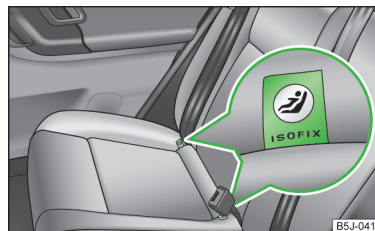

Obr. 16  
Štítky systému ISOFIX

Na zadních krajních sedadlech se nacházejí dvě upevňovací oka pro montáž dětské autosedačky s upevňovacím systémem ISOFIX.

Místa jsou označena štítky s nápisem ISOFIX » obr. 16.

## ! POZOR

- Při montáži a demontáži dětské autosedačky se systémem ISOFIX bezpodmínečně dodržujte návod výrobce dětské autosedačky.
- Na upevňovací oka určená pro montáž dětské autosedačky se systémem ISOFIX nikdy neupevňujte žádné jiné autosedačky, pásy nebo jiné předměty - hrozí nebezpečí ohrožení života!

## **i** Poznámka

- Dětskou autosedačku s upevňovacím systémem ISOFIX je možné namontovat do vozidla pomocí systému ISOFIX pouze tehdy, pokud je tato autosedačka pro daný typ vozidla schválena. Pro bližší informace se obraťte na partnera ŠKODA.
- Dětské autosedačky se systémem ISOFIX můžete zakoupit ze sortimentu ŠKODA originálního příslušenství.

## **Použitelnost dětských autosedaček se systémem ISOFIX**

Přehled použitelnosti dětských autosedaček se systémem ISOFIX na jednotlivých sedadlech podle předpisu ECE-R 16.

Skupina	Velikostní třída dětské autosedačky <sup>a)</sup>	Sedadlo spolujezdce <sup>b)</sup>	Zadní krajní sedadla	Zadní prostřední sedadlo
<b>0</b> do 10 kg	E	X	IL-SU	X
<b>0+</b> do 13 kg	E	X	IL-SU	X
	D			
	C			
<b>1</b> 9-18 kg	D	X	IL-SU IUF	X
	C			
	B			
	B1			
	A			

<sup>a)</sup> Velikostní třída je uvedena na štítku připevněném na dětské autosedačce.

<sup>b)</sup> Pokud je sedadlo spolujezdce vybaveno úchytnými oky systému ISOFIX, je vhodné pro montáž dětské autosedačky ISOFIX se schválenou kategorií „Semi-Universal“.

**IL-SU** Sedadlo je vhodné pro montáž dětské autosedačky ISOFIX se schválenou kategorií „Semi-Universal“. Kategorie „Semi-Universal“ znamená, že je dětská autosedačka se systémem ISOFIX schválena pro Vaše vozidlo. Respektujte seznam vozidel přiložený k dětské autosedačce.

**IUF** Sedadlo je vhodné pro montáž dětské autosedačky ISOFIX se schválenou kategorií „Universal“ s připevněním pomocí pásu systému TOP TETHER.

**X** Sedadlo není vybaveno úchytnými oky systému ISOFIX.

### **Přichytná oka systému TOP TETHER**

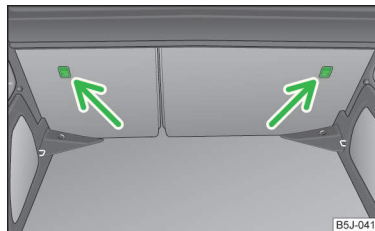

Obr. 17  
Přichytná oka systému TOP TETHER

Přichytná oka pro připevnění upevňovacího popruhu dětské autosedačky se systémem TOP TETHER se nacházejí na zadní části zádočných opěr zadních krajních sedadel » obr. 17.

**! POZOR**

- Při montáži a demontáži dětské autosedačky se systémem TOP TETHER bezpodmínečně dodržujte návod výrobce dětské autosedačky.
- Dětské autosedačky se systémem TOP TETHER použijte pouze na sedadlech vybavených přichytnými oky.
- K přichytnému oku připevněte vždy pouze jeden upevňovací popruh dětské autosedačky.
- V žádném případě nesmíte sami provádět ve Vašem vozidle úpravy, např. montování šroubů nebo jiného ukotvení.

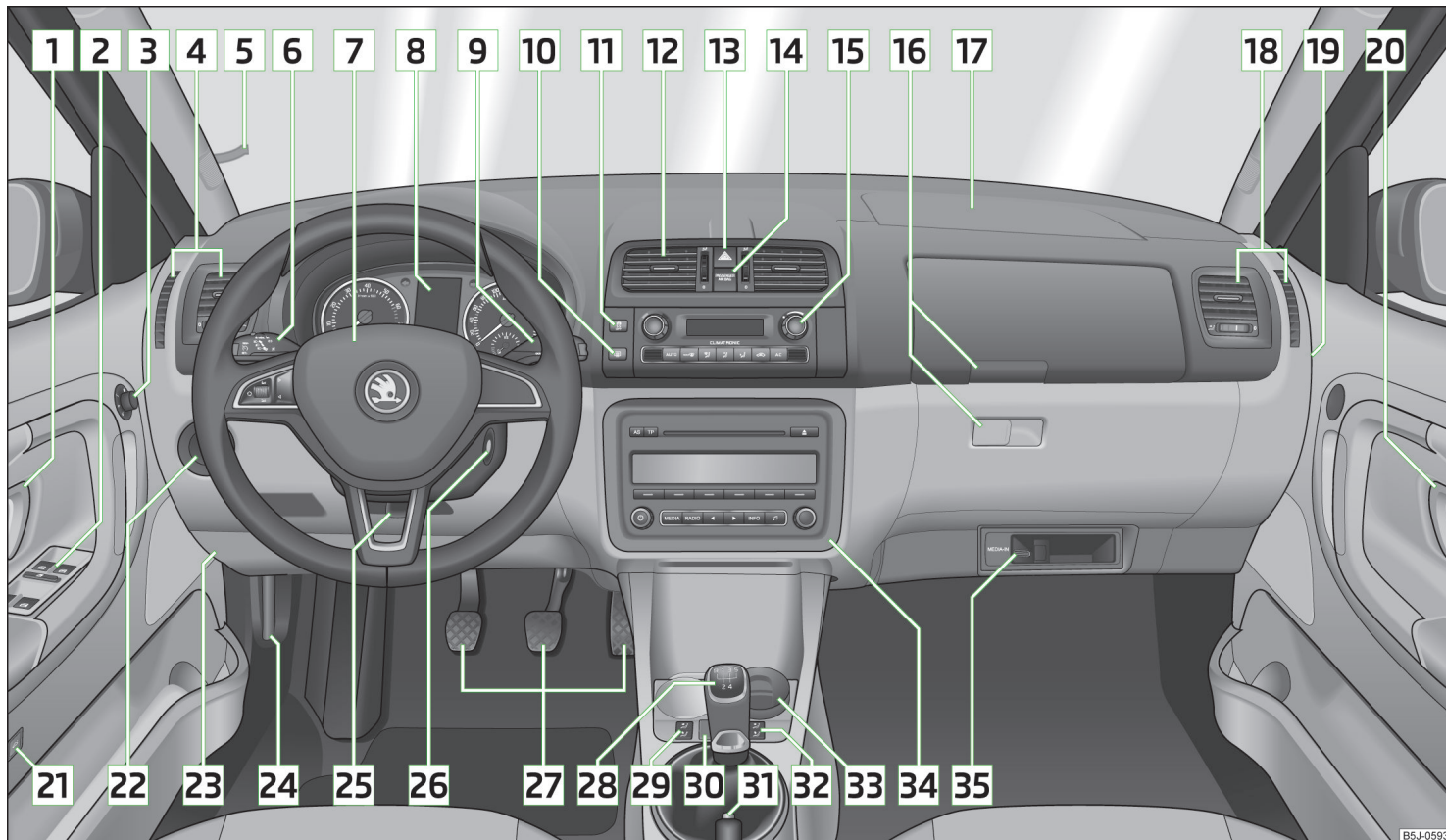

Obr. 18 Interiér

1	Vnitřní klika dveří	44
2	Elektrické ovládání oken	52
3	Ovládání el. nastavitelných vnějších zrcátek	64
4	Ofukovací otvory	84
5	Držák na lístky	79
6	Ovládací páčka:	
	› směrová, dálková a parkovací světla, světelná houkačka	57
	› tempomat	114
7	Volant:	
	› s houkačkou	
	› s airbagem řidiče	15
	› s tlačítky pro obsluhu rádia, navigačního systému a telefonu	91
8	Panel přístrojů: ukazatele a kontrolní světla	26
9	Ovládací páčka:	
	› stěrače a ostřikovače	62
	› multifunkční ukazatel	29
	› displej MAXI DOT	33
10	Tlačítko vyhřívání zadního skla	61
11	Spínač ASR	112
12	Ofukovací otvory ve střední části přístrojové desky	84
13	Tlačítko varovných světel	59
14	Kontrolní světlo vypnutého airbagu spolujezdce	18
15	Podle výbavy:	
	› ovládání topení	85
	› ovládání klimatizace	86
	› ovládání Climatronicu	89
16	Odkládací schránky na straně spolujezdce	80
17	Airbag spolujezdce	15
18	Ofukovací otvory	84
19	Vypínač airbagu spolujezdce	18
20	Vnitřní klika dveří	44

21	Spínače podle výbavy:	
	› odjištění víka zavazadlového prostoru	50
	› hlídání vnitřního prostoru	49
22	Spínač světel a nastavení sklonu hlavních světlometů	56, 56
23	Pojistkový box v přístrojové desce	164
24	Páčka pro odjištění víka motorového prostoru	136
25	Páčka nastavitelného volantu	8
26	Spinací skříňka	100
27	Pedály	102
28	Podle výbavy:	
	› řadicí páka (manuální převodovka)	102
	› volicí páka (automatická převodovka)	103
29	Kolébkový přepínač vyhřívání sedadla řidiče	65
30	Spínač centrálního zamykání	47
31	Ruční brzda	102
32	Kolébkový přepínač vyhřívání sedadla spolujezdce	65
33	Podle výbavy:	
	› popelník	78
	› odkládací schránka	81
34	Podle výbavy:	
	› rádio	
	› navigační systém	
35	MDI	98

### **i** Poznámka

Uspořádání ovládacích prvků vozidel s řízením vpravo se částečně odlišuje od zobrazeného uspořádání » obr. 18. Symboly však odpovídají jednotlivým ovládacím prvkům.

## Přístroje a kontrolní světla

### Panel přístrojů

#### Úvod k tématu

V této kapitole najdete informace k těmto tématům:

Přehled	26
Otáčkoměr	27
Rychloměr	27
Ukazatel teploty chladicí kapaliny	27
Ukazatel zásoby paliva	27
Počítadlo ujeté vzdálenosti	28
Digitální hodiny	28
Zobrazení druhé rychlosti	28
Doporučení pro přepnutí rychlostního stupně	28

#### Hlášení závady

Pokud je v panelu přístrojů závada, zobrazí se na displeji hlášení **Error**. Závadu nechte co nejdříve odstranit v odborném servisu.

#### ! POZOR

- V první řadě věnujte pozornost řízení! Jako řidič nesete plnou zodpovědnost za dopravní bezpečnost.
- Ovládací tlačítka v panelu přístrojů nikdy nepoužívejte za jízdy, ale pouze pokud vozidlo stojí!

## Přehled

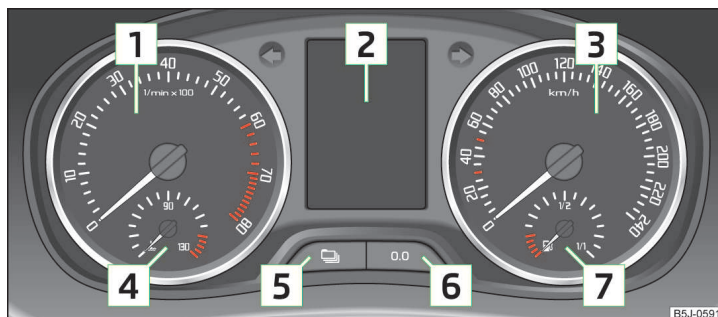

Obr. 19 Panel přístrojů

📖 Nejprve si přečtěte a věnujte pozornost **!** na straně 26.

- 1 Otáčkoměr s kontrolními světly » [strana 27](#)
- 2 Displej:
  - s počítadlem ujeté vzdálenosti » [strana 28](#)
  - s ukazatelem intervalů servisních prohlídek » [strana 32](#)
  - s digitálními hodinami » [strana 28](#)
  - s multifunkčním ukazatelem (MFD) » [strana 29](#)
  - s displejem MAXI DOT » [strana 33](#)
- 3 Rychloměr s kontrolními světly » [strana 27](#)
- 4 Ukazatel teploty chladicí kapaliny<sup>1)</sup> » [strana 27](#)
- 5 Ovládací tlačítko pro volbu režimu:
  - nastavení hodin/minut » [strana 28](#)
  - aktivace/deaktivace zobrazení druhé rychlosti<sup>2)</sup> » [strana 28](#)
  - servisních intervalů<sup>3)</sup> - zobrazení zbývajících dnů a počet km, resp. mil<sup>3)</sup> » [strana 32](#)

<sup>1)</sup> Platí pro vozidla vybavená displejem MAXI DOT.

<sup>2)</sup> Platí pro vozidla vybavená segmentovým displejem.

<sup>3)</sup> Platí pro modely, u kterých jsou hodnoty udávány v britských jednotkách.



- 6 Ovládací tlačítko pro:  
➤ nulování počítadla denní ujeté vzdálenosti » [strana 28](#)  
➤ nastavení hodin/minut  
➤ aktivaci/deaktivaci režimu zvoleného ovládacím tlačítkem 5
- 7 Ukazatel zásoby paliva<sup>1)</sup> » [strana 27](#)

## Otáčkoměr

📖 Nejprve si přečtete a věnujte pozornost ! na straně 26.

Červená část stupnice na otáčkoměru 1 » obr. 19 na straně 26 označuje oblast, ve které řídicí jednotka motoru začíná omezovat otáčky motoru. Řídicí jednotka motoru zajišťuje omezení otáček na bezpečnou mez.

Před dosažením červené části stupnice otáčkoměru přeaďte na nejbližší vyšší rychlostní stupeň, popř. zvolte polohu D volící páky automatické převodovky.

Pro jízdu v optimálních otáčkách se řiďte doporučením pro přeažení rychlostního stupně » [strana 28](#).

## 🌿 Životní prostředí

Včasné zařazení vyššího rychlostního stupně přináší následující pozitiva.

- Pomáhá snižovat spotřebu paliva.
- Snižuje hluk způsobený provozem vozidla.
- Šetří životní prostředí.
- Prospívá životnosti a spolehlivosti motoru.

## Rychloměr

📖 Nejprve si přečtete a věnujte pozornost ! na straně 26.

### Signalizace překročení rychlosti

Pokud překročíte rychlost 120 km/h, budete na tuto skutečnost upozorněni zvukovou signalizací<sup>2)</sup>. Pokud snížíte rychlost pod 120 km/h, zvuková signalizace se vypne.

<sup>1)</sup> Platí pro vozidla vybavená displejem MAXI DOT.

<sup>2)</sup> Tato funkce platí pouze pro některé země.

## Ukazatel teploty chladicí kapaliny

📖 Nejprve si přečtete a věnujte pozornost ! na straně 26.

Ukazatel teploty chladicí kapaliny 4 » obr. 19 na straně 26 funguje, pouze pokud je zapnuté zapalování.

U vozidel vybavených segmentovým displejem je teplota chladicí kapaliny indikována pouze rozsvícením, popř. zhasnutím některého z kontrolních světel » [strana 37](#), ↕ ↕ Chladicí kapalina.

### Oblast nízké teploty

Dokud je ručička v levé části stupnice, motor ještě nedosáhl provozní teploty. Vyhněte se jízdě s vysokými otáčkami, jízdě na plný plyn a silnému zatížení motoru. Předejdete tím možnému poškození motoru.

### Oblast provozní teploty

Jakmile se ručička dostane do střední části stupnice, dosáhl motor své provozní teploty. Pokud je velmi vysoká vnější teplota nebo silné zatížení motoru, ručička se může vychýlit doprava.

### Oblast vysoké teploty

Pokud se ručička dostane do červené části stupnice, je teplota chladicí kapaliny příliš vysoká. Další informace » [strana 37](#).

## ! UPOZORNĚNÍ

- Přídavné reflektory a jiné doplňkové díly umístěné před přívody vzduchu do motorového prostoru zhoršují účinnost chlazení motoru.
- Nikdy nezakrývejte chladíč - hrozí nebezpečí přehřátí motoru.

## Ukazatel zásoby paliva

📖 Nejprve si přečtete a věnujte pozornost ! na straně 26.

Ukazatel zásoby paliva 7 » obr. 19 na straně 26 funguje, pouze pokud je zapnuté zapalování.

U vozidel vybavených segmentovým displejem je ukazatel zásoby paliva zobrazený na tomto displeji.

Objem palivové nádrže je asi 45 l. Pokud množství paliva klesne do oblasti rezervy, rozsvítí se kontrolní světlo 8 » [strana 40](#).

## ! UPOZORNĚNÍ

Nikdy palivovou nádrž zcela nevyčerpejte! Nepravidelný přísuv paliva do motoru může mít za následek jeho nedokonalé spalování. To může způsobit rozsáhlé poškození dílů motoru a výfukového systému.

### Počítadlo ujeté vzdálenosti

📖 Nejprve si přečtěte a věnujte pozornost **!** na straně 26.

Ujetá vzdálenost se udává v km. V některých zemích se používá jako jednotka „míle“.

#### Počítadlo denní ujeté vzdálenosti (trip)

Počítadlo denní ujeté vzdálenosti udává vzdálenost, kterou vozidlo ujelo od posledního vynulování, s rozlišením 100 m, resp. 1/10 míle.

#### Nulování počítadla denní ujeté vzdálenosti

Údaj lze vynulovat dlouhým stisknutím tlačítka **[6]** » obr. 19 na straně 26.

#### Počítadlo celkové ujeté vzdálenosti

Počítadlo celkové ujeté vzdálenosti udává v km, resp. v mílích celkovou vzdálenost, kterou vozidlo dosud ujelo.

## i Poznámka

Pokud je u vozidel vybavených segmentovým displejem aktivované zobrazení druhé rychlosti, zobrazí se tato rychlost za jízdy místo počítadla celkové ujeté vzdálenosti.

### Digitální hodiny

📖 Nejprve si přečtěte a věnujte pozornost **!** na straně 26.

Hodiny nastavujte tlačítky **[5]** a **[6]** » obr. 19 na straně 26.

Tlačítkem **[5]** vyberete údaj, který chcete změnit, a tlačítkem **[6]** provedete změnu vybraného údaje.

U vozidel vybavených displejem MAXI DOT se nastavení hodin může provést také v poloze **Čas** » strana 34.

### Zobrazení druhé rychlosti

📖 Nejprve si přečtěte a věnujte pozornost **!** na straně 26.

Na displeji lze zobrazit údaj o aktuální rychlosti v mph<sup>1)</sup>.

Tato funkce slouží pro jízdu v zemích s odlišnými jednotkami rychlosti.

#### Displej MAXI DOT

Zobrazení druhé rychlosti aktivujete v poloze nastavení » strana 34, Nastavení.

#### Segmentový displej

» Opakovaně stisknete tlačítko **[5]** » obr. 19 na straně 26, až začne blikat údaj počítadla celkové ujeté vzdálenosti » strana 28.

» Dokud údaj bliká, stisknete tlačítko **[6]**.

Údaj druhé rychlosti se zobrazí místo údaje počítadla celkové ujeté vzdálenosti.

Deaktivaci zobrazení druhé rychlosti lze provést stejným způsobem.

### Doporučení pro přeřazení rychlostního stupně

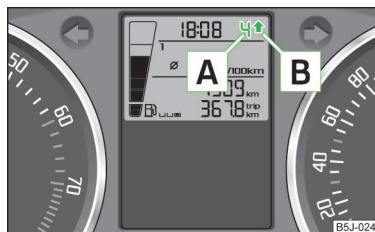

Obr. 20  
Doporučení pro přeřazení

📖 Nejprve si přečtěte a věnujte pozornost **!** na straně 26.

Na displeji v panelu přístrojů se zobrazuje informace o **zařazeném** rychlostním stupni **[A]** » obr. 20.

Z důvodu dosažení co nejnižší spotřeby pohonných hmot se na displeji zobrazuje doporučení pro přeřazení na jiný rychlostní stupeň. ▶

<sup>1)</sup> U modelů, které v rychloměru zobrazují rychlost v mph, se údaj druhé rychlosti zobrazí v km/h.

Pokud řídicí jednotka vyhodnotí, že je vhodné přeřadit, zobrazí se na displeji šípka **B**. Šípka ukazuje nahoru nebo dolů podle toho, zda je doporučeno přeřadit na vyšší nebo nižší rychlostní stupeň.

U vozidel s **manuální převodovkou** se zároveň na pozici **A** místo informace o **zařazeném** rychlostním stupni zobrazí informace o **doporučeném** rychlostním stupni.

### ! UPOZORNĚNÍ

Za správnou volbu rychlostního stupně v různých jízdních situacích, např. při předjíždění, je vždy zodpovědný řidič.

## Multifunkční ukazatel (MFD)

### 📖 Úvod k tématu

V této kapitole najdete informace k těmto tématům:

Paměť	29
Obsluha	30
Údaje multifunkčního ukazatele	30
Signalizace překročení rychlosti	31

Multifunkční ukazatel můžete obsluhovat pouze při zapnutém zapalování. Po zapnutí zapalování se zobrazí funkce, která byla zvolena jako poslední před vypnutím.

Údaje multifunkčního ukazatele se zobrazují dle provedení vozidla na segmentovém displeji » **obr. 21 na straně 29** nebo na displeji MAXI DOT » **strana 33**.

U vozidel vybavených displejem MAXI DOT » **strana 33** je možné zobrazování některých údajů vypnout.

### ! POZOR

- V první řadě věnujte pozornost řízení! Za řízení vozidla nesete jako řidič plnou odpovědnost.
- Už při venkovní teplotě +4 °C se může tvořit náledí! Proto se nikdy plně nespolehejte na to, že na silnici není náledí, pouze na základě údaje ukazatele venkovní teploty.

### i Poznámka

- Modely pro určité země mohou mít hodnoty udávané v britských jednotkách.
- Pokud se aktivuje zobrazení druhé rychlosti v mph, aktuální rychlost v km/h se na displeji nezobrazí.

## Paměť

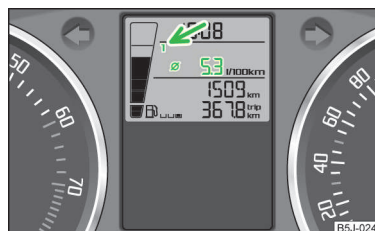

Obr. 21  
Multifunkční ukazatel

📖 Nejprve si přečtěte a věnujte pozornost **!** na straně 29.

Multifunkční ukazatel je vybaven dvěma automaticky pracujícími paměťmi. Zvolená paměť se zobrazuje na displeji » **obr. 21**.

Údaje paměti pro jednotlivou jízdu (paměť 1) jsou zobrazovány tehdy, když se na displeji objeví č. 1. Pokud se na displeji objeví č. 2, jsou zobrazovány údaje paměti pro celkovou jízdu (paměť 2).

Přepínání paměti se provádí pomocí tlačítka **B** » **obr. 22 na straně 30** na páčce stěračů.

### Paměť pro jednotlivou jízdu (paměť 1)

Paměť pro jednotlivou jízdu shromažďuje informace o jízdě od zapnutí zapalování až po jeho vypnutí. Pokud v jízdě **v průběhu 2 h** po vypnutí zapalování pokračujete, vyhodnocují se nové hodnoty spolu s předcházejícími. Pokud přerušíte jízdu na **více než 2 h**, paměť se automaticky vynuluje.

### Paměť pro celkovou jízdu (paměť 2)

Paměť pro celkovou jízdu shromažďuje informace o jízdě z libovolného počtu jednotlivých jízd až do celkové doby 19 h a 59 min nebo do ujeté vzdálenosti 1 999 km, resp. 99 h a 59 min nebo do ujeté vzdálenosti 9 999 km u vozidel vybavených displejem MAXI DOT. Po překročení některé z uvedených hodnot se paměť vynuluje a výpočet se provádí od začátku.

Na rozdíl od paměti pro jednotlivou jízdu se tato paměť po přerušení jízdy na dobu delší než 2 h nevynuluje.

### i Poznámka

Pokud byl odpojen akumulátor, jsou všechny uložené hodnoty paměti 1 a 2 vynulovány.

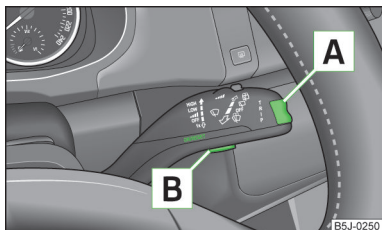

Obr. 22  
Multifunkční ukazatel: ovládací prvky

📖 Nejprve si přečtěte a věnujte pozornost **I** na straně 29.

Kolébkové tlačítko pro výběr položek **A** » obr. 22 a ovládací tlačítko **B** jsou umístěny na páčce stěračů.

#### Výběr položek

➤ Stiskněte krátce kolébkové tlačítko **A** » obr. 22 nahoře nebo dole. Tím na displeji postupně procházíte jednotlivé položky multifunkčního ukazatele.

#### Volba paměti

➤ Stiskněte krátce tlačítko **B** » obr. 22.

#### Nulování paměti

- Zvolte požadovanou paměť.
- Stiskněte dlouze tlačítko **B** » obr. 22.

Tlačítkem **B** se vynulují následující hodnoty zvolené paměti.

- Průměrná spotřeba pohonných hmot.
- Ujetá vzdálenost.
- Průměrná rychlost jízdy.
- Doba jízdy.

📖 Nejprve si přečtěte a věnujte pozornost **I** na straně 29.

#### Venkovní teplota

Zobrazuje se aktuální venkovní teplota<sup>1)</sup>.

Pokud je venkovní teplota nižší než +4 °C, zobrazí se údaj o teplotě se symbolem sněhové vločky ❄.

Tento údaj několik sekund bliká a následně se zobrazí funkce, která byla zobrazena jako poslední<sup>2)</sup>.

Pokud klesne teplota pod +4 °C během jízdy při rychlosti vyšší než asi 10 km/h, zazní také zvuková signalizace.

#### Doba jízdy

Zobrazuje se doba jízdy, která uplynula od posledního vynulování paměti. Pokud chcete měřit dobu jízdy od určitého okamžiku, musíte v tomto určitém čase paměť vynulovat stisknutím tlačítka » strana 30, *Obsluha*.

Maximální hodnota na ukazateli pro obě paměti je 19 h a 59 min, resp. 99 h a 59 min u vozidel vybavených displejem MAXI DOT. Po překročení této hodnoty se paměti vynulují.

#### Okamžitá spotřeba pohonných hmot

Zobrazuje se údaj o okamžité spotřebě v l/100 km<sup>3)</sup>. Pomocí tohoto údaje můžete přizpůsobit styl jízdy požadované spotřebě.

U stojícího nebo pomalu jedoucího vozidla se údaj zobrazí v l/h<sup>4)</sup>.

#### Průměrná spotřeba pohonných hmot

Zobrazuje se průměrná spotřeba paliva v l/100 km<sup>3)</sup> od posledního vynulování paměti.

Pokud chcete zjistit průměrnou spotřebu za určité období, musíte na počátku měření paměť vynulovat » strana 30, *Obsluha*. Po vynulování tohoto údaje se během prvních asi 300 m jízdy hodnota na displeji nezobrazuje.

Během jízdy se zobrazená hodnota pravidelně aktualizuje. ▶

<sup>1)</sup> U vozidel vybavených displejem MAXI DOT je tento údaj zobrazený trvale.

<sup>2)</sup> Neplatí pro displej MAXI DOT.

<sup>3)</sup> U modelů pro některé země se zobrazuje údaj v km/l.

<sup>4)</sup> U modelů pro některé země se u stojícího vozidla zobrazí --, - km/l.

## Dojezd

Zobrazuje se přibližný údaj o dojezdu v kilometrech. Udává, jakou vzdálenost může Vaše vozidlo ještě ujet se současným množstvím paliva a stejným způsobem jízdy.

Údaj se zobrazuje v krocích po 10 km. Po rozsvícení kontrolního světla  se údaj zobrazuje v krocích po 5 km.

Základem pro výpočet údaje je spotřeba pohonných hmot během posledních 50 km. Pokud jedete úsporněji, údaj o dojezdu se zvětší.

Pokud se vynuluje paměť (po odpojení akumulátoru), počítá se pro výpočet údaje se spotřebou 10 l/100 km a hodnota se následně upravuje podle aktuálního stylu jízdy.

## Ujetá vzdálenost

Zobrazuje se údaj o vzdálenosti ujeté od posledního vynulování paměti. Pokud chcete měřit ujetou vzdálenost od určitého okamžiku, musíte v tomto určitém čase paměť vynulovat » [strana 30](#), *Obsluha*.

Maximální hodnota na ukazateli pro obě paměti je 1 999 km, resp. 9 999 km u vozidel vybavených displejem MAXI DOT. Po překročení této hodnoty se paměti vynulují.

## Průměrná rychlost jízdy

Zobrazuje se údaj o průměrné rychlosti jízdy v km/h od posledního vynulování paměti. Pokud chcete zjistit průměrnou rychlost jízdy za určité období, musíte na začátku tohoto měření paměť vynulovat » [strana 30](#), *Obsluha*.

Po vynulování tohoto údaje se během prvních asi 300 m jízdy hodnota nezobrazuje.

Během jízdy se zobrazená hodnota pravidelně aktualizuje.

## Aktuální rychlost

Zobrazuje se údaj o aktuální rychlosti vozidla shodný s údajem na rychloměru  » [obr. 19 na straně 26](#).

## Teplota oleje<sup>1)</sup>

Zobrazuje se údaj o aktuální teplotě motorového oleje. Pokud je teplota oleje nižší než 50 °C nebo pokud je v systému kontroly teploty oleje závada, zobrazí se místo údaje o teplotě oleje pouze --.

<sup>1)</sup> Platí pro vozidla vybavená displejem MAXI DOT.

<sup>2)</sup> Pokud není hodnota nastavená, zobrazí se automaticky výchozí hodnota 30 km/h.





## Signalizace překročení rychlosti

Na displeji lze nastavit a aktivovat/deaktivovat upozornění při překročení nastavené rychlosti » [strana 31](#).

## Signalizace překročení rychlosti



 Nejprve si přečtěte a věnujte pozornost  na straně 29.

### Nastavení rychlostního limitu u stojícího vozidla

- Tlačítkem  » [obr. 22 na straně 30](#) zvolte položku **Rych. výstraha** (displej MAXI DOT), resp.  (segmentový displej).
- Stisknutím tlačítka  aktivujte možnost nastavení rychlostního limitu<sup>2)</sup> (hodnota bliká).
- Tlačítkem  nastavte požadovaný rychlostní limit, např. 50 km/h.
- Stisknutím tlačítka  potvrďte nastavený rychlostní limit nebo vyčkejte asi 5 s, nastavení se uloží automaticky (hodnota přestane blikat).

Tímto způsobem je možné nastavovat rychlostní limit v krocích po 5 km/h.





### Nastavení rychlostního limitu během jízdy

- Tlačítkem  » [obr. 22 na straně 30](#) zvolte položku **Rych. výstraha** (displej MAXI DOT), resp.  (segmentový displej).
- Jeďte požadovanou rychlostí, např. 50 km/h.
- Stisknutím tlačítka  převezmete aktuální rychlost jako rychlostní limit (hodnota bliká).

Pokud chcete nastavený rychlostní limit upravit, bude tato úprava provedena v krocích po 5 km/h (např. převzatá rychlost 47 km/h se zvýší na 50 km/h, resp. sníží na 45 km/h).

- Opětovným stisknutím tlačítka  potvrďte rychlostní limit nebo vyčkejte asi 5 s, nastavení se uloží automaticky (hodnota přestane blikat).

### Změna nebo vynulování rychlostního limitu

- Tlačítkem  » [obr. 22 na straně 30](#) zvolte položku **Rych. výstraha** (displej MAXI DOT), resp.  (segmentový displej).
- Stisknutím tlačítka  deaktivujete rychlostní limit.
- Dalším stisknutím tlačítka  aktivujete možnost změny rychlostního limitu. ▶

Pokud překročíte nastavený rychlostní limit, jako varovný signál zazní zvuková signalizace. Na displeji se zároveň zobrazí položka **Rych. výstraha** (displej MAXI DOT), resp.  $\ominus$  (segmentový displej) s nastavenou hodnotou limitu.

Nastavená hodnota rychlostního limitu zůstane v paměti i po vypnutí a zapnutí zapalování.

## Ukazatel intervalů servisních prohlídek

### Úvod k tématu

V této kapitole najdete informace k těmto tématům:

Zobrazení na segmentovém displeji \_\_\_\_\_ 32

Zobrazení na displeji MAXI DOT \_\_\_\_\_ 33

Před dosažením intervalu servisní prohlídky se po zapnutí zapalování na displeji zobrazí asi na 10 s **hlášení o zbývajícím počtu kilometrů a dnů do servisní prohlídky**.

Údaj o zbývajícím počtu kilometrů a dnů do servisní prohlídky se postupně snižuje v krocích po 100 km, resp. po 1 dnu.

### Vynulování ukazatele servisu výměny oleje v odborném servisu

U vozidel s proměnlivým intervalem servisních prohlídek se po vynulování ukazatele zobrazí hodnoty nového servisního intervalu, které jsou vypočítané podle **předchozích** provozních podmínek vozidla.

Tyto hodnoty jsou potom dále průběžně upravované podle **aktuálních** provozních podmínek vozidla.

### **i** Poznámka

- Pokud dojde k odpojení akumulátoru vozidla, zůstávají hodnoty ukazatele intervalů servisních prohlídek zachované.
- Pokud byl v rámci opravy vyměněn panel přístrojů, je nutné do čítače intervalů servisních prohlídek znovu zadat správné hodnoty čítačů. Tuto práci provádí odborný servis.
- Další informace k intervalům servisních prohlídek » *Servisní knížka*, kapitola *Servisní prohlídky*.

## Zobrazení na segmentovém displeji

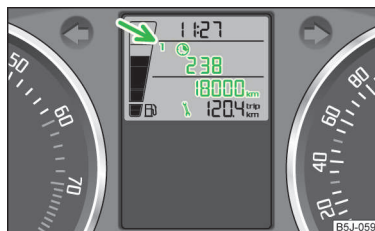

Obr. 23  
Příklad upozornění

### Servis výměny oleje

Pokud se blíží **servis výměny oleje**, zobrazí se asi na 10 s symbol  $\swarrow$  a na pozici označené šipkou číslo **1** » obr. 23.

Zároveň se zobrazí symbol  $\odot$  spolu s údajem o zbývajícím počtu dnů a kilometrů do servisní prohlídky.

Jakmile je dosaženo intervalu servisní prohlídky, zobrazí se po zapnutí zapalování asi na 20 s blikající symbol  $\swarrow$  a hlášení **VYM OLEJ**.

### Prohlídka

Pokud se blíží **Prohlídka**, zobrazí se asi na 10 s symbol  $\swarrow$  a na pozici označené šipkou číslo **2** » obr. 23.

Zároveň se zobrazí symbol  $\odot$  spolu s údajem o zbývajícím počtu dnů a kilometrů do servisní prohlídky.

Jakmile je dosaženo intervalu servisní prohlídky, zobrazí se po zapnutí zapalování asi na 20 s blikající symbol  $\swarrow$  a hlášení **INSPEKCE**.

### Zobrazení zbývajících dnů a kilometrů do servisní prohlídky

Zbývajících dnů a kilometrů do servisní prohlídky můžete při zapnutém zapalování kdykoli zobrazit opakovaným stisknutím tlačítka **[5]** » obr. 19 na straně 26.

Na displeji se zobrazí asi na 10 s symbol  $\swarrow$  spolu s symbolem  $\odot$  a údajem o zbývajícím počtu dnů a kilometrů do servisní prohlídky.

Nejdříve se zobrazí zbývajících počet dnů a kilometrů do **servisu výměny oleje**, po dalším stisknutí tlačítka **[5]** se zobrazí zbývajících počet dnů a kilometrů do **Prohlídky**.

## **i** Poznámka

Údaj o zbývajícím počtu kilometrů do servisní prohlídky se zobrazí místo údaje o celkové ujeté vzdálenosti.

## Zobrazení na displeji MAXI DOT

### Servis výměny oleje

Pokud se blíží **servis výměny oleje**, zobrazí se hlášení **Výměna oleje za ... km nebo ... dny/dní**.

Jakmile je dosaženo intervalu servisní prohlídky, zobrazí se po zapnutí zapalování hlášení **Výměna oleje nyní!**

### Prohlídka

Pokud se blíží **Prohlídka**, zobrazí se hlášení **Inspekce za ... km nebo ... dny/dní**.

Jakmile je dosaženo intervalu servisní prohlídky, zobrazí se po zapnutí zapalování hlášení **Inspekce nyní!**

### Zobrazení zbývajících počtu kilometrů a dnů do servisní prohlídky

Zbývajících počet kilometrů a dnů do servisní prohlídky můžete při zapnutém zapalování kdykoli zobrazit v nabídce **Nastavení** » [strana 34](#).

Na 10 s se zobrazí následující hlášení.

**Výměna oleje ... km / ... dny/dní**

**Inspekce ... km / ... dny/dní**

## Displej MAXI DOT

### Úvod k tématu

V této kapitole najdete informace k těmto tématům:

Hlavní nabídka \_\_\_\_\_ 33

Nastavení \_\_\_\_\_ 34

Varovná signalizace otevřených dveří, víka zavazadlového prostoru a víka motorového prostoru \_\_\_\_\_ 34

Systém vlastní kontroly vozidla \_\_\_\_\_ 34

Displej MAXI DOT Vás informuje o **aktuálním provozním stavu Vašeho vozidla**. Kromě toho poskytuje (podle výbavy vozidla) údaje z rádia, multifunkčního ukazatele, telefonu, navigačního systému, zařízení připojeného přes vstup MDI a z automatické převodovky » [strana 103](#).

Rozsvícení některých symbolů je doprovázeno zvukovým signálem.

## **!** POZOR

V první řadě věnujte pozornost řízení! Za řízení vozidla nesete jako řidič plnou odpovědnost.

## Hlavní nabídka

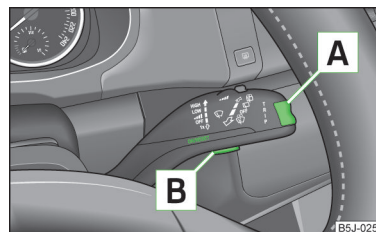

Obr. 24  
Ovládací páčka: ovládací prvky displeje MAXI DOT

 **Nejprve si přečtete a věnujte pozornost **!** na straně 33.**

- › Hlavní nabídku (**HL. NABÍDKA**) vyvoláte dlouhým stisknutím kolébkového tlačítka **A** » [obr. 24](#).
- › Stisknutím kolébkového tlačítka **A** můžete volit jednotlivé položky. Po krátkém stisknutí tlačítka **B** bude zobrazen navolený údaj.

Přehled položek hlavní nabídky.

- **MFD** (multifunkční ukazatel) » [strana 29](#)
- **Audio** » [návod k obsluze rádia](#)
- **Navigace** » [návod k obsluze navigačního systému](#)
- **Telefon** » [strana 91](#)
- **Stav vozu** » [strana 34](#)
- **Nastavení** » [strana 34](#)

Položky **Audio** a **Navigace** jsou zobrazeny pouze tehdy, pokud je z výrobního závodu namontované rádio nebo navigační systém zapnutý. ▶

## **i** Poznámka

- Pokud jsou na displeji zobrazena nějaká varovná hlášení, musíte pro vstup do hlavní nabídky tato hlášení potvrdit krátkým stisknutím tlačítka **[B]** » obr. 24.
- Pokud s displejem právě nepracujete, dojde vždy po 10 s k přepnutí do nabídky některé z vyšších úrovní.
- Obsluha z výrobního závodu namontovaného rádia, resp. navigačního systému » *návod k obsluze rádia, resp. » návod k obsluze navigačního systému.*

## Nastavení

 **Nejprve si přečtěte a věnujte pozornost  na straně 33.**

Prostřednictvím displeje MAXI DOT si můžete určitá nastavení sami měnit. Aktuální položka je na displeji zobrazena nahoře pod čarou.

Volit můžete následující položky.

### Jazyk / Lang.

Zde můžete nastavit, v jakém jazyce se budou zobrazovat varovné a informační texty.

### Údaje MFD

Zde můžete vypnout, resp. zapnout zobrazování některých údajů multifunkčního ukazatele.

### Čas

Zde můžete nastavit čas, režim zobrazování 24 h nebo 12 h a přepínat mezi letním a zimním časem.

### Zimní pneu

Zde můžete nastavit, zda a při jaké rychlosti zazní zvuková signalizace. Tuto funkci použijte, když jste např. namontovali zimní pneumatiky s nižší kategorií rychlosti, než je nejvyšší rychlost Vašeho vozidla.

Při překročení rychlosti se na displeji zobrazí:

**Zimní pneu. max. rychlost ... km/h.**

### Jednotky

Zde můžete nastavit jednotky pro teplotu, spotřebu a ujetou vzdálenost.

### Druhá rychl.

Zde můžete zapnout zobrazování druhé rychlosti v mph<sup>1)</sup>.

## Servis. Info.

Zde můžete zobrazit informaci o zbyvajícím počtu kilometrů a dnů do servisní prohlídky.

## Tovární nast.

Zde můžete obnovit tovární nastavení displeje.

## Varovná signalizace otevřených dveří, víka zavazadlového prostoru a víka motorového prostoru

 **Nejprve si přečtěte a věnujte pozornost  na straně 33.**

Pokud jsou otevřeny minimálně jedny dveře nebo víko zavazadlového, resp. motorového prostoru, na displeji MAXI DOT se zobrazí vozidlo s **otevřenými** příslušnými dveřmi, víkem zavazadlového, resp. motorového prostoru.

Kromě toho zazní zvuková signalizace, pokud jedete vozidlem rychlostí vyšší než 6 km/h.

## Systém vlastní kontroly vozidla

 **Nejprve si přečtěte a věnujte pozornost  na straně 33.**

### Stav vozidla

Při zapnutém zapalování a za jízdy jsou ve vozidle neustále kontrolovány určité funkce a stav jednotlivých systémů vozidla.

Hlášení o některých závadách a jiné pokyny se zobrazují na displeji MAXI DOT. Hlášení se zobrazují současně se symboly na displeji MAXI DOT, popř. s kontrolními světly v panelu přístrojů » *strana 35.*



Položka **Stav vozu** se zobrazí v hlavní nabídce displeje MAXI DOT, pokud existuje alespoň jedno varovné hlášení. Po zvolení této položky se zobrazí první ze signalizovaných hlášení. Pokud existuje více hlášení, na displeji se pod hlášením zobrazí např. **1/3**. To znamená, že právě zobrazené hlášení je první z celkem tří hlášení.

Symbole se opakovaně zobrazují, dokud nejsou závady odstraněny. Po prvním zobrazení se symboly dále zobrazují bez pokynů pro řidiče. ▶

<sup>1)</sup> U modelů, které v rychloměru zobrazují rychlost v mph, se údaj druhé rychlosti zobrazí v km/h.



## Varovné symboly

	Tlak motorového oleje příliš nízký	» strana 37
	Přehřáté spojky automatické převodovky DSG	» strana 35
	Kontrola hladiny motorového oleje, snímač motorového oleje je vadný	» strana 37

### Přehřáté spojky automatické převodovky DSG

Pokud se zobrazí na displeji MAXI DOT symbol , je teplota spojek automatické převodovky DSG příliš vysoká.

Na displeji MAXI DOT se zobrazí následující hlášení.

### Převodovka přehřátá. Zastavte! Palubní kniha!

Zastavte vozidlo, vypněte motor a vyčkejte, dokud symbol  nezhasne - hrozí nebezpečí poškození převodovky! Po zhasnutí symbolu můžete pokračovat v jízdě.

### POZOR

Jestliže musíte z technických důvodů zastavit, odstavte vozidlo v bezpečné vzdálenosti od silničního provozu, vypněte motor a zapněte varovná světla » strana 59.





### Poznámka

- Pokud jsou na displeji MAXI DOT zobrazena nějaká varovná hlášení, musíte pro vstup do hlavní nabídky tato hlášení potvrdit tlačítkem **[B]** » obr. 24 na straně 33.
- Symboly se opakovaně zobrazují, dokud nejsou závady odstraněny. Po prvním zobrazení se symboly dále zobrazují bez pokynů pro řidiče.

## Kontrolní světla

### Úvod k tématu

V této kapitole najdete informace k těmto tématům:

	Ruční brzda	36
	Brzdový systém	36
	Bezpečnostní pás	36
	Dobíjení	36
	Otevření dveří	36

	Motorový olej	37
	Chladicí kapalina	37
	Servořízení	38
	Kontrola stability (ESC)	38
	Kontrola trakce (ASR)	38
	Protiblokovací systém (ABS)	39
	Zadní mlhové světlo	39
	Porucha žárovek	39
	Systém kontroly výfukových plynů	39
	Žhavení (vznětový motor)	39
	Kontrola elektroniky motoru (zážehový motor)	40
	Filter pevných částic (vznětový motor)	40
	Rezerva paliva	40
	Systém airbag	40
	Tlak v pneumatikách	41
	Hladina kapaliny v nádržce ostříkovačů	41
	Vypnutí kontroly trakce (ASR)	41
	Směrová světla	41
	Potkávací světla	41
	Mlhové světlomety	41
	Tempomat	42
	Zámek volicí páky	42
	Dálková světla	42

Kontrolní světla signalizují určité funkce, popř. závady a mohou být doprovázena zvukovou signalizací.

### POZOR

- Pokud nebudete respektovat rozsvícená kontrolní světla, příslušné popisy a varovné pokyny, může to vést k vážným zraněním nebo k poškození vozidla.
- Motorový prostor vozidla je nebezpečná zóna. Při pracích v motorovém prostoru, např. při kontrole a doplňování provozních kapalin, může dojít ke zranění, opaření, nehodě nebo požáru. Proto bezpodmínečně dodržujte varovné pokyny » strana 134, *Motorový prostor*.

## Ruční brzda

 Nejprve si přečtěte a věnujte pozornost  na straně 35.

Pokud svítí kontrolní světlo , je zatažená ruční brzda. Pokud jedete vozidlem minimálně 3 s rychlostí vyšší než 6 km/h, zní také zvuková signalizace.

Na displeji MAXI DOT se zobrazí následující hlášení.

 Uvolněte parkovací brzdu!

## Brzdový systém

 Nejprve si přečtěte a věnujte pozornost  na straně 35.

Pokud svítí kontrolní světlo , je v brzdovém systému malé množství brzdové kapaliny nebo je závada v ABS.





Na displeji MAXI DOT se zobrazí následující hlášení.

 Brzdová kapalina. Palubní kniha!

Zastavte vozidlo, vypněte motor a zkontrolujte hladinu brzdové kapaliny [» strana 142](#).

Další informace [» strana 100](#), *Brzdy*.

## POZOR

- Jestliže musíte z technických důvodů zastavit, odstavte vozidlo v bezpečné vzdálenosti od silničního provozu, vypněte motor a zapněte varovná světla [» strana 59](#).
- Při otevření víka motorového prostoru a kontrole brzdové kapaliny dodržujte následující pokyny [» strana 134](#), *Motorový prostor*.
- Pokud se rozsvítí kontrolní světlo  společně s kontrolním světlem  [» strana 39](#),  *Protiblokovací systém (ABS)*,  **nepokračujte v jízdě!** Vyhledejte pomoc odborného servisu.
- Porucha brzdového systému, resp. ABS může při brzdění prodloužit brzdovou dráhu vozidla - hrozí nebezpečí nehody!

## Bezpečnostní pás

 Nejprve si přečtěte a věnujte pozornost  na straně 35.

Kontrolní světlo  se po zapnutí zapalování rozsvítí jako upozornění, aby si řidič, resp. spolujezdec připnul bezpečnostní pás. Kontrolní světlo zhasne teprve po připnutí bezpečnostního pásu řidiče, resp. spolujezdcem.

Pokud není řidič, resp. spolujezdec připoután bezpečnostním pásem, zní při rychlosti vozidla vyšší než 20 km/h zvuková signalizace a zároveň bliká kontrolní světlo .

Pokud se během dalších 90 s řidič, resp. spolujezdec nepřipoutá, zvuková signalizace se vypne a kontrolní světlo  bude svítit trvale.

Další informace [» strana 9](#).

## Dobíjení

 Nejprve si přečtěte a věnujte pozornost  na straně 35.

Pokud při nastartovaném motoru vozidla svítí kontrolní světlo , není akumulátor dobíjený.

Vyhledejte pomoc odborného servisu. Nechte zkontrolovat elektrické zařízení.

## POZOR

Jestliže musíte z technických důvodů zastavit, odstavte vozidlo v bezpečné vzdálenosti od silničního provozu, vypněte motor a zapněte varovná světla [» strana 59](#).

## UPOZORNĚNÍ

Pokud se rozsvítí během jízdy ke kontrolnímu světlu  ještě kontrolní světlo  (závada chladicího systému),  **nepokračujte v jízdě!** Vypněte motor - hrozí nebezpečí poškození motoru!

## Otevření dveří

 Nejprve si přečtěte a věnujte pozornost  na straně 35.

Pokud svítí kontrolní světlo , jsou otevřeny jedny nebo více dveří nebo víko zavazadlového prostoru.

Toto kontrolní světlo svítí i při vypnutém zapalování. Kontrolní světlo svítí maximálně po dobu 5 min. ▶

## ! POZOR

Jestliže musíte z technických důvodů zastavit, odstavte vozidlo v bezpečné vzdálenosti od silničního provozu, vypněte motor a zapněte varovná světla  
» strana 59.

## Motorový olej

 Nejprve si přečtěte a věnujte pozornost  na straně 35.

### Kontrolní světlo bliká červeně (nízký tlak oleje)

Na displeji MAXI DOT se zobrazí následující hlášení.

### Tlak oleje. Vypněte motor! Palubní kniha!

Kontrolní světlo  se rozsvítí na několik sekund po zapnutí zapalování<sup>1</sup>.

Zastavte vozidlo, vypněte motor a zkontrolujte hladinu motorového oleje  
» strana 139.

Pokud bliká kontrolní světlo i v případě, kdy je množství oleje v pořádku,  **nepokračujte v jízdě!** Neopouštějte motor vozidla v chodu ani ve volnoběžných otáčkách.

Vyhledejte pomoc odborného servisu.

### Kontrolní světlo svítí žlutě (nedostatečné množství oleje)

Na displeji MAXI DOT se zobrazí následující hlášení.

### Zkontrolujte hladinu oleje!

Zastavte vozidlo, vypněte motor a zkontrolujte hladinu motorového oleje  
» strana 139.

Jako varovný signál zazní také zvuková signalizace.

Pokud otevřete víko motorového prostoru na déle než 30 s, kontrolní světlo zhasne. Pokud nebyl motorový olej doplněn, kontrolní světlo se asi po 100 km opět rozsvítí.

### Kontrolní světlo bliká žlutě (vadný snímač hladiny motorového oleje)

Na displeji MAXI DOT se zobrazí následující hlášení.

### Snímač oleje Do servisu!

Pokud je vadný snímač hladiny motorového oleje, kontrolní světlo  několikrát zabliká po zapnutí zapalování a zazní zvuková signalizace.

Vyhledejte pomoc odborného servisu.

## ! POZOR

Jestliže musíte z technických důvodů zastavit, odstavte vozidlo v bezpečné vzdálenosti od silničního provozu, vypněte motor a zapněte varovná světla  
» strana 59.

## ! UPOZORNĚNÍ

Červené kontrolní světlo tlaku oleje  není kontrolním světlem množství oleje! Z tohoto důvodu by mělo být množství oleje kontrolováno v pravidelných intervalech, nejlépe při každém doplňování paliva.

## Chladičí kapalina

 Nejprve si přečtěte a věnujte pozornost  na straně 35.

Pokud svítí kontrolní světlo , není motor zahřátý na provozní teplotu<sup>2</sup>. Vyhněte se jízdě s vysokými otáčkami, na plný plyn a silnému zatížení motoru.

Pokud svítí, popř. bliká kontrolní světlo , je teplota chladičí kapaliny příliš vysoká nebo je hladina chladičí kapaliny příliš nízká.



Jako varovný signál zazní zvuková signalizace.

Na displeji MAXI DOT se zobrazí následující hlášení.

### Zkontrol. chlad. kapalinu! Palubní kniha!

Zastavte vozidlo, vypněte motor a zkontrolujte hladinu chladičí kapaliny » strana 140, popř. doplňte chladičí kapalinu » strana 141.

Pokud je hladina chladičí kapaliny na předepsané úrovni, může být zvýšená teplota zapříčiněna závadou ve funkci ventilátoru chladičí kapaliny. Zkontrolujte pojistku ventilátoru, popř. ji vyměňte » strana 166, *Pojistky v motorovém prostoru.*

Pokud kontrolní světlo  svítí, přestože jsou hladina kapaliny i pojistka ventilátoru v pořádku,  **nepokračujte v jízdě!**

<sup>1</sup> U vozidel s displejem MAXI DOT se kontrolní světlo  nerozsvítí po zapnutí zapalování, ale pouze v případě závady nebo nedostatku motorového oleje.

<sup>2</sup> Neplatí u vozidel s displejem MAXI DOT.

Vyhledejte pomoc odborného servisu.

### **! POZOR**

- Jestliže musíte z technických důvodů zastavit, odstavte vozidlo v bezpečné vzdálenosti od silničního provozu, vypněte motor a zapněte varovná světla » [strana 59](#).
- Vyrovnávací nádržku chladicí kapaliny otevírejte opatrně. U horkého motoru je chladicí systém pod tlakem - hrozí nebezpečí opaření! Proto před odšroubováním víčka nechte motor vychladnout.
- Nesahejte na ventilátor. Ventilátor se může i při vypnutém zapalování sám spustit.

### **! UPOZORNĚNÍ**

- Přídavné reflektory a jiné doplňkové díly umístěné před přívody vzduchu do motorového prostoru zhoršují účinnost chlazení motoru.
- Nikdy nezakrývejte chladicí - hrozí nebezpečí přehřátí motoru.

### **⚠ Servořízení**



 **Nejprve si přečtete a věnujte pozornost ! na straně 35.**

Kontrolní světlo  se rozsvítí na několik sekund po zapnutí zapalování.

Pokud se rozsvítí kontrolní světlo během jízdy nebo po zapnutí zapalování nezasne, je v elektrohydraulickém servořízení závada. Servořízení pracuje se sníženým posilovacím účinkem nebo je zcela nefunkční.

Vyhledejte pomoc odborného servisu.



### **i Poznámka**

- Pokud po novém nastartování a krátké jízdě žluté kontrolní světlo  zhasne, není nutné odborný servis vyhledat.
- Jestliže byl odpojen a znovu připojen akumulátor, rozsvítí se po zapnutí zapalování žluté kontrolní světlo . Po ujetí krátké vzdálenosti musí kontrolní světlo zhasnout.
- Při vlečení se stojícím motorem nebo při závadě na servořízení, servořízení nepracuje. Vozidlo však zůstává i nadále plně říditelné. Pouze se musí k řízení vynaložit větší síla.

### **Kontrola stability (ESC)**

 **Nejprve si přečtete a věnujte pozornost ! na straně 35.**

Pokud bliká kontrolní světlo , ESC právě zasahuje.



Pokud se rozsvítí kontrolní světlo  hned po nastartování motoru, mohlo dojít z technických důvodů k vypnutí ESC. Vypněte a znovu zapněte zapalování. Pokud se po dalším nastartování motoru kontrolní světlo  již nerozsvítí, je ESC opět plně funkční.

Pokud svítí kontrolní světlo , je závada v ESC.

Na displeji MAXI DOT se zobrazí následující hlášení.

### **⚠ Závada: kontrola stability (ESC)**

Vyhledejte pomoc odborného servisu.

Systém ESC nelze vypnout, stisknutím tlačítka se symbolem  » [strana 112](#) se vypne pouze ASR, svítí kontrolní světlo  v panelu přístrojů.

Protože ESC spolupracuje s ABS, svítí při výpadku ABS i kontrolní světlo ESC.

Další informace » [strana 111](#), *Kontrola stability (ESC)*.



### **i Poznámka**

Pokud byl odpojen a znovu připojen akumulátor, rozsvítí se po zapnutí zapalování kontrolní světlo . Po ujetí krátké vzdálenosti musí kontrolní světlo zhasnout.

### **Kontrola trakce (ASR)**

 **Nejprve si přečtete a věnujte pozornost ! na straně 35.**

Pokud bliká kontrolní světlo , ASR právě zasahuje.

Pokud se rozsvítí kontrolní světlo  hned po nastartování motoru, mohlo dojít z technických důvodů k vypnutí ASR. Vypněte a znovu zapněte zapalování. Pokud se po dalším nastartování motoru kontrolní světlo  již nerozsvítí, je ASR opět plně funkční.

Pokud svítí kontrolní světlo , je závada v ASR.

Na displeji MAXI DOT se zobrazí následující hlášení.

### **⚠ Závada: kontrola trakce (ASR)**

Vyhledejte pomoc odborného servisu. ▶

Protože ASR spolupracuje s ABS, svítí při výpadku ABS i kontrolní světlo ASR.

Další informace » [strana 112](#), *Kontrola trakce (ASR)*.

### Poznámka

Pokud byl odpojen a znovu připojen akumulátor, rozsvítí se po zapnutí zapalování kontrolní světlo . Po ujetí krátké vzdálenosti musí kontrolní světlo zhasnout.

## Protiblokovací systém (ABS)

 **Nejprve si přečtete a věnujte pozornost  na straně 35.**

Pokud svítí kontrolní světlo , je závada v ABS.



Na displeji MAXI DOT se zobrazí následující hlášení.

### Závada na ABS

U vozidla je funkční pouze brzdový systém bez ABS.

Vyhleďte pomoc odborného servisu.

### POZOR

- Jestliže musíte z technických důvodů zastavit, odstavte vozidlo v bezpečné vzdálenosti od silničního provozu, vypněte motor a zapněte varovná světla » [strana 59](#).
- Pokud se rozsvítí kontrolní světlo  » [strana 36](#) společně s kontrolním světlem ABS ,  **nepokračujte v jízdě!** Vyhleďte pomoc odborného servisu.
- Porucha ABS, resp. brzdového systému může při brzdění prodloužit brzdovou dráhu vozidla - hrozí nebezpečí nehody!

## Zadní mlhové světlo

 **Nejprve si přečtete a věnujte pozornost  na straně 35.**

Kontrolní světlo  svítí při zapnutém zadním mlhovém světle » [strana 58](#).

## Porucha žárovek

 **Nejprve si přečtete a věnujte pozornost  na straně 35.**

Kontrolní světlo  se rozsvítí při poškození vlákna žárovky:  
➤ do několika sekund po zapnutí zapalování;  
➤ při zapnutí světla s vadnou žárovkou.

Na displeji MAXI DOT se zobrazí např. následující hlášení.

 **INFORMACE** Zkontrolujte pravé přední tlumené světlo!

### Poznámka

Zadní obrysová světla a osvětlení registrační značky obsahují více žárovek. Kontrolní světlo  se rozsvítí jen, pokud jsou vadné všechny žárovky zajišťující osvětlení registrační značky, resp. svícení obrysových světel (v jedné skupinové svítelně). Kontrolujte proto pravidelně funkčnost těchto žárovek.

## Systém kontroly výfukových plynů

 **Nejprve si přečtete a věnujte pozornost  na straně 35.**

Pokud svítí kontrolní světlo , je závada v systému kontroly výfukových plynů. Řídicí jednotka motoru umožňuje jízdu v nouzovém programu.

Vyhleďte pomoc odborného servisu.

## Žhavení (vznětový motor)

 **Nejprve si přečtete a věnujte pozornost  na straně 35.**

Po zapnutí zapalování se rozsvítí kontrolní světlo . Motor je možné startovat bezprostředně po zhasnutí kontrolního světla žhavení.

Pokud se kontrolní světlo  nerozsvítí nebo pokud **svítí trvale**, je závada ve žhavicím zařízení.

Pokud kontrolní světlo  začne během jízdy **blikat**, je v systému elektronického řízení výkonu motoru závada. Řídicí jednotka motoru umožňuje jízdu v nouzovém programu.

Vyhleďte pomoc odborného servisu.

## **Kontrola elektroniky motoru (zážehový motor)**

 **Nejprve si přečtěte a věnujte pozornost  na straně 35.**

Pokud svítí, popř. bliká během jízdy kontrolní světlo **EPC**, je závada v systému elektronického řízení výkonu motoru. Řídící jednotka motoru umožňuje jízdu v nouzovém programu.

Vyhledejte pomoc odborného servisu.

## **Filtr pevných částic (vznětový motor)**

 **Nejprve si přečtěte a věnujte pozornost  na straně 35.**

Filtr pevných částic zachycuje saze z výfukových plynů. Saze se shromažďují ve filtru a pravidelně se tam spalují.

Pokud svítí kontrolní světlo , je filtr zanesený sazemi.

Pro vyčištění filtru je třeba, pokud to umožňují podmínky provozu » , jet alespoň 15 min nebo do zhasnutí kontrolního světla se zařazeným 4. nebo 5. rychlostním stupněm (automatická převodovka: poloha S) rychlostí nejméně 60 km/h při otáčkách motoru v rozmezí 1 800-2 500 1/min.

Kontrolní světlo  zhasne až po úspěšném vyčištění filtru.

Pokud se filtr nevyčistí, kontrolní světlo  nezhasne a začne blikat kontrolní světlo .

Na displeji MAXI DOT se zobrazí následující hlášení.

### **Diesel - filtr částic. Palubní kniha!**

Řídící jednotka motoru umožňuje jízdu v nouzovém programu. Po vypnutí a zapnutí zapalování se rozsvítí také kontrolní světlo .

Vyhledejte pomoc odborného servisu.

## **POZOR**

- Filtr pevných částic dosahuje velmi vysokých teplot - hrozí nebezpečí požáru a těžkých zranění. Proto vozidlo nikdy nezastavujte na místech, kde by se spodní část vozidla mohla dostat do styku s lehce vznětlivými materiály, např. suchou trávou, podrostem, listím, rozlitym palivem apod.
- Vždy přizpůsobujte Vaši rychlost povětrnostním podmínkám, stavu vozovky, charakteru terénu a dopravní situaci. Doporučení, ke kterým jste rozsvícením kontrolního světla vyzváni, Vás nesmějí svést k nedodržování národních právních předpisů týkajících se silničního provozu.

## **UPOZORNĚNÍ**

Po dobu, po kterou kontrolní světlo  svítí, musíte počítat se zvýšenou spotřebou paliva a za určitých okolností i se sníženým výkonem motoru.

## **Poznámka**

- Pro správné spálení sazí ve filtru Vám doporučujeme, abyste se vyhnuli častým jízdám na krátké vzdálenosti.
- Používáním motorové nafty se zvýšeným obsahem síry se může životnost filtru výrazně snížit. U servisního partnera ŠKODA zjistíte, ve kterých zemích se motorová nafta se zvýšeným obsahem síry používá.
- Pokud vypnete motor během procesu čištění filtru, resp. krátce po jeho dokončení, může se na několik minut samovolně spustit ventilátor chladiče.

## **Rezerva paliva**

 **Nejprve si přečtěte a věnujte pozornost  na straně 35.**

Kontrolní světlo  svítí v případě poklesu zásoby paliva v palivové nádrži asi pod 7 l.

Jako varovný signál zazní i zvuková signalizace.

Na displeji MAXI DOT se zobrazí následující hlášení.

### **Načerpajte palivo! Dojezd ... km**

## **Poznámka**

Text na displeji MAXI DOT zhasne teprve po načerpání paliva a ujetí krátké vzdálenosti.

## **System airbag**

 **Nejprve si přečtěte a věnujte pozornost  na straně 35.**

Pokud svítí kontrolní světlo , je v systému airbag závada.

Na displeji MAXI DOT se zobrazí následující hlášení.

### **Závada airbagu!**

Funkční pohotovost systému airbag se kontroluje elektronicky, i pokud je některý z airbagů vypnutý. ▶



Pokud byl čelní, boční, popř. hlavový airbag nebo napínač bezpečnostních pásů vypnutý diagnostickým přístrojem:

➤ kontrolní světlo  se po zapnutí zapalování rozsvítí na asi 4 s a dále ještě asi 12 s bliká v intervalu 2 s.

Na displeji MAXI DOT se zobrazí následující hlášení.

**M** Airbag/napínač pásu vypnut.

Pokud byl čelní airbag spolujezdce vypnutý vypínačem airbagu na boku přístrojové desky u spolujezdce:

➤ kontrolní světlo  se po zapnutí zapalování rozsvítí asi na 4 s;  
➤ vypnutí airbagu je signalizováno rozsvícením žlutého kontrolního světla v nápisu **PASSENGER AIR BAG OFF**  ve středním panelu přístrojové desky » [strana 18](#).

### **!** POZOR

Pokud je v systému airbag závada, hrozí nebezpečí, že se systém při nehodě neaktivuje! Proto ho nechte neprodleně zkontrolovat v odborném servisu.

### Tlak v pneumatikách

 Nejprve si přečtěte a věnujte pozornost **!** na straně 35.

Pokud svítí kontrolní světlo , došlo k výraznému snížení tlaku v některé pneumatice. Zkontrolujte, popř. upravte tlak ve všech pneumatikách.

Pokud bliká kontrolní světlo , může být v systému sledování tlaku závada. Zastavte vozidlo, vypněte a zapněte zapalování.

Pokud po dalším nastartování motoru kontrolní světlo  znovu bliká, vyhledejte pomoc odborného servisu.

Další informace » [strana 151](#), *Sledování tlaku v pneumatikách*.

### **!** POZOR

Jestliže musíte z technických důvodů zastavit, odstavte vozidlo v bezpečné vzdálenosti od silničního provozu, vypněte motor a zapněte varovná světla » [strana 59](#).

### **i** Poznámka

Jestliže byl odpojen akumulátor, rozsvítí se po zapnutí zapalování kontrolní světlo . Po ujetí krátké vzdálenosti musí kontrolní světlo zhasnout.

### Hladina kapaliny v nádržce ostřikovačů

 Nejprve si přečtěte a věnujte pozornost **!** na straně 35.

Pokud svítí kontrolní světlo , je nedostatek kapaliny v nádržce ostřikovačů. Na displeji MAXI DOT se zobrazí následující hlášení.

**M** Doplňte vodu do ostřikovačů!

Doplnění kapaliny » [strana 137](#).

### Vypnutí kontroly trakce (ASR)



 Nejprve si přečtěte a věnujte pozornost **!** na straně 35.

Stisknutím tlačítka » [strana 112](#) se vypne ASR a rozsvítí se kontrolní světlo . Na displeji MAXI DOT se zobrazí následující hlášení.

**M** Kontrola trakce (ASR) deaktivovaná.

### Směrová světla

 Nejprve si přečtěte a věnujte pozornost **!** na straně 35.

Podle polohy páčky směrových světel bliká levé  nebo pravé  kontrolní světlo.

V případě poruchy směrového světla bliká kontrolní světlo asi dvakrát rychleji. Pokud jsou zapnutá varovná světla, blikají všechna směrová světla i obě kontrolní světla směrových světel.

Další informace » [strana 57](#), *Směrová a dálková světla*.

### Potkávací světla

 Nejprve si přečtěte a věnujte pozornost **!** na straně 35.

Kontrolní světlo  svítí při zapnutých potkávacích světlech » [strana 56](#).

### Mlhové světlomety

 Nejprve si přečtěte a věnujte pozornost **!** na straně 35.

Kontrolní světlo  svítí při zapnutých mlhových světlometech » [strana 58](#).

## Tempomat

Nejprve si přečtěte a věnujte pozornost **!** na straně 35.

Kontrolní světlo  svítí při zapnutém tempomatu » [strana 114](#).

## Zámek volicí páky

Nejprve si přečtěte a věnujte pozornost **!** na straně 35.

Pokud svítí kontrolní světlo , sešlápněte brzdový pedál. To je nutné, jestliže potřebujete volicí páku vyřadit z polohy **P** a **N** » [strana 104](#).

## Dálková světla

Nejprve si přečtěte a věnujte pozornost **!** na straně 35.

Kontrolní světlo  svítí při zapnutých dálkových světlech nebo při použití světelné houkačky » [strana 57](#).

## Odemykání a zamykání

### Odemknutí a zamknutí

#### Úvod k tématu

V této kapitole najdete informace k těmto tématům:

Klíče	42
Výměna baterie v klíči s dálkovým ovládním	43
Dětská pojistka	44
Otevření/zavření dveří	44
Odemknutí/zamknutí vozidla bez centrálního zamykání	45
Nouzové zamknutí dveří	45

#### Klíče

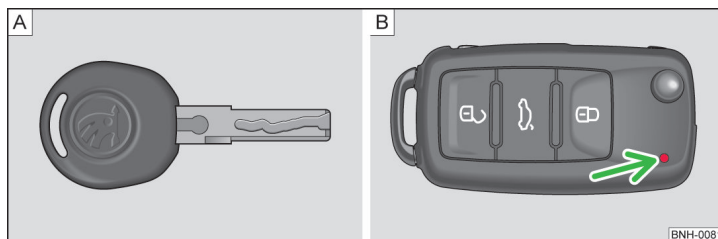

Obr. 25 Klíč: bez dálkového ovládní / s dálkovým ovládním

S vozidlem jsou dodávány vždy dva klíče. Podle výbavy může být Vaše vozidlo vybaveno klíči bez dálkového ovládní » [obr. 25 - \[A\]](#), nebo klíči s dálkovým ovládním » [obr. 25 - \[B\]](#).



## ! POZOR

- Pokud opouštíte vozidlo, nenechávejte v něm klíče od vozidla. Nepovolání osoby, např. děti, by mohly např. zamknout vozidlo, zapnout zapalování nebo nastartovat motor - hrozí nebezpečí zranění a nehody!
- Pokud opouštíte vozidlo, nenechávejte v něm bez dozoru osoby, které nejsou plně samostatné, např. děti. Mohly by např. uvolnit ruční brzdu nebo vyřadit rychlostní stupeň. Vozidlo by se mohlo rozjet - hrozí nebezpečí zranění a nehody! Navíc by v případě nouze nemusely být schopné samy opustit vozidlo, ani si vlastními silami pomoci. Při vysokých nebo nízkých teplotách hrozí nebezpečí ohrožení života!

## ! UPOZORNĚNÍ

- Každý klíč obsahuje elektronické součásti, proto ho chraňte před vlhkem a silnými otřesy.
- Drážky klíče udržujte v naprosté čistotě. Nečistoty (textilní vlákna, prach apod.) negativně ovlivňují funkce zámků, spínací skříňky apod.
- Funkce dálkového ovládání může být dočasně omezena v důsledku překrytí jinými vysílači v blízkosti vozidla, které pracují ve stejném kmitočtovém pásmu (např. mobilní telefon, televizní vysílač).
- Pokud centrální zamykání reaguje na dálkové ovládání jen na vzdálenost menší než asi 3 m, musí být vyměněna baterie » strana 43.

## i Poznámka

- Pokud opouštíte vozidlo, vždy zkontrolujte, zda je zamknuté.
- V případě ztráty klíče se obraťte na odborný servis, který Vám zajistí náhradní klíč.

## Výměna baterie v klíči s dálkovým ovládáním

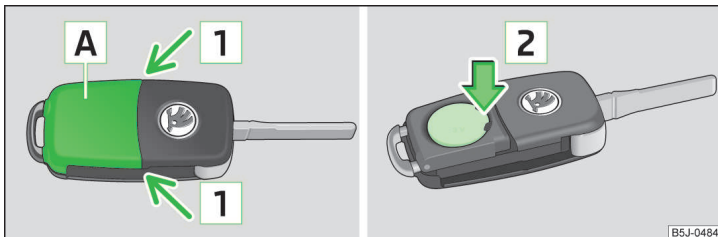

B5J-0484

Obr. 26 Klíč s dálkovým ovládáním: odkrytí víčka / vyjmutí baterie

Každý klíč s dálkovým ovládáním obsahuje jednu baterii, která je uložena pod víčkem [A] » obr. 26. Pokud je baterie vybitá, po stisknutí některého z tlačítek na klíči dálkového ovládání červené kontrolní světlo » obr. 25 na straně 42 - [B] neblikne. Doporučujeme, abyste si baterii nechávali vyměnit v odborném servisu. Pokud budete chtít vybitou baterii vyměnit sami, postupujte následujícím způsobem.

- > Vyklopte klíč.
- > Kryt baterie odtlačte palcem nebo plochým šroubovákem v místě šipek [1] » obr. 26.
- > Z klíče vyjměte vybitou baterii stlačením baterie směrem dolů v místě šipky [2].
- > Vložte novou baterii. Dbejte na to, aby označení „+“ na baterii směřovalo nahoru. Správná polarita je vyznačená na krytu baterie.
- > Nasaďte kryt baterie na klíč a přitlačte ho, až slyšitelně zaklapne.

## ! UPOZORNĚNÍ

- Při výměně baterie dbejte na správnou polaritu.
- Náhradní baterie musí odpovídat specifikaci originální baterie.

## 🌱 Životní prostředí

Prázdnou baterii zlikvidujte v souladu s národními právními předpisy.

## i Poznámka

- Jestliže nebude možné po výměně baterie vozidlo odemknout, resp. zamknout klíčem s dálkovým ovládáním, je nutné zařízení synchronizovat » strana 49.
- Výměna baterie s nalepeným ozdobným krytem na klíči je spojena se zničením tohoto krytu. Náhradní ozdobný kryt je možné zakoupit u partnera ŠKODA.

## Dětská pojistka

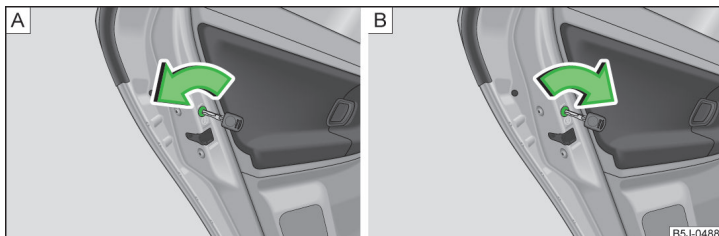

Obr. 27 Zapnutí dětské pojistky: pro vozidla bez centrálního / s centrálním zamykáním

Dětská pojistka znemožňuje otevření příslušných zadních dveří pomocí vnitřní kliky. Dveře můžete otevřít pouze zvenčí.

Pojistku zapínejte a vypínejte klíčem od vozidla.

### Zapnutí

- U vozidel bez centrálního zamykání otočte zářez pojistky u levých dveří proti směru hodinových ručiček » obr. 27 - A, u pravých dveří ve směru hodinových ručiček.
- U vozidel s centrálním zamykáním otočte zářez pojistky u levých dveří ve směru hodinových ručiček, u pravých dveří proti směru hodinových ručiček » obr. 27 - B.

### Vypnutí

- U vozidel bez centrálního zamykání otočte zářez pojistky u levých dveří ve směru hodinových ručiček, u pravých dveří proti směru hodinových ručiček.
- U vozidel s centrálním zamykáním otočte zářez pojistky u levých dveří proti směru hodinových ručiček, u pravých dveří ve směru hodinových ručiček.

## Otevření/zavření dveří

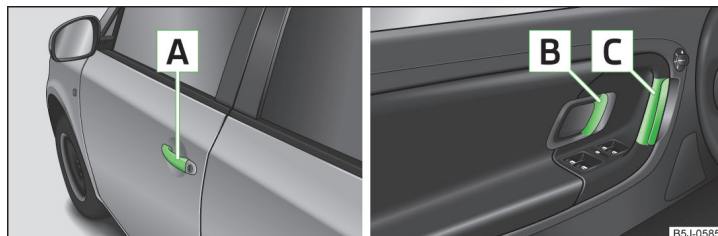

Obr. 28 Kliky dveří: vnější/vnitřní

### Otevření zvenčí

- Odemkněte vozidlo a zatáhněte za vnější kliku A » obr. 28 jednotlivých dveří.

### Otevření zevnitř

- Zatáhněte za vnitřní kliku B jednotlivých dveří a zatlačte na dveře směrem od sebe.

### Zavření zevnitř

- Uchopte přitahovací madlo C a zavřete jednotlivé dveře.

### ! POZOR

- Dbejte na to, aby dveře byly správně zavřené, jinak by mohlo během jízdy dojít k jejich náhlému otevření - hrozí nebezpečí ohrožení života!
- Dveře otevírejte a zavírejte pouze tehdy, pokud se nikdo nenachází v oblasti otevírání, resp. zavírání dveří - hrozí nebezpečí poranění!
- Otevřené dveře se mohou při silném větru nebo ve stoupání samovolně zavřít - hrozí nebezpečí poranění!
- Nikdy nejezděte s otevřenými dveřmi - hrozí nebezpečí ohrožení života!

## Odemknutí/zamknutí vozidla bez centrálního zamykání

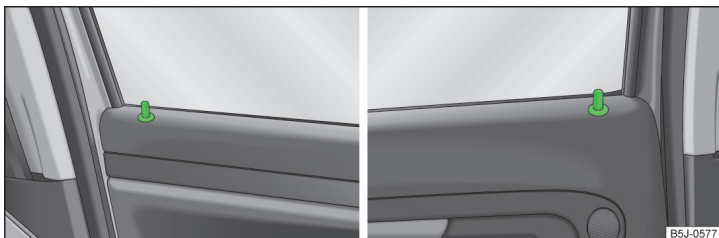

Obr. 29 Pojistné tlačítko v předních dveřích / v zadních dveřích

Při odemknutí, resp. zamknutí dveří se příslušné pojistné tlačítko » obr. 29 vy-sune, resp. zasune.

### Odemknutí zvenčí

» Odemkněte přední dveře klíčem » strana 47.

### Odemknutí zevnitř

» Zatáhněte za vnitřní kliku dveří.

### Zamknutí zvenčí

» Zamkněte přední dveře klíčem » strana 47.

### Zamknutí zevnitř

» Zamáčkněte pojistné tlačítko » obr. 29.

### ! POZOR

Zamknuté dveře zabraňují násilnému vniknutí do vozidla zvenčí, např. při čekání na křižovatkách. Zamknuté dveře však rovněž ztěžují přístup do vozidla v případě pomoci při dopravních nehodách - hrozí nebezpečí ohrožení života!

### i Poznámka

- Otevřené zadní dveře a dveře spolujezdce lze zamknout zamáčknutím pojistného tlačítka a zavřením dveří.
- Otevřené dveře řidiče není možné zamknout pojistným tlačítkem. Tím je zabraňováno nechtěnému zamknutí klíče ve vozidle.

## Nouzové zamknutí dveří

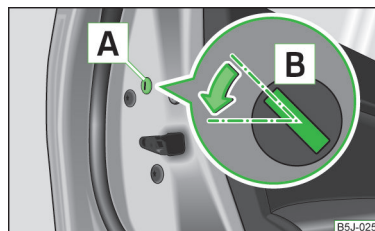

Obr. 30  
Zadní dveře: nouzové zamknutí  
dveří

Na čelní straně dveří, které jsou bez zámků, se nachází nouzový mechanismus pro zamykání viditelný pouze po otevření dveří.

### Zamknutí

» Odstraňte krytku **A** » obr. 30.

» Vložte klíč do drážky **B** a otočte do vodorovné polohy ve směru šipky (u pravých dveří zrcadlově obráceně).

» Opět nasadte krytku.

Po zavření dveří není už možné jejich otevření zvenčí. Dveře je možné opět od-jistit zatažením za vnitřní kliku a otevřít zvenčí.

## Centrální zamykání

### 📖 Úvod k tématu

V této kapitole najdete informace k těmto tématům:

Individuální nastavení	46
Bezpečnostní pojistka	46
Odemknutí klíčem	47
Zamknutí klíčem	47
Zamknutí / odemknutí zevnitř vozidla	47

Při použití centrálního zamykání nebo odemkání se současně zamknou nebo odemknou **všechny** dveře. Víko zavazadlového prostoru se při odemkání od-jistí. Víko můžete poté otevřít stisknutím madla v horní části prolisu pro regis-trační značku » strana 50, Otevření/zavření. ▶

### Kontrolní světlo ve dveřích řidiče

Po zamknutí vozidla bliká kontrolní světlo asi 2 s rychle, potom začne blikat pravidelně v delším intervalu.

Pokud je vozidlo zamknuté s vyřazenou bezpečnostní pojistkou » [strana 46](#), kontrolní světlo ve dveřích řidiče nejprve bliká asi 2 s rychle, potom zhasne a asi po 30 s začne blikat pravidelně v delším intervalu.

Jestliže kontrolní světlo nejprve bliká asi 2 s rychle, potom se rozsvítí nepřerušovaným světlem a asi po 30 s začne blikat pomalu, je závada v centrálním zamýkání nebo v hlídání vnitřního prostoru a ochraně proti odtažení vozidla » [strana 49](#). Vyhledejte pomoc odborného servisu.

### Komfortní ovládání oken

Při odemknutí a zamknutí vozidla lze okna otevřít a zavřít » [strana 53](#).

### ! UPOZORNĚNÍ

Pokud je bezpečnostní pojistka aktivována » [strana 46](#), jsou kliky a spínače centrálního zamýkání nefunkční.

### i Poznámka

- Pokud dojde při nehodě k aktivaci airbagu, zamknuté dveře se automaticky odemknou, aby se do vozidla mohla dostat pomoc.
- Pokud dojde k výpadku centrálního zamýkání, můžete odemknout, resp. zamknout klíčem pouze dveře řidiče. Ostatní dveře a víko zavazadlového prostoru můžete ovládat ručně.
  - Nouzové zamknutí dveří » [strana 45](#).
  - Nouzové odemknutí víka zavazadlového prostoru » [strana 51](#).

## Individuální nastavení

📖 Nejprve si přečtěte a věnujte pozornost ! na straně 46.

### Odemknutí jednotlivých dveří

Tato volitelná funkce umožňuje pouze odemknutí dveří řidiče. Ostatní dveře zůstávají zamknuté a odemykají se až dalším povelům (odemknutí).

### Automatické zamknutí a odemknutí

Při rychlosti asi 15 km/h se všechny dveře a víko zavazadlového prostoru automaticky zamknou.

Vozidlo se opět automaticky odemkne při vyjmutí klíče ze spínací skříňky. Kromě toho může řidič nebo spolujezdec vozidlo odemknout stisknutím spínače » [strana 47](#) centrálního zamýkání.

Dveře můžete zevnitř odemknout a otevřít jedním zatažením za vnitřní kliku jednotlivých dveří.

### i Poznámka

Individuální nastavení si můžete nechat provést v odborném servisu.

## Bezpečnostní pojistka

📖 Nejprve si přečtěte a věnujte pozornost ! na straně 46.

Centrální zamýkání je vybaveno **bezpečnostní pojistkou**. Pokud zamknete vozidlo zvenčí, automaticky se zablokuji zámky dveří. Žádné dveře pak nebude možné pomocí kliky otevřít zevnitř ani zvenčí.

O tom, že bude po zamknutí vozidla zapnutá bezpečnostní pojistka, budete informováni hlášením **RESPEKT\_SAFELOCK** na displeji v panelu přístrojů. U vozidel vybavených displejem MAXI DOT se zobrazí hlášení **Pozor na SAFE! Palubní kniha!**

### Vypnutí

Bezpečnostní pojistku vypnete jedním z následujících způsobů.

- Dvojnásobným povelům zamknutí do 2 s.
- Deaktivací hlídání vnitřního prostoru » [strana 49](#), *Hlídání vnitřního prostoru a ochrana proti odtažení vozidla*.

Pokud je vozidlo zamknuté a bezpečnostní pojistka je vypnutá, můžete dveře jednotlivě zevnitř otevřít jedním zatažením za vnitřní kliku.

### Zapnutí

Bezpečnostní pojistka se automaticky zapne po dalším odemknutí a zamknutí vozidla.

### Signalizace zapnutí

Kontrolní světlo ve dveřích řidiče nejprve bliká asi 2 s rychle, potom začne blikat pravidelně v delším intervalu.

### Signalizace vypnutí

Kontrolní světlo ve dveřích řidiče nejprve bliká asi 2 s rychle, potom zhasne a asi po 30 s začne blikat pravidelně v delším intervalu. ▶

## ! POZOR

Pokud je vozidlo zamknuté zvenčí se zapnutou bezpečnostní pojistkou, nesměji ve vozidle zůstat žádné osoby, protože nelze zevnitř odemknout dveře ani otevřít okna. Takto zamknuté dveře znesnadňují přístup pomoci v případě nouze - hrozí nebezpečí ohrožení života.

## i Poznámka

Tato funkce platí pouze pro některé země.

### Odemknutí klíčem

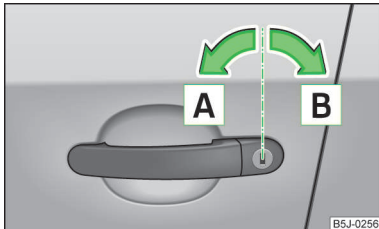

Obr. 31  
Polohy klíče při odemknutí a zamknutí vozidla

📖 Nejprve si přečtěte a věnujte pozornost ! na straně 46.

- Otočte klíčem v zámku řidiče ve směru jízdy do polohy pro odemknutí **A** » obr. 31.
- Zatahněte za kliku a dveře otevřete.
- Všechny dveře (u vozidel s varovným zařízením proti odcizení pouze dveře řidiče) se odemknou.
- Víko zavazadlového prostoru se odjstí.
- Vnitřní světla nastavená na spínání dveřním kontaktem se rozsvítí.
- Bezpečnostní pojistka se deaktivuje.
- Okna se otevírají tak dlouho, dokud **držíte** klíč v poloze pro odemknutí.
- Kontrolní světlo ve dveřích řidiče přestane blikat, pokud není vozidlo vybaveno varovným zařízením proti odcizení » strana 49.

### Zamknutí klíčem

📖 Nejprve si přečtěte a věnujte pozornost ! na straně 46.

- Otočte klíčem v zámku řidiče proti směru jízdy do polohy pro zamknutí **B** » obr. 31 na straně 47.

- Dveře i víko zavazadlového prostoru se zamknou.
- Vnitřní osvětlení nastavená na spínání dveřním kontaktem se vypnou.
- Okna a elektricky ovládané střešní okno se zavírají tak dlouho, dokud **držíte** klíč v poloze pro zamknutí.
- Bezpečnostní pojistka se ihned aktivuje.
- Kontrolní světlo ve dveřích řidiče začne blikat.

## i Poznámka

Pokud jsou otevřené dveře řidiče, není možné vozidlo zamknout.

### Zamknutí / odemknutí zevnitř vozidla





Obr. 32  
Střední konzola: spínač centrálního zamykání

📖 Nejprve si přečtěte a věnujte pozornost ! na straně 46.

Pokud vozidlo není zamknuté zvenčí, můžete vozidlo odemknout a zamknout kolébkovým spínačem » obr. 32 i bez zapnutého zapalování.

### Zamknutí všech dveří a víka zavazadlového prostoru

- Stiskněte spínač v poloze  » obr. 32. Ve spínači se rozsvítí symbol .

### Odemknutí všech dveří a víka zavazadlového prostoru

- Stiskněte spínač v poloze  » obr. 32. Ve spínači zhasne symbol .

Pokud bylo Vaše vozidlo zamknuté spínačem centrálního zamykání, platí následující.

- Otevření dveří a víka zavazadlového prostoru zvenčí není možné (zajištění např. při zastavení na křižovatce).
- Dveře můžete zevnitř odemknout a otevřít jedním zatažením za vnitřní kliku jednotlivých dveří.
- Pokud jsou některé dveře otevřené, není možné vozidlo zamknout.
- Pokud dojde při nehodě k aktivaci airbagu, zamknuté dveře se automaticky odemknou, aby se do vozidla mohla dostat pomoc.

## ! POZOR

- Zevnitř zamknuté dveře znesnadňují přístup pomoci v případě nouze - hrozí nebezpečí ohrožení života!
- Pokud je zapnutá bezpečnostní pojistka » [strana 46](#), jsou kliky a spínače centrálního zamykání nefunkční.

## Dálkové ovládání

### Úvod k tématu

V této kapitole najdete informace k těmto tématům:

Odemknutí/zamknutí	48
Synchronizace	49

Klíčem s dálkovým ovládáním můžete:

- › odemknout a zamknout vozidlo;
- › odjítit víko zavazadlového prostoru;
- › otevřít a zavřít okna » [strana 53](#), *Komfortní ovládání oken*.

Vysílač včetně baterie je zabudován v pouzdru klíče. Příjimač je zabudován uvnitř vozidla. Účinný dosah klíče s dálkovým ovládáním je asi 30 m. Pokud jsou slabé baterie, účinný dosah se snižuje.

Klíč má výklopný dřík, který slouží k manuálnímu odemknutí a zamknutí vozidla a také k nastartování motoru.

Při náhradě ztraceného klíče, stejně jako po opravě nebo výměně přijímací jednotky, je nutné zařízení nechat přizpůsobit v odborném servisu. Teprve potom můžete klíč s dálkovým ovládáním znovu používat.

### i Poznámka

- Pokud je zapnuté zapalování, dálkové ovládání se automaticky deaktivuje.
- Funkce dálkového ovládání může být dočasně omezena v důsledku překrytí jinými vysílači v blízkosti vozidla, které pracují ve stejném kmitočtovém pásmu (např. mobilní telefon, televizní vysílač).
- Pokud centrální zamykání, resp. varovné zařízení reaguje na dálkové ovládání jen na vzdálenost menší než 3 m, musí být baterie vyměněna » [strana 43](#).
- Pokud jsou otevřeny dveře řidiče, není možné vozidlo klíčem s dálkovým ovládáním zamknout.

## Odemknutí/zamknutí

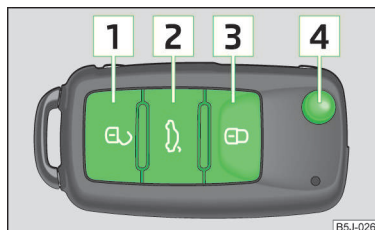

Obr. 33  
Klíč s dálkovým ovládáním

### Odemknutí vozidla

› Stiskněte tlačítko **1** » [obr. 33](#).

### Zamknutí vozidla

› Stiskněte tlačítko **3** » [obr. 33](#).

### Deaktivace bezpečnostní pojistky

› Stiskněte dvakrát do 2 s tlačítko **3** » [obr. 33](#). Další informace » [strana 45](#).

### Odemknutí víka zavazadlového prostoru

› Stiskněte tlačítko **2** » [obr. 33](#). Další informace » [strana 50](#).

### Vyklopení klíče

› Stiskněte tlačítko **4** » [obr. 33](#).

### Sklopení klíče

› Stiskněte tlačítko **4** » [obr. 33](#) a poté klíč sklopte do původní polohy.

### Odemknutí

Odemknutí vozidla je signalizováno dvojným bliknutím směrových světel. Pokud vozidlo odemknete tlačítkem **1** » [obr. 33](#) a během 30 s neotevřete žádné dveře ani víko zavazadlového prostoru, vozidlo se automaticky zamkne a je znovu aktivována bezpečnostní pojistka, resp. varovné zařízení proti odcizení vozidla. Tato funkce zabraňuje tomu, aby vozidlo zůstalo neúmyslně odemknuto.

Kromě toho se při odemknutí vozidla vyvolá paměť pro nastavení sedadla a zrcátek odpovídající použitému klíči. Sedadlo řidiče a vnější zrcátka se nastaví do polohy uložené v paměti.

### Zamknutí

Správné zamknutí vozidla je signalizováno jedním bliknutím směrových světel.

Jestliže zůstanou po zamknutí vozidla otevřené dveře nebo víko zavazadlového prostoru, bliknou směrová světla až po jejich zavření.

## **i** Poznámka

- Dálkové ovládání používejte pouze tehdy, když jsou dveře a víko zavazadlového prostoru zavřené a vozidlo máte na dohled.
- U vozidla s varovným zařízením proti odcizení si můžete navíc nechat u partnera ŠKODA aktivovat/deaktivovat i zvukovou signalizaci při odemknutí/zamknutí.

## Synchronizace

Pokud nelze vozidlo otevřít dálkovým ovládáním, je možné, že klíč není synchronizován. K tomu může dojít, pokud byla tlačítka na klíči vícekrát stisknuta mimo dosah dálkového ovládání, resp. vyměněna baterie v klíči.

Synchronizaci klíče proveďte následujícím způsobem.

- Stiskněte libovolné tlačítko na klíči s dálkovým ovládáním.
- Do jedné minuty od stisknutí tlačítka odemkněte dveře klíčem.

## Varovné zařízení proti odcizení vozidla

### Úvod k tématu

V této kapitole najdete informace k těmto tématům:

- Popis funkce \_\_\_\_\_ 49
- Hlídkání vnitřního prostoru a ochrana proti odtazeni vozidla \_\_\_\_\_ 49

Varovné zařízení zvyšuje ochranu před vloupáním do vozidla. Při neoprávněném vnikání do vozidla vydává zařízení zvukové a světelné varovné signály.

## **i** Poznámka

- Životnost zdroje sirény varovného zařízení je 5 let.
- Aby byla zaručena plná funkčnost varovného zařízení proti odcizení, zkontrolujte před opuštěním vozidla, zda jsou všechna okna, dveře a elektricky ovládané střešní okno zavřené.
- Kódování dálkového ovládání a přijímače vylučuje ovládání varovného zařízení dálkovým ovládáním patřícím jinému vozidlu.

## Popis funkce

### Jak se varovné zařízení aktivuje?

Varovné zařízení se automaticky aktivuje při zamknutí dálkovým ovládáním nebo zamknutím vozidla klíčem ve dveřích řidiče. Varovné zařízení se aktivuje asi 30 s po zamknutí.

### Jak se varovné zařízení deaktivuje?

Varovné zařízení se deaktivuje stisknutím tlačítka se symbolem  dálkového ovládání. Jestliže vozidlo během 30 s po vyslání rádiového signálu neotevřete, varovné zařízení se opět automaticky aktivuje.

### Spuštění alarmu

Alarm se spustí, pokud dojde u zamknutého vozidla k následujícímu neoprávněnému jednání.

- Otevření víka motorového prostoru.
- Otevření víka zavazadlového prostoru.
- Otevření dveří.
- Manipulace se spínací skříňkou.
- Odtazeni vozidla » [strana 49](#);
- Pohyb uvnitř vozidla » [strana 49](#);
- Náhly a výrazný pokles napětí v palubní síti vozidla.
- Odpojení přívěsu » [strana 122](#).

Pokud u vozidla vybaveného dálkovým ovládáním odemknete dveře řidiče pomocí vložky zámku a otevřete je, spustí se alarm.

### Vypnutí alarmu

Alarm vypnete stisknutím tlačítka  na klíči s dálkovým ovládáním nebo zapnutím zapalování.

## **!** UPOZORNĚNÍ

Aby byla zaručena plná funkčnost varovného zařízení, zkontrolujte před opuštěním vozidla, zda jsou dveře a všechna okna včetně střešního zavřené.

## Hlídkání vnitřního prostoru a ochrana proti odtazeni vozidla

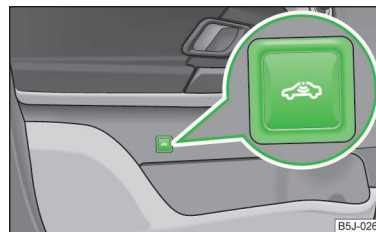

Obr. 34  
Tlačítko hlídkání vnitřního prostoru a ochrany proti odtazeni vozidla

Hlídkání vnitřního prostoru spouští alarm, jakmile zaznamená pohyb uvnitř vozidla. ▶

## Vypnutí

- Vypněte zapalování.
- Otevřete dveře řidiče.
- Stiskněte tlačítko se symbolem  » obr. 34 ve dveřích řidiče.
- Do 30 s zamkněte vozidlo.

Při příštím zamknutí se hlídání vnitřního prostoru a ochrana proti odtazeni vozidla opět automaticky zapne.

## **i** Poznámka

- Hlídání vnitřního prostoru a ochranu proti odtazeni vozidla je nutné deaktivovat, pokud by mohlo dojít ke spuštění alarmu v důsledku pohybu (např. osob nebo zvířat) uvnitř vozidla, při přepravě vozidla (např. vlakem nebo lodí), nebo při vlečení vozidla.
- Otevřená odkládací schránka na brýle snižuje účinnost hlídání vnitřního prostoru. Pro zajištění plné funkčnosti hlídání vnitřního prostoru schránku před zamknutím vozidla vždy zavřete.

## Víko zavazadlového prostoru

### Úvod k tématu

V této kapitole najdete informace k těmto tématům:

Otevření/zavření	50
Prodloužení doby zamknutí víka	51
Nouzové odemknutí	51

## **!** POZOR

- Ujistěte se, že po zavření víka zavazadlového prostoru je zámek opravdu zajištěn. Jinak by se mohlo víko během jízdy náhle otevřít a to i v případě, že je víko zamknuté - hrozí nebezpečí nehody!
- Nikdy nejezděte se zcela otevřeným ani pootevřeným víkem zavazadlového prostoru, protože by se do vozidla mohly dostat výfukové plyny - hrozí nebezpečí otravy!
- Při zavírání víka zavazadlového prostoru netlačte rukou na zadní sklo, mohlo by se rozbít - hrozí nebezpečí poranění!

## **i** Poznámka

- Po zavření víka zavazadlového prostoru se víko zamkne a varovné zařízení proti odcizení vozidla se aktivuje. Platí pouze v případě, že vozidlo bylo před zavřením víka zamknuté.
- Po rozjezdu, resp. při rychlosti vyšší než 5 km/h se deaktivuje funkce madla v horní části prolisu pro registrační značku. Po zastavení vozidla a otevření dveří bude funkce madla opět aktivována.

## Otevření/zavření

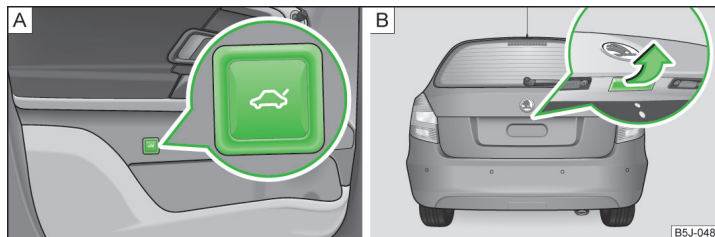

Obr. 35 Otevření víka / Madlo víka zavazadlového prostoru

 **Nejprve si přečtete a věnujte pozornost **!** na straně 50.**

Po odemknutí vozidla můžete víko otevřít stiskem madla v horní části prolisu pro registrační značku.

## Otevření u vozidel bez centrálního zamykání

- Stiskněte tlačítko se symbolem  ve dveřích řidiče » obr. 35 - **A** a víko zvedněte ve směru šipky » obr. 35 - **B**.

## Otevření u vozidel s centrálním zamykáním

- Stiskněte madlo a víko zvedněte ve směru šipky » obr. 35 - **B**.

## Zavření

- Sklopte víko dolů a lehce ho přibouchněte.

Na vnitřním obložení víka zavazadlového prostoru je madlo, které usnadňuje jeho sklopení.



## Prodloužení doby zamknutí víka

📖 Nejprve si přečtete a věnujte pozornost **!** na straně 50.

Pokud odemknete víko zavazadlového prostoru pomocí tlačítka se symbolem  na klíči s dálkovým ovládním, víko se po zavření automaticky zamkne.

Dobu, za kterou se víko zavazadlového prostoru po zavření automaticky zamkne, si můžete nechat prodloužit v odborném servisu.

Po aktivaci prodloužení doby zamknutí, je možné víko po zavření po omezenou dobu znovu otevřít.

Prodloužení doby zamknutí víka si můžete nechat deaktivovat v odborném servisu.

### ! UPOZORNĚNÍ

Než dojde k automatickému zamknutí víka zavazadlového prostoru, hrozí riziko neoprávněného vniknutí do vozidla. Proto doporučujeme vozidlo zamýkat pomocí tlačítka se symbolem  na klíči s dálkovým ovládním.

## Nouzové odemknutí

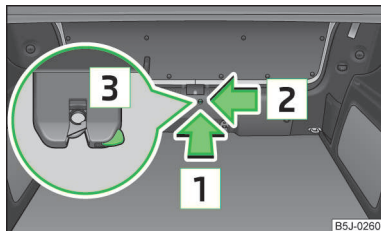

Obr. 36  
Nouzové odemknutí víka zavazadlového prostoru

📖 Nejprve si přečtete a věnujte pozornost **!** na straně 50.

Pokud je závada v centrálním zamýkání, můžete víko zavazadlového prostoru odemknout manuálně.

### Odemknutí

- Sklopte závodovou opěru zadního sedadla » [strana 66](#), *Zadní sedadla*.
- Do otvoru v obložení ve směru šípky **1** » [obr. 36](#) zasuňte až na doraz šroubovák nebo podobný nástroj.
- Ve směru šípky **2** odjistěte zámek **3** pod obložním.
- Otevřete víko zavazadlového prostoru.

## Elektrické ovládání oken

### 📖 Úvod k tématu

V této kapitole najdete informace k těmto tématům:

Otevření / zavření oken	52
Pojistka proti sevření	52
Komfortní ovládání oken	53
Poruchy funkce	53

### ! POZOR

- Při zamýkání vozidla zvenčí dbejte na to, aby nikdo nezůstal ve vozidle, protože okna pak už není možné v případě nouze zevnitř otevřít.
- Systém je vybaven pojistkou proti sevření » [strana 52](#). Při sevření části těla se posuv skla zastaví a sklo se vrátí o několik cm zpět. Přesto okna zavírejte opatrně - hrozí nebezpečí zranění!
- Pokud jsou na zadních sedadlech přepravovány osoby, které nejsou plně samostatné, např. děti, doporučujeme pro jejich bezpečnost použít bezpečnostní spínač **[S]** » [obr. 37 na straně 52](#), který vyřadí z funkce spínače ovládání zadních oken.
- Dbejte zvýšené opatrnosti při zavírání oken, aby nedošlo k sevření části těla - hrozí nebezpečí zranění!

### ! UPOZORNĚNÍ

- Udržujte okna v čistotě pro správnou funkci elektrického ovládání.
- Pokud jsou skla zamrzlá, odstraňte nejprve námrazu » [strana 128](#), *Skla oken a vnějších zrcátek* a až poté ovládejte okna - hrozí nebezpečí poškození těsnění ve dveřích a spouštěcího mechanismu skla.
- V zimním období může dojít při zavírání oken k většímu odporu následkem námrazy. Okno se při zavírání zastaví a vrátí o několik cm zpět.
- Dbejte na to, aby při opuštění vozidla po jeho zamknutí byla okna dveří vždy zavřena.

### 🌿 Životní prostředí

Nenechávejte otevřená boční okna při vysokých rychlostech, mohlo by dojít k neúměrnému zvýšení spotřeby pohonných hmot. ▶

## **i** Poznámka

- Když vypnete zapalování, můžete okna ještě asi 10 min otevřít a zavírat. Po otevření dveří řidiče nebo spolujezdce, je možné okna ovládat pouze pomocí spínače **A** » obr. 37 na straně 52.
- K větrání vnitřního prostoru vozidla za jízdy využívejte v maximální možné míře topný, resp. chladič systém vozidla. Pokud jsou okna otevřená, může do vozidla pronikat prach a jiné nečistoty a při určité rychlosti může docházet k nepříjemným zvukovým projevům.

### Otevření / zavření oken

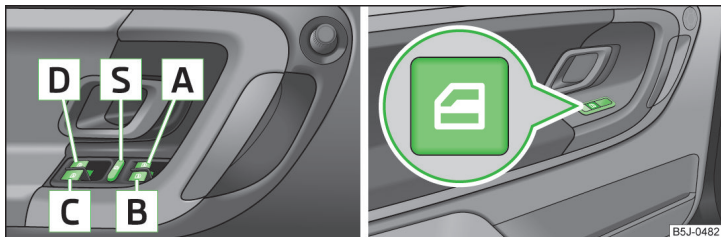

Obr. 37 Spínače ve dveřích řidiče / v zadních dveřích

**Nejprve si přečtete a věnujte pozornost **i** a **!** na straně 51.**

### Spínače ovládání oken » obr. 37.

- A** Spínač ovládání okna ve dveřích řidiče
- B** Spínač ovládání okna ve dveřích spolujezdce
- C** Spínač ovládání okna v pravých zadních dveřích
- D** Spínač ovládání okna v levých zadních dveřích
- S** Bezpečnostní spínač

Elektrické ovládání oken můžete používat pouze při zapnutém zapalování.

### Otevření

► Lehkým stisknutím příslušného spínače okno otevřete. Po uvolnění spínače se otevírání okna zastaví.

Okno se automaticky úplně otevře krátkým stisknutím spínače až na doraz. Po opětovném stisknutí spínače se okno okamžitě zastaví.

### Zavření

► Lehkým povytažením za horní hranu příslušného spínače okno zavřete. Po uvolnění spínače se zavírání okna zastaví.

Okno se automaticky úplně zavře krátkým vytažením spínače až na doraz. Po opětovném povytažení spínače se okno okamžitě zastaví.

### Bezpečnostní spínač

Stisknutím bezpečnostního spínače **S** » obr. 37 můžete spínače v zadních dveřích vyřadit z funkce. Po opětovném stlačení bezpečnostního spínače **S** budou spínače ovládání zadních oken znovu funkční.

Pokud jsou spínače v zadních dveřích vyřazeny z funkce, svítí kontrolní světlo  v bezpečnostním spínači **S**.

## **i** Poznámka

Mechanismus elektrického ovládání oken je vybaven teplotní pojistkou. Při opakovaném otevírání a zavírání okna může dojít k přehřátí této pojistky. To způsobí dočasné zablokování ovládání okna. Po vychladnutí teplotní pojistky je možno okno opět ovládat.

### Pojistka proti sevření

 **Nejprve si přečtete a věnujte pozornost **i** a **!** na straně 51.**

Elektricky ovládaná okna jsou vybavena pojistkou proti sevření. To snižuje nebezpečí pohmoždění při zavírání oken.

Pokud nějaká překážka brání zavření, zastaví se posuv skla a sklo se vrátí o několik cm zpět.

Pokud zabráni překážka během následujících 10 s opět zavření, posuv skla se opět zastaví a sklo se vrátí o několik cm zpět.

Pokud se do 10 s po tomto druhém vrácení skla pokusíte okno opět zavřít a překážka není odstraněna, posuv skla se jen zastaví. V této době není možné okna automaticky zavírat. Pojistka proti sevření je ale funkční.

Pojistka proti sevření bude vyřazena z funkce, pokud se během dalších 10 s pokusíte okno opět zavřít - **okno se zavírá plnou silou!**

Pokud počkáte déle než 10 s, bude pojistka proti sevření opět funkční.

## Komfortní ovládání oken

📖 Nejprve si přečtete a věnujte pozornost **!** a **!** na straně 51.

Komfortní ovládání oken umožňuje otevření, resp. zavření všech oken najednou.

Komfortní ovládání můžete provádět některým z následujících způsobů.

### Otevření

- Podržte stisknuté tlačítko se symbolem  na klíči s dálkovým ovládáním.
- Podržte klíč v zámku dveří řidiče v poloze pro odemknutí.
- Podržte spínač **A** » obr. 37 na straně 52 v poloze otevírání oken.

### Zavření

- Podržte stisknuté tlačítko se symbolem  na klíči s dálkovým ovládáním.
- Podržte klíč v zámku dveří řidiče v poloze pro zamknutí.
- Podržte spínač **A** » obr. 37 na straně 52 v poloze zavírání oken.

Uvolněním klíče, resp. příslušného ovladače se okna okamžitě zastaví.

## Poruchy funkce

📖 Nejprve si přečtete a věnujte pozornost **!** a **!** na straně 51.

### Automatika spouštění oken mimo provoz

Pokud byl při spuštění okně odpojen a opětovně připojen akumulátor, je automatika spouštění oken nefunkční. Systém je nutno aktivovat. Postup obnovení funkčnosti je následující.

- Zapněte zapalování.
- Povytláhněte za horní hranu příslušný spínač ve dveřích řidiče a zavřete okno.
- Spínač uvolněte.
- Znovu povytáhněte a podržte příslušný spínač ještě asi na 3 s.

### Zimní provoz

V zimním období může dojít při zavírání oken k většímu odporu následkem námrazy. Okno se při zavírání zastaví a vrátí o několik cm zpět.

Aby bylo možné okno zavřít, je nutné vyřadit z funkce pojistku proti sevření » strana 52.

## Elektricky ovládané střešní okno

### 📖 Úvod k tématu

V této kapitole najdete informace k těmto tématům:

Ovládání _____	54
Komfortní ovládání _____	54
Nouzové ovládání _____	54

Střešní okno můžete ovládat otočným spínačem » obr. 38 na straně 54 jen při zapnutém zapalování. Otočný spínač můžete nastavovat stupňovitě.

Když vypnete zapalování, můžete střešní okno ještě asi 10 min otevřít, zavírat a vyklápět. Jakmile ale otevřete některé z předních dveří, nemůžete již střešní okno ovládat.

### **!** POZOR

Střešní okno zavírejte opatrně - hrozí nebezpečí poranění!

### **!** UPOZORNĚNÍ

Pokud otevíráte střešní okno v zimním období, musíte odstranit případnou námrazu, jinak hrozí poškození ovládacího mechanismu a těsnění střešního okna.

### **i** Poznámka

Po odpojení a opětovném připojení akumulátoru může dojít k tomu, že se střešní okno zcela nezavře. Musíte proto otočný spínač nastavit do polohy **A** » obr. 38 na straně 54 a stlačit vpředu na dobu asi 10 s.

## Ovládání

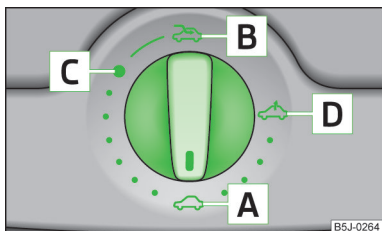

Obr. 38  
Otočný spínač elektricky ovládaného střešního okna

📖 Nejprve si přečtěte a věnujte pozornost **!** a **!** na straně 53.

### Nastavení do komfortní polohy

➤ Otočte spínač do polohy **C** » obr. 38.

### Úplné otevření

➤ Otočte spínač do polohy **B** » obr. 38 a držte ho v této poloze (odpružená poloha).

### Vyklopení

➤ Otočte spínač do polohy **D** » obr. 38.

### Zavření

➤ Otočte spínač do polohy **A** » obr. 38.

### Sluneční clona

Sluneční clona se ovládá manuálně.

### Ochrana proti sevření

Střešní okno je vybaveno ochranou proti sevření. Pokud nějaká překážka (např. námraza) brání zavření, střešní okno se zastaví a zcela se otevře. Střešní okno můžete zcela zavřít bez ochrany proti sevření tak, že spínač v poloze **A** » obr. 38 stisknete vpředu, dokud se střešní okno nedovře » strana 53, **!** v odstavci Úvod k tématu.

Pokud je střešní okno nastaveno v komfortní poloze, je intenzita hluku vznikajícího proudem vzduchu mnohem nižší.

### **i** Poznámka

Pokud je střešní okno nastaveno v komfortní poloze, sniží se intenzita hluku vznikajícího proudem vzduchu.

## Komfortní ovládání

📖 Nejprve si přečtěte a věnujte pozornost **!** a **!** na straně 53.

Otevřené střešní okno můžete zavřít také zvenčí.

➤ Podržte stisknuté tlačítko se symbolem  na klíči s dálkovým ovládáním, resp. podržte klíč v zámku řídiče v poloze pro zamknutí » **!**

Po uvolnění klíče, resp. tlačítka se zavírání okamžitě přeruší.

### **!** POZOR

Střešní okno zavírejte opatrně - hrozí nebezpečí poranění! Ochrana proti sevření v případě komfortního ovládání nefunguje.

## Nouzové ovládání

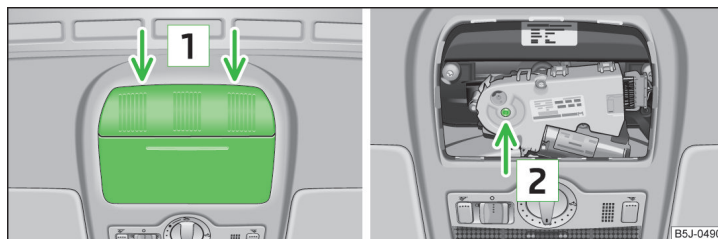

Obr. 39 Místo k nasazení šroubovák / Místo k nasazení klíče

📖 Nejprve si přečtěte a věnujte pozornost **!** a **!** na straně 53.

Při závadě na zařízení můžete střešní okno zavřít, resp. otevřít ručně. Nouzové ovládání střešního okna se nachází pod schránkou na brýle **1** » strana 81, *Schránka na brýle*.

- Otevřete odkládací schránku na brýle.
- Nasadte plochý šroubovák cca 5 mm široký opatrně do spáry v místech označených šipkami **1** » obr. 39.
- Tlakem na šroubovák a mírným krutem vyklepote opatrně schránku na brýle směrem dolů.
- Do otvoru **2** zastrčte až na doraz šestihlanný klíč velikosti 4 a střešní okno zavřete, resp. otevřete.

› Schránku na brýle vrátíte nazpět tak, že nejdříve nasadíte plastové hroty a pak celý díl zatlačíte nahoru.

#### **i** Poznámka

Po každém nouzovém ovládní (šestihranným klíčem) je nutné střešní okno nastavit do základní polohy. Musíte proto otočný spínač nastavit do polohy

**A** » obr. 38 na straně 54 a stlačit vpředu na dobu asi 10 s.

## Světla a viditelnost

### Světla

#### Úvod k tématu

V této kapitole najdete informace k těmto tématům:

Obrysová a potkávací světla .....	56
Nastavení sklonu hlavních světlometů .....	56
Denní svícení (DAY LIGHT) .....	56
Směrová a dálková světla .....	57
Projektorové halogenové světlomety s natáčením .....	57
Mlhové světlomety .....	58
Mlhové světlomety s funkcí CORNER .....	58
Zadní mlhové světlo .....	58
Turistické světlo .....	58
Varovná světla .....	59
Parkovací světla .....	59

**Světla fungují pouze při zapnutém zapalování, pokud není uvedeno jinak.**

Uspořádání ovládacích prvků u vozidel s řízením **vpravo** se částečně odlišuje od zobrazeného uspořádání » obr. 40 na straně 56. Symboly označující jednotlivé polohy ovládacích prvků zůstávají zachovány.

#### **!** POZOR

- Nikdy nejezděte jen s rozsvícenými obrysovými světly! Obrysová světla nemají dostatečnou intenzitu, aby osvětlila vozovku před Vámi nebo aby Vás viděli i ostatní účastníci silničního provozu. Proto vždy za tmy a sníženou viditelností zapínejte potkávací světla.
- Světla používejte v souladu s národními právními předpisy.
- Za správné nastavení a používání světel je vždy zodpovědný řidič.

#### **i** Poznámka

Světlomety se mohou na přechodnou dobu zevnitř orosit. Pokud pojedete se zapnutými světly, orosení se postupně ztratí, případně zůstane jen na okrajích světlometů. Orosení světlometů nemá vliv na jejich životnost.

## Obrysová a potkávací světa

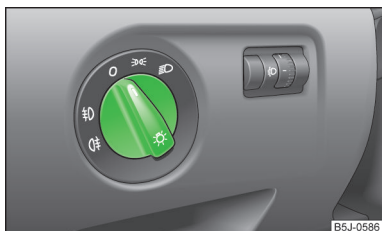

Obr. 40  
Přístrojová deska: spínač světel

📖 Nejprve si přečtěte a věnujte pozornost **!** na straně 55.

**Polohy spínače světel** » obr. 40.

☞ zapnutí obrysových světel, resp. oboustranného parkovacího světla » [strana 59](#)

☞ zapnutí potkávacích světel

0 vypnutí všech světel (kromě denního svícení)

☞ zapnutí mlhových světlometů » [strana 58](#)

☞ zapnutí zadního mlhového světla » [strana 58](#)

### **i** Poznámka

- Pokud je spínač světel v poloze ☞ nebo ☞, vyjmete klíč ze zapalování a otevřete dveře řidiče, zní akustická signalizace. Po zavření dveří řidiče (zapalování vypnuto) bude akustická signalizace zapnutých světel vypnuta, ale obrysová světla zůstanou zapnuta, aby v případě potřeby osvětlovala odstavené vozidlo.
- Pokud opouštíte vozidlo a nechcete použít parkovací světla, otočte spínač světel vždy do polohy 0.

## Nastavení sklonu hlavních světlometů



Obr. 41  
Přístrojová deska: nastavení sklonu světlometů

📖 Nejprve si přečtěte a věnujte pozornost **!** na straně 55.

Otáčením ovladače » obr. 41 z polohy -- do ☞ se postupně snižuje sklon světlometů, a tím se zkracuje světelná stopa.

**Polohy ovladače odpovídají přibližně následujícímu stavu zatížení.**

- Přední sedadla jsou obsazena, zavazadlový prostor je prázdný.
- 1 Vozidlo je plně obsazeno, zavazadlový prostor je prázdný.
- 2 Vozidlo je plně obsazeno, zavazadlový prostor je naložený.
- 3 Sedadlo řidiče je obsazeno, zavazadlový prostor je naložený.

### **!** POZOR

- Nastavte sklon světlometů vždy tak, aby byly splněny následující podmínky.
- Vaše vozidlo neoslňuje ostatní účastníky silničního provozu, zejména řidiče protijedoucích vozidel.
  - Dosah světlometů je dostatečný pro bezpečnou jízdu.

### **i** Poznámka

Sklon hlavních světlometů doporučujeme nastavovat při zapnutých potkávacích světlech.

## Denní svícení (DAY LIGHT)

📖 Nejprve si přečtěte a věnujte pozornost **!** na straně 55.

**Zapnutí denního svícení**

☞ Spínač světel otočte do polohy 0 » obr. 40 na straně 56.

**Deaktivace/aktivace funkce denního svícení**

☞ Denní svícení deaktivujte, resp. aktivujte vyjmutím, resp. nasazením pojistky odpovídající ampérové hodnoty pro denní svícení » [strana 164](#), *Pojistky v přístrojové desce.*

**Deaktivace u vozidel se systémem START-STOP**

- ☞ Vypněte zapalování.
- ☞ Přitlačte páčku směrových světel » obr. 42 na straně 57 směrem k volantu, zároveň ji posuňte dolů a v této poloze páčku přidržte.
- ☞ Zapněte zapalování - vyčkejte, až 4x zabliká směrové světlo vlevo.
- ☞ Vypněte zapalování - ozve se zvuková signalizace potvrzující vypnutí denního svícení.
- ☞ Uvolněte páčku směrových světel.

## Aktivace u vozidel se systémem START-STOP

- Vypněte zapalování.
- Přitlačte páčku směrových světel » obr. 42 na straně 57 směrem k volantu, zároveň ji posuňte nahoru a v této poloze páčku přidržte.
- Zapněte zapalování - vyčkejte, až 4x zabliká směrové světlo vpravo.
- Vypněte zapalování - ozve se zvuková signalizace potvrzující zapnutí denního svícení.
- Uvolněte páčku směrových světel.

U vozidel vybavených samostatnými světly pro denní svícení v mlhových světlometech nebo v předním nárazníku nesvítil při aktivované funkci denního svícení obrysová světla (vpředu ani vzadu) a osvětlení registrační značky.

Pokud není vozidlo vybaveno samostatnými světly pro denní svícení, je denní svícení realizováno kombinací potkávacího světla, obrysového světla (vpředu i vzadu), včetně osvětlení registrační značky.

### **i** Poznámka

U vozidel vybavených samostatnými světly pro denní svícení (v nárazníku pod hlavními světlometry) slouží tato světla také jako obrysová světla.

## Směrová a dálková světla

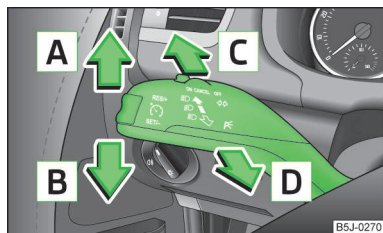

Obr. 42  
Ovládací páčka: ovládání směrových a dálkových světel

📖 Nejprve si přečtete a věnujte pozornost **!** na straně 55.

Ovládací páčkou ovládáte také parkovací světla » strana 59.

**Pohody ovládací páčky » obr. 42.**

- A** zapnutí směrového světla vpravo ➡
- B** zapnutí směrového světla vlevo ⬅

- C** zapnutí dálkových světel (odpružená poloha) ⇨
- D** vypnutí dálkových světel, resp. zapnutí světelné houkačky (odpružená poloha) ⇨

Pokud jsou zapnutá směrová světla vlevo, resp. vpravo, bliká v panelu přístrojů kontrolní světlo ⇨, resp. ⇨.

Pokud jsou zapnutá dálková světla nebo světelná houkačka, svítí v panelu přístrojů kontrolní světlo ⇨.

Jestliže potřebujete sami určit dobu, po kterou budou směrová světla pracovat, např. při přejíždění z jednoho jízdního pruhu do jiného, **podržte páčku** před horní, popř. dolní aretační polohou.

### **Komfortní blikání**

Pokud chcete jen třikrát zablikat, **zatlačte páčku** před horní, resp. dolní aretační polohu a **uvolněte ji**.

### **! POZOR**

Dálková světla, resp. světelnou houkačku zapínejte jen tehdy, pokud jimi neoslňujete ostatní účastníky silničního provozu.

### **i** Poznámka

- **Dálková světla** je možné zapnout, pouze pokud jsou zapnutá potkávací světla.
- **Světelnou houkačku** je možné zapnout i při vypnutém zapalování.
- **Směrová světla** pracují jen při zapnutém zapalování.
- Po průjezdu zatáčkou a po odbočení se směrová světla automaticky vypnou.
- Pokud je žárovka směrového světla vadná, bliká kontrolní světlo asi dvakrát rychleji.

## Projektorové halogenové světlometry s natáčením

📖 Nejprve si přečtete a věnujte pozornost **!** na straně 55.

Projektorové halogenové světlometry s natáčením se na základě okamžité rychlosti a úhlu natočení volantu nastavují do optimální polohy pro lepší osvětlení v zatáčce. ▶

## ! POZOR

V případě závady projektorových halogenových světlometů s natáčením se světlometry automaticky sklopí do nouzové polohy, která zamezí možnému oslnění protijedoucích vozidel. Tím se zkrátí osvětlená délka vozovky. Jeďte opatrně a neprodleně vyhledejte pomoc v odborném servisu.

## Mlhové světlometry

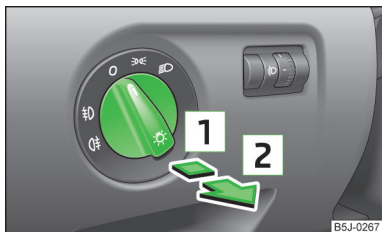

Obr. 43  
Přístrojová deska: spínač světel

📖 Nejprve si přečtěte a věnujte pozornost ! na straně 55.

### Zapnutí/vypnutí

- Spínač světel » obr. 43 otočte nejprve do polohy ☞ nebo ☹.
- Spínač světel vytáhněte do polohy [1].

Vypnutí mlhových světlometů se provádí opačným způsobem.

Pokud jsou zapnuté mlhové světlometry, svítí v panelu přístrojů kontrolní světlo ☹ » strana 35.

## Mlhové světlometry s funkcí CORNER

📖 Nejprve si přečtěte a věnujte pozornost ! na straně 55.

Funkce CORNER rozsvícením mlhového světlometu na příslušné straně vozidla zlepšuje osvětlení míst v blízkosti vozidla při odbočování, parkování apod.

Funkce CORNER se automaticky zapne při splnění následujících podmínek.

- Zapnuté směrové světlo, resp. přední kola jsou výrazně natočena doprava nebo doleva<sup>1)</sup>.
- Nastartovaný motor.

<sup>1)</sup> Při konfliktu obou spinačích variant, např. pokud je volant natočen na levou stranu a jsou zapnutá pravá směrová světla, mají prioritu směrová světla.

- Vozidlo stojí nebo se pohybuje rychlostí max. 40 km/h.
- Zapnutá potkávací světla.
- Není zapnuté denní svícení.
- Nejsou zapnuté mlhové světlometry.
- Není zařazený zpětný chod.

## Zadní mlhové světlo

📖 Nejprve si přečtěte a věnujte pozornost ! na straně 55.

### Zapnutí/vypnutí

- Spínač světel » obr. 43 na straně 58 otočte nejprve do polohy ☞ nebo ☹.
- Spínač světel povytáhněte do polohy [2].

Vypnutí zadního mlhového světla se provádí opačným způsobem.

Pokud vozidlo není vybaveno mlhovými světlometry » strana 58, zapíná se zadní mlhové světlo po otočení spínače světel do polohy ☞ nebo ☹ a vytažením přímo do polohy [2]. Tento spínač je možné vytáhnout pouze do jedné polohy.

Pokud je zapnuté zadní mlhové světlo, svítí v panelu přístrojů kontrolní světlo ☹ » strana 35.

Při jízdě s přívěsem připojeným na tažné zařízení zabudované z výrobního závodu, resp. namontované ze sortimentu ŠKODA originálního příslušenství, svítí mlhové světlo jen na přívěsu.

## Turistické světlo

📖 Nejprve si přečtěte a věnujte pozornost ! na straně 55.

### Projektorové halogenové světlometry s natáčením

Tento režim umožňuje jízdu v zemích s opačným systémem provozu (levostranný/pravostranný provoz) bez oslnování protijedoucích vozidel. Při aktivovaném režimu „Turistické světlo“ je deaktivované natáčení světlometů.

### Aktivace turistického světla

Před aktivací turistického světla musí být splněny následující podmínky.

Vypnuté zapalování, vypnutá světla (spínač světel v poloze 0), otočný ovladač sklonu světlometů v poloze —, vyřazený rychlostní stupeň, popř. volící páka v poloze N (automatická převodovka), deaktivované turistické světlo. ▶



› Zapněte zapalování.

Do 10 s po zapnutí zapalování:

- › Otočte spínač světel do polohy  $\text{D}$  » [strana 56](#), *Obrysavá a potkávací světla*.
- › Zařaďte zpětný chod (manuální převodovka), popř. nastavte volicí páku do polohy **R** (automatická převodovka).
- › Nastavte otočným ovladačem sklon světlometů z polohy  $\text{--}$  do polohy  $\text{3}$  » [strana 56](#).

### Deaktivace turistického světla

Před deaktivací turistického světla musí být splněny následující podmínky.

Vypnuté zapalování, vypnutá světla (spínač světel v poloze **O**), otočný ovladač sklonu světlometů v poloze  $\text{3}$ , vyřazený rychlostní stupeň, popř. volicí páka v poloze **N** (automatická převodovka), aktivované turistické světlo.

› Zapněte zapalování.

Do 10 s po zapnutí zapalování:

- › Otočte spínač světel do polohy  $\text{D}$  » [strana 56](#), *Obrysavá a potkávací světla*.
- › Zařaďte zpětný chod (manuální převodovka), popř. nastavte volicí páku do polohy **R** (automatická převodovka).
- › Nastavte otočným ovladačem sklon světlometů z polohy  $\text{3}$  do polohy  $\text{--}$  » [strana 56](#).

Další informace » [strana 111](#), *Světlomety*.

### **i** Poznámka

Pokud je aktivován režim „Turistické světlo“, po každém zapnutí zapalování 10 s bliká kontrolní světlo  $\text{}$ .

## Varovná světla



Obr. 44  
Přístrojová deska: tlačítko varovných světel

**📖 Nejprve si přečtěte a věnujte pozornost  $\text{!}$  na straně 55.**

› Stiskněte tlačítko  $\text{}$  » [obr. 44](#).

Pokud jsou zapnutá varovná světla, blikají současně se směrovými světly příslušná kontrolní světla, včetně kontrolního světla v tlačítku. Varovná světla můžete zapnout i při vypnutém zapalování.

Varovná světla se automaticky zapnou, pokud se aktivuje airbag.

### **!** UPOZORNĚNÍ

Varovná světla zapněte, pokud dojde např. k některé z následujících událostí.

- Dojedete na konec dopravní zácpy.
- Dojde k technické závadě na vozidle.

## Parkovací světla

**📖 Nejprve si přečtěte a věnujte pozornost  $\text{!}$  na straně 55.**

### Zapnutí parkovacího světla $\text{P}$

› Vypněte zapalování.

› Zatlačte ovládací páčku » [obr. 42 na straně 57](#) nahoru, popř. dolů - rozsvítí se obrysavá světla na pravé, popř. levé straně vozidla.

### Zapnutí oboustranného parkovacího světla $\text{P}$

› Otočte spínač světel » [obr. 40 na straně 56](#) do polohy  $\text{}$  a uzamkněte vozidlo.

### **i** Poznámka

- Parkovací světla  $\text{P}$  je možné aktivovat jen při vypnutém zapalování.
- Pokud máte zapnuté pravé nebo levé směrové světlo a vypnete zapalování, parkovací světlo se automaticky neaktivuje.

## Vnitřní osvětlení

### **📖** Úvod k tématu

V této kapitole najdete informace k těmto tématům:

Vnitřní osvětlení vozidla - provedení 1	60
Vnitřní osvětlení vozidla - provedení 2	60
Vnitřní osvětlení vozidla vzadu	60
Osvětlení odkládací schránky na straně spolujezdce	60
Osvětlení zavazadlového prostoru	61

## Vnitřní osvětlení vozidla - provedení 1

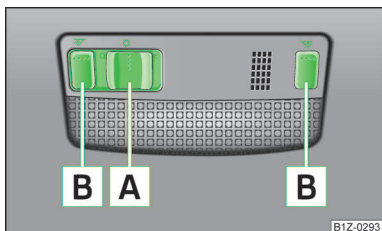

Obr. 45  
Vnitřní osvětlení vozidla - provedení 1

Polohy posuvného přepínače **A** » obr. 45.

- ☞ zapnutí
- 0 vypnutí (středová poloha)
- ☞ ovládání spínačem ve dveřích

Stisknutím spínačů **B** » obr. 45 je možné zapnout, resp. vypnout světla pro čtení.

Pokud je nastaveno ovládání osvětlení spínačem ve dveřích (přepínač **A** » obr. 45 v poloze ☞), **světlo se rozsvítí** po některé z následujících událostí.

- › Odemknutí vozidla.
- › Otevření některých dveří.
- › Vytažení klíče ze spínací skříňky.

Pokud je nastaveno ovládání osvětlení spínačem ve dveřích (přepínač **A** » obr. 45 v poloze 0), **světlo zhasne** po některé z následujících událostí.

- › Uzamknutí vozidla.
- › Zapnutí zapalování.
- › Asi 30 s po zavření všech dveří.

Pokud zůstanou dveře otevřené nebo pokud je přepínač **A** » obr. 45 v poloze ☞, vnitřní světlo do 10 min zhasne, aby se nevybil akumulátor.

## Vnitřní osvětlení vozidla - provedení 2

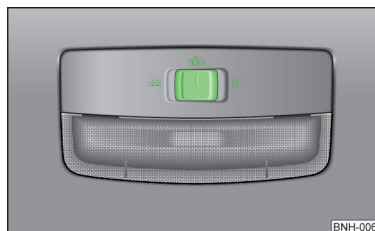

Obr. 46  
Vnitřní osvětlení vozidla - provedení 2

Polohy posuvného přepínače » obr. 46.

- ☞ zapnutí
- 0 vypnutí
- ☞ ovládání spínačem ve dveřích (středová poloha)

Pro vnitřní osvětlení vozidla - provedení 2 platí stejné zásady jako pro » strana 60, *Vnitřní osvětlení vozidla - provedení 1*.

## Vnitřní osvětlení vozidla vzadu



Obr. 47  
Vnitřní osvětlení vozidla vzadu

Stisknete spínač » obr. 47, osvětlení se zapne, resp. vypne.

## Osvětlení odkládací schránky na straně spolujezdce

- › Otevřete víko odkládací schránky, osvětlení schránky se rozsvítí.
- › Zavřete odkládací schránku, světlo zhasne.

## Osvětlení zavazadlového prostoru

Osvětlení se automaticky zapne, pokud otevřete víko zavazadlového prostoru. Pokud zůstane víko otevřeno déle než 10 min, osvětlení zavazadlového prostoru se automaticky vypne.

## Viditelnost

### Úvod k tématu

V této kapitole najdete informace k těmto tématům:

Vyhřívání zadního skla \_\_\_\_\_ 61  
Sluneční clony \_\_\_\_\_ 61

## Vyhřívání zadního skla



Obr. 48  
Tlačítko vyhřívání zadního skla

➤ Vyhřívání zadního skla zapnete, popř. vypnete stisknutím tlačítka se symbolem  » obr. 48, kontrolní světlo v tlačítku se rozsvítí, popř. zhasne.

Vyhřívání zadního skla můžete zapnout, pouze pokud je nastartovaný motor.

Vyhřívání zadního skla se asi po 7 min samo vypne.

### Životní prostředí

Jakmile se sklo rozmrazí nebo odmlží, vyhřívání vypněte. Snížená spotřeba elektrické energie působí příznivě na spotřebu pohonných hmot » strana 109, *Šetřete elektrickou energii.*

### Poznámka

Při poklesu napětí v palubní síti se automaticky vypne vyhřívání zadního skla, aby byl zajištěn dostatek el. energie pro řízení motoru » strana 145, *Automatické odpojení spotřebičů.*

## Sluneční clony

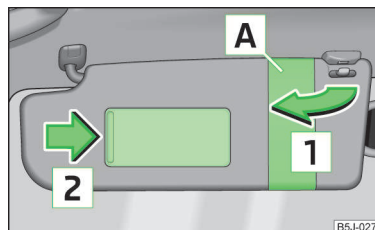

Obr. 49  
Sluneční clona: vyklopení

Sluneční clony na místě řidiče a spolujezdce můžete vyjmout z úchytu a přiklonit je ke dveřím ve směru šipky [1] » obr. 49.

Ve slunečních clonách jsou zabudovaná kosmetická zrcátka opatřená krytem. Kryt odsunete ve směru šipky [2].

Pásek [A] slouží k ukládání drobných lehkých předmětů, jako např. papírku s poznámkami apod.

### POZOR

Sluneční clony nesmějí být vyklopené k bočním oknům do oblasti rozpinání hlavových airbagů, obzvláště pokud jsou na nich upevněné nějaké předměty, např. kuličkové pero atd. Při aktivaci hlavových airbagů by mohlo dojít ke zranění cestujících.

## Stěrače a ostříkovače

### Úvod k tématu

V této kapitole najdete informace k těmto tématům:

Stěrače a ostříkovače skel \_\_\_\_\_ 62  
Ostříkovače světlometů \_\_\_\_\_ 62  
Výměna stíracích lišt čelního skla \_\_\_\_\_ 63  
Výměna stírací lišty zadního skla \_\_\_\_\_ 63

Stěrače a ostříkovače pracují, pouze pokud je zapnuté zapalování.

Pokud zařadíte zpětný chod a jsou zapnuté přední stěrače, automaticky dojde k jednomu setřetí zadního skla.

Doplnění kapaliny v ostříkovačích » strana 137.

## ! POZOR

- Pro dobrý výhled a bezpečnou jízdu je bezpodmínečně nutné zajistit bezvadný stav stíracích lišt » [strana 63](#).
- Ostříkovače použijte při nízkých teplotách teprve tehdy, až bude čelní sklo zahřáté. Prostředek na čištění skel by mohl přimrznout ke sklu a omezit tak výhled.
- Z bezpečnostních důvodů měňte stírací lišty jednou až dvakrát ročně. Zakoupit je můžete u partnera ŠKODA.

## ! UPOZORNĚNÍ

- Před jízdou, resp. zapnutím zapalování v chladném a zimním období zkontrolujte, zda stěrače nepřimrzly. Pokud byste přimrzlé stěrače zapnuli, mohli byste tím poškodit jak stírací lišty, tak motorek stěračů.
- Pokud při zapnutém stírání vypnete zapalování, po dalším zapnutí zapalování stěrače znovu stírají ve stejném režimu. Mezi vypnutím zapalování a dalším zapnutím zapalování mohou při nízkých teplotách stěrače přimrznout.
- Přimrzlé stírací lišty opatrně oddělte od čelního, popř. zadního skla.
- Před jízdou odstraňte ze stěračů sníh a led.
- Při neopatrné manipulaci se stěračem hrozí nebezpečí poškození čelního skla raménkem stěrače.

## i Poznámka

- Trysky ostříkovačů čelního skla jsou vyhřívány při nastartovaném motoru a vnější teplotě nižší než asi +10 °C.
- Objem nádržky ostříkovačů oken je asi 3,5 l. U vozidel vybavených ostříkovači světlometů je objem nádržky ostříkovačů asi 5,4 l.
- Aby stěrače nezanechávaly na skle stopy, pravidelně čistěte stírací lišty prostředkem na čištění oken. Pokud je znečištění silnější, např. zbytky hmyzu, vyčistěte stírací lišty houbou nebo hadrem.

## Stěrače a ostříkovače skel

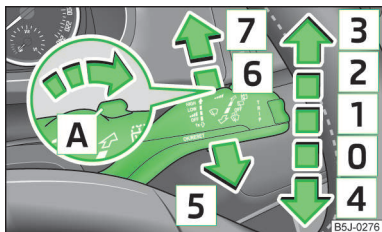

Obr. 50  
Ovládací páčka: polohy ovládní stěračů a ostříkovačů skel

📖 Nejprve si přečtěte a věnujte pozornost **!** a **!** na straně 62.

Polohy ovládací páčky » [obr. 50](#).

- 0** vypnuté stírání
- 1** stírání čelního skla v intervalech
- 2** pomalé stírání čelního skla
- 3** rychlé stírání čelního skla
- 4** jednorázové setření čelního skla (odpružená poloha)
- 5** omývací a stírací automatika čelního skla (odpružená poloha)
- 6** stírání zadního skla (stěrač stírá pravidelně po několika sekundách)
- 7** omývací a stírací automatika zadního skla (odpružená poloha)
- A** přepínač pro nastavení požadovaného intervalu mezi setřeními skla (**1** stírání čelního skla v intervalech)

### Omývací a stírací automatika čelního skla

Ostříkovače pracují ihned, stěrače začnou stírat s malým zpožděním.

Když páčku uvolníte, ostříkovače přestanou pracovat a stěrače provedou ještě 1 až 3 setření (podle délky ostříku).

### Omývací a stírací automatika zadního skla

Ostříkovač pracuje ihned, stěrač začne stírat s malým zpožděním.

Když páčku uvolníte, ostříkovač přestane pracovat a stěrač provede ještě 1 až 3 setření (podle délky ostříku). **Po uvolnění zůstane páčka v poloze **6**.**

## Ostříkovače světlometů

📖 Nejprve si přečtěte a věnujte pozornost **!** a **!** na straně 62.

Pokud jsou zapnutá potkávací nebo dálková světla a přitáhnete páčku do polohy **5** » [obr. 50 na straně 62](#), dojde ke krátkému ostříknutí světlometů. K ostříknutí světlometů dochází také po každém pátém ostříknutí čelního skla.

Nečistoty pevně ulpělé na světlometech (jako např. hmyz) je nutno ze světlometů v pravidelných intervalech odstraňovat ručním čištěním (např. při doplňování paliva). Dodržujte následující pokyny » [strana 128, Skla předních světlometů](#).

Aby byla zajištěna správná funkce tohoto zařízení i v zimním období, pravidelně odstraňujte z trysek nánosy sněhu a ledu rozmrazovacím sprejem.

## ! UPOZORNĚNÍ

Nikdy nevytahujte trysky ostříkovačů ručně - hrozí nebezpečí poškození!

## Výměna stíracích lišt čelního skla

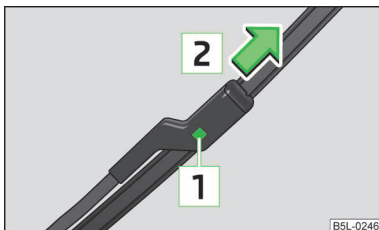

Obr. 51  
Stírací lišta čelního skla

📖 Nejprve si přečtete a věnujte pozornost **!** a **!** na straně 62.

### Vyjmutí stírací lišty

- › Zvedněte raménko stěrače od skla.
- › Stiskněte pojistku **1** » obr. 51 a stírací lištu vysuňte ve směru šipky **2**.

### Upevnění stírací lišty

- › Nasuňte stírací lištu na doraz, až zaklapne.
- › Přezkoušejte, zda je stírací lišta správně upevněná.
- › Sklopte raménka stěračů na sklo.

Pro zajištění dokonalého výhledu je nutný bezvadný stav stíracích lišt. Stírací gumy nesmí být znečištěny prachem, pozůstatky hmyzu, zbytky konzervačních vosků apod.

Příčinou drhnutí stíracích lišt, případně jejich špatné funkce, bývá velmi často znečištění zbytky konzervačního vosku z automatických myček. Proto je **nutné očištění** a odmaštění břitů stíracích gum a skel **po každém projetí mycím boxem**.

## Výměna stírací lišty zadního skla

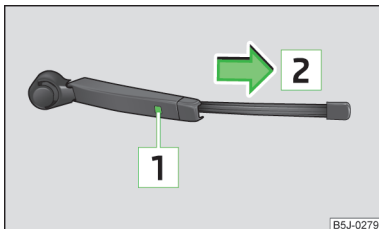

Obr. 52  
Stírací lišta zadního skla

📖 Nejprve si přečtete a věnujte pozornost **!** a **!** na straně 62.

### Vyjmutí stírací lišty

- › Zvedněte raménko stěrače od skla » obr. 52.
- › Odklopte stírací lištu ve směru raménka stěrače na doraz.
- › Uchopte raménko stěrače v jeho horní části a stiskněte pojistku **1**.
- › Stírací lištu vyjměte ve směru šipky **2**.

### Upevnění stírací lišty

- › Nasuňte stírací lištu na doraz, až zaklapne.
- › Přezkoušejte, zda je stírací lišta správně upevněná.
- › Sklopte raménko stěrače na sklo.

## Zpětná zrcátka

### 📖 Úvod k tématu

V této kapitole najdete informace k těmto tématům:

Ručně zastínitelné vnitřní zrcátko	63
Vnější zrcátka	64

### **!** POZOR

- Dbejte na to, aby výhled zrcátky nebyl omezen námrazou, sněhem, zamlžením nebo nějakými předměty.
- Konvexní (vypouklá) nebo asférická zrcátka rozšiřují výhled dozadu. Objekty se však zobrazují zmenšené. Z tohoto důvodu je možné tato zrcátka používat pro odhad vzdálenosti jen v omezené míře.
- Pokud je to možné, používejte k odhadu vzdálenosti vozidel jedoucích za Vámi vnitřní zrcátko.

## Ručně zastínitelné vnitřní zrcátko

📖 Nejprve si přečtete a věnujte pozornost **!** na straně 63.

### Základní nastavení

- › Nastavte páčku na spodní hraně zrcátka směrem k čelnímu sklu.

### Zastínění zrcátka

- › Nastavte páčku na spodní hraně zrcátka směrem od čelního skla.

## Vnější zrcátka

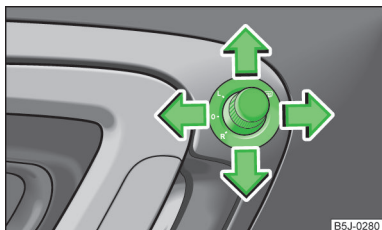

Obr. 53  
Vnitřní část dveří: ovladač zpětných zrcátek

Nejprve si přečtěte a věnujte pozornost na straně 63.

Ovladač je možné přepínat do následujících poloh.

- L** nastavení levého zrcátka
- R** nastavení pravého zrcátka
- 0** vypnutí ovládání zrcátek
- vyhřívání zrcátek

Pohybem ovladače ve směru šipek je možné nastavit sklo zrcátka do požadované polohy » obr. 53.

Pohyb skla zrcátka je shodný s pohybem ovladače.

### Přiklopení vnějších zrcátek

Celé vnější zrcátko je možné ručně přiklopit směrem k bočnímu oknu. Pro vrácení do původní polohy je třeba ho vyklopit směrem od bočního okna, dokud zřetelně nezaklapne.

### Poznámka

- Vyhřívání vnějších zrcátek funguje pouze při běžícím motoru.
- Nedotýkejte se skel vnějších zrcátek, pokud jsou právě vyhřívána.
- Pokud dojde k závadě elektrického nastavování, můžete skla obou zrcátek nastavit rukou zatlačením na jejich okraj.
- V případě poruchy ovládání zrcátek se obraťte na odborný servis.

## Sedadla a odkládací prostory

### Přední sedadla

#### Úvod k tématu

V této kapitole najdete informace k těmto tématům:

Nastavení předních sedadel - varianta 1	65
Nastavení předních sedadel - varianta 2	65
Vyhřívání předních sedadel	65

Sedadlo řidiče by mělo být nastaveno tak, aby řidič mohl mírně pokrčenýma nohama sešlápnout pedály na doraz.

Sklon zádové opěry řidiče by měl být nastaven tak, aby řidič mohl mírně pokrčenýma rukama dosáhnout na nejvyšší bod volantu.

Správné nastavení sedadel je zvláště důležité z následujících důvodů.

- Bezpečné a rychlé dosažení ovládacích prvků.
- Uvolněné a neunavující držení těla.
- **Maximální možný ochranný účinek bezpečnostních pásů a systému airbag.**

### POZOR

- Sedadlo řidiče nastavujte pouze u stojícího vozidla - hrozí nebezpečí nehody!
- Dávejte pozor při nastavování sedadla! Nepozorným nebo nekontrolovaným nastavováním můžete způsobit pohmožděninny.
- Nikdy nepřeppravujte více osob, než kolik je ve vozidle míst k sezení.
- Nepřevázejte na sedadle spolujezdce žádné předměty kromě předmětů k tomu určených (např. dětská autosedačka) - hrozí nebezpečí zranění!

### Poznámka

V mechanismu nastavení sklonu zádové opěry může po nějaké době provozu vzniknout vůle.

## Nastavení předních sedadel - varianta 1

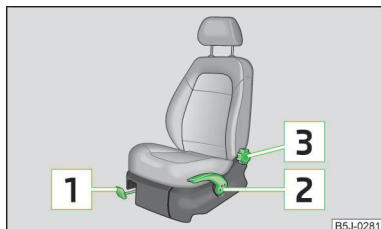

Obr. 54  
Ovládací prvky nastavení sedadla

📖 Nejprve si přečtete a věnujte pozornost **!** na straně 64.

### Nastavení sedadla v podélném směru

- Zatahnete ovládací páku **1** » obr. 54 nahoru a posuňte sedadlo do požadované polohy.
- Po uvolnění ovládací páky **1** posuňte sedadlo tak, aby slyšitelně zapadla pojistka aretace polohy sedadla.

### Nastavení výšky sedadla

- Opakovaně zatahnete ovládací páku **2** » obr. 54 nahoru a uvolněte, dokud nedosáhnete požadovaného zvýšení polohy sedadla.
- Opakovaně zatlačte ovládací páku **2** dolů a uvolněte, dokud nedosáhnete požadovaného snížení polohy sedadla.

### Nastavení sklonu zádové opěry

- Odlehčete zádovou opěru (neopírejte se o ni) a otáčejte kolečkem **3** » obr. 54 tak, abyste nastavili její požadovaný sklon.

## Nastavení předních sedadel - varianta 2

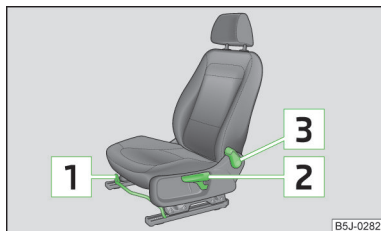

Obr. 55  
Ovládací prvky nastavení sedadla

📖 Nejprve si přečtete a věnujte pozornost **!** na straně 64.

### Nastavení sedadla v podélném směru

- Zatahnete (ve střední části) ovládací páku **1** » obr. 55 nahoru a posuňte sedadlo do požadované polohy.
- Po uvolnění ovládací páky **1** posuňte sedadlo tak, aby slyšitelně zapadla pojistka aretace polohy sedadla.

### Nastavení výšky sedadla

- Opakovaně zatahnete ovládací páku **2** » obr. 55 nahoru a uvolněte, dokud nedosáhnete požadovaného zvýšení polohy sedadla.
- Opakovaně zatlačte ovládací páku **2** dolů a uvolněte, dokud nedosáhnete požadovaného snížení polohy sedadla.

### Nastavení sklonu zádové opěry

- Odlehčete zádovou opěru (neopírejte se o ni), zatahnete ovládací páku **3** » obr. 55 dozadu a tlakem zad nastavte požadovaný sklon.
- Po uvolnění ovládací páky **3** zůstane zádová opěra v nastavené poloze.

## Vyhřívání předních sedadel



Obr. 56  
Kolečkový přepínač vyhřívání předních sedadel

📖 Nejprve si přečtete a věnujte pozornost **!** na straně 64.

Plochy sedáků a zádoových opěr na předních sedadlech můžete elektricky vyhřívát.

- Přepnutím kolečkového přepínače do polohy **1**, resp. polohy **2** zapnete vyhřívání předního sedadla na 25 %, resp. 100 % výkonu » obr. 56.
- Vyhřívání vypnete přepnutím kolečkového přepínače do vodorovné polohy. ▶

## ! POZOR

Jestliže trpíte Vy, resp. spolujezdec sníženým vnímáním bolesti nebo teploty, např. v důsledku požití nějakých léků, ochrnutí nebo chronického onemocnění (např. cukrovky), doporučujeme Vám, abyste vyhřívání sedadel nepoužívali. Mohlo by dojít k těžko hojitelným popáleninám na zádech, hýždích a nohách. Pokud přesto chcete používat vyhřívání sedadel, doporučujeme u delších cest zařadit pravidelně přestávky, aby se tělo ze zatížení jízdou mohlo zotavit. Pro posouzení Vaší konkrétní situace se obraťte na Vašeho ošetřujícího lékaře.

## ! UPOZORNĚNÍ

- Abyste nepoškodili topné prvky vyhřívání sedadel, neměli byste na sedadlech klečet ani je jinak bodově zatěžovat.
- Nezapínejte vyhřívání sedadel, pokud nejsou obsazena sedící osobou.
- Nezapínejte vyhřívání sedadel, pokud jsou na nich připevněny, popř. odloženy předměty jako např. dětská autosedačka, taška apod. Mohlo by dojít k závadě na topných prvcích vyhřívání sedadel.
- Nezapínejte vyhřívání sedadel, pokud jsou na nich připevněny dodatečné ochranné potahy nebo krycí přehozy - hrozí poškození potahů a výhřevu sedadel.
- Nečistěte sedadla mokrou cestou » [strana 131](#).

## i Poznámka

- Doporučujeme zapínat vyhřívání sedadel až po nastartování motoru. Tím se výrazně šetří kapacita akumulátoru.
- Pokud poklesne napětí v palubní síti, automaticky se vypne vyhřívání sedadel, aby byl zajištěn dostatek el. energie pro řízení motoru » [strana 145](#), *Automatické odpojení spotřebičů*.

## Zadní sedadla

### 📖 Úvod k tématu

V této kapitole najdete informace k těmto tématům:

Sklopení zádové opěry	66
Vyklopení a vyjmutí sedáku	67

## Sklopení zádové opěry

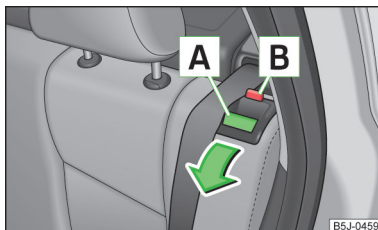

Obr. 57  
Odjisti zádové opěry

Prostor pro náklad můžete zvětšit sklopením zádové opěry. U vozidel s dělenými zadními sedadly můžete zádové opěry sklopit podle potřeby i jednotlivě.

### Sklopení

- Před sklopením zadních sedadel upravte polohu předních sedadel tak, aby nebyla sklopenými zadními sedadly poškozena.
- Stlačením zajišťovacího tlačítka **A** » [obr. 57](#) uvolníte zádovou opěru a nakloňte ji dopředu.
- Vysuňte ze zádové opěry hlavovou opěrku.
- Zádovou opěru sklopte zcela dopředu.

### Uvedení do původní polohy

- Do částečně zvednuté zádové opěry zasuňte hlavovou opěrku.
- Vraťte zádovou opěru do původní polohy, až zajišťovací tlačítko zaklapne - tahem zkontrolujte » **!**
- Ujistěte se, že červený kolíček **B** není vidět.

## ! POZOR

- Po narovnání zádových opěr musí být pásy a zámky pásů v původní poloze - připraveny k použití.
- Zádové opěry musí být bezpečně zajištěny, aby nemohlo dojít při nenadálém zabrzdění k posunu předmětů ze zavazadlového prostoru do prostoru pro cestující - hrozí nebezpečí poranění.
- Dbejte na to, aby byly zádové opěry zadních sedadel správně zajištěny. Jen tak může tříbodový bezpečnostní pás na prostředním sedadle spolehlivě plnit svou funkci.



## ! UPOZORNĚNÍ

Při manipulaci se zádovními opěrami dbejte zvýšené opatrnosti, aby nedošlo k poškození bezpečnostních pásů. V žádném případě nesmí dojít k přivření zadních pásů za zádovou opěru v její vzpřímené poloze.

## i Poznámka

Při namontované kazetě dělicí sítě sklopte nejprve levou a potom pravou zádovou opěru.

### Vyklopení a vyjmutí sedáku

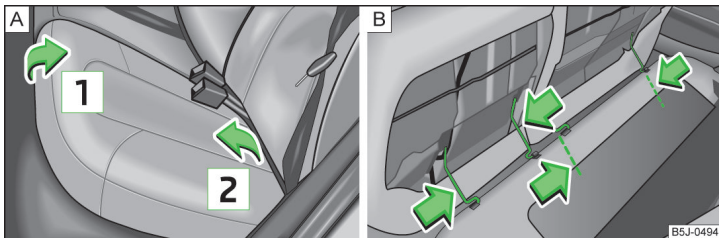

Obr. 58 Vyklopení a vyjmutí sedáku

Zavazadlový prostor můžete zvětšit vyklopením, popř. vyjmutím zadního sedáku.

#### Vyklopení

➤ Sedák povytáhněte ve směru šipky **1** » obr. 58 a ve směru šipky **2** jej vyklopte dopředu.

#### Vyjmutí

- Vyklopte sedák.
- Zatlačte na drátěné třmeny ve směru šipek » obr. 58 - **B** a vyjměte sedák z úchytů.

#### Nasazení

- Zatlačte na drátěné třmeny ve směru šipek » obr. 58 - **B** a nasadte je do úchytů.
- Uvedte sedák do původní polohy.

## Hlavové opěrky

### 📖 Úvod k tématu

V této kapitole najdete informace k těmto tématům:

Nastavení hlavových opěrek	67
Zasunutí hlavových opěrek do sedáků	68

### Nastavení hlavových opěrek

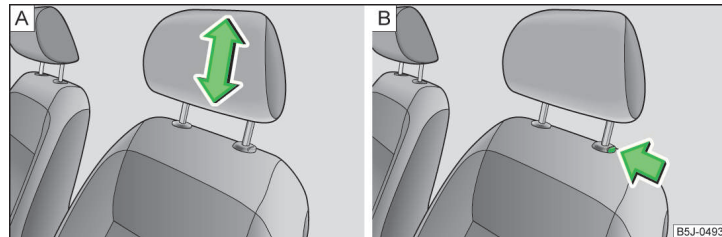

Obr. 59 Hlavová opěrka: nastavení/vyjmutí hlavové opěrky

#### Nastavení výšky

- Uchopte opěrku oběma rukama ze stran a posuňte ji podle potřeby nahoru » obr. 59 - **A**.
- Pokud chcete posunout opěrku dolů, jednou rukou stiskněte a držte pojistku » obr. 59 - **B** a druhou rukou zatlačte opěrku dolů.

#### Demontáž/montáž

- Vysuňte opěrku ze zádové opěry až na doraz.
- Stlačte pojistku ve směru šipky » obr. 59 - **B** a opěrku vytáhněte.
- Při zpětné montáži zasunujte opěrku směrem dolů do zádové opěry do doby, než pojistka slyšitelně zaklapne.

Nejúčinnější ochranu poskytuje hlavová opěrka tehdy, pokud je její horní hrana v jedné přímce s temenem Vaší hlavy.

Nastavení opěrek musí být přizpůsobeno fyzickým rozměrům uživatelů. Správné nastavení opěrek společně s bezpečnostními pásy vytvářejí účinnou ochranu osob cestujících ve vozidle » [strana 7](#).

## ! POZOR

- Hlavové opěrky musí být správně nastaveny, aby nedošlo k ohrožení zdraví při nehodě.
- Nikdy nejezděte s demontovanými hlavovými opěrkami - hrozí nebezpečí zranění!
- Pokud jsou zadní sedadla obsazena cestujícími, nesmí být zadní hlavové opěrky nastaveny v dolní poloze.

## Zasunutí hlavových opěrek do sedáků

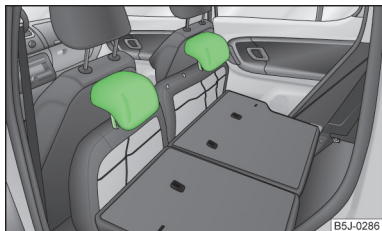

Obr. 60  
Zadní sedadla: opěrky v sedáčích

Zadní hlavové opěrky můžete zasunout do vyklápaných sedáků » obr. 60.

## Zavazadlový prostor

### Úvod k tématu

V této kapitole najdete informace k těmto tématům:

Vozidla kategorie N1	69
Upevňovací prvky	69
Sklopný háček	69
Upevňovací síť	70
Kryt zavazadlového prostoru	70
Další polohy krytu zavazadlového prostoru	71
Roletový kryt (Fabia Combi)	71

V zájmu zachování dobrých jízdních vlastností vozidla dodržujte následující pokyny.

- > Náklad pokud možno rovnoměrně rozložte.
- > Těžké předměty uložte co nejvíc dopředu.
- > Zavazadla připevněte k upevňovacím okům nebo upínací síti » strana 69.

I malé a lehké předměty získávají při nehodě takovou kinetickou energii, že mohou způsobit těžká zranění.

Velikost kinetické energie v rozhodující míře závisí na rychlosti vozidla a hmotnosti předmětu.

Příklad: Předmět o hmotnosti 4,5 kg získá při čelním nárazu rychlostí 50 km/h energii, která odpovídá dvacetinásobku jeho hmotnosti. To znamená, že hmotnost předmětu „vzroste“ asi na 90 kg.

## ! POZOR

- Předměty vždy ukládejte do zavazadlového prostoru a připevněte je k upevňovacím okům.
- Volné předměty se mohou při náhlém manévru nebo nehodě pohybovat vozidlem a zranit cestující nebo ostatní účastníky silničního provozu.
- Volné předměty mohou být zasaženy aktivovaným airbagem a zranit cestující - hrozí nebezpečí ohrožení života!
- Věnujte pozornost tomu, že při přepravě těžkého nákladu dochází v důsledku změny těžiště vozidla ke změně jeho jízdních vlastností - hrozí nebezpečí nehody! Těmto okolnostem musíte přizpůsobit rychlost vozidla a způsob jízdy.
- Kdybyste zavazadla nebo předměty připevnili k upevňovacím okům nevhodnými nebo poškozenými upevňovacími popruhy, mohlo by v případě brzdění nebo nehody dojít ke zranění. Aby se zavazadla nebo předměty nemohly pohybovat dopředu, vždy používejte vhodné upevňovací popruhy, které bezpečně připevníte k upevňovacím okům.
- Náklad ukládejte tak, aby se při náhlém brzdění nemohl pohybovat dopředu - hrozí nebezpečí zranění!
- Při přepravě připevněných ostrých nebezpečných předmětů v prostoru, který vznikne sklopením zádové opěry zadních sedadel, věnujte maximální pozornost zajištění bezpečnosti přepravované osoby na zbylém zadním sedadle » strana 8, *Správná poloha sezení spolucestujících na zadních sedadlech*.
- V případě obsazení zadního sedadla vedle sklopeného sedadla dbejte maximální opatrnosti a zajištění bezpečnosti, např. umístěním převáženého nákladu tak, aby v případě zadního nárazu náklad zabránil sklopení sedadla vzad.
- Nikdy nejezděte se zcela otevřeným ani pootvřeným vikem zavazadlového prostoru, protože by se do vozidla mohly dostat výfukové plyny - hrozí nebezpečí otravy!

### ! POZOR (pokračování)

- V žádném případě nepřekračujte přípustné zatížení náprav ani přípustnou celkovou hmotnost vozidla - hrozí nebezpečí nehody!
- Nikdy nevozte žádné osoby v zavazadlovém prostoru!

### ! UPOZORNĚNÍ

Dbejte na to, aby nedošlo k poškození vláken vyhřívání zadního skla ostrými hranami převážených předmětů.

### i Poznámka

Tlak v pneumatikách musíte přizpůsobit zatížení vozidla » strana 147, Životnost pneumatik.

## Vozidla kategorie N1

📖 Nejprve si přečtete a věnujte pozornost ! a ! na straně 68.

U vozidel kategorie N1, která nejsou vybavena ochrannou mříží, je nutné k přepravě nákladu použít poutací soupravu odpovídající normě EN 12195 (1-4).

Pro bezpečný provoz vozidla je nezbytná funkční elektrická instalace. Dbejte na to, abyste při úpravě nákladového prostoru, nakládání a vykládání nákladu elektrickou instalaci vozidla nepoškodili.

## Upevňovací prvky

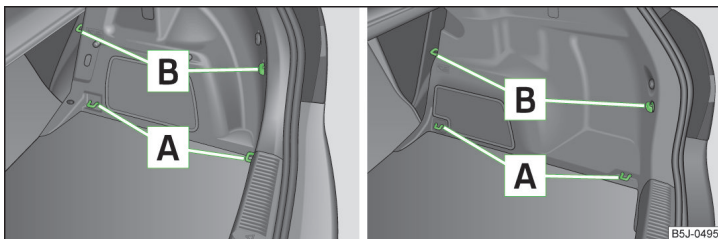

Obr. 61 Zavazadlový prostor: upevňovací oka a přichytky

📖 Nejprve si přečtete a věnujte pozornost ! a ! na straně 68.

V zavazadlovém prostoru se nacházejí následující upevňovací prvky » obr. 61.

- A Upevňovací oka, určená pro připevnění zavazadel a upevňovacích sítí.
- B Přichytky, určené pouze pro připevnění upevňovacích sítí.

### ! UPOZORNĚNÍ

Povolené maximální statické zatížení jednotlivých upevňovacích ok je 3,5 kN (350 kg).

### i Poznámka

Přední horní oka se nacházejí pod sklopnou opěrou zadních sedadel » obr. 61.

## Sklopný háček

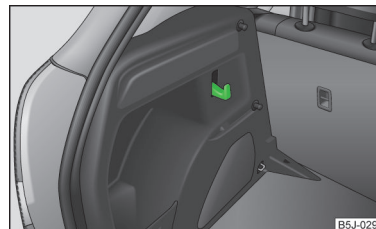

Obr. 62  
Zavazadlový prostor: sklopný háček

📖 Nejprve si přečtete a věnujte pozornost ! a ! na straně 68.

Na obou stranách zavazadlového prostoru se nachází sklopný háček pro upevnění menších zavazadel, např. tašek apod. » obr. 62.

### ! UPOZORNĚNÍ

Povolené maximální zatížení háčku je 7,5 kg.

## Upevňovací sítě

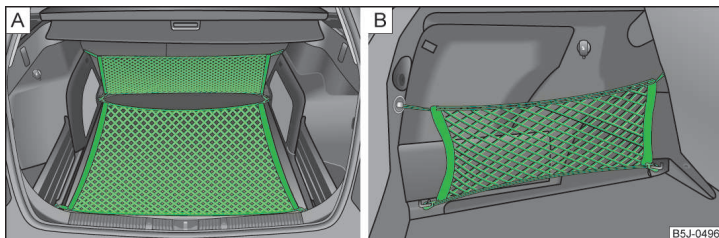

Obr. 63 Upevňovací síť: příčná dvojitá kapsa, podlahová síť / podélné dvojitá kapsy

Nejprve si přečtěte a věnujte pozornost **!** a **!** na straně 68.

Příklady připevnění upevňovací sítě jako příčné kapsy, podlahové sítě » obr. 63 - **A** a podélné kapsy » obr. 63 - **B**.

### **!** POZOR

Nepřekračujte povolené maximální zatížení upevňovacích sítí. Těžší předměty nejsou dostatečně zajištěny - hrozí nebezpečí zranění!

### **!** UPOZORNĚNÍ

- Povolené maximální zatížení upevňovacích sítí je 1,5 kg.
- Do sítí neodkládejte předměty s ostrými hranami - hrozí nebezpečí poškození sítí.

## Kryt zavazadlového prostoru

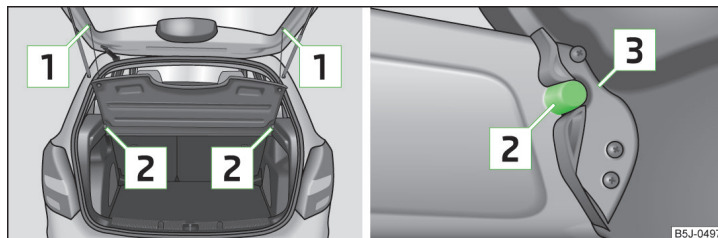

Obr. 64 Demontáž krytu zavazadlového prostoru

Nejprve si přečtěte a věnujte pozornost **!** a **!** na straně 68.

Pokud chcete přepravovat objemný náklad, můžete kryt zavazadlového prostoru v případě potřeby demontovat.

### Demontáž krytu

- Vyvěste z víka upevňovací závěsy krytu **1** » obr. 64.
- Kryt vyjměte z držáků **2** poklepnáním na spodní plochu krytu v prostoru mezi držáky.

### Montáž krytu

- Položte kryt na dosedací plochy bočního obložení.
- Nastavte úchyty na krytu **3** » obr. 64 proti držákům **2** na bočním obložení.
- Poklepnáním na horní plochu krytu v prostoru mezi držáky kryt zajistíte.
- Zavěste upevňovací závěsy **1** na víko zavazadlového prostoru.

### **!** POZOR

Na kryt zavazadlového prostoru nesmějí být odkládány žádné předměty, které by při náhlém brzdění nebo nárazu vozidla způsobily cestujícím zranění.

### **!** UPOZORNĚNÍ

- Při zavírání víka zavazadlového prostoru může dojít špatnou manipulací k vzpříčení a následně k poškození krytu zavazadlového prostoru nebo bočního obložení. Proto dodržujte následující pokyny.
  - Úchyty krytu **3** » obr. 64 musí být zajištěny v držácích bočního obložení **2**.
  - Náklad nesmí přesahovat úroveň krytu zavazadlového prostoru.

- Kryt nesmí být v otevřené poloze vzpříčen v těsnění víka zavazadlového prostoru.
- V mezeře mezi krytem v otevřené poloze a zádovou opěrou nesmí být zapadlý žádný předmět.

#### **i** Poznámka

Při otevírání víka zavazadlového prostoru se současně zvedá také kryt zavazadlového prostoru.

### Další polohy krytu zavazadlového prostoru

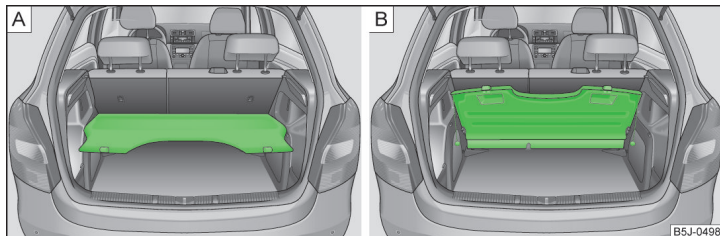

Obr. 65 Kryt zavazadlového prostoru: v dolní poloze / umístěný za zadními sedadly

**i** Nejprve si přečtete a věnujete pozornost **i** a **i** na straně 68.

Kryt zavazadlového prostoru můžete umístit do následujících poloh.

- Do spodní polohy na podpěrné prvky » obr. 65 - **A** » **i**.
- Za zadní sedadla » obr. 65 - **B**.

#### **i** UPOZORNĚNÍ

V této poloze » obr. 65 - **A** je kryt zavazadlového prostoru určen k odkládání drobných předmětů do hmotnosti 2,5 kg.

### Roletový kryt (Fabia Combi)

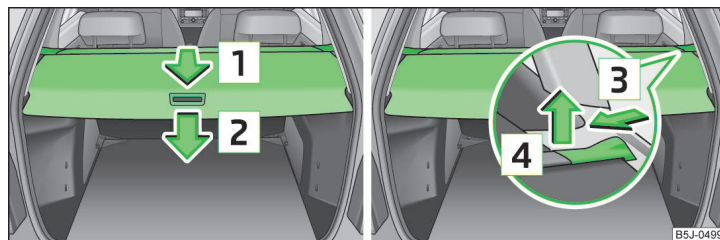

Obr. 66 Zavazadlový prostor: roletový kryt / demontáž roletového krytu

**i** Nejprve si přečtete a věnujete pozornost **i** a **i** na straně 68.

#### Vytažení

➤ Roletový kryt zatáhněte ve směru šipky **1** » obr. 66 až na doraz do zajištěné polohy.

#### Navinutí

➤ Stlačte kryt v oblasti madla ve směru šipky **2**, kryt se samovolně navine.

#### Demontáž

➤ Pro přepravu objemných zavazadel můžete zcela navinutý roletový kryt demontovat tak, že zatlačíte na bok příčné tyče ve směru šipky **3** a pohybem ve směru šipky **4** kryt vytáhnete.

#### **i** POZOR

Na roletový kryt nesmějí být odkládány žádné předměty.

### Mezipodlaha v zavazadlovém prostoru (Fabia Combi)

#### **i** Úvod k tématu

V této kapitole najdete informace k těmto tématům:

Přepažení zavazadlového prostoru pomocí mezipodlahy	72
Demontáž a montáž mezipodlahy	72
Demontáž a montáž nosných ližin	72

Mezipodlaha usnadňuje manipulaci s objemnými zavazadly. ▶

## ! UPOZORNĚNÍ

Povolené zatížení mezipodlahy je max. 75 kg.

## i Poznámka

Prostor pod mezipodlahou můžete využít k uložení předmětů.

### Přepažení zavazadlového prostoru pomocí mezipodlahy

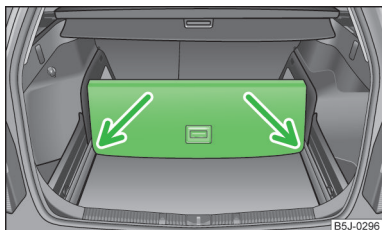

Obr. 67  
Přepažení pomocí mezipodlahy

📖 Nejprve si přečtěte a věnujte pozornost ! na straně 72.

➤ Zvedněte část podlahy s úchytem a zajistěte zasunutím do drážek označených šipkami » obr. 67.

### Demontáž a montáž mezipodlahy

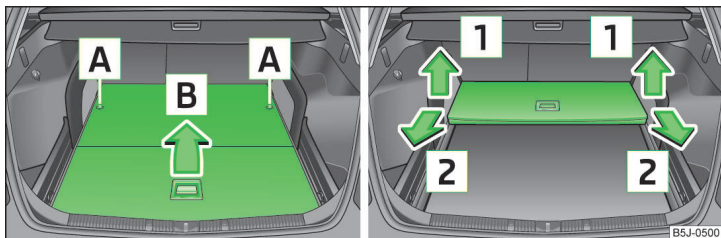

Obr. 68 Sklopení mezipodlahy / Vyjmutí mezipodlahy

📖 Nejprve si přečtěte a věnujte pozornost ! na straně 72.

#### Demontáž

➤ Mezipodlahu odjistěte otočením zajišťovacích čepů **A** doleva o asi 180° » obr. 68.

- Pohybem ve směru šipky **B** mezipodlahu složte.
- Vyklopte mezipodlahu ve směru šipek **1** » obr. 68 a vyjměte tahem ve směru šipek **2**.

#### Montáž

- Složenou mezipodlahu položte na nosné ližiny.
- Mezipodlahu rozložte.
- Mezipodlahu zajistěte pomocí zajišťovacích čepů **A** otočením doprava asi o 180°.

## ! POZOR

Při montáži mezipodlahy dbejte na to, aby nosné ližiny a mezipodlahy byly správně připevněny. V opačném případě hrozí nebezpečí zranění cestujících.

### Demontáž a montáž nosných ližin

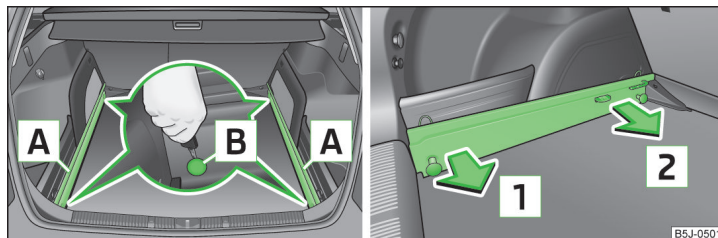

Obr. 69 Uvolnění pojistných bodů / Vyjmutí nosných ližin

📖 Nejprve si přečtěte a věnujte pozornost ! na straně 72.

#### Demontáž

- Uvolněte pojistné body **B** » obr. 69 na nosných ližinách pomocí klíče od vozidla, popř. plochým šroubovákem.
- Uchopte ližinu **A** v místě **1** a tahem ve směru šipky uvolněte. Pro snazší demontáž můžete vyjmout vyjímatelné odkládací schránky » strana 83, Odkládací schránky v zavazadlovém prostoru.
- Uchopte ližinu **A** v místě **2**, tahem ve směru šipky uvolněte a vyjměte.
- Stejným způsobem postupujte při vyjmutí ližiny na druhé straně zavazadlového prostoru.

## Montáž

- › Nasadíte ližiny na boky zavazadlového prostoru.
- › Zatlačte na každé ližině oba pojistné body **[B]** » obr. 69 na doraz.
- › Tahem zkontrolujte upevnění ližin.

### ! POZOR

Při montáži mezípodlahy dbejte na to, aby nosné ližiny a mezípodlaha byly správně připevněny. V opačném případě hrozí nebezpečí zranění cestujících.

## Dělicí síť (Fabia Combi)

### 📖 Úvod k tématu

V této kapitole najdete informace k těmto tématům:

Použití dělicí sítě za zadními sedadly	73
Použití dělicí sítě za předními sedadly	74
Vyjmutí a nasazení kazety dělicí sítě	74

### ! POZOR

- Po narovnání sedáků a zádočných opěr musí být zámky pásů a pásy v původní poloze - připraveny k použití.
- Zádočné opěry musí být bezpečně zajištěny, aby nemohlo dojít při nenadálém zabrzdění k posunu předmětů ze zavazadlového prostoru do prostoru pro cestující - hrozí nebezpečí zranění!
- Dbejte na to, aby byla zádočná opěra zadních sedadel správně zajištěna. Jen tak může tříbodový bezpečnostní pás na prostředním sedadle spolehlivě plnit svou funkci.
- Přesvědčte se, že rozpěrná tyč je zasunuta v úchytech **[C]** » obr. 70 na straně 73, resp. » obr. 71 na straně 74 v přední pozici!

## Použití dělicí sítě za zadními sedadly

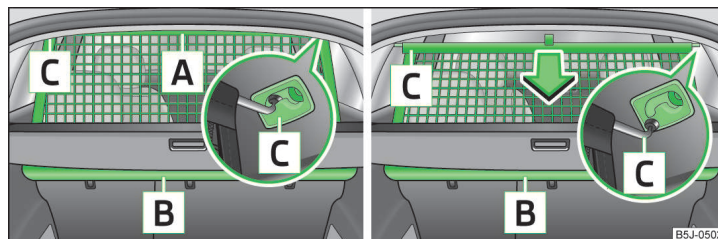

Obr. 70 Vytažení dělicí sítě / Navinutí dělicí sítě

📖 Nejprve si přečtete a věnujte pozornost **!** na straně 73.

### Vytažení

- › Otevřete pravé zadní dveře.
- › Mírně odklopte opěru zadních sedadel, tím se uvolní přístup pro vytažení dělicí sítě.
- › Dělicí síť vytáhněte za oko **[A]** » obr. 70 z kazety **[B]** směrem k úchytným **[C]**.
- › Rozpěrnou tyč nasadte do jednoho z úchytných **[C]** a zatlačte ji dopředu.
- › Stejným způsobem nasadte i druhý konec tyče do úchytného **[C]** na protější straně.
- › Vraťte zádočnou opěru do původní polohy, až zajišťovací tlačítko zaklapne - tahem zkontrolujte.

### Navinutí

- › Posuňte rozpěrnou tyč nejprve na jedné a potom na druhé straně směrem dozadu a tyč z úchytných **[C]** » obr. 70 vyjměte.
- › Pridržte rozpěrnou tyč tak, aby se síť mohla pozvolna a bez poškození navinout do kazety **[B]**.

Pokud chcete využít celý zavazadlový prostor, můžete demontovat roletový kryt » strana 71.



## Použití dělicí sítě za předními sedadly

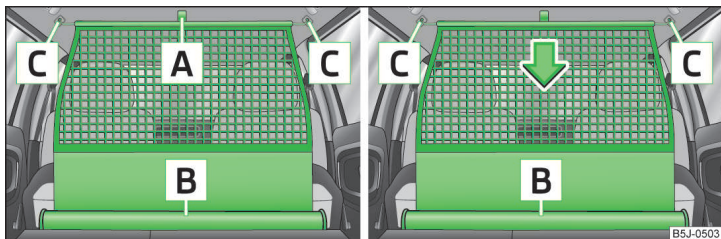

Obr. 71 Vytažení dělicí sítě / Navinutí dělicí sítě

Nejprve si přečtete a věnujte pozornost **!** na straně 73.

### Vytažení

- › Otevřete pravé zadní dveře.
- › Vyklopte sedáky a sklopte opěry zadních sedadel.
- › Dělicí síť vytáhněte za oko **A** » obr. 71 z kazety **B** směrem k úchytům **C**.
- › Rozpěrnou tyč nasaďte do jednoho z úchytů **C** a zatlačte ji dopředu.
- › Stejným způsobem nasaďte i druhý konec tyče do úchytu **C** na protější straně.

### Navinutí

- › Posuňte rozpěrnou tyč nejprve na jedné a potom na druhé straně směrem dozadu a tyč z úchytů **C** » obr. 71 vyjměte.
- › **Přidržeťte** rozpěrnou tyč tak, aby se síť mohla pozvolna a bez poškození navinout do kazety **B**.
- › Uveďte zadní sedadla zpět do původní polohy.

## Vyjmutí a nasazení kazety dělicí sítě

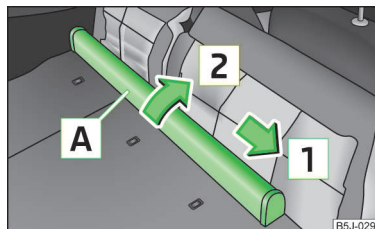

Obr. 72  
Zadní sedadla: kazeta dělicí sítě

Nejprve si přečtete a věnujte pozornost **!** na straně 73.

### Vyjmutí

- › Otevřete pravé zadní dveře.
- › Vyklopte sedáky a sklopte opěry zadních sedadel, nejdříve levou a potom pravou opěru.
- › Kazetu dělicí sítě **A** » obr. 72 posuňte ve směru šipky **1** a ve směru šipky **2** ji vyjměte z úchytů pravé zadní opěry.

### Nasazení

- › Výřezy kazety dělicí sítě nasaďte na úchyty na zadních opěrách.
- › Kazetu posuňte proti směru šipky **1** až na doraz.
- › Uveďte zadní sedadla zpět do původní polohy.

## Držák na kola v zavazadlovém prostoru

### Úvod k tématu

V této kapitole najdete informace k těmto tématům:

Montáž příčniku	75
Montáž držáku kol	75
Nasazení jízdního kola do držáku	75
Zajištění stability jízdních kol popruhem	76

### POZOR

Při přepravě jízdních kol věnujte maximální pozornost zajištění bezpečnosti cestujících ve vozidle.



## ! UPOZORNĚNÍ

Při manipulaci s jízdním kolem dbejte zvýšené opatrnosti - hrozí nebezpečí poškození vozidla!

### Montáž příčnicku

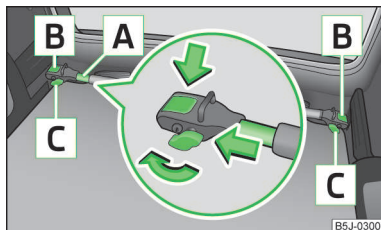

Obr. 73  
Montáž příčnicku

📖 Nejprve si přečtěte a věnujte pozornost ! a ! na straně 74.

- Vyjměte roletový kryt » strana 71, popř. doporučujeme vyjmout dělicí síť » strana 74.
- Vyjměte hlavové opěrky ze zadních sedadel a sklopte zadní sedadla » strana 66.
- Povolte a povytáhněte pojistné šrouby [C] » obr. 73, tím se odjistí upevňovací západky [B].
- Příčnick [A] nasadíte nevysunovatelnou částí na levé upevňovací oko a poté vysunovatelnou část příčnicku [A] nasadíte na pravé upevňovací oko.
- Zmáčkněte západky [B], až zaklapnou, a utáhněte pojistné šrouby [C] na doraz.
- Tahem zkontrolujte upevnění příčnicku.

### Montáž držáku kol

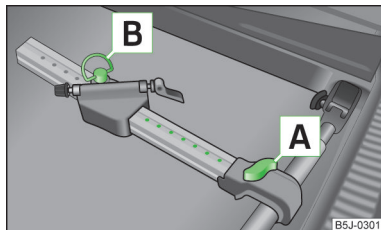

Obr. 74  
Montáž držáku kol

📖 Nejprve si přečtěte a věnujte pozornost ! a ! na straně 74.

- Povolný držák kola nasadíte na příčnick.
- Povytáhněte šroub [A] » obr. 74 a přisuňte podélník (hliníkový díl) k příčnicku, až zapadne objímka.
- Utáhněte šroub [A] do matice.
- Vyšroubujte a vyjměte šroub [B] na posuvné části držáku.
- Nastavte posuvnou část držáku do jedné z možných pozic podle velikosti kola tak, aby nedošlo ke kontaktu jízdního kola s víkem zavazadlového prostoru. Doporučujeme posuvnou část držáku umístit tak, aby mezi šroubem [A] a posuvnou částí držáku bylo 7 viditelných otvorů.
- V požadované poloze nasadíte a utáhněte šroub [B].

### Nasazení jízdního kola do držáku

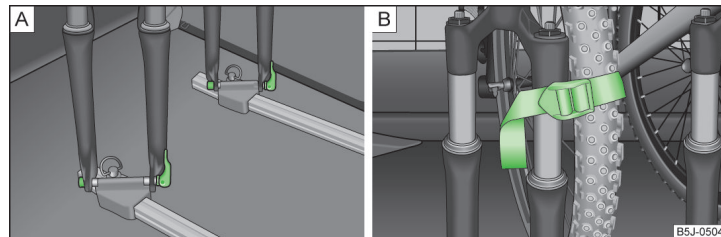

Obr. 75 Nasazení jízdního kola / Příklad připevnění předního kola

📖 Nejprve si přečtěte a věnujte pozornost ! a ! na straně 74.

- Před montáží demontujte z jízdního kola přední kolo.
- Povolte rychloupínací matice na upevňovací ose držáku podle šíře vidlice jízdního kola.
- Vidlici rámu jízdního kola nasadíte na upevňovací osu a utáhněte pomocí rychloupínací matice » obr. 75 - A.
- Nastavte levý pedál jízdního kola dopředu pro snadnější upevnění předního kola.
- Povolte šroub [A] » obr. 74 na straně 75 a posuňte držák společně s upevněným jízdním kolem doleva tak, aby nedošlo ke kolizi mezi řídítky a bočním oknem zavazadlového prostoru.

- Opatrným přivřením a přidržením víka zavazadlového prostoru zkontrolujte mezeru mezi říditky jízdního kola a oknem víka zavazadlového prostoru. V případě potřeby upravte pozici posuvné části držáku tak, aby nedošlo ke kontaktu » strana 75.
- Vyjmuté přední kolo vložte nejlépe mezi levou kliku pedálu a rám jízdního kola a připevněte popruhem k přední vidlici » obr. 75 - [B], popř. přední kolo připevněte popruhem k některému z upevňovacích prvků.
- Montáž druhého držáku a upevnění druhého jízdního kola proveďte stejným způsobem.

## Zajištění stability jízdních kol popruhem

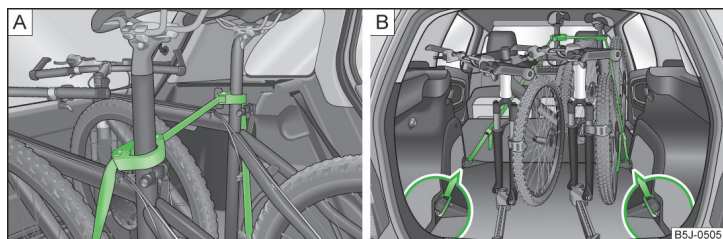

Obr. 76 Zajištění jízdních kol

📖 Nejprve si přečtěte a věnujte pozornost **!** a **!** na straně 74.

- Gumovou část objímky uvolněte stisknutím obou částí objímky proti sobě a otevřete ji.
- Objímku gumovou částí nasadte ve směru jízdy co nejnižší na tyč pod sedlem jízdního kola a zacvakněte ji » obr. 76 - [A].
- Popruh » obr. 76 - [A] mezi sedly při přepravě dvou kol napněte posunutím kol od sebe.
- Karabiny na koncích popruhu zacvakněte za upevňovací oka za zadními sedadly » obr. 76 - [B].
- Popruh dotáhněte přezkami postupně na obou stranách.
- V případě potřeby můžete dodatečně upravit pozice jízdních kol ve vozidle.

## Střešní nosič

### 📖 Úvod k tématu

V této kapitole najdete informace k těmto tématům:

Upevňovací body	_____	77
Zatížení střechy	_____	77

### **!** POZOR

- Náklad musí být na střešním nosiči bezpečně upevněn - hrozí nebezpečí nehody!
- Náklad vždy řádně upevněte pomocí vhodných a nepoškozených popruhů nebo upínacích pásů.
- Náklad na střešním nosiči rozmístěte rovnoměrně.
- Při přepravě těžkých, popř. rozměrných předmětů na střešním nosiči se mohou se změnou polohy těžiště, popř. se zvětšenou plochou měnit i jízdní vlastnosti vozidla - hrozí nebezpečí nehody! Přizpůsobte proto styl i rychlost jízdy aktuálním podmínkám.
- Vyhýbejte se prudkým jízdním a brzdným manévřům.
- Rychlost a styl jízdy přizpůsobte viditelnosti, povětrnostním podmínkám, stavu vozovky a podmínkám provozu.
- V žádném případě nepřekročte přípustné zatížení střechy, přípustné zatížení nápravy ani přípustnou celkovou hmotnost vozidla - hrozí nebezpečí nehody!

### **!** UPOZORNĚNÍ

- Používejte pouze střešní nosiče ze sortimentu ŠKODA originálního příslušenství.
- Při manipulaci se střešními nosiči bezpodmínečně postupujte podle příloženého návodu k montáži střešního nosiče.
- U vozidel s el. posuvným a výklopným střešním oknem mějte na zřeteli, že vyklopené střešní okno nesmí narážet na přepravovaný náklad.
- Dbejte na to, aby při otevření víka zavazadlového prostoru nenaráželo na náklad upevněný na střeše vozidla.
- Výška vozidla se mění o výšku střešního nosiče a o výšku připevněného nákladu. Porovnejte výšku vozidla s výškami např. podjezdů a garážových vrat.
- Před vjezdem do mycí linky vždy demontujte střešní nosič.
- Dbejte na to, aby upevněný náklad nepoškodil střešní anténu.

### **!** Životní prostředí

Zvýšeným aerodynamickým odporem vzrůstá spotřeba pohonných hmot. ▶

## **i** Poznámka

Pokud není vozidlo vybaveno z výrobního závodu podélným střešním nosičem, je možné jej zakoupit ze sortimentu ŠKODA originálního příslušenství.

## Upevňovací body

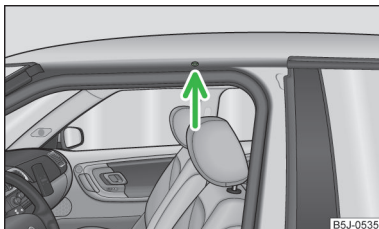

Obr. 77  
Upevňovací body základního střešního nosiče

**Nejprve si přečtete a věnujte pozornost **i** a **!** na straně 76.**

Montáž a demontáž proveďte dle návodu příloženého ke střešnímu nosiči.

## **!** UPOZORNĚNÍ

Dodržujte pokyny pro montáž a demontáž v příloženém návodu.

## Zatížení střechy

**Nejprve si přečtete a věnujte pozornost **i** a **!** na straně 76.**

Při přepravě nákladů na střeše vozidla nesmí takto přepravovaný náklad (včetně střešního nosiče) překročit hmotnost **75 kg** a současně nesmí být překročena maximální přípustná hmotnost vozidla.

Pokud používáte nosiče s nižší nosností, nemůžete přípustné zatížení střechy využít. V takovém případě můžete nosič zatížit jen do hmotností uvedené v jeho návodu k montáži.

## Praktická výbava

### **Úvod k tématu**

V této kapitole najdete informace k těmto tématům:

Držáky na nápoje \_\_\_\_\_ 77  
Popelník \_\_\_\_\_ 78

Zapalovač cigaret \_\_\_\_\_ 78  
12V zásuvka \_\_\_\_\_ 79  
Háčky na šaty \_\_\_\_\_ 79  
Držák na lístky \_\_\_\_\_ 79

## **!** POZOR

- Na přístrojovou desku nic nepokládejte. Položené předměty by se mohly za jízdy (při akceleraci nebo při jízdě do zatáčky) pohybovat po přístrojové desce nebo z ní spadnout a odvést tak Vaši pozornost od řízení - hrozí nebezpečí nehody!
- Přesvědčte se, že se žádné předměty nemohou za jízdy dostat ze středové konzoly nebo z ostatních schránek do prostoru nohou řidiče. Pak byste nebyli schopni brzdit, sešlápnout spojkový pedál ani přidat plyn - hrozí nebezpečí nehody!
- Popel a vykouřené cigarety nebo doutníky smí být odkládány pouze do popelníku!

## Držáky na nápoje

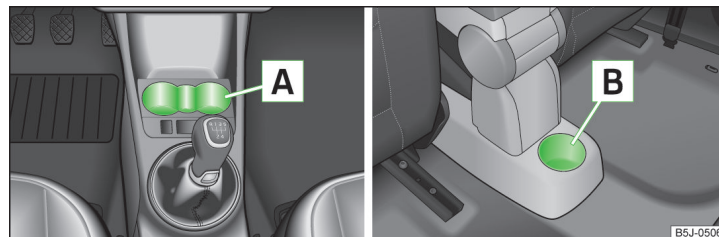

Obr. 78 Držáky na nápoje

**Nejprve si přečtete a věnujte pozornost **!** na straně 77.**

Do prolisů **A** » obr. 78 můžete vložit dvě dózy s nápojem.

Do prolisu **B** můžete vložit jednu dózu s nápojem.

## ! POZOR

- Do držáků nevkládějte horké nápoje. Při pohybu vozidla může dojít k jejich rozlítí - hrozí nebezpečí opaření!
- Do držáků nesmějí být odkládány žádné předměty, které by při náhlém brzdění nebo nárazu vozidla způsobily cestujícím zranění.
- Nepoužívejte křehké nádoby (např. sklo, porcelán). Při nehodě by mohlo dojít k poranění.

## ! UPOZORNĚNÍ

Nenechávejte za jízdy v držáku otevřené nápoje. Mohly by se např. při brzdění rozlít, a tak poškodit elektrickou instalaci a čalounění vozidla.

## Popelník

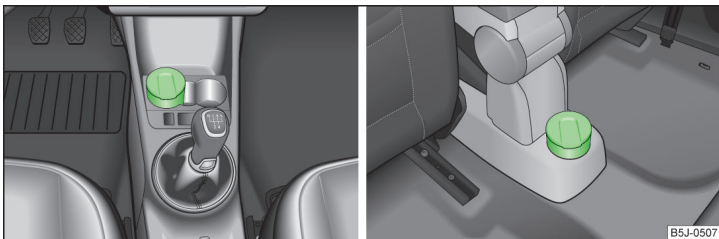

Obr. 79 Střední konzola: popelník vpředu / popelník vzadu

📖 **Nejprve si přečtete a věnujte pozornost ! na straně 77.**

Popelník je možné použít k uložení popela, cigaret, doutníků apod. » !.

### Vyjmutí

➤ Popelník » obr. 79 vyjměte směrem nahoru.

### Vložení

➤ Popelník zatlačte svisle dolů.

## ! POZOR

Popelník nikdy nepoužívejte pro ukládání hořících předmětů - hrozí nebezpečí požáru!

## ! UPOZORNĚNÍ

Při vyjímání nedržte popelník za víčko - hrozí nebezpečí ulomení víčka.

## Zapalovač cigaret

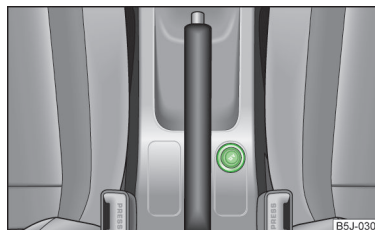

Obr. 80  
Střední konzola: zapalovač cigaret

📖 **Nejprve si přečtete a věnujte pozornost ! na straně 77.**

### Obsluha

- Zamáčkněte hlavu zapalovače » obr. 80.
- Vyčkejte, dokud hlava zapalovače nepovysočí.
- Nažhavený zapalovač okamžitě vyjměte a použijte.
- Zasuňte zapalovač zpět do zásuvky.

## ! POZOR

- Zapalovač cigaret používejte opatrně! Neopatrným používáním zapalovače cigaret můžete způsobit popáleniny.
- Zapalovač cigaret je funkční i při vypnutém zapalování, resp. i při vytaženém klíči ze spínací skříňky. Proto, pokud opouštíte vozidlo, nenechávejte v něm bez dozoru osoby, které nejsou plně samostatné, např. děti. Mohly by se zapalovačem manipulovat a způsobit si popáleniny.

## i Poznámka

- Zásuvku zapalovače cigaret můžete použít i jako 12V zásuvku pro elektrické spotřebiče » strana 79.
- Další pokyny » strana 123, *Servisní práce, úpravy a technické změny.*

## 12V zásuvka

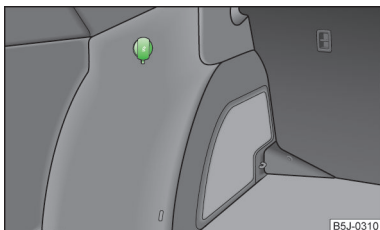

Obr. 81  
Zavazadlový prostor: 12V zásuvka

Nejprve si přečtete a věnujte pozornost na straně 77.

12V zásuvka (dále jen zásuvka) se nachází na střední konzole vpředu » obr. 80 na straně 78 a v zavazadlovém prostoru » obr. 81.

### Použití

- Vyměňte kryt zásuvky, resp. zapalovač nebo otevřete kryt zásuvky.
- Zasuňte zástrčku elektrického spotřebiče do zásuvky.

Zásuvku a k ní připojené přístroje je možné používat i při vypnutém zapalování, resp. i při vytaženém klíči ze spínací skříňky » .

Další pokyny » strana 123, Servisní práce, úpravy a technické změny.

### POZOR

- Nesprávné používání zásuvky a elektrického příslušenství vozidla může způsobit požár, popáleniny a jiná těžká zranění. Proto, pokud opouštíte vozidlo, nenechávejte v něm bez dozoru osoby, které nejsou plně samostatné, např. děti.
- Pokud je připojený elektrický přístroj příliš horký, okamžitě ho vypněte a odpojte z elektrické sítě.

### UPOZORNĚNÍ

- Zásuvku můžete použít pouze pro napájení schváleného elektrického příslušenství s celkovým příkonem do 120 W.
- Nikdy nepřekračujte maximální příkon, protože může dojít k poškození elektrického zařízení vozidla.
- Při vypnutém motoru a zapnutých spotřebičích se akumulátor vozidla vybíjí - hrozí nebezpečí vybití akumulátoru!
- Abyste nepoškodili zásuvku, používejte pouze vhodné zástrčky.

- Používejte pouze příslušenství, které odpovídá platným směrnícím, týkajícím se elektromagnetické tolerance.
- Před zapnutím a vypnutím zapalování a před spouštěním motoru vypněte spotřebiče připojené k zásuvce, abyste vyloučili poškození spotřebičů v důsledku kolísání napětí.
- Dodržujte návod k obsluze připojených přístrojů!

## Háčky na šaty

Nejprve si přečtete a věnujte pozornost na straně 77.

Háčky na šaty se nacházejí u stropního madla nad zadními dveřmi.

### POZOR

- Dávejte pozor, aby zavěšené šaty neomezovaly výhled dozadu.
- Na háčky věste jen lehké šaty a dávejte pozor, aby v kapsách nebyly těžké nebo ostré předměty.
- Šaty nevěste na ramínka, aby neomezovala účinek hlavového airbagu.

### UPOZORNĚNÍ

Povolené maximální zatížení háčků je 2 kg.

## Držák na lístky

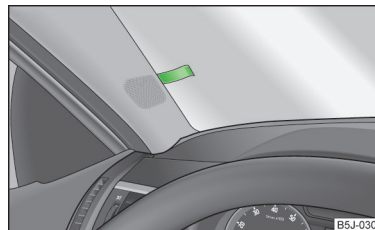

Obr. 82  
Čelní sklo: držák na lístky

Nejprve si přečtete a věnujte pozornost na straně 77.

Držák na lístky umožňuje uchycení např. parkovacích lístků.

### POZOR

Před jízdou vždy **odstraňte** lístek z držáku, aby nebylo zakryto zorné pole řidiče.

## Odkládací prostory

### Úvod k tématu

V této kapitole najdete informace k těmto tématům:

Odkládací schránky na straně spolujezdce	80
Chlazení odkládací schránky na straně spolujezdce	80
Odkládací schránka u řidiče	81
Odkládací kapsy na předních sedadlech	81
Schránka na brýle	81
Odkládací schránka na střední konzole	81
Odkládací schránka pod předním sedadlem	82
Loketní opěrka předních sedadel s odkládací schránkou	82
Odkládací schránky ve dveřích	82
Odkládací schránky v zavazadlovém prostoru	83
Pružná odkládací přihrádka	83

### POZOR

- Na přístrojovou desku nic nepokládejte. Položené předměty by se mohly za jízdy (při akceleraci nebo při jízdě do zatáčky) pohybovat po přístrojové desce nebo z ní spadnout, a odvést tak Vaši pozornost od řízení - hrozí nebezpečí nehody!
- Přesvědčte se, že se žádné předměty nemohou za jízdy dostat ze středové konzoly nebo z ostatních schránek do prostoru nohou řidiče. Pak byste nebyli schopni brzdít, sešlápnout spojku ani přidat plyn - hrozí nebezpečí nehody!

## Odkládací schránky na straně spolujezdce

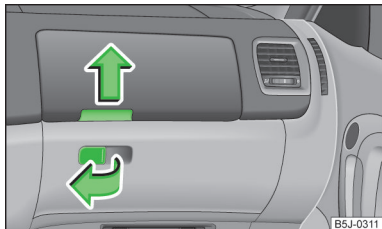

Obr. 83  
Přístrojová deska: odkládací schránky na straně spolujezdce

Nejprve si přečtěte a věnujte pozornost **!** na straně 80.

### Otevření/zavření

- Zatáhněte za madlo víka ve směru šipky » obr. 83 a víko odklopte.
- Přiklopte víko, až slyšitelně zaklapne.

Na vnitřní straně spodního víka je umístěn držák na tužku.

### POZOR

Z bezpečnostních důvodů musí být schránky během jízdy vždy uzavřeny.

## Chlazení odkládací schránky na straně spolujezdce

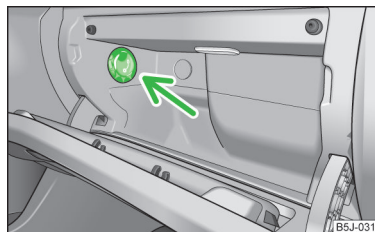

Obr. 84  
Odkládací schránka: ovládání chlazení

Nejprve si přečtěte a věnujte pozornost **!** na straně 80.

- Přívod vzduchu otevřete, resp. uzavřete otočným kolečkem » obr. 84.

Pokud je přívod vzduchu otevřen a je zapnutá klimatizace, proudí do schránky chlazený vzduch.

Pokud je přívod vzduchu otevřen a klimatizace je vypnutá, proudí do schránky venkovní, resp. tepelně neupravený vzduch.

Pokud klimatizace pracuje v režimu topení nebo pokud chlazení schránky nevyužíváte, doporučujeme přívod vzduchu uzavřít.

## Odkládací schránka u řidiče



Obr. 85  
Přístrojová deska: odkládací  
schránka řidiče

📖 Nejprve si přečtěte a věnujte pozornost **!** na straně 80.

Neuzavíratelná odkládací schránka pod spínačem světel » obr. 85.

## Odkládací kapsy na předních sedadlech



Obr. 86  
Zádové opěry předních sedadel:  
odkládací kapsy

📖 Nejprve si přečtěte a věnujte pozornost **!** na straně 80.

Na zadní straně zádových opěr předních sedadel se nacházejí odkládací kapsy » obr. 86.

Odkládací kapsy jsou určeny pro odložení např. mapy, časopisů apod.

### **!** POZOR

Do odkládacích kapes nevkládejte těžké předměty - hrozí nebezpečí zranění!

### **!** UPOZORNĚNÍ

Do odkládacích kapes nevkládejte velké předměty, např. láhve, nebo předměty s ostrými hranami, mohly by poškodit kapsy a potahy sedadel.

## Schránka na brýle

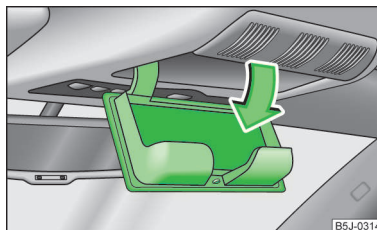

Obr. 87  
Výřez ze stropního panelu:  
schránka na brýle

📖 Nejprve si přečtěte a věnujte pozornost **!** na straně 80.

➤ Zatláchte na víko schránky v místě lišty, schránka se odklopí dolů » obr. 87.

### **!** POZOR

Schránka smí být otevřena pouze při vyjímání nebo vkládání brýlí a poté musí být uzavřena.

### **!** UPOZORNĚNÍ

- Do odkládací schránky neodkládejte předměty citlivé na teplo - mohlo by dojít k jejich poškození.
- Povolené maximální zatížení schránky je 250 g.

## Odkládací schránka na střední konzole

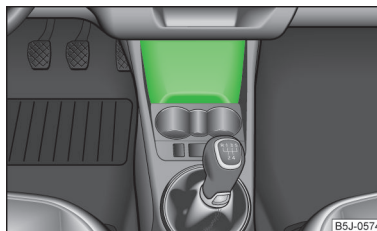

Obr. 88  
Střední konzola: odkládací  
schránka

📖 Nejprve si přečtěte a věnujte pozornost **!** na straně 80.

Neuzavíratelná odkládací schránka na střední konzole » obr. 88.



## Odkládací schránka pod předním sedadlem

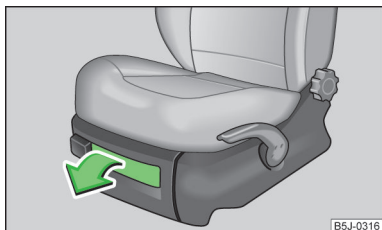

Obr. 89  
Přední sedadlo: odkládací schránka

📖 Nejprve si přečtěte a věnujte pozornost **!** na straně 80.

- Schránku otevřete tahem za madlo » obr. 89.
- Při zavírání schránky podržte madlo, dokud se schránka neuzavře.

### **!** POZOR

Z bezpečnostních důvodů musí být schránka během jízdy vždy uzavřena.

### **!** UPOZORNĚNÍ

Schránka je určena k odkládání drobných předmětů do celkové hmotnosti 1 kg.

## Loketní opěrka předních sedadel s odkládací schránkou

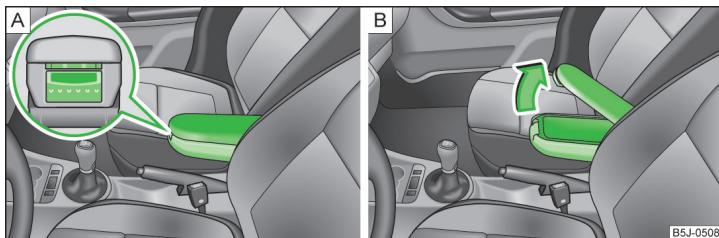

Obr. 90 Loketní opěrka: odkládací schránka / otevření odkládací schránky

📖 Nejprve si přečtěte a věnujte pozornost **!** na straně 80.

### Sklopení loketní opěrky

- Stiskněte spodní tlačítko na čelní ploše opěrky » obr. 90 - **A**.
- Opěrku sklopte dolů a tlačítko uvolněte.

### Otevření odkládací schránky

- Stiskněte horní tlačítko a odklopte víko odkládací schránky směrem nahoru » obr. 90 - **B**.

### **i** Poznámka

Pokud je opěrka sklopena dolů, může být omezen pohyb paží. V městském provozu by opěrka neměla být sklopena.

## Odkládací schránky ve dveřích

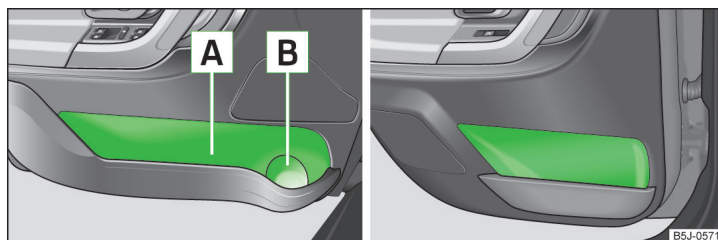

Obr. 91 Odkládací schránka: v předních dveřích / v zadních dveřích

📖 Nejprve si přečtěte a věnujte pozornost **!** na straně 80.

V části **B** » obr. 91 odkládací schránky v předních dveřích se nachází držák na láhve.

### **!** POZOR

Aby nebyl omezen účinný dosah bočních airbagů, použijte část **A** » obr. 91 odkládací schránky v předních dveřích výhradně k ukládání předmětů, které z ní nevyčnívají.



## Odkládací schránky v zavazadlovém prostoru

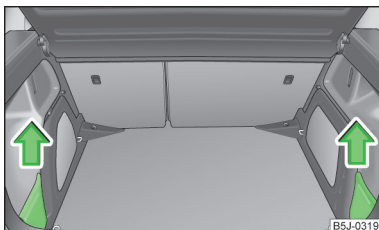

Obr. 92  
Zavazadlový prostor: odkládací schránky

📖 Nejprve si přečtěte a věnujte pozornost **!** na straně 80.

Kryt boční schránky můžete vyjmout, a zvětšit tak zavazadlový prostor.

➤ Uchopte kryt v horní části a opatrně ho vyjměte ve směru šipky » obr. 92.

### **!** UPOZORNĚNÍ

Odkládací schránky jsou určeny k odložení drobných předmětů do celkové hmotnosti 2,5 kg.

## Pružná odkládací přihrádka

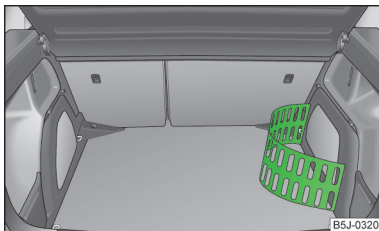

Obr. 93  
Pružná odkládací přihrádka

📖 Nejprve si přečtěte a věnujte pozornost **!** na straně 80.

Pružnou odkládací přihrádku » obr. 93 je možné namontovat na pravé straně zavazadlového prostoru.

### Montáž

➤ Vložte oba konce pružné odkládací přihrádky do otvorů v pravém boku zavazadlového prostoru a zajistěte posunutím směrem dolů.

### Demontáž

- Pružnou odkládací přihrádku uchopte na obou horních rozích.
- Zatlačte horní rohy směrem do středu přihrádky a posunem nahoru odjistěte.
- Tahem k sobě vyjměte.

### **!** UPOZORNĚNÍ

Pružná odkládací přihrádka je určena k odkládání drobných předmětů do celkové hmotnosti 8 kg.

### **i** Poznámka

V případě, že máte v zavazadlovém prostoru namontovanou mezipodlahu » strana 71, nelze namontovat pružnou odkládací přihrádku.

## Topení a klimatizace

### Topení, větrání, chlazení

#### Úvod k tématu

V této kapitole najdete informace k těmto tématům:

Ofukovací otvory	84
Hospodárné zacházení s chlazením	85
Poruchy funkce	85

Topný výkon je závislý na teplotě chladicí kapaliny, proto je plného výkonu dosaženo až po zahřátí motoru.

Pokud je zapnuté chlazení, klesá ve vozidle teplota a vlhkost vzduchu. Při nízké venkovní teplotě se zapnutím chlazení zabraňuje zamlžení skel.

Abyste zvýšili chladicí efekt, můžete krátkodobě zapnout recirkulaci vzduchu.

Dodržujte pokyny k recirkulaci vzduchu u klimatizace » [strana 88](#), resp. u Climatronicu » [strana 90](#).

#### POZOR

Pro bezpečnou jízdu je důležité, aby byla všechna okna bez ledu a sněhu a aby nebyla zamlžená. Důkladně se seznamte se správným ovládním topení a větrání, s odmlžováním a odmrazováním skel stejně jako s chlazením.

#### UPOZORNĚNÍ

- Aby mohlo vytápění a chlazení správně fungovat, nesmí být otvor pro nasávání vzduchu před čelním sklem zanesený např. ledem, sněhem nebo listím.
- Pokud je zapnuté chlazení, může ze skříně klimatizace odkapávat **kondenzovaná voda** a tvořit pod vozidlem louže. Nejedná se o projev netěsnosti!

#### Poznámka

- Odvětrání vnitřního prostoru vozidla je zajištěno otvory, které se nacházejí v zadní části zavazadlového prostoru.
- Doporučujeme Vám při zapnuté recirkulaci vzduchu ve vozidle nekouřit, protože nasávaný kouř z interiéru vozidla se usazuje na výparníku klimatizace. To za provozu klimatizace vede k trvalému zápachu, který lze odstranit pouze s velkým úsilím a vysokými náklady na výměnu výparníku klimatizace.

## Ofukovací otvory

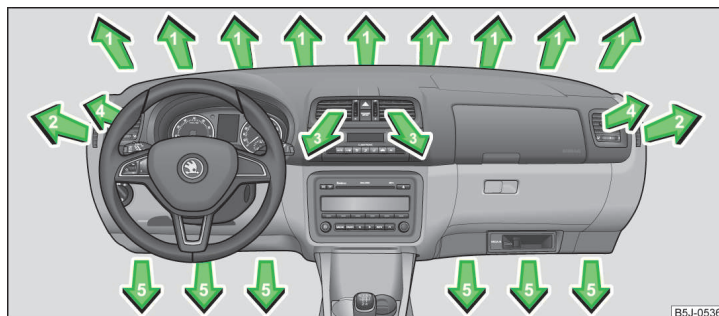

Obr. 94 Ofukovací otvory

Nejprve si přečtete a věnujte pozornost **I** a **II** na straně 84.

V závislosti na nastavení ovladačů a venkovních klimatických podmínkách proudí z otevřených ofukovacích otvorů ohřátý nebo neohřátý čerstvý, resp. chlazený vzduch.

U ofukovacích otvorů **3** a **4** » [obr. 94](#) můžete měnit směr proudění vzduchu a také je můžete jednotlivě otevřít a zavřít.

#### Otevření ofukovacích otvorů 3 a 4

► Otočte svislé ovládací kolečko (ofukovací otvory **3**) » [obr. 94](#), popř. vodorovné ovládací kolečko (ofukovací otvory **4**) do polohy **1**.

#### Zavření ofukovacích otvorů 3 a 4

► Otočte svislé ovládací kolečko (ofukovací otvory **3**) » [obr. 94](#), popř. vodorovné ovládací kolečko (ofukovací otvory **4**) do polohy **0**.

#### Změna proudu vzduchu otvorů 3 a 4

- Pro změnu výšky proudění vzduchu vychylte vodorovné lamely pomocí posuvného ovladače nahoru nebo dolů » [obr. 94](#).
- Pro ovládní proudu vzduchu v bočním směru natočte svislé lamely pomocí posuvného ovladače doleva nebo doprava.

Přívod vzduchu do jednotlivých ofukovacích otvorů nastavíte ovladačem **C** » [obr. 95 na straně 85](#).

## **i** Poznámka

Ofukovací otvory nezakrývejte žádnými předměty.

## Hospodárné zacházení s chlazením

**📖** Nejprve si přečtěte a věnujte pozornost **!** a **!** na straně 84.

V režimu chlazení ubírá kompresor klimatizace výkon motoru, a tím ovlivňuje spotřebu pohonných hmot.

Pokud je v interiéru vozidla vlivem slunečního záření vysoká teplota, doporučujeme krátce vyvětrat, aby mohl horký vzduch uniknout.

Pokud jsou otevřená okna, nemělo by se chlazení zapínat.

## **🌿** Životní prostředí

Šetřením pohonných hmot snižujete vypouštění škodlivin » strana 106.

## Poruchy funkce

**📖** Nejprve si přečtěte a věnujte pozornost **!** a **!** na straně 84.

Pokud chladicí zařízení nepracuje při vnějších teplotách vyšších než +5 °C, došlo k poruše funkce. Může to mít následující důvody.

➤ Přepálila se některá z pojistek. Zkontrolujte pojistku, popř. ji vyměňte » strana 164.

➤ Chladicí zařízení se automaticky dočasně vypnulo, protože chladicí kapalina motoru má příliš vysokou teplotu » strana 27.

Pokud nemůžete poruchu funkce sami odstranit nebo se snižuje chladicí výkon, chladicí zařízení vypněte a vyhledejte pomoc odborného servisu.

## Topení

### **📖** Úvod k tématu

V této kapitole najdete informace k těmto tématům:

Obsluha _____	85
Nastavení _____	86
Recirkulace vzduchu _____	86

## Obsluha

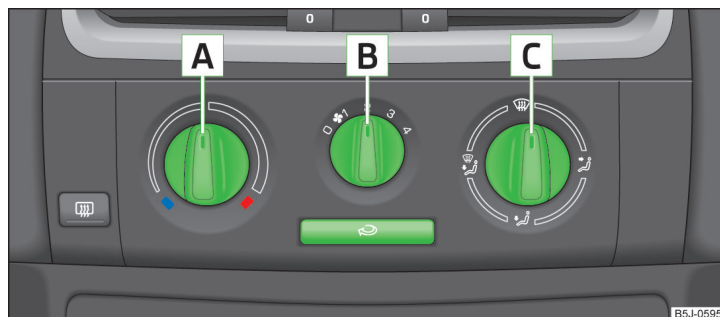

Obr. 95 Topení: ovládací prvky

**Funkce jednotlivých ovládacích prvků » obr. 95:**









- A** nastavení teploty (otočení doleva: snížení teploty, otočení doprava: zvýšení teploty)
- B** nastavení intenzity větrání (stupeň 0: ventilátor vypnutý, stupeň 4: nejvyšší intenzita větrání)
- C** nastavení rozvodu vzduchu k jednotlivým ofukovacím otvorům » strana 84
- ↻ zapnutí/vypnutí recirkulace vzduchu » strana 86

Ovladače **A** a **C** » obr. 95 můžete nastavit do libovolné mezípolohy.

## **!** POZOR

Abyste zabránili zamlžování skel, mějte ventilátor stále zapnutý.

Doporučená základní nastavení ovládacích prvků topení.

Nastavení	Poloha ovladače » obr. 95 na straně 85			Tlačítko se symbolem  » obr. 95 na straně 85	Ofukovací otvory 4 » obr. 94 na straně 84
	A	B	C		
Rozmrazování čelního skla a bočních skel	Na doraz doprava	3		Nezapínat	Otevřít a nasměrovat k bočnímu sklu
Odmížování čelního skla a bočních skel	Požadovaná teplota	2 nebo 3	 / 	Nezapínat	Otevřít a nasměrovat k bočnímu sklu
Co nejrychlejší zahřátí	Na doraz doprava	3		Krátce zapnout	Otevřít
Příjemné vytápění	Požadovaná teplota	2 nebo 3	 / 	Nezapínat	Otevřít
Režim čerstvého vzduchu - větrání	Na doraz doleva	Požadovaná poloha		Nezapínat	Otevřít

Doporučujeme Vám nechat ofukovací otvory 3 » obr. 94 na straně 84 ve všech režimech otevřené.

### **I** Poznámka

Pokud nastavíte rozvod vzduchu pouze na skla, je veškeré množství vzduchu využíváno k rozmrazení skel, a tím není přiváděn žádný vzduch do prostoru podlahy. To může mít za následek zhoršení komfortu vytápění.

## Recirkulace vzduchu

Recirkulace vzduchu zamezí vnikání vzduchu zvenku, např. při zvýšené koncentraci škodlivin při průjezdu tunelem nebo v dopravní zácpě.



### Zapnutí/vypnutí

➤ Stiskněte tlačítko se symbolem .

Kontrolní světlo v tlačítku se rozsvítí.

➤ Stiskněte opětovně tlačítko se symbolem .

Kontrolní světlo v tlačítku zhasne.

Otočením ovladače rozvodu vzduchu **C** » obr. 95 na straně 85 do polohy  se recirkulace vzduchu automaticky vypne. Opětovným stisknutím tlačítka se symbolem  je možné recirkulaci vzduchu opět zapnout i v této poloze.

### **!** POZOR

Recirkulaci vzduchu nikdy nenechávejte zapnutou po delší dobu, protože se nepřivádí čerstvý vzduch zvenčí a „spotřebovaný“ vzduch může unavovat, snižovat pozornost, případně vést k zamlžení skel. Tím může stoupnout riziko nehody. Jakmile se začnou zamlžovat skla, recirkulaci vzduchu ihned vypněte.

## Klimatizace (manuální klimatizace)

### Úvod k tématu

V této kapitole najdete informace k těmto tématům:

Obsluha	87
Nastavení klimatizace	88
Recirkulace vzduchu	88

Chlazení může pracovat pouze při splnění následujících podmínek.

- ✓ Zapnuté chlazení » strana 87.
- ✓ Nastartovaný motor.
- ✓ Vnější teplota asi nad +2 °C.
- ✓ Ovladač ventilátoru v poloze 1-4.

Jestliže můžete dosáhnout v interiéru požadované teploty bez spuštění chladičího zařízení, doporučujeme zvolit režim čerstvého vzduchu.

Pokud je příliš vysoká teplota chladicí kapaliny, chlazení se vypne, aby bylo zajištěno dostatečné chlazení motoru.

#### **!** UPOZORNĚNÍ

- Pokud je zapnuté chlazení, může za určitých podmínek proudit z ofukovacích otvorů vzduch o teplotě asi 5 °C.
- Při dlouhodobém a nerovnoměrném rozložení vzduchu proudícího z ofukovacích otvorů (zvláště na nohy) a velkém rozdílu teplot, např. při vystupování z vozidla, může u citlivějších lidí dojít k nachlazení.

#### **i** Poznámka

- Doporučujeme Vám nechat jednou ročně provést čištění klimatizace v odborném servisu.
- Aby byl zajištěn dostatečný teplotní komfort, může za určitých okolností dojít při provozu klimatizace ke zvýšení volnoběžných otáček motoru.

### Obsluha

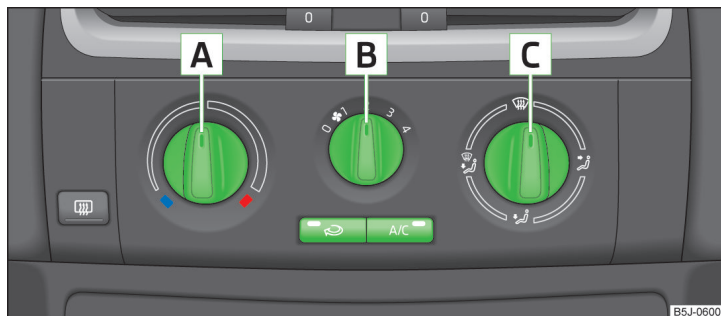

Obr. 96 Klimatizace: ovládací prvky

**📖 Nejprve si přečtete a věnujte pozornost **!** na straně 87.**

**Funkce jednotlivých ovládacích prvků » obr. 96:**

- A** nastavení teploty (otočení doleva: snížení teploty, otočení doprava: zvýšení teploty)
- B** nastavení intenzity větrání (stupeň 0: ventilátor vypnutý, stupeň 4: nejvyšší intenzita větrání)
- C** nastavení rozvodu vzduchu k jednotlivým ofukovacím otvorům » [strana 84](#)
- ↻ zapnutí/vypnutí recirkulace vzduchu » [strana 88](#)
- A/C** zapnutí/vypnutí chlazení





#### **i** Poznámka

Kontrolní světlo v tlačítku se symbolem **A/C** se po stisknutí rozsvítí, i když nejsou splněny všechny podmínky pro funkci chladičího zařízení » [strana 86](#). Rozsvícením kontrolního světla v tlačítku je signalizována připravenost chladičího zařízení ke chlazení.

## Nastavení klimatizace

📖 Nejprve si přečtěte a věnujte pozornost **!** na straně 87.

Doporučená základní nastavení ovládacích prvků klimatizace.

Nastavení	Poloha ovladače » obr. 96 na straně 87			Tlačítko » obr. 96 na straně 87		Ofukovací otvory 4 » obr. 94 na straně 84
	A	B	C		A/C	
Rozmrazování - odmrazování čelního skla a bočních skel <sup>a)</sup>	Požadovaná teplota	3 nebo 4		Nezapínat	Automaticky zapnuto	Otevřít a nasměrovat k bočnímu sklu
Co nejrychlejší zahřátí	Na doraz doprava	3		Krátce zapnout	Vypnuto	Otevřít
Příjemné vytápění	Požadovaná teplota	2 nebo 3		Nezapínat	Vypnuto	Otevřít
Co nejrychlejší ochlazení	Na doraz doleva	Krátce 4, pak 2 nebo 3		Krátce zapnout <sup>b)</sup>	Zapnuto	Otevřít
Optimální chlazení	Požadovaná teplota	1, 2, popř. 3		Nezapínat	Zapnuto	Otevřít a nasměrovat ke stropu
Režim čerstvého vzduchu - větrání	Na doraz doleva	Požadovaná poloha		Nezapínat	Vypnuto	Otevřít

<sup>a)</sup> V zemích s vysokou vzdušnou vlhkostí Vám nedoporučujeme používat toto nastavení. Může docházet k prochlazení skla a následnému orosení skla zvenčí.

<sup>b)</sup> Za určitých podmínek se může automaticky zapnout recirkulace vzduchu » strana 88, v tlačítku se symbolem  se rozsvítí kontrolní světlo.

Doporučujeme Vám nechat ofukovací otvory **3** » obr. 94 na straně 84 ve všech režimech otevřené.

## Recirkulace vzduchu

📖 Nejprve si přečtěte a věnujte pozornost **!** na straně 87.

Recirkulace vzduchu zamezí vnikání vzduchu zvenku, např. při zvýšené koncentraci škodlivin při průjezdu tunelem nebo v dopravní zácpě.

### Zapnutí/vypnutí

➤ Stiskněte tlačítko se symbolem .

Kontrolní světlo v tlačítku se rozsvítí.

➤ Stiskněte opětovně tlačítko se symbolem .

Kontrolní světlo v tlačítku zhasne.

Otočením ovladače rozvodu vzduchu **[C]** » obr. 96 na straně 87 do polohy  do polohy  recirkulace vzduchu automaticky vypne.

Opětovným stisknutím tlačítka se symbolem  je možné recirkulaci vzduchu opět zapnout i v této poloze.

### **!** POZOR

Recirkulaci vzduchu nikdy nenechávejte zapnutou po delší dobu, protože se nepřivádí čerstvý vzduch zvenčí a „spotřebovaný“ vzduch může unavovat, snižovat pozornost, případně vést k zamlžení skel. Tím může stoupnout riziko nehody. Jakmile se začnou zamlžovat skla, recirkulaci vzduchu ihned vypněte.

### Úvod k tématu

V této kapitole najdete informace k těmto tématům:

Ovládací prvky	89
Automatický provoz	90
Nastavení teploty	90
Recirkulace vzduchu	90
Regulace větrání	90
Rozmrazování čelního skla	91

Climatronic v **automatickém provozu** zajišťuje nejlepší možné nastavení teploty přiváděného vzduchu, stupně větrání a rozvodu vzduchu.

Zařízení reaguje i na sluneční záření, takže dodatečná ruční regulace není nutná.

Chlazení může pracovat pouze při splnění následujících podmínek.

- ✓ Zapnuté chlazení » [strana 89](#).
- ✓ Nastartovaný motor.
- ✓ Vnější teplota asi nad +2 °C.

Pokud je příliš vysoká teplota chladicí kapaliny, chlazení se vypne, aby bylo zajištěno dostatečné chlazení motoru.

#### **I** Poznámka

- Doporučujeme Vám nechat jednou ročně provést čištění Climatronicu v odborném servisu.
- Aby byl zajištěn dostatečný teplotní komfort, může za určitých okolností dojít při provozu Climatronicu ke zvýšení volnoběžných otáček motoru.

## Ovládací prvky

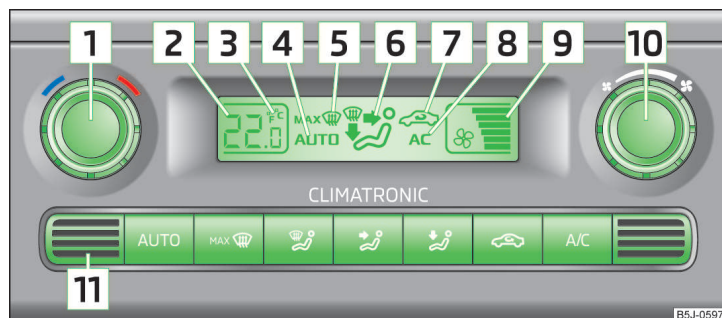

Obr. 97 Climatronic: ovládací prvky

#### Tlačítka/ovladače

- 1** nastavení vnitřní teploty » [strana 90](#)

#### Zobrazení na displeji

- 2** zvolená vnitřní teplota
- 3** stupně Celsia, popř. Fahrenheita, přepínání zobrazovaných jednotek teploty » [strana 90](#)
- 4** automatický provoz klimatizace
- 5** zapnuté odmlžení, popř. odmrazení čelního skla
- 6** směr proudění vzduchu
- 7** zapnutá recirkulace vzduchu
- 8** zapnuté chlazení
- 9** zvolené nastavení otáček ventilátoru

#### Tlačítka/ovladače

- 10** nastavení otáček ventilátoru » [strana 90](#)

- 11** snímač vnitřní teploty

**AUTO** automatický provoz » [strana 90](#)

**MAX** odmlžení, popř. odmrazení čelního skla » [strana 91](#)

proudění vzduchu na skla

proudění vzduchu na horní část těla

proudění vzduchu na nohy

☞ zapnutí/vypnutí recirkulace vzduchu » strana 90

A/C zapnutí/vypnutí chlazení

### **i** Poznámka

Snímač vnitřní teploty **11** » obr. 97 nepřelepujte ani jinak nezakrývejte, mohli byste nežádoucím způsobem ovlivnit provoz Climatronicu.

## Automatický provoz

Automatický provoz slouží k udržování konstantní teploty a k odmíždování skel uvnitř vozidla.

### Zapnutí

› Nastavte teplotu mezi +18 °C a +29 °C.

› Ofukovací otvory **3** » obr. 94 na straně 84 a **4** nastavte tak, aby proud vzduchu směřoval mírně nahoru.

› Stiskněte tlačítko **AUTO** » obr. 97 na straně 89, na displeji se zobrazí **AUTO**.

**Vypnutí** automatického provozu je možné stisknutím libovolného tlačítka pro rozvod vzduchu nebo přidáním, resp. ubráním otáček ventilátoru. Teplota je však stále regulována.

## Nastavení teploty

### Nastavení teploty

› Zapněte zapalování.

› Otočte ovladač **1** » obr. 97 na straně 89 doleva pro snížení teploty, resp. doprava pro zvýšení teploty.

### Přepínání mezi stupni Celsia a Fahrenheita

› Stiskněte současně a podržte tlačítka **AUTO** a **A/C**.

Na displeji se zobrazí údaj v požadovaných jednotkách (pozice **3** » obr. 97 na straně 89).

Vnitřní teplotu můžete nastavit mezi +18 °C a +29 °C. V této oblasti se teplota reguluje automaticky.

Pokud zvolíte teplotu pod +18 °C, na displeji se zobrazí údaj „LO“.

Pokud zvolíte teplotu nad +29 °C, na displeji se zobrazí údaj „HI“.

V obou krajních teplotách funguje Climatronic s maximálním chladícím, resp. topným výkonem. Teplota se nereguluje automaticky.

### **!** UPOZORNĚNÍ

Při dlouhodobém a nerovnoměrném rozložení vzduchu proudícího z ofukovacích otvorů (zvláště na nohy) a velkém rozdílu teplot, např. při vystupování z vozidla, může u citlivějších lidí dojít k nachlazení.

## Recirkulace vzduchu

Recirkulace vzduchu zamezí vnikání vzduchu zvenku, např. při zvýšené koncentraci škodlivin při průjezdu tunelem nebo v dopravní zácpě.

### Zapnutí

› Stiskněte tlačítko se symbolem ☞ » obr. 97 na straně 89.

Na displeji se zobrazí symbol ☞.

### Vypnutí

› Stiskněte opětovně tlačítko se symbolem ☞ » obr. 97 na straně 89.

Na displeji zhasne symbol ☞.

### **!** POZOR

Recirkulaci vzduchu nikdy nenechávejte zapnutou po delší dobu, protože se nepřivádí čerstvý vzduch zvenčí a „spotřebovaný“ vzduch může unavovat, snižovat pozornost, případně vést k zamlžení skel. Tím může stoupnout riziko nehody. Jakmile se začnou zamlžovat skla, recirkulaci vzduchu ihned vypněte.

### **i** Poznámka

Pokud máte zapnutou recirkulaci vzduchu po dobu asi 15 min, začne na displeji blikat symbol ☞ jako upozornění na dlouhodobé zapnutí recirkulace. Pokud recirkulaci nevypnete, bude blikat po dobu asi 5 min.

## Regulace větrání

Climatronic automaticky reguluje stupně větrání v závislosti na teplotě interiéru. Stupeň větrání můžete ale ručně přizpůsobit Vaším potřebám.

› Otočte ovladačem **10** » obr. 97 na straně 89 doleva pro snížení, resp. doprava pro zvýšení otáček ventilátoru.

Pokud ventilátor vypnete, dojde k vypnutí Climatronicu.

Nastavený výkon ventilátoru je znázorněn zobrazením příslušného počtu segmentů v symbolu **9** » obr. 97 na straně 89 na displeji.



## ! POZOR

- „Spotřebovaný“ vzduch může unavovat, snižovat pozornost a případně vést k zamlžení skel. Tím může stoupnout riziko nehody.
- Nevypínejte Climatronic na delší dobu, než je nutné.
- Jakmile se začnou skla zamlžovat, ihned Climatronic zapněte.

## Rozmrazování čelního skla

### Zapnutí

➤ Stiskněte tlačítko se symbolem MAX  » obr. 97 na straně 89.

### Vypnutí

➤ Stiskněte opětovně tlačítko se symbolem MAX  » obr. 97 na straně 89 nebo stiskněte tlačítko se symbolem AUTO.

Z ofukovacích otvorů 1 a 2 » obr. 94 na straně 84 proudí zvýšené množství vzduchu. Regulace teploty probíhá automaticky.

## Komunikace a multimédia

### Univerzální příprava pro telefon GSM II

#### Úvod k tématu

V této kapitole najdete informace k těmto tématům:

Mobilní telefony a vysílací zařízení	91
Úvodní informace	92
Interní telefonní seznam	92
Ovládání telefonu na multifunkčním volantu	93
Nasazení telefonu s adaptérem	93
Ovládání telefonních hovorů pomocí adaptéru	94
Spojení mobilního telefonu s hands-free	94
Symboly na displeji MAXI DOT	95
Ovládání telefonu na displeji MAXI DOT	95

#### Mobilní telefony a vysílací zařízení

ŠKODA připouští provoz mobilních telefonů a vysílacích zařízení s odborně instalovanou vnější anténou s max. vysílacím výkonem do 10 W.

O možnostech montáže a provozu mobilních telefonů a vysílacích zařízení s vyšším vysílacím výkonem než 10 W se informujte u partnera ŠKODA.

Při používání mobilních telefonů a vysílacích zařízení může docházet k funkčním poruchám na elektronice Vašeho vozidla.

Důvody mohou být následující.

- Není použita vnější anténa.
- Vnější anténa je chybně instalovaná.
- Vysílací výkon přesahuje 10 W.

## ! POZOR

- V první řadě věnujte pozornost řízení! Za řízení vozidla nesete jako řidič plnou odpovědnost.
- Přístroj používejte jen tak, abyste měli vozidlo za každé dopravní situace plně pod kontrolou - hrozí nebezpečí nehody!
- Dodržujte národní právní předpisy pro používání mobilních telefonů ve vozidle.

## **!** POZOR (pokračování)

- Používání mobilních telefonů nebo vysílacích zařízení ve vozidle bez zvláštní vnější antény, resp. s chybně instalovanou vnější anténou může způsobit zvýšení hodnoty elektromagnetického pole uvnitř vozidla.
- Vysílací zařízení, mobilní telefon, resp. držák nesmíte montovat na kryt airbagu nebo do bezprostřední blízkosti jeho aktivací zóny.
- Nikdy nenechávejte mobilní telefon ležet volně na sedadle, přístrojové desce nebo jiném místě, ze kterého by mohl být při náhlém zabrzdění, nehodě nebo nárazu vymrštěn - nebezpečí zranění.
- Před leteckou přepravou musí být v odborném servisu odpojena funkce Bluetooth®.

## **i** Poznámka

- Montáž mobilních telefonů a vysílacích zařízení do vozidla doporučujeme nechat provést v odborném servisu.
- Ne všechny mobilní telefony, které umožňují komunikaci přes Bluetooth®, jsou kompatibilní s univerzální přípravou pro telefon GSM II. To, zda je Váš telefon kompatibilní s univerzální přípravou pro telefon GSM II, zjistíte u partnera ŠKODA.
- Dosah spojení s hands-free přes Bluetooth® je omezen na vnitřek vozidla. Dosah je závislý i na místních podmínkách, jako např. na překážkách mezi zařízeními a na vzájemném rušení s ostatními přístroji. Pokud je telefon například v kapse bundy, mohou se vyskytnout potíže při navazování spojení mobilního telefonu s hands-free nebo při přenosu dat.

## Úvodní informace

Univerzální příprava pro telefon GSM II (hands-free) poskytuje komfortní ovládání mobilního telefonu prostřednictvím hlasového ovládání, multifunkčního volantu, adaptéru, rádia nebo navigačního systému.

Univerzální příprava pro telefon GSM II obsahuje následující funkce.

- Interní telefonní seznam » [strana 92](#).
- Komfortní ovládání telefonu pomocí multifunkčního volantu » [strana 93](#).

- Ovládání telefonních hovorů pomocí adaptéru » [strana 94](#).
- Ovládání telefonu na displeji MAXI DOT » [strana 95](#).
- Hlasové ovládání telefonu » [strana 96](#).
- Přehrávání hudby z telefonu nebo jiných multimediálních zařízení » [strana 97](#).

Veškerá komunikace mezi mobilním telefonem a hands-free Vašeho vozidla probíhá pomocí technologie Bluetooth®. Adaptér slouží pouze k dobíjení telefonu a k vyvedení signálu na vnější anténu vozidla.

## **i** Poznámka

Dodržujte další pokyny » [strana 91](#), *Mobilní telefon a vysílací zařízení*.

## Interní telefonní seznam

Součástí hands-free je interní telefonní seznam. Tento seznam je možné použít v závislosti na typu mobilního telefonu.

Po prvním spojení telefonu s hands-free začne systém nahrávat telefonní seznam z telefonu a ze SIM karty do paměti řídicí jednotky.

Při každém dalším spojení telefonu s hands-free již proběhne pouze aktualizace telefonního seznamu. Aktualizace může trvat několik minut. Během této doby je k dispozici telefonní seznam uložený po poslední dokončené aktualizaci. Nově uložená telefonní čísla se zobrazí až po ukončení aktualizace.

Pokud během aktualizace dojde k nějaké telefonní události (např. příchozí nebo odchozí hovor, vyvolání dialogu hlasového ovládání) aktualizace se přeruší. Po skončení telefonní události začne aktualizace znovu.

V seznamu je k dispozici 2500 volných míst pro telefonní kontakty. Každý kontakt může obsahovat až 4 telefonní čísla.

Pokud počet stahovaných telefonních kontaktů přesáhne 2500, nebude telefonní seznam kompletní.

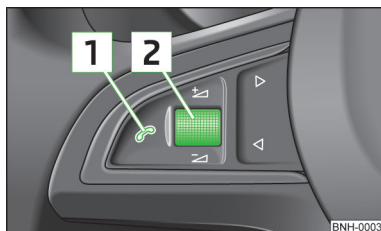

## Ovládání telefonu na multifunkčním volantu







Obr. 98  
Multifunkční volant: ovládání telefonu

Aby obsluha telefonu co možná nejméně odváděla pozornost řidiče od sledování silničního provozu, jsou na volantu umístěna tlačítka pro jednoduché ovládání základních funkcí telefonu » obr. 98.

To však platí jen tehdy, pokud máte vozidlo vybaveno univerzální přípravou pro telefon (hands-free) z výrobního závodu.

Pokud jsou rozsvícena obrysová světla, budou podsvícená i tlačítka a symboly  a  na multifunkčním volantu.

Tlačítko » obr. 98	Akce	Funkce
	Krátké stisknutí	Přijmutí hovoru, ukončení hovoru, vstup do hlavního menu telefonu, seznam volaných čísel
	Dlouhé stisknutí	Odmítnutí hovoru, poslední volané číslo <sup>a)</sup> , zapnutí/vypnutí hlasového ovládání <sup>b)</sup>
	Krátké stisknutí	Zapnutí/vypnutí hlasového ovládání
	Otáčení nahoru	Zvýšení hlasitosti
	Otáčení dolů	Snížení hlasitosti

a) Platí pro vozidla vybavená navigačním systémem Amundsen+.

b) Platí pro vozidla bez navigačního systému Amundsen+.

## Nasazení telefonu s adaptérem

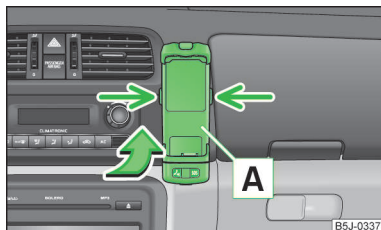

Obr. 99  
Univerzální příprava pro telefon

Z výrobního závodu je dodáván pouze držák pro telefon. Adaptér pro telefon můžete zakoupit ze sortimentu ŠKODA originálního příslušenství.

### Nasazení

» Nasadte adaptér  » obr. 99 do držáku nejprve ve směru šipky, až se adaptér opře o doraz. Adaptér potom lehce zatlačte do držáku tak, aby zaklapnul.

» Telefon nasadte do adaptéru  (dle návodu výrobce adaptéru).

### Vyjmutí

» Stlačte tlačítka na bocích držáku » obr. 99 a adaptér s telefonem vyjměte.

### ! UPOZORNĚNÍ

Vyjmutí mobilního telefonu z adaptéru během hovoru může vést k přerušení spojení. Vyjmutím se přeruší spojení s anténou namontovanou z výrobního závodu, a tím se sníží kvalita vysílání i příjmu signálu. Kromě toho se přeruší nabíjení baterie telefonu.

## Ovládání telefonních hovorů pomocí adaptéru

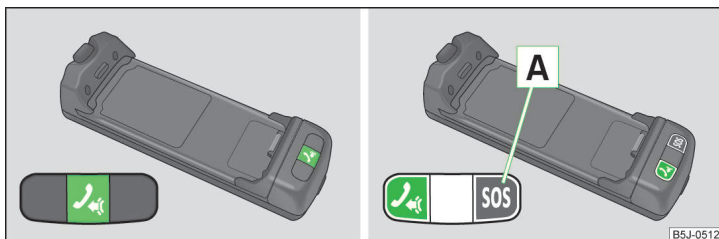

Obr. 100 Ilustrační obrázek: jednotlačítkový adaptér / dvoutlačítkový adaptér

Přehled funkcí tlačítka » obr. 100 (PTT - „push to talk“) na adaptéru.

- Zapnutí/vypnutí hlasového ovládání.
- Přijmutí/ukončení hovoru.

Na některých adaptérech se kromě tlačítka nachází také tlačítko **[A]** » obr. 100. Po stisknutí tohoto tlačítka po dobu 2 s je voláno číslo 112 (tísňová linka).

## Spojení mobilního telefonu s hands-free

Aby bylo možné mobilní telefon spojit s hands-free, je třeba obě zařízení vzájemně spárovat. Podrobné informace k tomu najdete v návodu k obsluze Vašeho mobilního telefonu.

Pro vzájemné spárování je nutné provést následující úkony.

- Na mobilním telefonu aktivujte Bluetooth® a viditelnost mobilního telefonu.
- Zapněte zapalování.
- Na displeji MAXI DOT zvolte nabídku **Telefon - Nový uživatel** a vyčkejte, dokud řídicí jednotka nedokončí hledání.
- V nabídce nalezených zařízení vyberte svůj mobilní telefon.
- Potvrďte PIN<sup>1)</sup>.

- Jakmile se hands-free ohlásí na displeji mobilního telefonu (standardně **SKODA\_BT**), zadejte během 30 s PIN<sup>1)</sup> a vyčkejte, dokud se spojení nenaváže<sup>2)</sup>.
- Pro dokončení spárování potvrďte na displeji MAXI DOT vytvoření nového uživatelského profilu.

Pokud není volné místo pro vytvoření nového profilu, smažte některý z již existujících.

Během navazování spojení nesmí být s hands-free spojen jiný telefon.

S hands-free je možné vzájemně spárovat až čtyři mobilní telefony, přičemž s hands-free může komunikovat jen jeden mobilní telefon.

Viditelnost hands-free se automaticky vypne 3 min po zapnutí zapalování nebo pokud se k hands-free připojí mobilní telefon.

### Obnovení viditelnosti hands-free

Pokud nestihnete spárovat svůj mobilní telefon s hands-free do 3 min od zapnutí zapalování, můžete viditelnost hands-free opět na 3 min obnovit.

- Vypnutím a zapnutím zapalování.
- Zapnutím a vypnutím hlasového ovládání.
- Na displeji MAXI DOT v položce **Bluetooth - Viditelnost**.

### Navázání spojení s již spárovaným mobilním telefonem

K navázání spojení s již spárovaným mobilním telefonem dojde automaticky<sup>2)</sup> po zapnutí zapalování. Zkontrolujte na svém mobilním telefonu, zda došlo k automatickému připojení.

### Ukončení spojení

- Vytažením klíče ze spinací skříňky.
- Odpojením hands-free v telefonním přístroji.
- Odpojením uživatele na displeji MAXI DOT v položce **Bluetooth - Uživatel**.

### Řešení problému se spojením

Pokud systém hlásí **Nenalezen spárovaný tel.**, zkontrolujte provozní stav mobilního telefonu.

- Je mobilní telefon zapnutý?
- Je zadaný kód PIN?
- Je aktivovaný Bluetooth®?

<sup>1)</sup> V závislosti na verzi Bluetooth® v mobilním telefonu se buď zobrazí automaticky vygenerovaný šestimístný PIN, nebo je nutné zadat ručně PIN **1234**.





<sup>2)</sup> U některých mobilních telefonů existuje položka, ve které se nastavuje autorizace zadáním kódu pro navázání spojení prostřednictvím Bluetooth®. Pokud je požadavek autorizace nastaven, je potřeba tento kód zadávat při každém navázání spojení.

- › Je aktivovaná viditelnost mobilního telefonu?
- › Byl již mobilní telefon spárován s hands-free?

### **i** Poznámka

- Pokud je pro Váš mobilní telefon k dispozici příslušný adaptér, použijte mobilní telefon výhradně vložený v adaptéru nasazeném v držáku, aby se záření mobilního telefonu ve vozidle snížilo na minimum.
- Vložení telefonu do adaptéru nasazeného v držáku zajišťuje optimální vysílání i přijímací výkon.

## Symbols na displeji MAXI DOT

Symbol	Význam
	Stav nabití baterie mobilního telefonu <sup>a)</sup>
	Síla signálu <sup>a)</sup>
	S hands-free je spojen telefon
	Jednotka hands-free je viditelná pro okolní zařízení
	S hands-free je spojeno multimediální zařízení

<sup>a)</sup> Tuto funkci podporují pouze některé mobilní telefony.

## Ovládání telefonu na displeji MAXI DOT

V položce **Telefon** můžete volit následující položky.

- **Tel. seznam**
- **Volba čísla<sup>1)</sup>**
- **Seznamy volání**
- **Hlas. schránka**
- **Bluetooth<sup>1)</sup>**
- **Nastavení<sup>2)</sup>**
- **Zpět**

### Tel. seznam

V položce **Tel. seznam** je seznam kontaktů stažený z paměti a SIM Vašeho mobilního telefonu.

### Volba čísla

V položce **Volba čísla** můžete napsat libovolné telefonní číslo. Pomocí rolovacího tlačítka vybírejte postupně požadované číslice a potvrzujte je stiskem rolovacího tlačítka. Můžete volit číslice **0-9**, symboly **+**, **\***, **#** a funkce **Zrušit**, **Volat**, **Smazat znak**.

### Seznamy volání

V položce **Seznamy volání** můžete zvolit následující položky.

- **Nepřijaté hov.**
- **Volaná čísla**
- **Přijaté hovory**

### Hlas. schránka

V položce **Hlas. schránka** je možné nastavit<sup>1)</sup> číslo hlasové schránky a poté číslo volat.

### Bluetooth

V položce **Bluetooth** můžete volit následující položky.

- **Uživatel** - přehled uložených uživatelů
- **Nový uživatel** - vyhledání nových telefonů v dosahu
- **Viditelnost** - zapnutí viditelnosti telefonní jednotky pro okolní zařízení
- **Přehr. médií**
  - **Aktivní zařízení**
  - **Spárovaná zař.**
  - **Hledat**
- **Jméno telefonu** - možnost změnit název telefonní jednotky (přednastaveno SKODA\_BT)

### Nastavení

V položce **Nastavení** můžete volit následující položky.

- **Tel. seznam**
  - **Aktualizovat<sup>1)</sup>**
  - **Řazení**
    - **Příjmení**
    - **Jméno**
- **Vyzváněcí tón**

### Zpět

Návrat do úvodní obrazovky menu telefonu.

<sup>1)</sup> U vozidel vybavených navigačním systémem Amundsen+ je tato funkce dostupná přes menu navigačního systému » *Návod k obsluze navigačního systému Amundsen+*.

<sup>2)</sup> U vozidel vybavených navigačním systémem Amundsen+ je tato funkce nedostupná.

## Hlasové ovládání

### Úvod k tématu

V této kapitole najdete informace k těmto tématům:

Dialog	96
Hlasové příkazy	96

### Dialog

Doba, po kterou je systém připravený přijímat a provádět hlasové příkazy, se nazývá dialog. Systém reaguje akustickým zpětným hlášením a případně Vás provádí jednotlivými funkcemi.

#### Optimální srozumitelnost příkazů závisí na několika faktorech.

- Mluvte normální intenzitou hlasu bez přízvuku a nadměrných pomlk.
- Vyvarujte se špatné výslovnosti.
- Zavřete dveře, okna a střešní okno, zamezíte tak rušivým vlivům okolí na systém.
- Při vyšší rychlosti doporučujeme mluvit hlasitěji, aby příkaz nebyl přehlušen zvýšenou hladinou okolního zvuku.
- Během dialogu omezte vedlejší zvuky ve vozidle, např. současně hovořící cestující.
- Nehovořte, když zařízení vydává nějaký pokyn.



Mikrofon pro hlasové ovládání je umístěn v stropním panelu a je nasměrovan na řidiče i spolujezdce. Proto může zařízení ovládat řidič i spolujezdec.

#### Zadání telefonního čísla

Telefonní číslo můžete zadávat jako spojitou řadu postupně vyslovovaných číslic (celé číslo najednou) nebo ve formě bloků číslic (oddělených krátkými pauzami). Po každém bloku číslic (odděleném krátkou pauzou) zopakuje systém všechny dosud rozpoznané číslice.

Povoleny jsou číslice 0-9, symboly +, \*, #. Systém nerozezná žádné kombinace číslic, jako např. dvacet tři.

#### Zapnutí hlasového ovládání



- Krátce stiskněte tlačítko  na adaptéru » obr. 100 na straně 94.
- Krátce stiskněte tlačítko  na multifunkčním volantu » strana 93, Ovládání telefonu na multifunkčním volantu.

#### Vypnutí hlasového ovládání

Pokud systém právě přehrává hlášení, je nutné nejprve ukončit přehrávání hlášení následujícím způsobem.

- Krátce stiskněte tlačítko  na adaptéru.
- Krátce stiskněte tlačítko  na multifunkčním volantu.

Pokud systém očekává hlasový příkaz, můžete dialog sami ukončit následujícím způsobem.

- Hlasovým příkazem **ZRUŠIT**.
- Stiskněte tlačítko  na adaptéru.
- Krátce stiskněte tlačítko  na multifunkčním volantu.

#### Poznámka

- Dialog se okamžitě ukončí při přicházejícím hovoru.
- Hlasové ovládání je k dispozici pouze u vozidel vybavených multifunkčním volantem s možností ovládání telefonu nebo držákem a adaptérem pro telefon.

## Hlasové příkazy

### Základní hlasové příkazy

Hlasový příkaz	Činnost
<b>NÁPOVĚDA</b>	Po tomto příkazu přehraje systém seznam možných příkazů.
<b>VOLAT XYZ</b>	Tímto příkazem zavoláte kontakt z telefonního seznamu.
<b>TELEFONNÍ SEZNAM</b>	Po tomto příkazu můžete např. nechat přehrát telefonní seznam, upravit nebo smazat hlasový záznam ke kontaktu apod.
<b>SEZNAMY VOLÁNÍ</b>	Seznamy volaných čísel, zmeškaných hovorů apod.
<b>VYTOČIT ČÍSLO</b>	Po tomto příkazu můžete zadat telefonní číslo, abyste navázali spojení s požadovaným účastníkem.
<b>OPAKOVAT VOLÁNÍ</b>	Po tomto příkazu systém vytočí naposledy volané číslo.
<b>HUDBA<sup>a)</sup></b>	Přehrávání hudby z mobilního telefonu nebo jiného párovaného zařízení.
<b>DALŠÍ MOŽNOSTI</b>	Po tomto příkazu systém nabídne další možné hlasové příkazy v závislosti na kontextu.

Hlasový příkaz	Činnost
<b>NASTAVENÍ</b>	Volby pro nastavení Bluetooth®, dialogu apod.
<b>ZRUŠIT</b>	Dialog se ukončí.

a) U vozidel vybavených navigačním systémem Amundsen+ je tato funkce dostupná přes menu navigačního systému » *Návod k obsluze navigačního systému Amundsen+*.

Pokud systém nerozezná hlasový příkaz, odpoví otázkou „**Jak prosím?**“, a umožní tak nové zadání. Po 2. chybném pokusu systém zopakuje nápověď. Po 3. chybném pokusu následuje odpověď „**Zrušeno.**“ a dialog se ukončí.

#### Uložení hlasového záznamu ke kontaktu

Pokud u některého kontaktu nefunguje automatické rozpoznání jména spo-  
lehlivě, máte možnost si k danému kontaktu uložit vlastní hlasový záznam  
v položce **Tel. seznam - Hlasový záznam - Nahrát**.

Vlastní hlasový záznam můžete uložit i pomocí hlasového ovládání v nabídce  
**DALŠÍ MOŽNOSTI**.

## Multimédia

### Úvod k tématu

V této kapitole najdete informace k těmto tématům:

Přehrávání hudby přes Bluetooth®	97
Ovládání rádia a navigačního systému na multifunkčním volantu	97
Vstupy AUX a MDI	98

### Ovládání rádia a navigačního systému na multifunkčním volantu

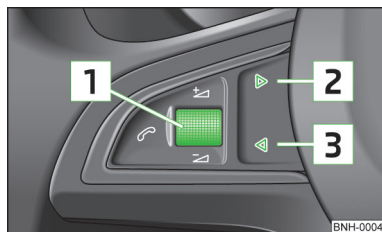

Obr. 101  
**Multifunkční volant: ovládací tlačítka**

Na multifunkčním volantu jsou umístěna tlačítka pro ovládání základních funk-  
cí rádia a navigačního systému namontovaného z výrobního závodu » [obr. 101](#).

### Přehrávání hudby přes Bluetooth®

Univerzální příprava pro telefon GSM II umožňuje přehrávání hudby přes Blue-  
tooth® ze zařízení jako např. mp3 přehrávač, mobilní telefon nebo notebook.

Aby bylo možné hudbu přes Bluetooth® přehrávat, je nutné zařízení nejprve  
spárovat s hands-free v nabídce **Telefon - Bluetooth - Přehr. médií**.

Přehrávání hudby se ovládá na připojeném zařízení.

Univerzální příprava pro telefon GSM II umožňuje přehrávání hudby ovládat ta-  
ké přes hands-free hlasovým ovládáním » [strana 96](#), *Hlasové příkazy*.

#### **i** Poznámka

Připojované zařízení musí podporovat Bluetooth® profil A2DP, viz návod k ob-  
sluze připojovaného zařízení.

Rádio i navigační systém můžete samozřejmě ovládat i na přístroji. Popis ob-  
sluhy najdete v příslušném návodu k obsluze.

Pokud jsou rozsvícena obrysová světla, budou podsvícená i tlačítka na multi-  
funkčním volantu.

Tlačítka ovládají funkce režimu, ve kterém se rádio, resp. navigační systém prá-  
vě nachází.

Stisknutím, resp. otáčením tlačítek můžete vyvolat následující funkce. ▶

Tlačítko » obr. 101	Akce	Rádio, dopravní hlášení	CD/mp3/Navigace
<b>1</b>	Krátké stisknutí	Vypnutí/zapnutí zvuku	
<b>1</b>	Dlouhé stisknutí	Vypnutí/zapnutí přístroje	
<b>1</b>	Otáčení nahoru	Zvýšení hlasitosti	
<b>1</b>	Otáčení dolů	Snížení hlasitosti	
<b>2</b>	Krátké stisknutí	Posun na další uloženou stanici Přerušení dopravního hlášení	Posun na další titul
<b>2</b>	Dlouhé stisknutí	Vyhledávání vpřed	Rychlý posun vpřed
<b>3</b>	Krátké stisknutí	Posun na předchozí uloženou stanici Přerušení dopravního hlášení	Posun na předchozí titul
<b>3</b>	Dlouhé stisknutí	Vyhledávání zpět	Rychlý posun zpět

### **i** Poznámka

- U vozidel vybavených Univerzální přípravou pro telefon GSM II jsou funkce tlačítka **1** odlišné » [strana 93](#).
- Reprodukory ve vozidle jsou konstrukčně odladěny na výstupní výkon rádia a navigačního systému 4x20 W.

### Vstupy AUX a MDI

Vstup AUX se nachází pod loketní opěrkou předních sedadel a je označen nápisem **AUX**.

Vstup MDI (AUX a USB) se nachází vpředu pod odkládací schránkou spolujezdce.

Vstupy AUX a MDI slouží k připojení externích hudebních zařízení (např. iPod nebo mp3 přehrávač) a reprodukci hudby z těchto zařízení přes Vaše z výrobního závodu namontované rádio, resp. navigační systém.

Popis obsluhy najdete v příslušném návodu k obsluze rádia, resp. navigačního systému.



#### Úvod k tématu

V této kapitole najdete informace k těmto tématům:

Zabezpečovací zařízení proti nastartování (imobilizér) _____	99
Spínací skříňka _____	100
Startování motoru _____	100
Vypnutí motoru _____	100

Motor lze startovat pouze originálním klíčem.

Po nastartování studeného motoru může krátkodobě dojít k zesílení hlučnosti motoru. To je normální jev a není třeba se tím znepokojovat.

#### POZOR

- Pokud je vozidlo v pohybu s vypnutým motorem, musí být klíč vždy ve spínací skříňce v poloze  » obr. 102 na straně 100 (zapnuté zapalování). Tato poloha je signalizována rozsvícením kontrolních světel. Pokud by toto pravidlo nebylo dodrženo, může dojít k zablokování řízení - hrozí nebezpečí nehody!
- Klíč vyjměte ze spínací skříňky až po úplném zastavení a zajištění vozidla (zatažením ruční brzdy). Jinak by se řízení mohlo zablokovat - hrozí nebezpečí nehody!
- Pokud opouštíte vozidlo, nenechávejte v něm klíče od vozidla. Nepovolené osoby, např. děti, by mohly např. zamknout vozidlo, zapnout zapalování nebo nastartovat motor - hrozí nebezpečí zranění a nehody!
- Vozidlo s motorem v chodu nikdy nenechávejte bez dozoru - hrozí např. nebezpečí nehody, poškození nebo odcizení vozidla!
- Nikdy nevypínejte motor, dokud vozidlo úplně nezastaví - hrozí nebezpečí nehody!

#### POZOR

- Motor nikdy nenechávejte v chodu v nevětraných nebo v uzavřených prostorech. Výfukové plyny motoru obsahují mimo jiné jedovatý plyn oxid uhelnatý, který je bez barvy a zápachu - hrozí nebezpečí ohrožení života!
  - Oxid uhelnatý může vyvolat bezvědomí a být příčinou smrti.

#### UPOZORNĚNÍ

- Startér smí být uváděn do chodu pouze tehdy, pokud je motor i vozidlo v klidu. Pokud se startér uvede do chodu  » obr. 102 na straně 100, když není motor v klidu, může se startér nebo motor poškodit.
- Pokud nestartuje motor ani při druhém pokusu o nastartování, je možné, že došlo k přepálení pojistky palivového čerpadla. Pojistku zkontrolujte, popř. vyměňte » strana 164, resp. vyhledejte pomoc odborného servisu.
- Po nastartování motoru okamžitě uvolněte klíč ve spínací skříňce, jinak by mohlo dojít k poškození startéru.
- Nestartujte vozidlo roztahováním - hrozí nebezpečí poškození motoru a katalyzátoru! Jako pomoc při startování můžete použít akumulátor jiného vozidla » strana 160, Pomoc při startování.

#### UPOZORNĚNÍ

- Dokud teplota motoru nedosáhne provozní hodnoty, vyhýbejte se jízdě na plný plyn s vysokými otáčkami a s vysokým zatížením motoru - hrozí nebezpečí poškození motoru!
- Motor po déletrvajícím vyšším zatížení nevypínejte ihned po ukončení jízdy, ale ponechte ho v chodu při volnoběžných otáčkách ještě asi 1 min. Zabráníte tak případnému přehřátí vypnutého motoru.

#### Životní prostředí

Motor nezahřívajte na místě. Pokud to je možné, ihned po nastartování vyjeďte. Tím se motor rychleji zahřeje na provozní teplotu a sníží se tak produkce škodlivin do ovzduší.

#### Poznámka

Ventilátor chladiče může po vypnutí zapalování pracovat (a to i přerušovaně) ještě asi 10 min.

### Zabezpečovací zařízení proti nastartování (imobilizér)

 Nejprve si přečtete a věnujte pozornost  a  na straně 99.

V pouzdru klíče je zabudován elektronický čip. Elektronický immobilizér je při vsunutí klíče do spínací skříňky pomocí tohoto čipu deaktivován. Jakmile vyjmete klíč ze spínací skříňky, elektronický immobilizér se automaticky aktivuje.

Pokud použijete ke startování neoprávněný klíč, motor nenastartujete.

Na displeji MAXI DOT se zobrazí:

**Imobilizér aktivní!**

## Spínací skříňka

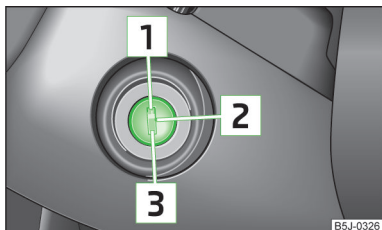

Obr. 102  
Polohy klíče ve spínací skříňce

📖 Nejprve si přečtěte a věnujte pozornost **!** a **!** na straně 99.

**Zážehové motory** » obr. 102

- 1 Vypnuté zapalování, motor vypnutý, řízení může být zablokováno
- 2 Zapnuté zapalování
- 3 Startování motoru

**Vznětové motory** » obr. 102

- 1 Přerušený přívod paliva, vypnuté zapalování, motor vypnutý, řízení může být zablokováno
- 2 Žhavení motoru, zapnuté zapalování
- 3 Startování motoru

**Řízení zablokujete** tak, že vyjmete klíč ze spínací skříňky a pootočíte volantem vlevo nebo vpravo, dokud pojistka volantu nezaskočí.



Pokud je **řízení zablokováno** a klíčem nelze otočit do polohy **2** » obr. 102 nebo to jde velmi těžko, uvolněte zámek řízení krátkými pohyby volantu na obě strany.

### **i** Poznámka

Doporučujeme Vám, abyste **řízení zablokovali** vždy, když opouštíte vozidlo. Tím znesnadníte případný pokus o krádež Vašeho vozidla.

## Startování motoru

📖 Nejprve si přečtěte a věnujte pozornost **!** a **!** na straně 99.

Vozidla se **vznětovým motorem** jsou vybavena žhavením. Kontrolní světlo žhavení  se rozsvítí po zapnutí zapalování. Motor nastartujte po zhasnutí kontrolního světla .

Během žhavení nezapínejte žádné elektrické spotřebiče, aby nedocházelo ke zbytečnému zatěžování akumulátoru.

### Postup při startování motoru

- Pevně zatáhněte ruční brzdu.
- Vyřaďte rychlost, resp. uveďte volící páku do polohy **P** nebo **N**.
- Zapněte zapalování **2** » obr. 102 na straně 100.
- Úplně sešlápněte spojkový pedál (vozidla s manuální převodovkou), resp. brzdový pedál (vozidla s automatickou převodovkou) a držte ho sešlápnutý, dokud motor nenastartuje.
- Otočte klíč do polohy **3** až na doraz a ihned ho po nastartování motoru uvolněte - nepřidávejte plyn.

Po uvolnění se klíč vrátí do polohy **2**.

Pokud motor asi do 10 s nenastartuje, vraťte klíč do polohy **1**. Asi po 30 s startování opakujte.

## Vypnutí motoru

📖 Nejprve si přečtěte a věnujte pozornost **!** a **!** na straně 99.

Motor vypnete otočením klíče ve spínací skříňce do polohy **1** » obr. 102 na straně 100.

## Brzdy

### 📖 Úvod k tématu

V této kapitole najdete informace k těmto tématům:

Informace k brzdění	101
Ruční brzda	102

## **! POZOR**

- Pokud brzdíte při vypnutém motoru, musíte na brzdový pedál působit větší silou - hrozí nebezpečí nehody!
- Během brzdění vozidla s manuální převodovkou, zařazeným rychlostním stupněm a při nízkých otáčkách motoru, sešlápněte spojkový pedál. Pokud tak neučiníte, může dojít k omezení funkčnosti posilovače brzd - hrozí nebezpečí nehody!
- Pokud došlo k poškození sériově montovaného čelního spoileru nebo k dodatečné montáži jiného čelního spoileru, krytů kol apod., je nutné zajistit, aby tímto nebyl omezen přívod vzduchu k brzdám předních kol. Mohlo by dojít k přehřívání předních brzd, a to může negativně ovlivnit funkci brzdového systému - hrozí nebezpečí nehody!
- Pokud opouštíte vozidlo, nenechávejte v něm bez dozoru osoby, které by mohly např. uvolnit ruční brzdu nebo vyřadit rychlostní stupeň. Vozidlo by se mohlo rozjet - hrozí nebezpečí nehody!

## **! UPOZORNĚNÍ**

- Dodržte doporučení týkající se nového brzdového obložení » [strana 106](#).
- Pokud nemusíte brzdít, neobrušujte brzdy lehkým tlakem na pedál. Brzdy se tím přehřívají, prodlužuje se brzdná dráha a zvyšuje se opotřebení brzd.

## **Informace k brzdění**

 **Nejprve si přečtete a věnujte pozornost  a  na straně 101.**

Pokud prudce brzdíte a řídicí jednotka brzdového systému vyhodnotí situaci jako nebezpečnou pro řidiče jedoucí za Vámi, brzdová světla začnou automaticky blikat.

Po zpomalení pod rychlost asi 10 km/h nebo po zastavení vozidla přestanou brzdová světla blikat a zapnou se varovná světla. Po zrychlení nebo po opětovném rozjetí vozidla se varovná světla automaticky vypnou.

Před dlouhým a prudkým klesáním snižte rychlost, přeřadte na nižší rychlostní stupeň. Tím můžete využít brzdnou sílu motoru, a odlehčit tak brzdám. Pokud musíte přesto vozidlem dobrzďovat, brzděte přerušovaně, ne plynule.

### **Opotřebení**

Opotřebení brzdového obložení je závislé na způsobu použití vozidla a na stylu jízdy.

Pokud je vozidlo používáno zejména v městském provozu nebo na krátké jízdy, resp. pro sportovní styl jízdy, dochází k rychlejšímu opotřebení brzdových obložení.

Stav brzdového obložení používaného za těchto **ztižených podmínek** nechte zkontrolovat v odborném servisu i mezi servisními intervaly.

### **Vlhkost nebo posypová sůl**

V důsledku vlhkých, v zimě namrzlých nebo nasolených brzdových kotoučů a obložení může dojít ke zpoždění brzdného účinku. Brzdy očistíte a vysušíte přerušovaným brzděním.

### **Koroze**

Dlouhodobé stání vozidla a malé zatěžování brzd přispívá ke vzniku koroze na brzdových kotoučích a ke znečištění obložení. Brzdy očistíte přerušovaným brzděním.

### **Závada brzdového systému**

Pokud zpozorujete, že se náhle prodlužuje brzdná dráha a brzdový pedál se pohybuje po delší dráze, mohlo dojít k závadě brzdového systému.

Okamžitě vyhledejte nejbližší odborný servis a přizpůsobte jízdu tomu, že neznáte rozsah poruchy a omezení brzdného účinku.

### **Nízká hladina brzdové kapaliny**

Příliš nízká hladina brzdové kapaliny může způsobit závady brzdového systému. Hladina kapaliny je kontrolována elektronicky » [strana 36](#),  *Brzdový systém*.

### **Posilovač brzd**

Posilovač brzd zvyšuje tlak, který vyvinete sešlápnutím brzdového pedálu. Posilovač brzd funguje pouze při běžícím motoru.

## Ruční brzda

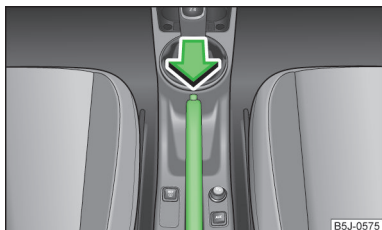

Obr. 103  
Ruční brzda

📖 Nejprve si přečtěte a věnujte pozornost **!** a **!** na straně 101.

### Zatažení

➤ Zatahněte páku brzdy úplně nahoru.

### Uvolnění

- Nadzvedněte mírně páku brzdy a **současně** stiskněte pojistné tlačítko  
» obr. 103.
- Držte pojistné tlačítko stisknuté a stlačte páku ruční brzdy úplně dolů.

Pokud je zatažena ruční brzda a zapalování zapnuto, svítí kontrolní světlo ruční brzdy **!**.

### **!** POZOR

Dbejte na to, abyste zataženou ruční brzdou vždy zcela uvolnili. Jen částečně uvolněná ruční brzda způsobuje přehřívání zadních brzd. To může negativně ovlivnit funkci brzdového systému - hrozí nebezpečí nehody!

### **!** UPOZORNĚNÍ

Vždy po zastavení vozidla nejprve pevně zatahněte páku ruční brzdy a pak zařaďte 1. rychlostní stupeň (vozidla s manuální převodovkou), resp. nastavte volič páku do polohy P (vozidla s automatickou převodovkou).

## Manuální řazení a pedály

### 📖 Úvod k tématu

V této kapitole najdete informace k těmto tématům:

Manuální řazení \_\_\_\_\_ 102

Pedály \_\_\_\_\_ 102

## Manuální řazení

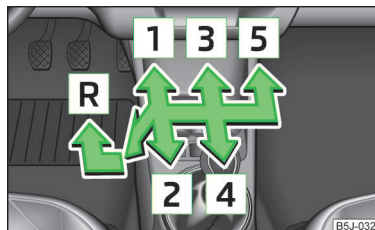

Obr. 104  
Schéma řazení 5stupňové převodovky

Pokud řadíte rychlostní stupeň, vždy zcela sešlápněte spojkový pedál. Tím zabráníte nadměrnému opotřebování spojky.

Při řazení se řiďte doporučením pro přefazení rychlostního stupně » strana 28.

Zpětný chod řaďte pouze u stojícího vozidla. Pokud řadíte zpětný chod při běžícím motoru, je nutné se zcela sešlápnutým spojkovým pedálem krátce vyčkat, aby byl při řazení zpětného chodu omezen hluk převodovky.

Pokud je zařazen zpětný chod a zapalování je zapnuto, svítí zpětné světlomety.

### **!** POZOR

Zpětný chod nikdy neřaďte za jízdy - hrozí nebezpečí nehody!

### **!** UPOZORNĚNÍ

Pokud právě neřadíte, nepokládejte během jízdy ruku na řadicí páku. Tlak ruky může způsobit nadměrné opotřebení řadicího mechanismu.

## Pedály

Ovládání pedálů nesmí být za žádných okolností ničím omezeno!

V prostoru pro nohy řidiče smí být použita pouze jedna podložka pod nohy upevněná v příslušných dvou upevňovacích bodech.

Používejte pouze podložky pod nohy dodávané z výrobního závodu nebo ze sortimentu ŠKODA originálního příslušenství upevněné v příslušných dvou upevňovacích bodech.

## ! POZOR

V prostoru pro nohy řidiče se nesmějí nacházet žádné předměty - hrozí nebezpečí omezení nebo znemožnění ovládnání pedálů!

## Automatická převodovka

### 📖 Úvod k tématu

V této kapitole najdete informace k těmto tématům:

Režimy a ovládnání volicí páky	103
Ruční řazení (Tiptronic)	104
Rozjezd a jízda	104
Poruchy funkce	105
Nouzové odblokování volicí páky	105

## ! POZOR

- Během nastavování volicí páky do režimu pro jízdu u stojícího vozidla s běžícím motorem nikdy nepřidávejte plyn - hrozí nebezpečí nehody!
- Nikdy během jízdy nenastavujte volicí páku do režimu **R** nebo **P** - hrozí nebezpečí nehody!
- Pokud má vozidlo zůstat stát při zvoleném režimu **D**, **S** nebo **R** a volnoběžných otáčkách motoru, musíte sešlápnout brzdový pedál. Přenos síly na poháněná kola není při volnoběžných otáčkách zcela přerušeno a vozidlo má tendenci se rozjíždět.

## ! UPOZORNĚNÍ

- Pokud za jízdy posunete volicí páku do režimu **N**, musíte před nastavením volicí páky do režimu pro jízdu vpřed sundat nohu z plynového pedálu a počkat na volnoběžné otáčky.
- Motor můžete startovat při teplotách nižších než -10 °C pouze v poloze **P**.
- Pokud zastavíte ve stoupání, nikdy se nesnažte udržet vozidlo na místě pomocí sešlápnutého plynového pedálu - tím může dojít k poškození převodovky.

## i Poznámka

Klíč je možné po vypnutí zapalování vyjmout ze spínací skříňky pouze tehdy, pokud je volicí páka v poloze **P**<sup>1)</sup>.

<sup>1)</sup> Platí pouze pro některé země.

## Režimy a ovládnání volicí páky

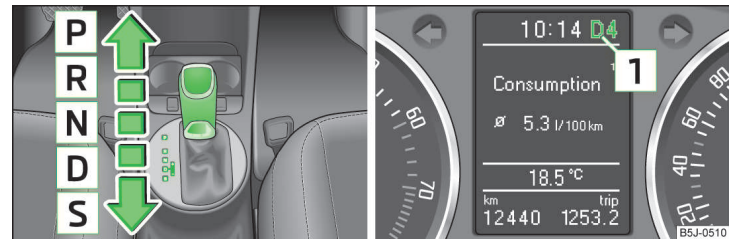

Obr. 105 Volicí páka / displej MAXI DOT: polohy volicí páky

📖 Nejprve si přečtete a věnujte pozornost ! a ! na straně 103.

Pokud je zapnuté zapalování, zobrazuje se režim převodovky a aktuálně zařazený rychlostní stupeň na displeji **1** » obr. 105.

Volicí pákou můžete nastavit následující režimy » obr. 105.

### **P** - Režim pro parkování

Poháněná kola jsou v tomto režimu mechanicky zablokována.

Režim pro parkování můžete nastavit pouze u stojícího vozidla.

### **R** - Zpětný chod

Zpětný chod můžete nastavit pouze u stojícího vozidla při volnoběžných otáčkách motoru.

Pokud chcete nastavit volicí páku do režimu **R** z režimu **P** nebo **N**, musíte sešlápnout brzdový pedál a současně stisknout blokovací tlačítko na hlavici volicí páky.

### **N** - Neutrál (volnoběh)

Přenos síly na poháněná kola je v tomto režimu přerušeno.

### **D** - Režim pro jízdu vpřed

Rychlostní stupně v režimu **D** se řadí automaticky v závislosti na zatížení motoru, způsobu ovládnání plynového pedálu a rychlosti jízdy. ▶

### **S** - Režim pro sportovní jízdu

Rychlostní stupně se v režimu **S** automaticky řadí nahoru, resp. dolů **při vyšších otáčkách** než v režimu **D**.

Pokud chcete nastavit režim **S** z režimu **D**, musíte stisknout blokovací tlačítko na hlavici volicí páky.

### **Uvolnění volicí páky z režimu P nebo N (zámek volicí páky)**

Volící páka je v režimu **P** a **N** blokována, aby nemohlo dojít k neúmyslnému nastavení režimu pro jízdu, a tím k nežádoucímu rozjetí vozidla. V panelu přístrojů svítí kontrolní světlo  » [strana 42](#).

Volící páku uvolníte tak, že sešlápnete brzdový pedál a současně stisknete blokovací tlačítko na hlavici volicí páky.

Volící páka není blokována při plynulém přechodu přes polohu **N** (např. z **R** do **D**). Tím se umožní vyhoupnutí uvízlého vozidla, např. ze sněhové závěje. Zámek volicí páky se zamkne tehdy, pokud není sešlápnutý brzdový pedál a volící páka zůstane v poloze **N** déle než asi 2 s.

Volící páka je blokována pouze u stojícího vozidla a při rychlosti do 5 km/h.

### **i** Poznámka

Pokud chcete nastavit volící páku z režimu **P** do režimu **D** nebo naopak, pohybujte volící pákou plynule. Předejete tak nechtěnému zařazení režimu **R**, resp. **N**.

## Ruční řazení (Tiptronic)

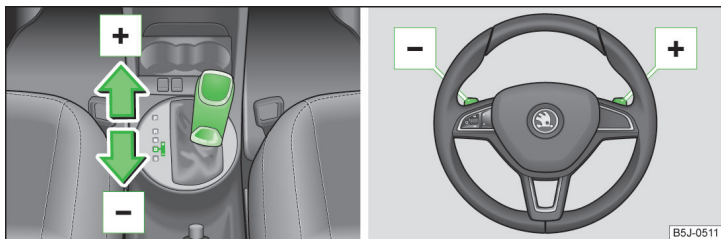

Obr. 106 Volící páka / multifunkční volant

 **Nejprve si přečtěte a věnujte pozornost  a  na straně 103.**

Tiptronic umožňuje ruční řazení rychlostních stupňů pomocí volicí páky, nebo na multifunkčním volantu. Tento režim můžete zvolit jak u stojícího vozidla, tak během jízdy.



Aktuálně zařazený rychlostní stupeň se zobrazuje na displeji  » [obr. 105 na straně 103](#).

Při řazení se řiďte doporučením pro přeřazení rychlostního stupně » [strana 28](#).



### **Přepnutí na ruční řazení**

› Zatlačte volící páku v poloze **D** doprava, resp. u vozidel s řízením vpravo doleva.

### **Řazení na vyšší rychlostní stupeň**

- › Krátce zatlačte volící páku dopředu  » [obr. 106](#).
- › Krátce přitlačte pravé tlačítko  » [obr. 106](#) k volantu.

### **Řazení na nižší rychlostní stupeň**

- › Krátce zatlačte volící páku dozadu  » [obr. 106](#).
- › Krátce přitlačte levé tlačítko  » [obr. 106](#) k volantu.

### **Přechodné přepnutí na ruční řazení v režimu D nebo S**

› Krátce přitlačte jedno z tlačítek  k volantu » [obr. 106](#).

Pokud nepoužijete jedno z tlačítek  déle než 1 min, přechodné přepnutí na ruční řazení se vypne. Přechodné přepnutí na ruční řazení můžete vypnout sami přitlačení pravého tlačítka  k volantu na déle než 1 s.

Převodovka při zrychlování automaticky přeřadí na vyšší rychlostní stupeň těsně před dosažením maximálních přípustných otáček motoru.

Pokud zvolíte nižší rychlostní stupeň, převodovka přeřadí teprve tehdy, když je vyloučené přetočení motoru.

### **i** Poznámka

Ruční řazení je vhodné použít např. při jízdě z kopce. Podřazením na nižší rychlostní stupeň snížíte namáhání a opotřebení brzd » [strana 101, Informace k brzdění](#).

## Rozjezd a jízda

 **Nejprve si přečtěte a věnujte pozornost  a  na straně 103.**

### **Rozjezd**

› Nastartujte motor. ▶

- › Sešlápněte brzdový pedál a držte ho sešlápnutý.
- › Stiskněte blokovací tlačítko na hlavici volicí páky a držte ho stisknuté.
- › Nastavte volicí páku do požadované polohy » [strana 103](#) a uvolněte blokovací tlačítko.
- › Uvolněte brzdový pedál a přidejte plyn.

#### Zastavení

- › Sešlápněte brzdový pedál a zabrzděte.
- › Brzdový pedál držte sešlápnutý, dokud nebudete chtít pokračovat v jízdě.

Pokud krátce zastavíte, např. na křižovatce, není nutné, abyste nastavovali volicí páku do polohy **N**.

#### Parkování

- › Sešlápněte brzdový pedál a zabrzděte.
- › Zatáhněte pevně ruční brzdu.
- › Stiskněte blokovací tlačítko na hlavici volicí páky a držte ho stisknuté.
- › Nastavte volicí páku do polohy **P** a uvolněte blokovací tlačítko.

#### Kick-down

Funkce Kick-down umožňuje za jízdy dosáhnout maximálního zrychlení vozidla.

Pokud sešlápnete plynový pedál až na doraz, zapne se funkce Kick-down v jakémkoli režimu pro jízdu vpřed.

Převodovka poďadí v závislosti na rychlosti a počtu otáček motoru o jeden, nebo i více rychlostních stupňů a vozidlo zrychluje.

Vyšší rychlostní stupeň je řazen teprve po dosažení maximálních přípustných otáček motoru.

#### ! POZOR

Prudké zrychlení může způsobit, obzvláště na kluzké vozovce, ztrátu kontroly nad vozidlem - hrozí nebezpečí nehody!

#### Poruchy funkce

📖 Nejprve si přečtete a věnujte pozornost ! a ! na straně 103.

#### Nouzový program

Převodovka se přepne do nouzového programu, pokud dojde k závadě v systému automatické převodovky.

Nouzový program se může projevit např. následujícím způsobem.

- › Jsou řazeny pouze některé rychlostní stupně.
- › Nelze používat zpětný chod **R**.
- › Není možné řadit v režimu Tiptronic.

#### Přehřátí převodovky

K přehřátí převodovky může dojít např. často za sebou opakovanými rozjezdy, nebo dlouhotrvajícím popojížděním v dopravních zácpách. Přehřátí je signalizováno kontrolním světlem » [strana 35](#),  Přehřáté spojky automatické převodovky DSG.

#### i Poznámka

Pokud se převodovka přepne do nouzového programu, vyhledejte pomoc odborného servisu.

#### Nouzové odblokování volicí páky

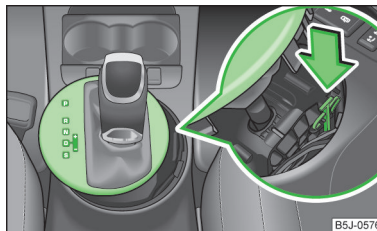

Obr. 107  
Nouzové odblokování volicí páky

📖 Nejprve si přečtete a věnujte pozornost ! a ! na straně 103.

Pokud dojde k závadě zámku volicí páky, resp. k přerušení jeho napájení (např. vybitý akumulátor, vadná pojistka), nelze volicí páku z polohy **P** uvolnit obvyklým způsobem a vozidlem pohnout.

Volicí páku je nutné odblokovat nouzově následujícím způsobem.

- › Zatáhněte ruční brzdu.
- › Opatrně povytáhněte kryt volicí páky vpředu na levé a pravé straně.
- › Uvolněte kryt i vzadu.
- › Zatlačte prstem na žlutý plastový díl ve směru šipky » [obr. 107](#).
- › Současně stiskněte blokovací tlačítko na hlavici volicí páky a páku přesuňte do polohy **N**.

Pokud byste volicí páku opět přesunuli do polohy **P**, došlo by znovu k jejímu zablokování.

## Záběh

### Úvod k tématu

V této kapitole najdete informace k těmto tématům:

Nový motor	106
Nové pneumatiky	106
Nové brzdové obložení	106

### Nový motor

Během prvních 1 500 kilometrů je motor v záběhu.

#### Prvních 1 000 kilometrů

- Nejezděte rychleji než na 3/4 maximální rychlosti zařazeného převodového stupně, tj. na 3/4 nejvyšších přípustných otáček motoru.
- Nejezděte na plný plyn.
- Vyhýbejte se vysokým otáčkám motoru.
- Nejezděte s přívěsem.

#### 1 000 až 1 500 kilometrů

**Postupně** můžete zvyšovat zatížení motoru až na maximální rychlost zařazeného převodového stupně, tj. na nejvyšší přípustné otáčky motoru.

Červená část stupnice na otáčkoměru označuje oblast, ve které systém začíná omezovat otáčky motoru.

Během prvních provozních hodin dochází v motoru k většímu vnitřnímu tření, než když jsou již všechny pohyblivé díly navzájem přizpůsobeny. Způsob jízdy během prvních asi 1 500 kilometrů je rozhodující pro kvalitu záběhu nového motoru.

I po záběhu nejezděte zbytečně s vysokými otáčkami motoru.

Ve vozidle s manuální převodovkou zařaďte na následující vyšší stupeň nejpozději při dosažení červené části stupnice. Dodržujte doporučení pro přeřazení » [strana 28](#), *Doporučení pro přeřazení rychlostního stupně*. **Velmi** vysoké otáčky motoru jsou automaticky omezovány při zrychlování (přidávání plynu) » [I](#).

Ve vozidle s manuální převodovkou nejezděte s příliš **nízkými** otáčkami. Jakmile motor přestane běžet plynule, přeřaďte na nižší rychlostní stupeň. Dodržujte doporučení pro přeřazení » [strana 28](#), *Doporučení pro přeřazení rychlostního stupně*.

### ! UPOZORNĚNÍ

- Motor není nijak chráněn před kriticky vysokými otáčkami způsobenými špatným přeřazením z vyššího stupně na nižší, kdy může dojít k náhlému zvýšení otáček nad přípustnou mez a k poškození motoru.
- Nikdy nevytáchejte studený motor do vyšších otáček, a to jak u stojícího vozidla, tak během jízdy.

### Životní prostředí

Nejezděte zbytečně s vysokými otáčkami motoru. Včasné zařazení vyššího převodového stupně šetří pohonnou hmotu, snižuje hlučnost vozidla a šetří životní prostředí.

### Nové pneumatiky

Nové pneumatiky se musí nejprve „zaběhnout“, protože zpočátku nemají nejlepší možnou přilnavost k vozovce. Během prvních asi 500 km jízdy proto jezděte zvláště opatrně.

### Nové brzdové obložení

Nové brzdové obložení nemá zpočátku nejlepší možné třecí vlastnosti a musí se nejprve „obrousit“. Během prvních asi 200 km jízdy proto jezděte zvláště opatrně.

## Hospodárná jízda a ekologické parametry

### Úvod k tématu

V této kapitole najdete informace k těmto tématům:

Jezděte předvídavě	107
Řadte úsporně	107
Vyhýbejte se jízdě na plný plyn	108
Omezte chod motoru na volnoběh	108
Jezděte méně na krátkou vzdálenost	108
Sledujte tlak v pneumatikách	108
Nevozte ve vozidle zbytečnou zátěž	108
Pravidelná údržba	109
Šetřete elektrickou energii	109
Ekologické parametry	109 ▶



Technické předpoklady pro nízkou spotřebu pohonných hmot a hospodárny provoz získalo vozidlo již ve výrobním závodě. ŠKODA klade zvláštní důraz na co nejnižší zatížení životního prostředí.

Aby všechny tyto vlastnosti byly co možná nejlépe využity a zůstaly co nejdéle zachovány, je nutné věnovat pozornost pokynům uvedeným v této kapitole.

Spotřeba pohonných hmot, zatížení životního prostředí a opotřebení motoru, brzd a pneumatik závisí zejména na třech následujících faktorech.

- Osobní styl jízdy.
- Podmínky provozu vozidla.
- Technické předpoklady.

Předvidavou a hospodárnou jízdou můžete snížit spotřebu pohonných hmot až o 10-15 %.

Spotřeba pohonných hmot rovněž závisí na řidičem neovlivnitelných vnějších podmínkách. Ke zvýšení spotřeby pohonných hmot dochází při jízdách v zimním období, při jízdách na vozovkách s horším povrchem apod.

Spotřeba pohonných hmot se může i výrazně lišit od výrobcem udávané spotřeby, a to vlivem venkovních teplot, počasí a stylu jízdy.

Při zrychlování je nutné dodržet takové otáčky motoru, aby nedocházelo k rezonančním projevům vozidla a neúměrnému zvýšení spotřeby pohonných hmot.

#### ⚠ UPOZORNĚNÍ

Všechny údaje o rychlosti a počtu otáček platí jen pro zahřátý motor.

#### Jezděte předvidavě

📖 Nejprve si přečtete a věnujte pozornost ⚠ na straně 107.

Během zrychlování spotřebovává vozidlo nejvíce pohonných hmot, proto se vyhněte zbytečnému zrychlování a brzdění. Čím předvidavěji jedete, tím méně musíte brzdit, a proto i méně zrychlovat.

Např. když na světelné signalizaci svítí červená, tak nechte, pokud je to možné, vozidlo volně dojíždět nebo využijte brzdění motorem.

#### Řadte úsporně

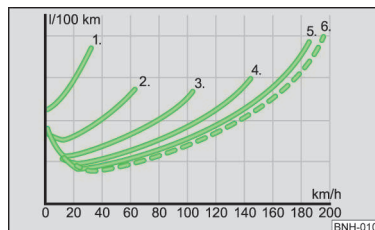

Obr. 108  
Ilustrační obrázek: spotřeba pohonných hmot v l/100 km v závislosti na zařazeném rychlostním stupni

📖 Nejprve si přečtete a věnujte pozornost ⚠ na straně 107.

Včasně řazení na vyšší rychlostní stupeň šetří pohonné hmoty.

#### Manuální převodovka

- Jedte na první rychlostní stupeň přibližně na vzdálenost délky vozidla.
- Řadte nejbližší vyšší rychlostní stupeň v okamžiku, kdy motor dosáhne asi 2 000 otáček/min.

Účinným způsobem, jak ušetřit pohonné hmoty, je **včasné** řazení na vyšší rychlostní stupeň. Dodržujte doporučení pro přeřazení » [strana 28](#), *Doporučení pro přeřazení rychlostního stupně*.

Vhodně zařazeným rychlostním stupněm můžete ovlivnit spotřebu pohonných hmot » [obr. 108](#).

#### Automatická převodovka

- Pomalu sešlápněte plynový pedál. Neprošlápněte ho ale až do polohy kick-down » [strana 105](#).
- Pokud sešlápněte plynový pedál pomalu, převodovka automaticky zvolí ekonomický jízdní program.

## Vyhýbejte se jízdě na plný plyn

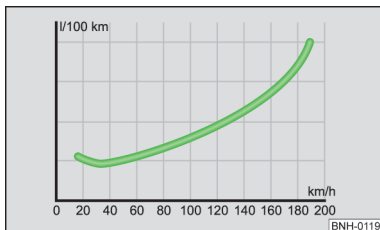

Obr. 109  
Ilustrační obrázek: spotřeba pohonných hmot v l/100 km a rychlost jízdy v km/h

📖 Nejprve si přečtěte a věnujte pozornost **I** na straně 107.

Pomalejší jízdou se šetří pohonné hmoty.

Citlivým ovládním plynového pedálu dochází nejen k významné úspoře pohonných hmot, ale také se snižuje zatěžování životního prostředí a opotřebávání vozidla.

Pokud je to možné, nikdy nevyužívejte maximální rychlost svého vozidla. Při vysokých rychlostech neúměrně vzrůstá spotřeba pohonných hmot, tvorba zplodin a hlukost.

Vztah spotřeby pohonných hmot k rychlosti vozidla je znázorněn » obr. 109. Jestliže využíváte maximální rychlost vozidla jen asi ze 3/4, klesá spotřeba pohonných hmot o polovinu.

## Omezte chod motoru na volnoběh

📖 Nejprve si přečtěte a věnujte pozornost **I** na straně 107.

Také při volnoběhu se spotřebovává palivo.

U vozidla, které není vybaveno systémem START-STOP, vypněte motor i při čekání v dopravní zácpě, před závorami a před semaforem s dlouhým časovým intervalem.

Už po 30-40 s odstavení motoru je úspora pohonných hmot větší než množství paliva potřebného pro nové nastartování.

Během volnoběhu trvá velmi dlouho, než se motor zahřeje na provozní teplotu. Ve fázi zahřívání je však opotřeben a produkce škodlivých zplodin zvláště vysoká. Proto ihned po nastartování vozidla vyjeďte. Vyhněte se přitom vysokým otáčkám motoru.

## Jezděte méně na krátkou vzdálenost

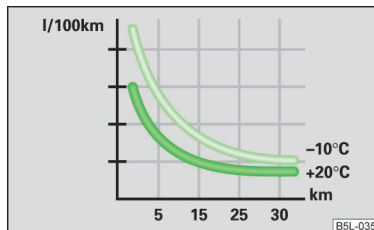

Obr. 110  
Ilustrační obrázek: spotřeba pohonných hmot v l/100 km při rozdílných teplotách

📖 Nejprve si přečtěte a věnujte pozornost **I** na straně 107.

Vozidlo spotřebovává nesrovnatelně více pohonných hmot při jízdách na krátkou vzdálenost. Proto doporučujeme vyvarovat se jízd se studeným motorem na vzdálenosti do 4 km.

Studený motor spotřebovává bezprostředně po startu nejvíce pohonných hmot. Zhruba po jednom kilometru jízdy klesá spotřeba na asi 10 l/100 km. Po zahřátí motoru a katalyzátoru na provozní teplotu se spotřeba ustálí na normální hodnotě.

V této souvislosti je rozhodující i **teplota okolního prostředí**. Rozdílná spotřeba pohonných hmot po ujetí stejné vzdálenosti při teplotě +20 °C a při teplotě -10 °C je znázorněna » obr. 110.

## Sledujte tlak v pneumatikách

📖 Nejprve si přečtěte a věnujte pozornost **I** na straně 107.

Správně nahuštěné pneumatiky šetří pohonné hmoty.

Vždy dbejte na správný tlak v pneumatikách. Podhuštěné pneumatiky musí překonávat větší valivý odpor. V důsledku toho se zvyšuje spotřeba pohonných hmot a opotřebení pneumatik, současně se zhoršují jízdní vlastnosti vozidla.

Tlak v pneumatikách kontrolujte vždy na **studených** pneumatikách.

## Nevozte ve vozidle zbytečnou zátěž

📖 Nejprve si přečtěte a věnujte pozornost **I** na straně 107.

Převážení jakékoli zátěže se odráží ve zvýšené spotřebě pohonných hmot. ▶

Každý **kilogram navíc** zvyšuje spotřebu pohonných hmot. Proto Vám doporučujeme nepřevážet nepotřebné věci.

Zejména v městském provozu, kde je nutné často zrychlovat, zátěž významně zvyšuje spotřebu pohonných hmot. Jako základní pravidlo platí, že zátěž 100 kg se zvyšuje spotřeba pohonných hmot asi o 1 l/100 km.

Vaše vozidlo s připevněným příčným střešním nosičem bez nákladu spotřebovává při rychlosti 100-120 km/h asi o 10 % více pohonných hmot než normálně.

## Pravidelná údržba

 **Nejprve si přečtete a věnujte pozornost  na straně 107.**

Špatně seřízený motor zvyšuje spotřebu pohonných hmot.

Pravidelná údržba Vašeho vozidla v odborném servisu vytvoří předpoklady pro úspornou jízdu. Kvalitní údržba se projeví pozitivně na bezpečnosti jízdy a zachování hodnoty Vašeho vozidla.

Špatně seřízený motor může mít spotřebu pohonných hmot až o 10 % vyšší, než jsou normální hodnoty!

Pravidelně kontrolujte **hladinu oleje**, např. při čerpání pohonných hmot. **Spotřeba oleje** ve velké míře závisí na zatížení motoru a počtu otáček. V závislosti na způsobu jízdy může spotřeba oleje dosáhnout až 0,5 l/1 000 km.

Je normální, že spotřeba oleje u nového motoru dosáhne nejnižších hodnot teprve po určité době záběhu. Spotřebu oleje můžete tedy u nového vozidla správně posoudit teprve po ujetí asi 5 000 km.

## Životní prostředí

- Snížení spotřeby pohonných hmot můžete dosáhnout také použitím syntetického lehkoběžného oleje.
- Pravidelně kontrolujte prostor pod vozidlem. Pokud uvidíte skvrny od oleje nebo jiných provozních kapalin, nechte vozidlo zkontrolovat v odborném servisu.

## Poznámka

Pravidelnou údržbu Vašeho vozidla doporučujeme nechat provést u servisního partnera ŠKODA.

## Šetřete elektrickou energii

 **Nejprve si přečtete a věnujte pozornost  na straně 107.**

Elektrický proud se vytváří v alternátoru při běžícím motoru. Čím více elektrických spotřebičů je na palubní síť připojeno, tím více se spotřebuje pohonných hmot na činnost alternátoru. Proto doporučujeme vypnout elektrické spotřebiče, jakmile je už nepotřebujete.

## Ekologické parametry

 **Nejprve si přečtete a věnujte pozornost  na straně 107.**

Ochrana životního prostředí hrála rozhodující roli při konstrukci, výběru materiálů a výrobě Vašeho nového vozidla ŠKODA. Kromě jiného byl kladen důraz na následující body.

### Konstrukční opatření

- Snadno rozebratelná spojení.
- Zjednodušená demontáž v důsledku modulové konstrukce.
- Čistší výrobní suroviny a materiály.
- Označení všech plastových dílů podle doporučení VDA 260.
- Redukce spotřeby paliva a emisí CO<sub>2</sub>.
- Minimalizace úniku paliva při dopravní nehodě.
- Snížení hluku.

### Volba materiálů

- Rozsáhlé použití recyklovatelných materiálů.
- Klimatizace s chladicím médiem bez freonů.
- Nebylo použito kadmium.
- Nebyl použit azbest.
- Snížené „vypařování“ plastických hmot.

### Výroba

- Konzervace dutin bez použití rozpouštědel.
- Konzervace vozidla pro transport z výrobního závodu k zákazníkovi neobsahuje rozpouštědla.
- Použitá lepidla neobsahují rozpouštědla.
- Výroba bez freonů.
- Nebyla použita rtuť.
- Použití vodou ředitelných laků.

## Sběr a zpracování autovraků

ŠKODA se hlásí k požadavkům, které jsou na ni a její výrobky kladeny z pohledu ochrany životního prostředí. Všechny nové vozy ŠKODA jsou z 95 % využitelné a mohou být v zásadě bezplatně<sup>1)</sup> odebírány zpět.

V mnoha zemích byly vybudovány celoplošné sběrné systémy určené k odevzdání Vašeho starého vozidla. Po jeho odevzdání Vám bude předán doklad o likvidaci, který dokumentuje řádné a předpisům odpovídající zpracování vozu.

### **I** Poznámka

Bližší informace ke sběru a zpracování starých vozidel obdržíte v odborném servisu.

## Předcházení škod na vozidle

### Úvod k tématu

V této kapitole najdete informace k těmto tématům:

Všeobecné pokyny \_\_\_\_\_ 110

Průjezd vodou na vozovce \_\_\_\_\_ 110

### Všeobecné pokyny

Dbejte zvláštní opatrnosti na nízko uložené části vozidla, jako např. spoiler a výfuk v následujících situacích.

- Jízda na špatných silnicích a cestách.
- Přejíždění hran obrubníků.
- Najíždění na příkré rampy apod.

Zvláštní opatrnost platí především pro vozidla se sportovním podvozkem a pro plně naložená vozidla.

## Průjezd vodou na vozovce

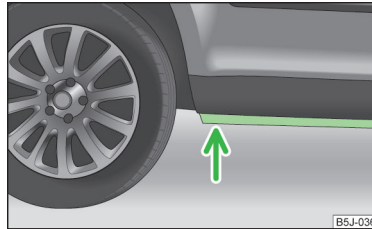

Obr. 111  
Průjezd vodou

Abyste při průjezdu vodou (např. zatopených cest) snížili riziko poškození vozidla, dodržujte následující pokyny.

➤ Zjistěte hloubku vody před jejím průjezdem.

Hladina vody smí sahat maximálně ke stojině pod prahem vozidla » obr. 111.

➤ Jedte nanejvýš rychlostí chůze.

Při vyšší rychlosti by se mohla před vozidlem vytvořit vlna, která může způsobit proniknutí vody do systému sání motoru nebo do jiných dílů vozidla.

➤ Ve vodě nezastavujte, necouvejte a nevyčkejte motor.

### **!** POZOR

- Průjezd vodou, bahnem, blátem apod. může snížit účinnost brzd a prodloužit brzdnou dráhu - hrozí nebezpečí nehody!
- Bezprostředně po průjezdu vodou se vyhněte náhlému a prudkému brzdění.
- Po průjezdu vodou musíte brzdy přerušovaným brzděním co nejdříve očistit a vysušit. Za účelem očištění brzdových kotoučů a obložení brzdíte pouze tehdy, pokud to dovolují podmínky silničního provozu. Nesmíte ohrozit ostatní účastníky silničního provozu.

### **!** UPOZORNĚNÍ

- Některé díly vozidla, jako např. motor, převodovka, podvozek nebo elektrické rozvody se mohou při průjezdu vodou vážně poškodit.
- Protijedoucí vozidla vytvářejí vlny, které mohou překročit přípustnou výšku hladiny vody pro Vaše vozidlo.

<sup>1)</sup> Za předpokladu splnění národních právních předpisů.

- Pod vodní hladinou se mohou skrývat výmoly, bahno nebo kameny, které mohou ztížit nebo znemožnit průjezd vodou.
- Neprojíždějte slanou vodou. Sůl může způsobit korozi. Všechny části vozidla, které přišly do styku se slanou vodou, omyjte sladkou vodou.

#### **i** Poznámka

Pro průjezdu vodou doporučujeme nechat vozidlo zkontrolovat v odborném servisu.

## Jízdy do zahraničí

### Úvod k tématu

V této kapitole najdete informace k těmto tématům:

Bezolovnatý benzin	111
Světlomety	111

V některých zemích může být omezené nebo žádné servisní zajištění vozidel ŠKODA. Z tohoto důvodu může být obstarávání náhradních dílů komplikované a případná oprava v odborných servisech provedena jen v omezeném rozsahu.

### Bezolovnatý benzin

Vozidla se zážehovými motory mohou tankovat pouze bezolovnatý benzin » [strana 133](#), *Bezolovnatý benzin*. Informace o síti čerpacích stanic, které nabízejí bezolovnatý benzin, poskytují např. automobilové kluby.

### Světlomety

Potkávací světla Vašich světlometů jsou nastavena asymetricky. Osvětlují více okraj vozovky na straně, po které běžně jezdíte.

Pokud cestujete do zemí, ve kterých se jezdí na opačné straně vozovky, může asymetrické seřízení světlometů oslnit protijedoucí vozidla. Abyste zamezili oslňování protijedoucích vozidel, je nutné provést úpravy světlometů v odborném servisu.

#### **i** Poznámka

Další informace o úpravě světlometů obdržíte v odborném servisu.

## Asistenční systémy

### Systémy podpory brzdění

#### Úvod k tématu

V této kapitole najdete informace k těmto tématům:

Kontrola stability (ESC)	111
Protiblokovací systém (ABS)	112
Kontrola trakce (ASR)	112
Elektronická uzávěrka diferenciálu (EDS a XDS)	113

#### **!** POZOR

- Nedostatek paliva může způsobit nepravidelný chod nebo vypnutí motoru. Systémy podpory brzdění by tak ztratily účinnost - hrozí nebezpečí nehody!
- Přizpůsobte vždy rychlost a styl jízdy aktuální viditelnosti, povětrnostním podmínkám, stavu vozovky a dopravní situaci. Zvýšená bezpečnost jízdy poskytovaná systémy podpory brzdění Vás nesmí vést k tomu, abyste riskovali - hrozí nebezpečí nehody!
- Pokud dojde k závadě ABS, neprodleně vyhledejte pomoc odborného servisu. Jízdu přizpůsobte poškození ABS a tomu, že neznáte rozsah závady a omezení brzděného účinku.

#### **!** UPOZORNĚNÍ

- Aby byla zaručena správná funkce systémů podpory brzdění, musí být na všech čtyřech kolech namontovány stejné pneumatiky schválené výrobcem.
- Úpravy na vozidle (např. na motoru, brzdách, podvozku) mohou ovlivnit funkci systémů podpory brzdění » [strana 123](#), *Servisní práce, úpravy a technické změny*.
- Pokud je závada v ABS, vypíná se také funkce ESC, TC a EDS. Závadu ABS signalizuje kontrolní světlo  » [strana 39](#).

### Kontrola stability (ESC)

 Nejprve si přečtete a věnujte pozornost **!** a **!** na straně 111.

Systém ESC zlepšuje kontrolu nad vozidlem v mezních jízdních situacích, např. při náhlé změně směru jízdy. V závislosti na jízdních podmínkách snižuje nebezpečí smyku a zlepšuje jízdní stabilitu vozidla. ▶

ESC se automaticky aktivuje při každém zapnutí zapalování.

Podle nastavení volantu a rychlosti vozidla se určuje požadovaný směr, který je stále porovnáván se skutečným chováním vozidla. Pokud se vyskytnou odchylky, jako např. při počínajícím smyku, ESC automaticky přibrzdí příslušné kolo.

Během zásahu systému bliká kontrolní světlo  v panelu přístrojů.

V rámci systému **kontrola stability (ESC)** jsou integrovány následující systémy:

- > protiblokovací systém (ABS);
- > kontrola trakce (ASR);
- > elektronická uzávěrka diferenciálu (EDS a XDS);
- > brzdový asistent (HBA);
- > asistent rozjezdu do kopce (HHC).

ESC nelze deaktivovat. Tlačítkem se symbolem  » obr. 112 na straně 112 můžete deaktivovat pouze ASR. Pokud je ASR deaktivovaný, svítí kontrolní světlo  v panelu přístrojů.

Pokud dojde k závadě na ESC, rozsvítí se kontrolní světlo ESC  v panelu přístrojů » strana 38.

### Brzdový asistent (HBA)

HBA zesiluje účinnost brzdění a pomáhá zkrátit brzdnou dráhu.

HBA se aktivuje prudkým sešlápnutím brzdového pedálu. Pro dosažení nejkratší možné brzdné dráhy držte brzdový pedál pevně sešlápnutý, dokud vozidlo nezastaví.

Po uvolnění brzdového pedálu se funkce HBA automaticky vypne.

ABS se při zásahu HBA aktivuje rychleji a efektivněji.

### Asistent rozjezdu do kopce (HHC)

HHC umožňuje při rozjezdu do kopce přesunout nohu z brzdového na plynový pedál, aniž by musela být použita ruční brzda.

Systém udrží brzdny tlak, který byl vytvořen sešlápnutím brzdového pedálu, ještě asi 2 s po uvolnění brzdového pedálu.

Brzdny tlak klesá postupně s přidáváním plynu. Pokud by se vozidlo do 2 s nezjelo, začne couvat.

HHC je aktivní od stoupání asi 5 %, pokud jsou zavřené dveře řidiče. HHC funguje vždy jen při rozjezdu do kopce, a to jak při jízdě vpřed, tak i při couvání. Při jízdě z kopce není aktivní.

## Protiblokovací systém (ABS)

 **Nejprve si přečtete a věnujte pozornost  a  na straně 111.**

ABS brání blokování kol při brzdění. Tím pomáhá řidiči udržet kontrolu nad vozidlem.

Zásah ABS se projevuje **pulzačními pohyby brzdového pedálu**, při kterých vzniká charakteristický zvuk.

Pokud ABS zasahuje, nebrzděte přerušovaně ani nesnižujte tlak na brzdový pedál.

## Kontrola trakce (ASR)



Obr. 112  
Spínač ASR

 **Nejprve si přečtete a věnujte pozornost  a  na straně 111.**

Pokud se kola protácejí, systém ASR přizpůsobí otáčky motoru jízdním podmínkám. ASR především za špatných jízdních podmínek usnadňuje rozjezd, zrychlení a také jízdu ve stoupání.



ASR se automaticky aktivuje při každém zapnutí zapalování.

Během zásahu systému bliká kontrolní světlo ASR  v panelu přístrojů.

ASR by měl být stále aktivovaný. Pouze v určitých výjimečných situacích je vhodné systém deaktivovat, např.:

- > při jízdě se sněhovými řetězy;
- > při jízdě v hlubokém sněhu nebo na velmi měkkém podkladu;
- > při „vyhoupávání“ zapadlého vozidla.

Jakmile to situace dovolí, ASR znovu aktivujte.

ASR můžete sami podle potřeby deaktivovat a opět aktivovat stisknutím tlačítka se symbolem  » obr. 112. Pokud je ASR deaktivovaný, svítí kontrolní světlo  v panelu přístrojů. ▶

Pokud dojde k závadě ASR, rozsvítí se kontrolní světlo ASR  v panelu přístrojů [» strana 41](#).

## Elektronická uzávěrka diferenciálu (EDS a XDS)

 **Nejprve si přečtěte a věnujte pozornost  a  na straně 111.**

Pokud se protáčí některé z kol, EDS toto kolo přibrzdí a přenáší hnací sílu na ostatní poháněná kola. To zlepšuje stabilitu vozidla a plynulost jízdy.

Pokud by hrozilo přehřátí brzdy brzděného kola, EDS se automaticky vypne. Vozidlo zůstane schopné provozu a má stejné vlastnosti jako vozidlo bez EDS. Jakmile se brzdy ochladí, EDS se znovu automaticky zapne.

### XDS (pouze pro Fabia RS a Fabia Combi RS)

XDS je rozšířením elektronické uzávěrky diferenciálu. XDS však nereaguje na prokluz hnacích kol, ale na odlehčení vnitřního předního kola při rychlém průjezdu zatáčkou. Aktivním brzdícím zásahem na vnitřní přední kolo zabrání XDS jeho protáčení. Tím se zlepší trakce a vozidlo tak déle drží v požadované stopě.

## Pomoc při parkování

### Úvod k tématu

V této kapitole najdete informace k těmto tématům:

Popis funkce \_\_\_\_\_ 113

Aktivace/deaktivace \_\_\_\_\_ 114

### POZOR

- Pomoc při parkování nesnímá odpovědnost z řidiče při parkování a podobných manévrech. Dejte pozor zejména na malé děti a zvířata, protože ty nemusejí být snímači pomoci při parkování rozpoznány.
- Před manévrováním se přesvědčte, zda se za vozidlem nenachází překážka menšího rozměru, např. kámen, tenký sloupek, oj přívěsu apod. Tato překážka by nemusela být snímači pomoci při parkování rozpoznána.
- Povrch určitých předmětů a oblečení nemusí odrážet signály snímačů systému. Proto snímače systému takové předměty nebo osoby, které na sobě takové oblečení mají, nerozpoznají.
- Vnější zdroje zvuku mohou na systém působit rušivě. To může za nepříznivých okolností způsobit, že předměty nebo osoby nebudou systémem rozpoznány.

### UPOZORNĚNÍ

- Pokud zní po aktivaci systému po dobu asi 3 s zvuková signalizace a v blízkosti vozidla není překážka, je v systému závada. Závadu nechte odstranit v odborném servisu.
- Aby byla pomoc při parkování funkční, musíte snímače udržovat v čistotě (bez námrazy apod.).
- Za nepříznivých klimatických podmínek (silný déšť, vodní páry, velmi nízké, resp. vysoké teploty apod.) může být funkce systému omezena.
- Dodatečně namontované moduly, jako např. nosič na kola, mohou ovlivnit funkci systému při parkování.

## Popis funkce

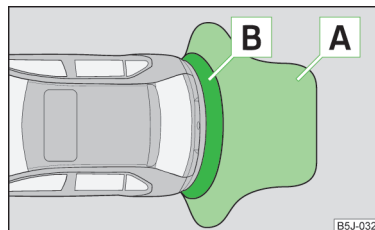

Obr. 113  
**Pomoc při parkování: dosah snímačů**

 **Nejprve si přečtěte a věnujte pozornost  a  na straně 113.**

Pomoc při parkování (dále jen systém) funguje pouze při zapnutém zapalování.

Systém pomáhá prostřednictvím zvukové signalizace, resp. zobrazení na displeji rádia nebo navigačního systému zabudovaného z výrobního závodu při parkování a manévrování [» návod k obsluze rádia, návod k obsluze navigačního systému](#).

Systém pomocí ultrazvukových vln vypočítává vzdálenost mezi vozidlem a překážkou. Ultrazvukové snímače jsou umístěny v zadním nárazníku.

### Dosah snímačů

Varování začíná ve vzdálenosti asi 160 cm od překážky (oblast **A** [» obr. 113](#)). Se zkracováním vzdálenosti se zkracuje interval mezi tónovými impulzy.

Ve vzdálenosti asi 30 cm (oblast **B**) se již ozývá nepřerušovaný tón - oblast nebezpečí. **Od tohoto okamžiku už dál necouvejte!**

U vozidel vybavených tažným zařízením zabudovaným z výrobního závodu se prodlužuje hranice začátku signalizace oblasti nebezpečí vzadu – nepřerušovaný tón – o 5 cm směrem od vozidla. Délka vozidla může být prodloužena namontovaným odnímatelným tažným ramenem.

## Aktivace/deaktivace

📖 Nejprve si přečtěte a věnujte pozornost **!** a **!** na straně 113.

Systém se aktivuje automaticky zařazením zpětného chodu. Aktivace se ohlásí krátkým zvukovým signálem.

Systém se deaktivuje vyřazením zpětného chodu.

### **i** Poznámka

Systém není možné aktivovat, pokud je za vozidlo s tažným zařízením zabudovaným z výrobního závodu připojen přívěs.

## Tempomat

### 📖 Úvod k tématu

V této kapitole najdete informace k těmto tématům:

Zaznamenání rychlosti _____	114
Změna zaznamenané rychlosti _____	115
Dočasné vypnutí _____	115
Úplné vypnutí _____	115

Tempomat umožňuje udržovat konstantní nastavenou rychlost vyšší než 25 km/h, aniž byste museli mít sešlápnutý plynový pedál.

Zvolená rychlost je udržována za předpokladu, že to výkon motoru, resp. jeho brzdny účinek umožní.

Pokud je tempomat zapnutý, svítí kontrolní světlo  v panelu přístrojů.

### **!** POZOR

- Vzhledem k bezpečnosti jízdy se tempomat nesmí používat za hustého provozu a při špatném stavu vozovky (např. náledí, kluzká vozovka, štěrky) – hrozí nebezpečí nehody!
- Zaznamenanou rychlost smíte obnovit pouze tehdy, pokud není pro aktuální dopravní situaci příliš vysoká.
- Tempomat vždy po použití deaktivujte, abyste zabránili jeho nechtěnému zapnutí.

### **!** UPOZORNĚNÍ

- Tempomat neudrží konstantní rychlost při jízdě ve strmém klesání. Rychlost se zvyšuje působením vlastní hmotnosti vozidla. Přehadte proto včas na nižší rychlostní stupeň, nebo přibrzďte vozidlo brzdou.
- U vozidel s manuální převodovkou nelze tempomat zapnout, pokud je zařazen první rychlostní stupeň, nebo zpětný chod.
- U vozidel s automatickou převodovkou nelze tempomat zapnout, pokud je volicí páka v poloze **P**, **N** nebo **R**.
- Tempomat se může automaticky vypnout při zásahu některých brzdových asistenčních systémů (např. ESC), překročení nejvyšších přípustných otáček motoru apod.

## Zaznamenání rychlosti

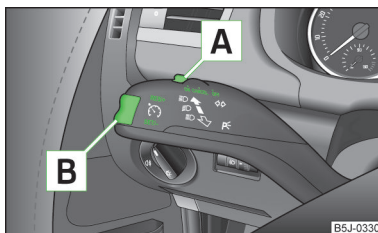

Obr. 114  
Ovládací páčka: ovládání tempomatu

📖 Nejprve si přečtěte a věnujte pozornost **!** a **!** na straně 114.

### Zaznamenání rychlosti

- Přepněte spínač **[A]** » obr. 114 do polohy **ON**.
- Po dosažení požadované rychlosti stiskněte kolébkové tlačítko **[B]** v poloze **SET**.

Po uvolnění tlačítka **[B]** v poloze **SET** je právě zaznamenaná rychlost udržována bez ovládání plynového pedálu.



## Změna zaznamenané rychlosti

📖 Nejprve si přečtete a věnujte pozornost **!** a **!** na straně 114.

### Zrychlení pomocí plynového pedálu

- Sešlápněte plynový pedál, rychlost vozidla se zvýší.
- Uvolněte plynový pedál, rychlost se sníží na dříve zaznamenanou hodnotu.

Pokud překročíte pomocí plynového pedálu zaznamenanou rychlost o více než 10 km/h po dobu delší než 5 min, zaznamenaná rychlost se vymaže z paměti. Rychlost je nutno zaznamenat znovu.

### Zrychlení pomocí tlačítka **B**

- Stiskněte kolébkové tlačítko **B** » obr. 114 na straně 114 v poloze **RES**.
- Pokud držíte tlačítko v poloze **RES** stisknuté, rychlost se plynule zvyšuje. Po dosažení požadované rychlosti tlačítko uvolněte. Tím se aktuální rychlost zaznamená do paměti.

### Zpomalení

- Zaznamenanou rychlost můžete snížit stisknutím tlačítka **B** » obr. 114 na straně 114 v poloze **SET**.
- Pokud držíte tlačítko v poloze **SET** stisknuté, rychlost se plynule snižuje. Po dosažení požadované rychlosti tlačítko uvolněte. Tím se aktuální rychlost zaznamená do paměti.
- Pokud tlačítko uvolníte při rychlosti nižší než asi 25 km/h, rychlost se nezaznamená, paměť se vymaže. Rychlost se musí po zvýšení rychlosti nad asi 25 km/h znovu zaznamenat tlačítkem **B** v poloze **SET**.

Rychlost můžete snížit také sešlápnutím brzdového pedálu, tím dojde k dočasnému vypnutí tempomatu.

## Dočasné vypnutí

📖 Nejprve si přečtete a věnujte pozornost **!** a **!** na straně 114.

Tempomat **dočasně vypnete** vychýlením spínače **A** » obr. 114 na straně 114 do odpružené polohy **CANCEL**, popřípadě také sešlápnutím brzdového nebo spojkového pedálu.

Zaznamenaná rychlost zůstává zachována v paměti.

Zaznamenanou rychlost **znovu obnovíte** krátkým stiskem tlačítka **B** v poloze **RES** po předešlé uvolnění brzdového nebo spojkového pedálu.

## Úplné vypnutí

📖 Nejprve si přečtete a věnujte pozornost **!** a **!** na straně 114.

➤ Přeprněte spínač **A** » obr. 114 na straně 114 doprava do polohy **OFF**.

## START-STOP

### 📖 Úvod k tématu

V této kapitole najdete informace k těmto tématům:

Funkční podmínky systému	116
Popis funkce	116
Automatické nastartování vyvolané systémem	116
Ruční deaktivace/aktivace systému	117
Informační hlášení	117

Systém START-STOP (dále jen systém) šetří pohonné hmoty a snižuje emise škodlivých zplodin a CO<sub>2</sub> tím, že např. při zastavení před semaforem vypne a následně při rozjezdu nastartuje motor.

### **!** POZOR

- Neuvádějte vozidlo do pohybu, pokud je motor vypnutý.
- Pokud je motor vypnutý, nefunguje posilovač brzd ani servořízení.



Obr. 115  
**Displej MAXI DOT: motor je automaticky vypnutý / automatické vypnutí motoru není možné**

### Nejprve si přečtěte a věnujte pozornost na straně 115.

Aby mohl systém automaticky vypnout motor, musí být splněny následující podmínky.

- ✓ Dveře řidiče jsou zavřené.
- ✓ Řidič je připoutaný bezpečnostním pásem.
- ✓ Víko motorového prostoru je zavřené.
- ✓ Vozidlo jelo od posledního zastavení rychlostí nad 4 km/h.
- ✓ Za vozidlo není připojen přívěs.

Některé další podmínky pro fungování systému řidič nemůže ovlivnit, ani je rozpoznat. Proto v situacích, které jsou z pohledu řidiče totožné, může systém reagovat odlišně.

Pokud se po zastavení vozidla na segmentovém displeji zobrazí hlášení **START-STOP NENI MOZNY**, resp. na displeji MAXI DOT kontrolní symbol [» obr. 115](#), nejsou splněny podmínky nutné pro automatické vypnutí motoru.

Běh motoru je nutný např. z následujících důvodů.

- Motor ještě nedosáhl teploty potřebné pro fungování systému.
- Stav nabití akumulátoru je příliš nízký.
- Spotřeba elektrického proudu je příliš vysoká.
- Vysoký výkon klimatizace, resp. topení (vysoké otáčky ventilátoru, velký rozdíl mezi požadovanou a skutečnou teplotou interiéru).

### Poznámka

- Pokud vozidlo stojí např. dlouho venku při teplotě pod bodem mrazu nebo naopak na přímém slunci, může trvat několik hodin, než vnitřní teplota akumulátoru dosáhne vhodné hodnoty pro správnou funkci systému.
- Pokud je motor automaticky vypnutý a odepnete pás řidiče nebo otevřete dveře řidiče na dobu delší než asi 30 s, je nutné motor nastartovat ručně.
- Po ručním nastartování vozidla může dojít k automatickému vypnutí motoru až po ujetí minimální vzdálenosti nutné pro fungování systému.

### Popis funkce

#### Nejprve si přečtěte a věnujte pozornost na straně 115.

Pokud jsou splněny funkční podmínky, dojde k automatickému vypnutí/nastartování motoru následujícím způsobem.

#### Automatické vypnutí motoru

- Zastavte vozidlo.
- Zařaďte řadící páku do neutrální polohy.
- Uvolněte spojkový pedál.

Motor se automaticky vypne, na segmentovém displeji se zobrazí hlášení **START-STOP AKTIVNI**, resp. na displeji MAXI DOT se zobrazí kontrolní symbol [» obr. 115 na straně 116](#).

#### Automatické nastartování motoru

- Sešlápněte spojkový pedál.

Motor automaticky nastartuje.

### Automatické nastartování vyvolané systémem

#### Nejprve si přečtěte a věnujte pozornost na straně 115.

Pokud je motor automaticky vypnutý, může systém motor automaticky nastartovat dříve, než budete chtít pokračovat v jízdě. To může mít např. následující příčiny.

- Vozidlo popojíždí, např. ve svahu.
- Byla několikrát sešlápnuta brzda.
- Spotřeba elektrického proudu je příliš vysoká.

## Ruční deaktivace/aktivace systému



Obr. 116  
Tlačítko systému START-STOP

**Nejprve si přečtěte a věnujte pozornost na straně 115.**

### Deaktivace/aktivace

➤ Stiskněte tlačítko se symbolem » obr. 116.

Jestliže je systém deaktivovaný, v tlačítku svítí kontrolní světlo.

### Poznámka

Pokud je motor automaticky vypnutý a deaktivujete systém, motor automaticky nastartuje.

## Informační hlášení

**Nejprve si přečtěte a věnujte pozornost na straně 115.**

Hlášení a pokyny se zobrazují na displeji v panelu přístrojů.

**Nastartujte motor manuálně!**

**NASTART\_MANUALNE**

Není splněna některá z podmínek pro automatické nastartování motoru, např. je odepnutý bezpečnostní pás řidiče. Motor je nutné nastartovat ručně.

**Závada: Start-stop**

**ZAVADA START-STOP**

V systému je závada. Vyhleďte pomoc odborného servisu.

## Provoz s přívěsem

### Tažné zařízení

#### Úvod k tématu

V této kapitole najdete informace k těmto tématům:

Popis _____	118
Nastavení pohotovostní polohy _____	118
Montáž tažného ramena _____	119
Kontrola správného upnutí _____	119
Demontáž tažného ramena _____	120
Provozování a údržba _____	120

Pokud je Vaše vozidlo dodáno s tažným zařízením již z výrobního závodu, nebo je vybaveno tažným zařízením ze sortimentu ŠKODA originálního příslušenství, pak splňuje všechny technické požadavky a národní právní předpisy pro tažení přívěsu.

K elektrickému propojení s přívěsem je Vaše vozidlo vybaveno 13pólovou zásuvkou. Pokud má přívěs **7pólový konektor**, můžete použít příslušný adaptér ze sortimentu ŠKODA originálního příslušenství.

Maximální svislé zatížení koule tažného zařízení je **50 kg**.

### POZOR

- Před každou jízdou s nasazeným tažným ramenem zkontrolujte jeho správné nasazení a upnutí k upínacímu pouzdru.
- Pokud není tažné rameno správně nasazené a upnuté k upínacímu pouzdru, nesmí být provozováno.
- Pokud je tažné zařízení poškozené nebo neúplné, nesmí být provozováno.
- Na tažném zařízení neprovádějte žádné změny ani úpravy.
- Tažné rameno nikdy neodjišťujte při připojeném přívěsu.

### UPOZORNĚNÍ

Při manipulaci s tažným ramenem dbejte na to, aby nedošlo k poškození laku nárazníku.

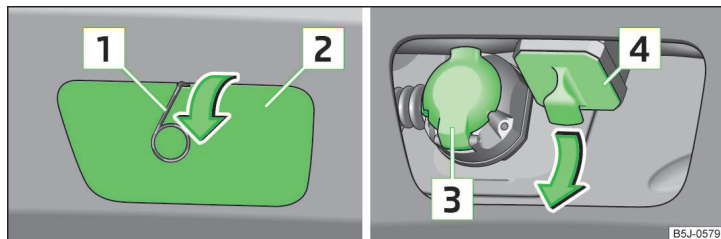

Obr. 117 Vyjmutí krytky otvoru: zadního nárazníku / upínacího pouzdra

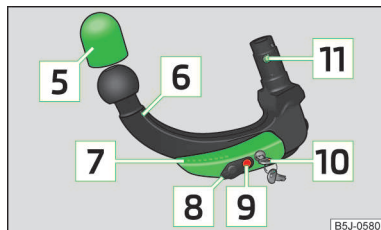

Obr. 118  
Tažné rameno

**Nejprve si přečtete a věnujte pozornost ! a ! na straně 117.**

Tažné rameno s koulí je odnímatelné a je uloženo v prohlubni rezervního kola, nebo v prostoru pro rezervní kolo v zavazadlovém prostoru » [strana 155](#), *Palubní nářadí*.

Popisek k obrázkům » [obr. 117](#) a » [obr. 118](#)

- 1 Háček na snímání krytů kol
- 2 Krytka otvoru zadního nárazníku
- 3 13pólová zásuvka
- 4 Krytka otvoru upínacího pouzdra
- 5 Krytka kulového čepu
- 6 Tažné rameno
- 7 Ovládací páčka
- 8 Krytka zámku tažného ramena

- 9 Odjišťovací pojistka
- 10 Klíček zámku
- 11 Upínací kuličky

**i Poznámka**

- Háček na snímání krytů kol je součástí palubního nářadí » [strana 155](#).
- Pokud ztratíte klíček zámku, obraťte se na odborný servis.

**Nastavení pohotovostní polohy**

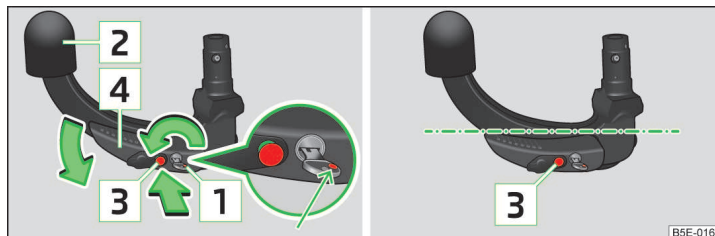

Obr. 119 Nastavení pohotovostní polohy / pohotovostní poloha

**Nejprve si přečtete a věnujte pozornost ! a ! na straně 117.**

Před montáží vždy nastavte tažné rameno do pohotovostní polohy.

- › Otočte klíček tak, aby byla viditelná jeho červená značka **1** » [obr. 119](#).
- › Uchopte tažné rameno pod krytkou kulového čepu **2**.
- › Zamáčkněte pojistku **3** ve směru šipky až na doraz a zároveň stlačte páčku **4** ve směru šipky na doraz dolů.

Páčka zůstane v této poloze zajištěná.

**! UPOZORNĚNÍ**

Klíček není možné v pohotovostní poloze vyjmout ze zámku ani s ním není možné otočit do jiné polohy.

## Montáž tažného ramena

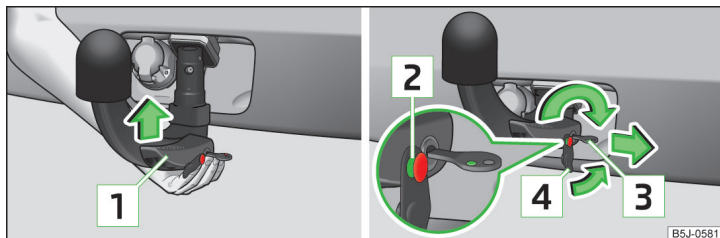

Obr. 120 Nasazení tažného ramena / zamknutí zámku a nasazení krytky zámku

📖 Nejprve si přečtete a věnujte pozornost **!** a **!** na straně 117.

- Vyjměte krytku otvoru zadního nárazníku **2** » obr. 117 na straně 118 ve směru šipky pomocí háčku na snímání krytů kol.
- Vyjměte krytku otvoru upínacího pouzdra **4** » obr. 117 na straně 118 zatažením ve směru šipky » **!**
- Nastavte tažné rameno do pohotovostní polohy » strana 118.
- Uchopte tažné rameno **zezdola** » obr. 120 a nasuňte ho do upínacího pouzdra na doraz, až slyšitelně zaklapne » **!**

Páčka **1** » obr. 120 se **sama** otočí do své horní polohy a pojistka **2** se vysune (je viditelná její červená i zelená část) » **!**.

Pokud se páčka **1** sama neotočí, nebo se pojistka **2** nevysune, je nutné vyjmout tažné rameno z upínacího pouzdra pootočením páčky na doraz dolů a očistit klínové plochy tažného ramena a upínacího pouzdra.

- Zámek ovládací páčky zamkněte otočením klíčku o 180° doprava (je viditelná jeho zelená značka **3**) a klíček vyjměte ve směru šipky.
- Nasadte krytku **4** » obr. 120 na zámek ve směru šipky » **!**
- Zkontrolujte správné upnutí tažného ramena » strana 119.

## **!** POZOR

- Krytku otvoru upínacího pouzdra vyjímejte opatrně - hrozí nebezpečí zranění ruky!
- Ruce mějte při upínání tažného ramena mimo dráhu otáčení páčky - hrozí nebezpečí zranění prstů!
- Nikdy se nesnažte silou dotáhnout ovládací páčku do horní polohy, aby šlo otočit klíčkem. Tažné rameno by nebylo v takovém případě správně upnuté!

## **!** UPOZORNĚNÍ

- Po vyjmutí klíčku **vždy** nasadte krytku na zámek ovládací páčky - hrozí nebezpečí znečištění zámku.
- Upínací pouzdro tažného zařízení udržujte vždy čisté. Nečistoty brání bezpečnému zajištění tažného ramena!
- Pokud nemáte na vozidle namontované tažné rameno, vždy nasadte krytku na upínacího pouzdro.
- Krytku otvoru zadního nárazníku vyjímejte opatrně - hrozí poškození laku nárazníku i krytky.

## **i** Poznámka

Krytku **2** a krytku **4** » obr. 117 na straně 118 uložte po vyjmutí na vhodné místo do zavazadlového prostoru.

## Kontrola správného upnutí

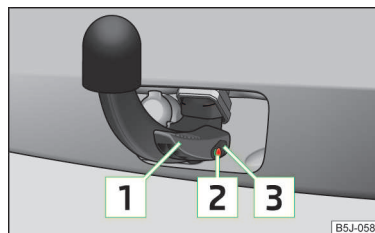

Obr. 121 Správné upnutí tažného ramena

📖 Nejprve si přečtete a věnujte pozornost **!** a **!** na straně 117.

Před každým použitím tažného ramena zkontrolujte jeho správné upnutí. ▶

Zkontrolujte následující body.

- ✓ Páčka **1** je zcela v horní poloze » obr. 121.
- ✓ Pojistka **2** je zcela vysunutá (je viditelná její červená i zelená část).
- ✓ Klíček je vyjmutý.
- ✓ Krytka **3** je nasazena na zámku páčky.
- ✓ Po silném „zacloumání“ nedojde k uvolnění tažného ramena z upínacího pouzdra.

### ! POZOR

Tažné zařízení můžete použít pouze se správně upnutým tažným ramenem!

### Demontáž tažného ramena

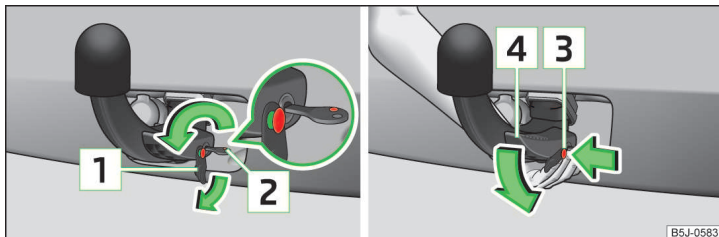

Obr. 122 Odemknutí ovládací páčky tažného ramena / uvolnění tažného ramena

📖 Nejprve si přečtete a věnujte pozornost **!** a **!** na straně 117.

- Sejměte krytku **1** » obr. 122 ze zámku tažného ramena ve směru šípky.
- Zámek ovládací páčky odemkněte otočením klíčku o 180° doleva tak, aby byla viditelná jeho červená značka **2**.
- Tažné rameno uchopte zezdola.
- Zamáčkněte pojistku **3** ve směru šípky až na doraz a zároveň stlačte páčku **4** ve směru šípky až na doraz dolů.

V této poloze je tažné rameno uvolněné a volně vypadne dolů do ruky. Pokud po uvolnění nedojde k jeho volnému vypadnutí, zatlačte na něj druhou rukou pohybem ze shora směrem dolů.

Tažné rameno se zároveň zajistí v pohotovostní poloze a je tak připraveno k dalšímu nasazení do upínacího pouzdra » **!**.

- Nasadte krytku otvoru upínacího pouzdra **4** » obr. 117 na straně 118 proti směru šípky.
- Nasadte krytku otvoru zadního nárazníku **2** » obr. 117 na straně 118 na „háčky“ na spodní straně nárazníku.
- Zacvakněte nejprve levou a pravou stranu krytky a poté zacvakněte horní stranu krytky.

### ! POZOR

Tažné rameno nenechte nikdy volně ležet v zavazadlovém prostoru. Mohlo by při náhlém zabrzdění způsobit jeho poškození a ohrozit bezpečnost cestujících!

### ! UPOZORNĚNÍ

- Pokud páčku držíte a nestlačíte ji až na doraz dolů, vrátí se po vyjmutí tažného ramena zpět do horní polohy a v pohotovostní poloze se nezajistí. Tažné rameno pak musíte před další montáží do této polohy nastavit.
- Tažné rameno ukládejte do boxu v pohotovostní poloze se zasunutým klíčkem v zámku a pokládejte ho na tu stranu, kde není zasunutý klíček v zámku - hrozí nebezpečí poškození klíčku!
- Nepoužívejte nadměrnou sílu při manipulaci s ovládací páčkou (např. na ni nestoupejte)!

### i Poznámka

- Před demontáží tažného ramena Vám doporučujeme nasadit krytku na kulový čep.
- Tažné rameno otřete před uložením do boxu s palubním nářadím od nečistot.

### Provozování a údržba

📖 Nejprve si přečtete a věnujte pozornost **!** a **!** na straně 117.

Dutinu upínacího pouzdra chraňte před nečistotami krytkou.

Před každým zapojením přívěsu zkontrolujte kulový čep, popřípadě ho namažte vhodným mazacím tukem.

Používejte ochrannou krytku kulového čepu při ukládání tažného ramena. Zabráníte tím znečištění zavazadlového prostoru.

V případě znečištění vyčistíte a ošetříte plochy upínacího pouzdra vhodným konzervačním přípravkem. ▶

## ! UPOZORNĚNÍ

Horní část dutiny upínacího pouzdra je ošetřena mazacím tukem. Dbejte na to, aby tuk nebyl odstraněn.

## Přívěs

### Úvod k tématu

V této kapitole najdete informace k těmto tématům:

Nakládání přívěsu	121
Jízda s přívěsem	121
Varovné zařízení proti odcizení vozidla	122

## ! POZOR

S přívěsem jezděte vždy zvláště opatrně.

## Nakládání přívěsu

📖 Nejprve si přečtěte a věnujte pozornost ! na straně 121.

Jízdní souprava by měla být vyvážená. Využijte k tomu maximální přípustné zatížení tažného zařízení. Příliš nízké zatížení koule tažného zařízení negativně ovlivňuje jízdní vlastnosti soupravy.

### Rozložení hmotnosti nákladu

Náklad rozložte v přívěsu tak, aby byly těžké předměty pokud možno v blízkosti nápravy. Předměty zajistěte proti posunutí.

Jestliže je vozidlo prázdné a přívěs naložený, je rozdělení hmotnosti velmi nepříznivé. Pokud přesto musíte jet s takto naloženou jízdní soupravou, jeďte obzvláště pomalu.

### Tlak v pneumatikách

Tlak v pneumatikách vozidla upravte na „plné zatížení“ » strana 147, *Životnost pneumatik*.

### Hmotnost přívěsu

Přípustná hmotnost přívěsu nesmí být v žádném případě překročena » strana 171, *Technická data*.

Uvedené tažné hmotnosti platí pouze pro **nadmořskou výšku** do 1 000 m.

Se zvyšující se nadmořskou výškou klesá výkon motoru a tím i stoupavost vozidla. Proto musí být na každých dalších i započatých 1 000 m nadmořské výšky snížena max. přípustná hmotnost jízdní soupravy o 10 %.

Hmotnost jízdní soupravy je součtem hmotnosti naloženého vozidla a hmotnosti naloženého přívěsu.

Údaj o zatížení koule tažného zařízení uvedený na typovém štítku tažného zařízení je pouze zkušební hodnota zařízení. Hodnoty vztahující se k vozidlu najdete v technickém průřezu vozidla.

## ! POZOR

- Nepřekračujte maximální přípustné zatížení nápravy, zatížení tažného zařízení, stejně jako maximální přípustnou hmotnost nebo hmotnost jízdní soupravy vozidla a přívěsu - hrozí nebezpečí nehody a těžkých zranění!
- Klouzající náklad může výrazně ovlivnit jízdní stabilitu a bezpečnost jízdy - hrozí nebezpečí nehody a těžkých zranění!

## Jízda s přívěsem

📖 Nejprve si přečtěte a věnujte pozornost ! na straně 121.

### Vnější zrcátka

Pokud se sériově dodanými vnějšími zrcátky nemáte dostatečný přehled o provozu za přívěsem, nechte si přimontovat přidavná zpětná zrcátka. Dodržujte národní právní předpisy.

### Světlomety

Přední část vozidla se při zapojeném přívěsu může zvednout a světla mohou oslíňovat ostatní účastníky silničního provozu.

Snižte sklon hlavních světlometů pomocí regulátoru » strana 56, *Nastavení sklonu hlavních světlometů*.

### Rychlost jízdy

Z bezpečnostních důvodů nejezděte s přívěsem rychleji než 80 km/h.

Pokud dojde k bočnímu vychýlení přívěsu, okamžitě snižte rychlost jízdy. V žádném případě se nepokoušejte jízdní soupravu „srovnat“ zrychlením vozidla.

### Brzdění

Brzděte včas! Přívěs s **nájezdovou brzdou** přibrzděte nejdříve lehce, potom tlak na brzdový pedál plynule zvyšujte. Tím při brzdění vyloučíte nárazy způsobované blokujícími se koly přívěsu. ▶

Před klesáním zařaďte včas nižší rychlostní stupeň, abyste využili brzdné síly motoru.

### Přehřátí motoru

Pokud se ručička ukazatele teploty chladicí kapaliny vychýlí více doprava, resp. do červeného pole, okamžitě snižte rychlost.

Pokud bliká kontrolní světlo  v panelu přístrojů, zastavte a vypněte motor. Počkejte několik minut a zkontrolujte hladinu chladicí kapaliny » [strana 140](#), *Kontrola hladiny*.

Dodržujte následující pokyny » [strana 37](#),   *Chladicí kapalina*.

Teplotu chladicí kapaliny je možné snížit zapnutím topení.

### POZOR

- Rychlost jízdy přizpůsobujte stavu vozovky a dopravní situaci.
- Neodborně nebo chybně připojená elektrická vedení mohou přívěs dostat pod proud a vést k poruchám funkce celé elektroniky vozidla, nehodám a těžkým zraněním.
- Práce na elektrickém zařízení smějí provádět pouze odborné servisy.
- Nikdy přímo nespojujte elektrické zařízení přívěsu s elektrickými vývody zpětných světel nebo jinými zdroji proudu.

### Poznámka

- Po připojení přívěsu a zásuvky zkontrolujte funkci světel přívěsu.
- V případě poruchy osvětlení přívěsu zkontrolujte pojistky osazené v pojistkovém boxu v přístrojové desce » [strana 164](#).
- Pokud jezdíte s přívěsem často, nechte si zkontrolovat vozidlo i mezi servisními intervaly.
- Ruční brzda tažného vozidla musí být při připojování a odpojování přívěsu zařazena.

## Varovné zařízení proti odcizení vozidla

 **Nejprve si přečtěte a věnujte pozornost  na straně 121.**

Jakmile se u zamčeného vozidla přeruší elektrické spojení s přívěsem, spustí se alarm.

Varovné zařízení proti odcizení vozidla vždy deaktivujte dříve, než přívěs připojíte, resp. odpojíte » [strana 49](#).

Podmínky začlenění přívěsu do systému varovného zařízení proti odcizení vozidla.

- ✓ Vozidlo je z výrobního závodu vybaveno varovným zařízením proti odcizení vozidla a tažným zařízením.
- ✓ Přívěs je přes zásuvku tažného zařízení elektricky spojen s tažným vozidlem.
- ✓ Elektrické zařízení vozidla a přívěsu je funkční.
- ✓ Vozidlo je zamknuto pomocí klíčku od vozidla a varovné zařízení proti odcizení vozidla je aktivní.

### Poznámka

Přívěsy se zpětnými světly LED nemohou být z technických důvodů začleněny do systému varovného zařízení proti odcizení vozidla.



## Provozní pokyny

### Péče o vozidlo

#### Servisní práce, úpravy a technické změny

#### Úvod k tématu

V této kapitole najdete informace k těmto tématům:

ŠKODA originální díly	123
ŠKODA originální příslušenství	124
Spoilery	124
Airbagy	124

Dodržujte pokyny a směrnice společnosti ŠKODA AUTO a.s. při provádění jakýchkoliv úprav, oprav nebo technických změn na Vašem vozidle.

Dodržením těchto pokynů a směrnic bude trvale zajištěn dobrý technický stav Vašeho vozidla, jeho provozní spolehlivost a bezpečnost. Vozidlo bude po provedených úpravách, opravách a technických změnách odpovídat platným předpisům pro provoz na komunikacích.

Před nákupem příslušenství, dílů nebo před provedením jakýchkoliv úprav, oprav a technických změn na Vašem vozidle konzultujte svůj záměr s partnerem ŠKODA.

#### POZOR

- Neodborně provedené práce na Vašem vozidle mohou způsobit poruchy funkce - hrozí nebezpečí nehody a těžkých zranění!
- Doporučujeme Vám, abyste úpravy a technické změny nechali provádět pouze v odborném servisu.
- Zásahy do elektronických součástí a jejich programového vybavení mohou způsobit poruchy. Elektronické součásti jsou vzájemně propojeny a tyto poruchy mohou ovlivnit i systémy, kterých se změna netýká. Provozní spolehlivost vozidla může být značně ohrožena a může se zvýšit i opotřebením součástí vozidla.
- Partner ŠKODA neručí za výrobky, které nejsou společností ŠKODA AUTO a.s. schválené, přestože se může jednat o výrobky schválené k provozu nebo homologované státní zkušebníou.

#### POZOR

- Doporučujeme Vám, abyste ve vozidle používali pouze ŠKODA originální příslušenství a ŠKODA originální díly. U nich je zaručena spolehlivost, bezpečnost a kompatibilita s Vaším vozidlem.
- ŠKODA originální příslušenství a ŠKODA originální díly můžete zakoupit u partnera ŠKODA, který provádí i odbornou montáž zakoupeného příslušenství.

#### Životní prostředí

Technické podklady o provedených změnách na vozidle si uschovejte, aby mohly být později předány zpracovateli starých vozidel. Zajistíte tak likvidaci vozidla šetrnou k životnímu prostředí.

#### Poznámka

Škody, které vzniknou po provedení technických změn bez souhlasu výrobce, jsou vyloučeny ze záruky » *Servisní knížka*.

### ŠKODA originální díly

 Nejprve si přečtete a věnujte pozornost  na straně 123.

Pro Vaše vozidlo doporučujeme používat ŠKODA originální díly, které jsou uvolněny a schváleny společností ŠKODA AUTO a.s. Tyto odpovídají v provedení, rozměrech a materiálu přesně předpisům společnosti ŠKODA AUTO a.s. a jsou identické s díly používanými při sériové výrobě vozidla.

U těchto produktů ručí společnost ŠKODA AUTO a.s. za jejich bezpečnost, spolehlivost a dlouhodobou funkčnost. Proto doporučujeme používat pouze ŠKODA originální díly.

Společnost ŠKODA AUTO a.s. zásobuje trh kompletním sortimentem ŠKODA originálních dílů nejen po dobu výroby daného modelu, ale nejméně 15 let po skončení sériové výroby vozidla díly nutnými pro provoz vozidla a nejméně 10 let všemi ostatními díly vozidla.

V rámci zákonné odpovědnosti za vady odpovídají servisní partneři ŠKODA za případné vady ŠKODA originálních dílů po dobu 2 let od převzetí při prodeji, pokud není uvedeno v kupní smlouvě nebo v ostatních ujednáních jinak. Proto byste si měli pro případné reklamace uschovat potvrzený záruční list a účet za tyto díly jako doklad o začátku záruční doby. ▶

## Opravy karoserie

Vozidla ŠKODA jsou konstruována tak, aby se dal ve většině případů při poškození karoserie vyměnit pouze poškozený díl.

Než se ale rozhodnete poškozené díly vyměnit, měli byste konzultovat s odborným servisem, zda poškození nelze odstranit opravou dílu. Opravy dílů karoserie jsou zpravidla výhodnější.

## ŠKODA originální příslušenství

 Nejprve si přečtěte a věnujte pozornost  na straně 123.

Pokud chcete své vozidlo vybavit příslušenstvím, respektujte následující.

Pro Vaše vozidlo doporučujeme používat ŠKODA originální příslušenství. U tohoto příslušenství ručí společnost ŠKODA AUTO a.s. za jeho bezpečnost, spolehlivost a vhodnost zvláště pro Váš typ vozidla. U jiných výrobků to navzdory nepřetržitému sledování trhu nemůžeme posoudit ani za ně nemůžeme ručit, ačkoli se v jednotlivých případech může jednat o výrobky schválené k provozu nebo homologované národními schvalovacími úřady.

Všechny produkty příslušenství procházejí náročným schvalovacím procesem v odděleních technického vývoje (technickými zkouškami) a v odděleních kvality (zákaznickými zkouškami) a jen v případě všech pozitivních výsledků se stanou ŠKODA originálními příslušenstvími.

K nabídce ŠKODA originálního příslušenství patří také kvalifikované poradenství a podle přání zákazníka i odborná montáž.

V rámci zákonné odpovědnosti za vady odpovídají servisní partneři ŠKODA za případné vady ŠKODA originálního příslušenství po dobu 2 let od montáže, resp. převzetí, pokud není uvedeno v kupní smlouvě nebo v ostatních ujednáních jinak. Proto byste si měli pro případné reklamace uschovat potvrzený záruční list a účet za toto příslušenství jako doklad o začátku záruční doby.

U servisního partnera ŠKODA můžete zakoupit také prostředky pro péči o vozidlo a všechny díly, které podléhají přirozenému opotřebení, jako například pneumatiky, akumulátory, žárovky a stírací lišty.

## Poznámka

Příslušenství schválené společností ŠKODA AUTO a.s. je nabízeno prostřednictvím partnerů ŠKODA ve všech zemích, kde má společnost ŠKODA AUTO a.s. prodejní nebo servisní síť a to zejména formou tištěného katalogu ŠKODA originálního příslušenství, formou samostatných tištěných prospektů nebo formou nabídek ŠKODA originálního příslušenství na internetových stránkách partnerů ŠKODA.

## Spoilery

 Nejprve si přečtěte a věnujte pozornost  na straně 123.

Pokud je Vaše nové vozidlo vybaveno **spoilerem** na předním nárazníku v kombinaci se **spoilerem** na víku zavazadlového prostoru, dodržujte následující pokyny.

- Po technické stránce je z bezpečnostních důvodů nutné, aby bylo vozidlo vybaveno spoilerem na předním nárazníku vždy pouze v kombinaci s příslušným spoilerem na víku zavazadlového prostoru.
- Takovýto spoiler není možné ponechat na předním nárazníku ani samostatně bez kombinace se spoilerem na víku zavazadlového prostoru, ani v kombinaci s nevhodným spoilerem na víku zavazadlového prostoru.
- Případné opravy, výměny, přidání nebo odstranění spoilerů Vám doporučujeme konzultovat se servisním partnerem ŠKODA.

## POZOR

Neodborně provedené práce na spoilerech Vašeho vozidla mohou způsobit poruchy funkce - hrozí nebezpečí nehody a těžkých zranění!

## Airbagy

 Nejprve si přečtěte a věnujte pozornost  na straně 123.

Součásti systému airbag se mohou nacházet v předním nárazníku, dveřích, předních sedadlech, pohledu střechy nebo v karoserii. ▶

## ! POZOR

Všechny práce na systému airbag, stejně jako montáž a demontáž částí systému v důsledku jiných prací (např. demontáž volantu), směji provádět pouze odborné servisy.

- Neodborně provedené úpravy, opravy a technické změny mohou způsobit poškození, poruchu funkcí a výrazně ovlivnit účinnost systému airbag - hrozí nebezpečí nehody a smrtelných zranění!
- Pokud byl airbag aktivován, je nutné jej vyměnit. Moduly airbagu nelze opravit.

## ! POZOR

Dodržujte následující pokyny pro manipulaci se systémem airbag.

- Je zakázáno manipulovat jednotlivými částmi systému airbag, protože by mohlo dojít k aktivaci modulů systému airbag.
- Nikdy nemontujte do vozidla součásti systému airbag demontované ze starých vozidel nebo pocházející z recyklačního procesu.
- Nikdy nemontujte do vozidla poškozené části systému airbag. Airbagy se pak v případě nehody nemusí aktivovat správně nebo se neaktivují vůbec.
- Na dílech systému airbag nesmíte provádět žádné úpravy.

## ! POZOR

- Změna zavěšení kol vozidla včetně použití nepovolených kombinací ráfků a pneumatik může pozměnit fungování systému airbag - hrozí nebezpečí nehody a smrtelných zranění!
- Nikdy neprovádějte změny na předním nárazníku nebo na karoserii.

## Mytí vozidla

### Úvod k tématu

V této kapitole najdete informace k těmto tématům:

Ruční mytí	125
Automatické myčky	126
Mytí vozidla vysokotlakým zařízením	126

Nejlépší ochranou vozidla proti škodlivému vlivu okolního prostředí je jeho **čas-té** mytí.

Četnost mytí vozidla závisí např. na následujících faktorech.

- Četnost používání vozidla.
- Místo parkování (garáž, pod stromy apod.).
- Roční doba.
- Počasí.
- Vliv okolního prostředí.

Čím déle ponecháte vozidlo znečištěno zbytky hmyzu, ptačím trusem, pryskyřicí ze stromů, prachem, skvrnami od asfaltu, sazemi, zbytky posypových solí apod., tím větší je jejich negativní účinek. Vysoká teplota způsobená např. intenzivním slunečním zářením zesiluje leptavé účinky.

Po skončení zimního období důkladně umyjte **celý spodek vozidla**.

## ! POZOR

- Umývání vozidla v zimě: vlhkost a led na brzdovém obložení mohou ovlivnit účinnost brzd - hrozí nebezpečí nehody!
- Vozidlo umývejte jen při vypnutém zapalování - hrozí nebezpečí nehody!

## ! UPOZORNĚNÍ

Vozidlo neumývejte na přímém slunci - hrozí nebezpečí poškození laku.

## Životní prostředí

Vozidlo umývejte jen na místech k tomu vyhrazených.

## Ruční mytí

 **Nejprve si přečtete a věnujte pozornost ! a ! na straně 125.**

Špínu nechte odmočit dostatečným množstvím vody a poté vozidlo dobře opláchněte.

Vozidlo vyčistěte měkkou mycí **houbou**, **žínkou** nebo **kartáčem**. Postupujte přitom shora dolů - začněte střechem.

**Autošampón** používejte jen na odstranění zvláště odolné špíny.

Houbu nebo žínku v krátkých intervalech důkladně vymývejte.

Kola, prahy a spodní části vozidla umývejte jako poslední. Na tyto části použijte jinou houbu.

Vozidlo po umytí důkladně opláchněte a na závěr ho otřete jelenicí. ▶

## ! UPOZORNĚNÍ

- Chraňte si ruce a paže před poraněním ostrými kovovými hranami při ručním mytí vozidla (např. spodní část vozidla, výfukový systém, vnitřní strany podběhů, kryty kol apod.) - hrozí nebezpečí pořezání!
- Na lak karoserie vyvíjejte při mytí minimální tlak.

## Automatické myčky

📖 Nejprve si přečtěte a věnujte pozornost ! a ! na straně 125.

Před mytím vozidla v automatické myčce dodržujte obvyklá opatření (např. uzavření oken včetně střešního okna apod.).

Pokud jsou na Vašem vozidle namontované zvláštní díly, např. spoiler, střešní nosič zavazadel, vysílací anténa apod., poraďte se předem s provozovatelem myčky.

Po projetí mycí linkou s voskováním je nutné očistit a odmastit břity stíracích gum k tomuto účelu speciálně určenými prostředky.

## ! POZOR

Pokud vozidlo umýváte v automatické myčce, je nutné vnější zrcátka přiklopit, aby nedošlo k jejich poškození.

## Mytí vozidla vysokotlakým zařízením

📖 Nejprve si přečtěte a věnujte pozornost ! a ! na straně 125.

Pokud myjete vozidlo vysokotlakým čisticím zařízením, dodržujte pokyny k obsluze tohoto zařízení. To platí především pro pokyny týkající se tlaku trysky a její vzdálenosti od povrchu vozidla.

Udržujte dostatečně velký odstup od snímačů pomoci při parkování a materiálů, jako jsou pryžové hadičky nebo izolační materiály.

## ! POZOR

V žádném případě nepoužívejte kruhové trysky nebo tzv. čisticí frézy!

## ! UPOZORNĚNÍ

- Pokud umýváte vozidlo v zimě a používáte při tom hadici nebo vysokotlaké zařízení, nemířte proudem vody přímo na zámky nebo do spár ve vozidle - hrozí nebezpečí zamrznutí.
- Abyste zabránili poškození snímačů pomoci při parkování při čištění tlakovou vodou nebo proudem páry, mohou být ostříkovány jen krátce a ze vzdálenosti větší než 10 cm.
- Teplota mycí vody smí být max. 60 °C - hrozí nebezpečí poškození vozidla.
- Mytí vozidla s dekoračními fóliemi vysokotlakým zařízením » strana 128.

## Údržba exteriéru

### 📖 Úvod k tématu

V této kapitole najdete informace k těmto tématům:

Péče o lak vozidla	127
Plastové díly	127
Pryžová těsnění	127
Pochromované díly	128
Dekorační fólie	128
Skla oken a vnějších zrcátek	128
Skla předních světlometů	128
Vložka zámku dveří	128
Konzervace dutin	129
Zvedák vozidla	129
Kola	129
Ochrana podvozku	129

Pravidelná odborná péče uchovává užitnou hodnotu a prodlužuje životnost Vašeho vozidla. Kromě toho může být podmínkou záručního plnění při případné korozi a vadách laku karoserie.

Doporučujeme používat prostředky pro péči o vozidlo ze sortimentu ŠKODA originálního příslušenství, které zakoupíte u partnera ŠKODA. Při jejich používání dodržujte pokyny uvedené na obalech. ▶

## POZOR

- Nesprávné použití prostředků určených pro péči o vozidlo může být zdraví škodlivé.
- Přípravky pro péči o vozidlo uchovávejte vždy mimo dosah osob, které nejsou plně samostatné, např. děti - hrozí nebezpečí otravy!
- Pokud čistíte spodek vozidla, vnitřní strany podběhů nebo krytů kol, chraňte si ruce a paže před poraněním ostrými kovovými hranami - hrozí nebezpečí pořežání!

## UPOZORNĚNÍ

- Nepoužívejte na odstranění nečistot houby na hmyz, kuchyňské drátěnky a podobné předměty - hrozí nebezpečí poškození povrchu vozidla.
- Čistící prostředky obsahující rozpouštědla mohou poškodit čišťený materiál.

## Životní prostředí

Použitý obal od prostředku pro péči o vozidlo je nebezpečný ekologický odpad. Jeho likvidace musí být v souladu s národními právními předpisy.

## Poznámka

Vzhledem k potřebnému vybavení, požadovaným znalostem a možným problémům při čištění a péči o exteriér Vašeho vozidla, doporučujeme nechat provést čištění a péči u servisního partnera ŠKODA.

## Péče o lak vozidla

 Nejprve si přečtete a věnujte pozornost  a  na straně 127.

Drobná poškození laku, jako jsou škrábance, rýhy nebo místa odřená kamínky, ošetřete **lakovými tužkami** nebo **spreji** pokud možno ihned po jejich zjištění.

### Konzervace

Kvalitní konzervace chrání povrch vozidla před vlivy vnějšího prostředí.

Vozidlo je potřeba ošetřit tvrdým konzervačním voskem nejpозději tehdy, když voda přestane tvořit na čistém laku kapky.

Nová vrstva kvalitního konzervačního prostředku z tvrdého vosku může být na čistou karoserii vozidla nanášena až po jejím důkladném oschnutí.

Doporučujeme provést minimálně dvakrát za rok konzervaci laku karoserie tvrdým voskem i přes pravidelné používání mycího konzervačního prostředku.

### Leštění

Leštění povrchu karoserie je nutné tehdy, pokud je lak nevzhledný a nelze dosáhnout lesku konzervačními prostředky.

Pokud použité lešticí prostředky neobsahují žádné konzervační přísady, musíte lak dodatečně konzervovat.

## UPOZORNĚNÍ

- Nikdy nevoskujte skla.
- Matně lakované části a plastové díly nesmíte ošetřovat lešticími prostředky ani tvrdými vosky.
- Lak vozidla neleštěte v prašném prostředí - hrozí nebezpečí poškrábání laku.
- Nenanášejte prostředky pro péči o lak na těsnění dveří a vedení skel.
- Minimalizujte nanášení prostředků pro péči o lak na plochy karoserie, které jsou v kontaktu s těsněním dveří a vedením skel.

## Plastové díly

 Nejprve si přečtete a věnujte pozornost  a  na straně 127.

Plastové díly čistěte vlhkým hadříkem.

Pokud se tímto způsobem plastové díly nevyčistí úplně, použijte k tomuto účelu speciálně určené čisticí prostředky.

## UPOZORNĚNÍ

K ošetřování plastových dílů nepoužívejte prostředky pro péči o lak vozidla.

## Pryžová těsnění

 Nejprve si přečtete a věnujte pozornost  a  na straně 127.

Všechna těsnění dveří a vedení skel jsou z výroby ošetřena bezbarvým matovým lakem proti přimrzání k lakovaným dílům karoserie a proti jízdním hlukům.

Těsnění dveří a vedení skel **neošetřujte** žádnými prostředky.

## UPOZORNĚNÍ

Dodatečným ošetřením těsnění může dojít k narušení ochranného laku a tím ke vzniku jízdních hluků.

## Pochromované díly

📖 Nejprve si přečtěte a věnujte pozornost **!** a **!** na straně 127.

Pochromované díly nejprve vyčistěte vlhkým hadříkem a poté je vyleštěte měkkým suchým hadříkem.

Pokud se tímto způsobem pochromované díly nevyčistí úplně, použijte k tomuto účelu speciálně určené čisticí prostředky.

### ! UPOZORNĚNÍ

Pochromované díly neleštěte v prašném prostředí - hrozí nebezpečí poškrábání jejich povrchu.

## Dekorační fólie

📖 Nejprve si přečtěte a věnujte pozornost **!** a **!** na straně 127.

Fólie omývejte slabým roztokem mýdla a čisté teplé vody. Nikdy nepoužívejte agresivní čisticí prostředky nebo chemická rozpouštědla, mohlo by dojít k poškození fólií.

Při mytí vozidla vysokotlakým zařízením dodržujte následující pokyny.

- Minimální vzdálenost trysky od karoserie vozidla 50 cm.
- Kolmý úhel k povrchu fólií.
- Maximální teplota vody 50 °C.
- Maximální tlak vody 80 barů.

### ! UPOZORNĚNÍ

V zimním období nikdy nepoužívejte na plochy polepené fóliemi škrabku pro odstranění sněhu a námrazy. Přimrzlou vrstvu sněhu, resp. ledu neodstraňujte ani jinými prostředky - hrozí poškození fólií.

## Skla oken a vnějších zrcátek

📖 Nejprve si přečtěte a věnujte pozornost **!** a **!** na straně 127.

K odstraňování sněhu a ledu ze skel a zrcátek používejte škrabku z umělé hmoty.

Okenní skla čistěte čistou vodou pravidelně i zevnitř vozidla.

Plochy skel a zrcátek osušte jelenicí nebo k tomuto účelu určenou utěrkou.

Na vysoušení skel po mytí vozidla nepoužívejte jelenicí, kterou používáte na leštění karoserie. Zbytky ulpělých konzervačních prostředků na jelenicí mohou znečistit skla a zhoršit průhled.

### ! UPOZORNĚNÍ

- Abyste zabránili poškození povrchu skel, pohybujte škrabkou po očišťovaném skle pouze jedním směrem.
- Sníh nebo led neodstraňujte ze skel a zrcátek znečištěných hrubými nečistotami, např. drobným štěrkem, pískem, posypovou solí - hrozí nebezpečí poškození povrchu skel, resp. zrcátek.
- Sníh nebo led neodstraňujte ze skel teplou nebo horkou vodou - hrozí nebezpečí popraskání skla.
- Dbejte na to, abyste při odstraňování sněhu a ledu ze skel a zrcátek nepoškodili lak vozidla.
- Nečistěte vnitřní část skel ostrými předměty nebo leptavými a kyselými čistícími prostředky - hrozí nebezpečí poškození vláken vyhřívacího systému nebo antény.

## Skla předních světlometů

📖 Nejprve si přečtěte a věnujte pozornost **!** a **!** na straně 127.

Plastová skla předních světlometů čistěte čistou teplou vodou a mýdlem.

### ! UPOZORNĚNÍ

- Nikdy neotírejte světlometry nasucho.
- Pro čištění skel nepoužívejte ostré předměty, mohlo by dojít k poškození ochranného laku a následnému popraskání skel světlometů.
- Pro čištění skel nepoužívejte agresivní čisticí prostředky nebo chemická rozpouštědla, mohlo by dojít k poškození skel světlometů.

## Vložka zámku dveří

📖 Nejprve si přečtěte a věnujte pozornost **!** a **!** na straně 127.

K rozmrazování vložek zámků dveří použijte k tomuto účelu speciálně určené prostředky.

### ! UPOZORNĚNÍ

Dbejte na to, aby se během mytí vozidla dostalo do zámků co nejméně vody.

## Konzervace dutin

📖 Nejprve si přečtete a věnujte pozornost **!** a **!** na straně 127.

Všechny dutiny vozidla ohrožené korozi jsou už z výrobního závodu trvale chráněny **konzervačním voskem**.

Konzervaci nemusíte kontrolovat ani dodatečně ošetřovat.

Pokud při vysokých teplotách vyteče z dutin na povrch trochu vosku, odstraňte ho plastovou škrabkou a skvrny vyčistěte technickým benzinem.

### ! POZOR

Při použití technického benzínu k odstranění vosku dbejte na bezpečnostní předpisy - hrozí nebezpečí požáru!

## Zvedák vozidla

📖 Nejprve si přečtete a věnujte pozornost **!** a **!** na straně 127.

Zvedák vozidla nevyžaduje žádnou údržbu.

V případě potřeby namažte pohyblivé části zvedáku vozidla vhodným mazacím tukem.

## Kola

📖 Nejprve si přečtete a věnujte pozornost **!** a **!** na straně 127.

### Disky kol

Při pravidelném mytí vozidla důkladně omývejte disky kol.

Pravidelně z nich odstraňujte nános zbytků brzdového obložení a posypových solí, jinak by mohlo dojít k poškození materiálu disků.

Poškození laku na discích je třeba neprodleně opravit.

### Disky kol z lehké slitiny

Po důkladném omytí ošetřete disky ochranným prostředkem na kola z lehké slitiny. Pro ošetřování disků nesmíte používat prostředky způsobující otěr.

### ! UPOZORNĚNÍ

Silné znečištění kol se může projevit jako nevyváženost kol. Důsledkem může být jejich kmitání, které se přenáší na volant a způsobuje mimo jiné předčasné opotřebení řízení. Tyto nečistoty je nutné odstranit.

## Ochrana podvozku

📖 Nejprve si přečtete a věnujte pozornost **!** a **!** na straně 127.

Spodní část vozidla je dlouhodobě chráněna proti chemickým a mechanickým vlivům.

Poškození **ochranné vrstvy** není možné při provozu vozidla zcela vyloučit.

Doporučujeme Vám nechat zkontrolovat ochrannou vrstvu spodní části vozidla a podvozku nejlépe před začátkem a na konci zimního období.

### ! POZOR

Dodatečnou ochranu podvozku nebo antikorozi prostředky nikdy nepoužívejte na výfukové potrubí, katalyzátor, filtr pevných částic nebo na tepelné štíty. Po zahřátí motoru by se tyto prostředky mohly vznítit - hrozí nebezpečí požáru!

## Údržba interiéru

### 📖 Úvod k tématu

V této kapitole najdete informace k těmto tématům:

Přírodní kůže	130
Umělá kůže, textilie a Alcantara®	130
Potahy sedadel	131
Bezpečnostní pásy	131

Pravidelná odborná péče uchovává užžitnou hodnotu Vašeho vozidla a prodlužuje jeho **životnost**.

Doporučujeme používat prostředky pro péči o vozidlo ze sortimentu ŠKODA originálního příslušenství, které zakoupíte u partnera ŠKODA. Při jejich používání dodržujte pokyny uvedené na obalech.

### ! POZOR

- Nesprávné použití prostředků určených pro péči o vozidlo může být zdraví škodlivé.
- Prostředky pro péči o vozidlo uchovávejte vždy mimo dosah osob, které nejsou plně samostatné, např. děti - hrozí nebezpečí otravy!

## ! UPOZORNĚNÍ

- Abyste zabránili poškození nebo viditelnému probarvení látky (kůže), čalounění a textilního obložení, zkontrolujte barevnou stálost Vašeho oděvu.
- Čerstvé skvrny od propisovací tužky, inkoustu, rtěnky, krému na boty apod. odstraňte z látky (kůže), čalounění a textilního obložení pokud možno ihned.
- Vonné esence a osvěžovače vzduchu umístěné v interiéru mohou být při vysokých teplotách uvnitř vozidla zdraví škodlivé.
- Nepřipevňujte žádné vonné esence a osvěžovače vzduchu na palubní desku - hrozí nebezpečí poškození palubní desky.
- Nenalepujte žádné nálepky na vnitřní plochu zadního skla, zadního bočního skla a čelního skla v místech umístění vláken vyhřívacího systému nebo antény. Mohlo by dojít k jejich poškození.
- Stropní panel nečistěte kartáčem - hrozí nebezpečí poškození povrchu panelu.
- Čistící prostředky, které obsahují rozpouštědla, mohou poškodit čistěný materiál.
- Čistící a konzervační prostředky nanášejte velmi šetrně.

## 🌿 Životní prostředí

Použitý obal od prostředku pro péči o vozidlo je nebezpečný ekologický odpad. Jeho likvidace musí být provedena v souladu s národními právními předpisy.

## i Poznámka

Vzhledem k potřebnému vybavení, požadovaným znalostem a možným problémům při čištění a péči o interiér Vašeho vozidla, doporučujeme nechat provést čištění a péči u servisního partnera ŠKODA.

## Přírodní kůže

📖 Nejprve si přečtete a věnujte pozornost ! a ! na straně 129.

Kůže je přírodní materiál se specifickými vlastnostmi, který vyžaduje pravidelné čištění a péči.

Pravidelně pečujte o kůži v závislosti na jejím namáhání.

Prach a nečistoty v pórech a záhybech se chovají jako brusný prostředek. Vedou tak k silnému otěru a předčasnému zkráhlení povrchu kůže.

Doporučujeme Vám často odstraňovat prach pomocí hadříku nebo vysavače.

Kožené plochy čistěte vodou lehce navlhčeným bavlněným nebo vlněným hadříkem a poté je otřete suchým hadříkem » !.

**Silněji znečištěná místa** čistěte hadříkem namočeným ve slabém mýdlovém roztoku (2 polévkové lžíce mydla s neutrálním pH na 1 l vody).

K **odstranění skvrn** použijte k tomuto účelu speciálně určený čisticí prostředek.

Pravidelně, podle potřeby, kůži ošetřujte vhodným prostředkem na kůži.

## ! UPOZORNĚNÍ

- Dbejte na to, aby se kůže při čištění na žádném místě nepromočila a aby se voda nedostala do švů! Kůže by byla poté drolivá nebo popraskaná.
- Abyste zamezili vyblednutí kůže, vyhněte se dlouhému stání vozidla na prudkém slunci. Při delším parkování venku chraňte kůži proti vyblednutí přikrytím.
- Ostré hrany předmětů na oděvu, jako např. zipy, nýtky, spony pásků, ozdob a přívěsků, mohou kůži poškodit, nebo na ní zanechat šrámy a rýhy. Tato poškození nemohou být později uznána jako oprávněné reklamace.
- Používání mechanického zámku volantu může způsobit poškození koženého povrchu volantu.
- Pravidelně a po každém čištění použijte ošetřující krémy s ochranným filtrem proti slunci a s impregnací. Krém kůži vyživuje, činí ji prodyšnou a vláčnou a navrácí jí vlhkost. Současně vytváří na povrchu ochranu proti různým vlivům.
- Některé textilie, jako např. tmavá džínovina, nemají dostatečnou barevnou stálost. To může vést k poškození nebo viditelnému probarvení potahů sedadel a to i za běžných podmínek použití. To platí především pro světlé potahy sedadel. V tomto případě se nejedná o vadu materiálu potahu sedadel, ale o nedostatečnou barevnou stálost látek oděvů.

## i Poznámka

Během používání vozidla se mohou projevit na kožených částech potahů drobné pozorovatelné změny (např. vrásky nebo faldy) následkem zatěžování potahů.

## Umělá kůže, textilie a Alcantara®

📖 Nejprve si přečtete a věnujte pozornost ! a ! na straně 129.

### Umělá kůže

Umělou kůži čistěte vlhkým hadříkem.

Pokud se tímto způsobem umělá kůže nevyčistí úplně, použijte slabý mýdlový roztok nebo k tomuto účelu speciálně určené čisticí prostředky. ▶



## Textilie

Polstrování a látková obložení dveří, krytu zavazadlového prostoru atd., čistěte k tomuto účelu speciálně určenými čistícími prostředky, např. suchou pěnou.

Můžete použít měkkou houbu, kartáček nebo běžnou utěrku z mikrovlákna.

K čištění stropního panelu použijte pouze hadřík a k tomuto účelu speciálně určené čistící prostředky.

Žmolky na potahových látkách a zbytky textilií odstraňte pomocí kartáče.

Silně ulpívající chloupky odstraňte pomocí „čisticí rukavice“.

## Alcantara®

Prach a jemné částičky nečistot v záhybech a švech způsobují odírání povrchu a jeho poškození.

Aby potahy Alcantara® nevybledly, chraňte je při delším stání na slunci před přímým slunečním zářením.

Nepatrné změny barvy vzniklé v průběhu užívání jsou normální.

## ! UPOZORNĚNÍ

- Nepoužívejte na potahy Alcantara® prostředky na kůži.
- Nepoužívejte na potahy Alcantara® rozpouštědla, leštící vosky, krém na boty, odstraňovač skvrn apod.
- Abyste zamezili vyblednutí textilií, vyhněte se dlouhému stání vozidla na prudkém slunci. Při delším parkování venku chraňte textilie proti vyblednutí přikrytím.
- Některé textilie, jako např. tmavá džínovina, nemají dostatečnou barevnou stálost. To může vést k poškození nebo viditelnému probarvení potahů sedadel a to i za běžných podmínek použití. To platí především pro světlé potahy sedadel. V tomto případě se nejedná o vadu materiálu potahu sedadel, ale o nedostatečnou barevnou stálost látek oděvů.

## Potahy sedadel

📖 **Nejprve si přečtete a věnujte pozornost ! a ! na straně 129.**

## Elektricky vyhřívaná sedadla

Potahy **nečistěte mokřím způsobem**, protože by mohlo dojít k poškození systému vyhívání sedadel.

Potahy čistěte k tomuto účelu speciálně určenými čistícími prostředky, např. suchou pěnou apod.

## Nevyhřívání sedadla

Potahy sedadel před čištěním důkladně vyluxujte.

Potahy sedadel čistěte vlhkým hadříkem nebo k tomuto účelu speciálně určenými čistícími prostředky.

Vytlačovaná místa, která vznikají na potahových látkách sedadel v důsledku každodenního používání, je možné odstranit vykartáčováním proti vlasu lehce navlhčeným kartáčkem.

Ošetřete vždy všechny díly potahu, aby se nevytvořily viditelné okraje. Poté nechte sedadlo zcela uschnout.

## ! UPOZORNĚNÍ

- Pravidelně odstraňujte vysavačem prach z potahů sedadel.
- Elektricky vyhřívání sedadla se po čištění nesmí sušit zapnutím vyhřívání.
- Neseďte na sedadla, pokud jsou mokrá - hrozí nebezpečí deformace potahů.
- Sedadla čistěte vždy „od švu ke švu“.

## Bezpečnostní pásy

📖 **Nejprve si přečtete a věnujte pozornost ! a ! na straně 129.**

Bezpečnostní pásy je nutné udržovat v čistotě!

Znečištěné bezpečnostní pásy umývejte slabým mýdlovým roztokem.

Hrubé nečistoty odstraňte měkkým kartáčkem.

Znečištění bezpečnostních pásů může ovlivnit činnost navíjecí automatiky.

## ! POZOR

- Bezpečnostní pásy nesmíte při čištění demontovat.
- Bezpečnostní pásy nikdy nečistěte chemicky, protože chemické čistící prostředky mohou narušit strukturu tkaniny.
- Bezpečnostní pásy nesmějí přijít do styku s žiravinami (kyselinami apod.).
- Stav bezpečnostních pásů pravidelně kontrolujte. Jestliže zjistíte poškození tkaniny, spojení, navíječe nebo zámku, nechte pásy neprodleně vyměnit v odborném servisu.
- Před navinutím musí být bezpečnostní pásy naprosto suché.

## Kontrola a doplňování

### Pohonné hmoty

#### Úvod k tématu

V této kapitole najdete informace k těmto tématům:

Čerpání pohonných hmot	132
Bezolovnatý benzin	133
Motorová nafta	134

Na štítku na vnitřní straně krytu hrdla palivové nádrže je uvedený druh pohonných hmot, který je předepsaný pro Vaše vozidlo » obr. 123 na straně 132 - [B].

#### POZOR

Pokud s sebou vozíte rezervní palivo v kanystru, dodržujte národní právní předpisy. Z bezpečnostních důvodů Vám doporučujeme nemít ve vozidle žádný kanistr. Při nehodě by mohlo dojít k jeho poškození a následnému úniku paliva - hrozí nebezpečí požáru!

#### UPOZORNĚNÍ

- Nikdy palivovou nádrž zcela nevyčerpejte! Nepravdivý přívod paliva do motoru může mít za následek jeho nedokonalé spalování, což může způsobit rozsáhlé poškození dílů motoru a výfukového systému.
- Vyteklé palivo okamžitě odstraňte z laku vozidla - hrozí nebezpečí poškození laku!
- Pokud jste koupili vozidlo v jiné zemi, než ve které ho chcete provozovat, zjistěte, zda je v této zemi k dispozici palivo předepsané výrobcem, popř. zda výrobce nepředepisuje pro tuto zemi jiné palivo. Pokud není, zjistěte, zda je výrobcem povolené provozovat vozidlo na jiné dostupné palivo.

## Čerpání pohonných hmot

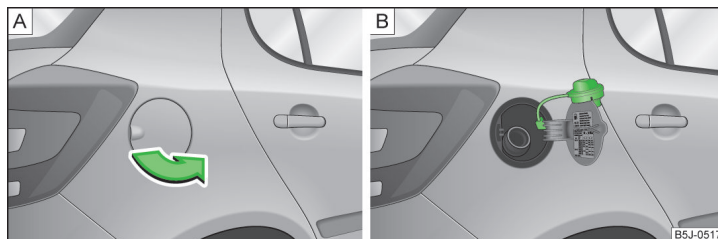

Obr. 123 Otevření krytu hrdla palivové nádrže / uzávěr hrdla palivové nádrže

Nejprve si přečtěte a věnujte pozornost [A] a [B] na straně 132.

#### Otevření krytu hrdla palivové nádrže

- Kryt hrdla palivové nádrže odklopte rukou » obr. 123 - [A].
- Uzávěr hrdla palivové nádrže jednou rukou přidržte a odemkněte klíčem směrem doleva.
- Uzávěr hrdla palivové nádrže vyšroubujte směrem doleva a nasadte ho shora na kryt » obr. 123 - [B].

#### Zavření krytu hrdla palivové nádrže

- Zašroubujte uzávěr hrdla palivové nádrže směrem doprava, dokud neuslyšíte cvakavý zvuk západky.
- Uzávěr hrdla palivové nádrže jednou rukou přidržte, zamkněte otočením klíče doprava a klíč vyjměte.
- Kryt hrdla palivové nádrže přiklopte.

#### UPOZORNĚNÍ

- Před čerpáním pohonných hmot je nutné vypnout nezávislé přídavné topení a větrání.
- Palivová nádrž je naplněná při prvním vypnutí správně používané automatické čerpací pistole. Nepokračujte v doplňování paliva - naplnili byste prostor nádrže umožňující roztažení paliva ohřátím.

#### Poznámka

Objem palivové nádrže je asi 45 l, z toho asi 7 l jako rezerva.

## Bezolovnatý benzin

📖 Nejprve si přečtete a věnujte pozornost **!** a **!** na straně 132.

Vozidlo může jezdit pouze na **bezolovnatý benzin**, který odpovídá normě **EN 228<sup>1)</sup>**.

Všechny benzinové motory mohou používat benzin s obsahem **maximálně 10 % bioetanolu (E10)**.

**Předepsané palivo - bezolovnatý benzin 95/91, resp. 92, resp. 93 okt.**

Používejte bezolovnatý benzin s oktanovým číslem **95**. Můžete použít rovněž bezolovnatý benzin s oktanovým číslem **91, resp. 92, resp. 93**, počítejte však s menší ztrátou výkonu.

**Předepsané palivo - bezolovnatý benzin min. 95 okt.**

Používejte bezolovnatý benzin s oktanovým číslem **95** nebo vyšším.

Pokud není k dispozici benzin s oktanovým číslem **95**, je v případě nouze možné načerpat benzin s oktanovým číslem **91, resp. 92, resp. 93** » **!**.

**Předepsané palivo - bezolovnatý benzin 98/(95) okt.**

Používejte bezolovnatý benzin s oktanovým číslem **98** nebo vyšším. Můžete použít rovněž bezolovnatý benzin s oktanovým číslem **95**, počítejte však s menší ztrátou výkonu.

Pokud není k dispozici benzin s oktanovým číslem **98** nebo **95**, je v případě nouze možné načerpat benzin s oktanovým číslem **91, resp. 92, resp. 93** » **!**.

**Benzinové přísady (aditiva)**

Bezolovnatý benzin, který odpovídá normě EN 228<sup>1)</sup>, splňuje veškeré podmínky pro bezproblémový chod motoru. Nedoporučujeme proto přidávat dodatečné přísady do benzínu (aditiva), může dojít k rozsáhlému poškození dílů motoru nebo výfukového systému.

### **!** UPOZORNĚNÍ

- I jedině doplnění olovnatého benzínu, který neodpovídá normě, vede k rozsáhlému poškození dílů výfukového systému!
- Pokud omylem načerpáte do nádrže jiné palivo než bezolovnatý benzin dle výše uvedených norem (např. olovnatý benzin), v žádném případě nestartujte motor ani nezapínajte zapalování! Hrozí rozsáhlé poškození dílů motoru! Vyčištění palivového systému doporučujeme nechat provést v odborném servisu.

### **!** UPOZORNĚNÍ

- Pokud v případě nouze musíte načerpat benzin s nižším než předepsaným oktanovým číslem, smíte pokračovat v jízdě při středních otáčkách motoru a s minimálním zatížením motoru. Jízda při vysokých otáčkách nebo velké zatížení mohou motor vážně poškodit! Co nejdříve doplňte benzin s předepsaným oktanovým číslem.
- Pokud použijete benzin s nižším oktanovým číslem, než je předepsáno, může dojít k poškození dílů motoru.
- Benzin s nižším oktanovým číslem než **91** nesmíte použít ani v případě nouze, jinak se může vážně poškodit motor!

### **!** UPOZORNĚNÍ

- V žádném případě se nesmí používat přísady s obsahem kovových částic (metalická aditiva), zejména s obsahem manganu a železa. **LRP** paliva (lead replacement petrol) s obsahem kovů (metalická aditiva) se nesmí používat. Hrozí nebezpečí rozsáhlého poškození dílů motoru nebo výfukového systému!
- Paliva označená na čerpacím stojanu jako paliva s obsahem kovů se nesmí používat. Hrozí nebezpečí rozsáhlého poškození dílů motoru nebo výfukového systému!

### **i** Poznámka

- Bezolovnatý benzin s vyšším oktanovým číslem než předepsaným můžete používat bez omezení.
- U vozidel s předepsaným bezolovnatým benzinem **95/91, resp. 92, resp. 93 okt.** nepřinese použití benzínu s vyšším oktanovým číslem než **95** pozorovatelné zvýšení výkonu motoru ani snížení spotřeby paliva.
- U vozidel s předepsaným bezolovnatým benzinem **min. 95 okt.** může použití benzínu s vyšším oktanovým číslem než **95** přinést zvýšení výkonu motoru a snížení spotřeby paliva.

<sup>1)</sup> V Německu také DIN 51626-1, resp. E10 pro bezolovnatý benzin s oktanovým číslem 95 a 91 nebo DIN 51626-2, resp. E5 pro bezolovnatý benzin s oktanovým číslem 95 a 98.

📖 Nejprve si přečtěte a věnujte pozornost **I** a **II** na straně 132.

Vozidlo může jezdit pouze na **motorovou naftu**, která odpovídá normě **EN 590**<sup>1)</sup>.

Všechny vznětové motory mohou používat naftu s obsahem **maximálně 7 %** bionafty (**B7**)<sup>2)</sup>.

### Provoz v zimě - zimní nafta

V zimním období používejte „zimní motorovou naftu“, která zůstává ještě při teplotě -20 °C plně použitelná.

V zemích s jinými klimatickými podmínkami se většinou nabízejí takové druhy nafty, které vykazují odlišné teplotní závislosti. Místní partneři ŠKODA a čerpací stanice Vám podají informaci o běžných druzích nafty v dané zemi.

### Přísady do motorové nafty (aditiva)

Přísady, které zlepšují „tekutost“ (benzin a podobné prostředky), nepřidávejte do motorové nafty, může dojít k rozsáhlému poškození dílů motoru nebo výfukového systému.

### ! UPOZORNĚNÍ

- Jediné doplnění motorové nafty, která neodpovídá normě, může vést k rozsáhlému poškození dílů motoru a palivového nebo výfukového systému!
- Pokud omylem načerpáte do nádrže jiné palivo než motorovou naftu dle výše uvedených norem (např. benzin), v žádném případě nestartujte motor ani nezapínejte zapalování! Hrozí rozsáhlé poškození dílů motoru! Vyčištění palivového systému doporučujeme nechat provést v odborném servisu.
- Voda nashromážděná ve filtru může způsobovat špatný chod motoru.

### ! UPOZORNĚNÍ

- Vozidlo není uzpůsobeno pro použití biopaliva **RME**, proto nesmí být toto palivo čerpáno a používáno pro jízdu. Při použití biopaliva **RME** může dojít k rozsáhlému poškození dílů motoru nebo palivového systému.
- Nepřidávejte do motorové nafty přísady, které zlepšují „tekutost“ (benzin a podobné prostředky). Může dojít k rozsáhlému poškození dílů motoru nebo výfukového systému!

<sup>1)</sup> V Německu také DIN 51628, v Rakousku ÖNORM C 1590, v Rusku GOST R 52368-2005 / EN 590:2004.

<sup>2)</sup> V Německu odpovídá normě DIN 52638, v Rakousku ÖNORM C 1590, ve Francii EN 590.

### 📖 Úvod k tématu

V této kapitole najdete informace k těmto tématům:

Otevření a zavření víka motorového prostoru	136
Přehled motorového prostoru	136
Ventilátor chladiče	137
Ostřikovače	137

### ! POZOR

Během prací v motorovém prostoru může dojít k poranění, opaření, nehodě nebo požáru. Dodržujte proto bezpodmínečně níže uvedené varovné pokyny i všeobecně platná pravidla bezpečnosti. Motorový prostor vozidla je nebezpečná zóna!

### ! POZOR

- Pokyny před zahájením práce v motorovém prostoru
- Vypněte motor a vyjměte klíč ze spínací skříňky.
  - Pevně zatáhněte ruční brzdu.
  - U vozidel s manuální převodovkou zařaďte řadicí páku do neutrální polohy, u vozidel s automatickou převodovkou nastavte volící páku do polohy **P**.
  - Nechte motor vychladnout.
  - Nikdy neotevírejte víko motorového prostoru, pokud vidíte, že odtud uniká pára nebo chladicí kapalina - hrozí nebezpečí opaření! Vyčkejte, dokud pára nebo chladicí kapalina přestanou z motoru unikat.

### ! POZOR

- Pokyny pro práci v motorovém prostoru
- Udržujte všechny osoby, zejména děti, v dostatečné vzdálenosti od motorového prostoru.
  - Nikdy nesahejte do ventilátoru chladiče, dokud je motor teplý. Ventilátor se může náhle zapnout!
  - Nedotýkejte se horkých částí motoru - hrozí nebezpečí popálení!
  - Chladicí kapalina je zdraví škodlivá.

### **! POZOR (pokračování)**

- Vyvarujte se kontaktu s chladicí kapalinou.
- Výpary chladicí kapaliny jsou zdraví škodlivé.
- Nikdy neotevírejte uzávěr nádržky chladicí kapaliny, dokud je motor teplý. Chladicí systém je pod tlakem!
- Pro ochranu obličeje, rukou a paží před horkou párou nebo horkou kapalinou zakryjte uzávěr při otevírání hadrem.
- Pokud dojde k zasažení očí, ihned je vypláchněte čistou vodou a neprodleně vyhledejte lékařské ošetření.
- Chladicí kapalinu uchovávejte vždy v originálním obalu mimo dosah osob, které nejsou plně samostatné, zejména děti - hrozí nebezpečí otravy!
- Pokud dojde k požití chladicí kapaliny, neprodleně vyhledejte lékařské ošetření.
- Nenechávejte v motorovém prostoru žádné předměty (např. hadr na čištění nebo nářadí). Hrozí nebezpečí požáru a poškození motoru.
- Dbejte na to, abyste nerozlili provozní kapaliny na horký motor. Tyto kapaliny (např. nemrznoucí přísada v chladicí kapalině) by se mohly vznítit!

### **! POZOR**

Pokyny pro práci v motorovém prostoru při běžícím motoru

- Dbejte zvýšené opatrnosti vzhledem k rotujícím částem motoru (např. drážkový řemen, alternátor, ventilátor chladiče) a vysokonapětového zapalování - hrozí nebezpečí ohrožení života!
- Nikdy se nedotýkejte elektrických vedení systému zapalování.
- Dbejte na to, abyste nezpůsobili zkrat v elektrickém zařízení - zejména na akumulátoru.
- Dbejte na to, aby se například Vaše šperky, volné části oděvu nebo dlouhé vlasy nedostaly do rotujících částí motoru - hrozí nebezpečí ohrožení života! Předem si proto sejměte šperky, sepněte vlasy a oblečte přiléhavý oděv.

### **! POZOR**

Pokyny pro práci na palivovém systému nebo na elektrickém zařízení

- Akumulátor vozidla vždy odpojte od palubní sítě.
- Nekuřte.
- Nikdy nepracujte v blízkosti otevřeného plamene.
- Vždy mějte po ruce funkční hasicí přístroj.

### **! POZOR**

- Přečtěte si a dodržujte informace a varování na obalech provozních kapalin.
- Provozní kapaliny skladujte v uzavřených originálních nádobách a mimo dosah osob, které nejsou plně samostatné, např. děti.
- Pokud budete pracovat pod vozidlem, nejprve ho zajistěte proti popojetí a bezpečně ho podepřete vhodnými opěrami, samotný zvedák k tomu nestačí - hrozí nebezpečí poranění!
- Nikdy nezakrývejte motor dodatečnými izolacemi (např. dekou) - hrozí nebezpečí požáru!
- Víko motorového prostoru musí být za jízdy vždy pevně zavřeno. Proto po zavření víka vždy zkontrolujte, zda je spolehlivě zavřeno.
- Pokud za jízdy zjistíte, že víko není zcela zavřeno a pevně zajištěno, okamžitě zastavte a víko zavřete - hrozí nebezpečí nehody!

### **! UPOZORNĚNÍ**

Doplňujte pouze provozní kapaliny správné specifikace. Jinak byste mohli způsobit vážné poruchy a poškození vozidla!

### Životní prostředí

Vzhledem k ekologické likvidaci provozních kapalin, potřebnému materiálnímu vybavení a požadovaným znalostem si výměnu provozních kapalin nechte provést v odborném servisu.

### **i** Poznámka

- Pokud máte jakékoliv nejasnosti ohledně provozních kapalin, obraťte se na odborný servis.
- Provozní kapaliny správných specifikací můžete zakoupit ze sortimentu ŠKODA originálního příslušenství, resp. ŠKODA originálních dílů.

## Otevření a zavření víka motorového prostoru

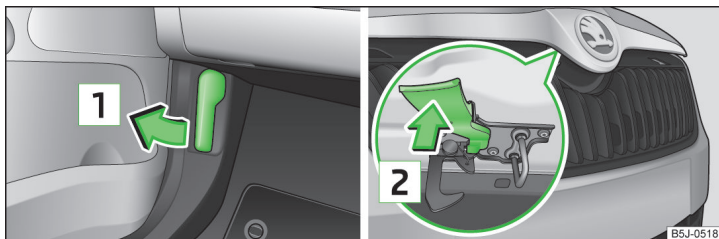

Obr. 124 Páčka pro odjištění víka motorového prostoru / páčka pojistky

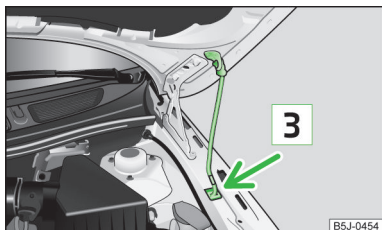

Obr. 125 Zajištění víka motorového prostoru

Nejprve si přečtete a věnujte pozornost **!** a **!** na straně 134.

### Otevření

› Zatáhněte za páčku pod přístrojovou deskou ve směru šípky **1** » obr. 124.

**Před otevřením** víka motorového prostoru se přesvědčte, zda raménka stěračů odklopená od čelního skla, protože by mohlo dojít k poškození laku.

› Zmáčkněte páčku pojistky ve směru šípky **2**, víko se odjistí.

› Uchopte a nadzvedněte víko motorového prostoru.

› Vyměňte z držáku vzpěru a zajistěte zvednuté víko tak, že konec vzpěry zasunete do určeného otvoru **3** » obr. 125.

### Zavření

› Nadzvedněte víko motorového prostoru, vyjměte vzpěru zajišťující otevřené víko a uložte ji do držáku.

› Víko motorového prostoru nechte z výšky asi 20 cm volně zaklapnout do zámku - víko **nedotlačujte!**

### ! POZOR

Zkontrolujte, zda je víko motorového prostoru spolehlivě zavřeno.

### ! UPOZORNĚNÍ

Nikdy neotevírejte víko motorového prostoru za páčku pojistky » obr. 124.

## Přehled motorového prostoru

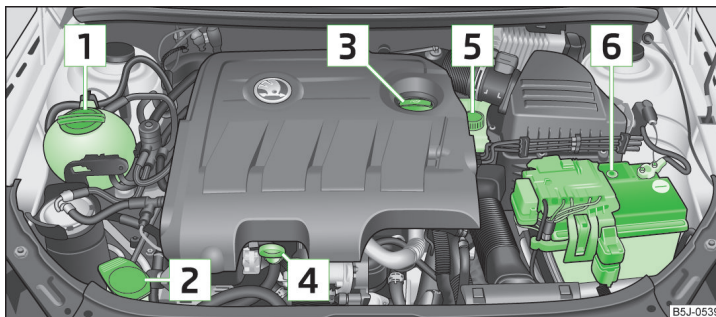

Obr. 126 Ilustrační obrázek: motorový prostor

Nejprve si přečtete a věnujte pozornost **!** a **!** na straně 134.

Popisek k obrázku » obr. 126

<b>1</b>	Vyrovňovací nádržka chladicí kapaliny	_____	140
<b>2</b>	Nádržka ostřikovačů	_____	137
<b>3</b>	Plnicí otvor motorového oleje	_____	139
<b>4</b>	Měrka motorového oleje	_____	139
<b>5</b>	Nádržka brzdové kapaliny	_____	142
<b>6</b>	Akumulátor	_____	142

### i Poznámka

Uspořádání v motorovém prostoru je u všech zážehových a vznětových motorů do značné míry podobné.

## Ventilátor chladiče

📖 Nejprve si přečtete a věnujte pozornost **!** a **!** na straně 134.

Ventilátor chladiče je poháněn elektromotorem. Provoz je řízen podle teploty chladicí kapaliny.

### ! POZOR

Ventilátor může po vypnutí zapalování pracovat a to i přerušovaně ještě asi 10 min.

## Ostřikovače

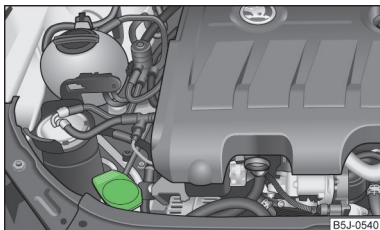

Obr. 127  
Motorový prostor: nádržka ostřikovačů

📖 Nejprve si přečtete a věnujte pozornost **!** a **!** na straně 134.

Nádržka ostřikovačů je umístěna v motorovém prostoru vozidla » obr. 127.

Obsahuje čisticí kapalinu pro čelní, resp. zadní sklo a přední světlomety.

Objem nádržky je asi 3,5 l, u vozidel s ostřikovači světlometů asi 5,4 l<sup>1)</sup>.

Čistá voda nestačí k intenzivnímu čištění skel a světlometů. Doporučujeme pro doplnění nádržky použít čistou vodu s přísadou čisticího prostředku na sklo ze sortimentu ŠKODA originálního příslušenství, který uvolňuje na skle ulpělé nečistoty (v zimním období s přísadou nemrznoucího prostředku).

V zimním období přidávejte do vody nemrznoucí přísadu, i když je vozidlo vybaveno vyhříváními tryskami ostřikovačů.

Pokud nebudete mít k dispozici čisticí prostředek s nemrznoucí přísadou, můžete použít líh. Podíl líhu nesmí přesáhnout 15 %. Ochrana proti mrazu stačí při této koncentraci jen do -5 °C.

<sup>1)</sup> Pro některé země platí 5,4 l pro obě varianty.

## ! UPOZORNĚNÍ

- Nepřidávejte v žádném případě do vody nemrznoucí přísadu pro chladicí kapaliny ani jiné přísady.
- Pokud je vozidlo vybaveno ostřikovači světlometů, používejte pro doplnění nádržky pouze takový druh kapaliny, který nenarušuje polykarbonáty.
- Nevynádejte z hrdla nádržky sítka při doplňování kapaliny, protože by mohlo dojít ke znečištění systému vedení kapaliny a k nesprávné funkci ostřikovačů.

## Motorový olej

### 📖 Úvod k tématu

V této kapitole najdete informace k těmto tématům:

Specifikace a objem	138
Kontrola hladiny	139
Doplnění	139
Výměna	139

Ve výrobním závodě byl motor naplněn kvalitním olejem, který je možné používat celoročně s výjimkou oblastí s extrémním klimatem.



Motorové oleje jsou neustále vyvíjeny. Proto údaje v tomto Návodu k obsluze odpovídají stavu v době jeho redakční uzávěrky.

Servisní partneři ŠKODA jsou výrobcem aktuálně informováni o změnách. Proto Vám doporučujeme nechat výměnu oleje provést u servisního partnera ŠKODA.

Následující specifikace (normy VW) mohou být na obalech uvedeny samostatně nebo společně s jinými specifikacemi.

Uvedené objemy náplní oleje jsou včetně výměny olejového filtru. Hladina náplně se musí při plnění kontrolovat, nesmí se přelítnit. Hladina náplně se pohybuje mezi ryskami » strana 139. ▶

## ! POZOR

- Motorový prostor vozidla je nebezpečná zóna. Během prací v motorovém prostoru bezpodmínečně dodržujte varovné pokyny » strana 134.
- Pokud nemůžete z jakýchkoli důvodů zajistit dostatečné množství motorového oleje,  nepokračujte v jízdě! Vypněte motor a vyhledejte pomoc odborného servisu.
- Pokud je hladina oleje nad oblastí  » obr. 128 na straně 139,  nepokračujte v jízdě! Vypněte motor a vyhledejte pomoc odborného servisu.

## ! UPOZORNĚNÍ

Nepřidávejte žádné přísady do oleje - hrozí nebezpečí rozsáhlého poškození dílů motoru!

## i Poznámka

- Před delší cestou doporučujeme zakoupit motorový olej podle specifikace pro Vaše vozidlo a vzít ho s sebou.
- Doporučujeme používat oleje ze sortimentu ŠKODA originálních dílů.
- Pokud si pokožku potřísníte olejem, důkladně si ji potom omyjte.

## Specifikace a objem

 Nejprve si přečtěte a věnujte pozornost  a  na straně 138.

### Specifikace a objem (v l) pro vozidla s proměnlivými servisními intervaly

Zážehové motory	Specifikace	Objem
1,2 l/44 kW	VW 503 00, VW 504 00	2,8
1,2 l/51 kW	VW 503 00, VW 504 00	2,8
1,4 l/63 kW	VW 503 00, VW 504 00	3,2
1,4 l/132 kW TSI	VW 504 00	3,6
1,2 l/63 kW TSI	VW 504 00	3,9
1,2 l/77 kW TSI	VW 504 00	3,9

Vznětové motory <sup>a)</sup>	Specifikace	Objem
1,2 l/55 kW TDI CR DPF	VW 507 00	4,3
1,6 l/55 kW TDI CR DPF	VW 507 00	4,3
1,6 l/66 kW TDI CR DPF	VW 507 00	4,3
1,6 l/77 kW TDI CR DPF	VW 507 00	4,3

<sup>a)</sup> U vznětových motorů bez DPF je možné alternativní použití motorového oleje VW 505 01.

### Specifikace a objem (v l) pro vozidla s pevnými servisními intervaly

Zážehové motory	Specifikace	Objem
1,2 l/44 kW	VW 501 01, VW 502 00	2,8
1,2 l/51 kW	VW 501 01, VW 502 00	2,8
1,4 l/63 kW	VW 501 01, VW 502 00	3,2
1,6 l/77 kW	VW 501 01, VW 502 00	3,6
1,4 l/132 kW TSI	VW 502 00	3,6
1,2 l/63 kW TSI	VW 502 00	3,9
1,2 l/77 kW TSI	VW 502 00	3,9

Pokud nejsou k dispozici výše jmenované oleje, lze jen jednou pro dolití použít oleje ACEA A2, popř. ACEA A3.

Vznětové motory <sup>a)</sup>	Specifikace	Objem
1,2 l/55 kW TDI CR DPF	VW 507 00	4,3
1,6 l/55 kW TDI CR DPF	VW 507 00	4,3
1,6 l/66 kW TDI CR DPF	VW 507 00	4,3
1,6 l/77 kW TDI CR DPF	VW 507 00	4,3

<sup>a)</sup> U vznětových motorů bez DPF je možné alternativní použití motorového oleje VW 505 01.

Pokud nejsou k dispozici výše jmenované oleje, lze jen jednou pro dolití použít oleje ACEA B3, popř. ACEA B4.

## ! UPOZORNĚNÍ

Vozidla s proměnlivými servisními intervaly musí používat pouze výše uvedené oleje. Z důvodů zachování vlastností oleje, které jsou dány jeho specifikací, doporučujeme doplnění oleje pouze olejem stejné specifikace. Ve výjimečném případě smíte doplnit max. 0,5 l motorového oleje specifikace VW 502 00 (pouze zážehové motory), resp. specifikace VW 505 01 (pouze vznětové motory). Jiné motorové oleje nesmíte použít - hrozí nebezpečí poškození motoru!



## Kontrola hladiny

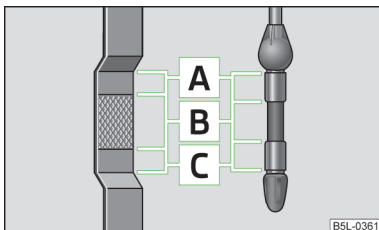

Obr. 128  
Ilustrační obrázek: měrka oleje

📖 Nejprve si přečtete a věnujte pozornost **!** a **!** na straně 138.

Měrka oleje udává výšku hladiny motorového oleje » obr. 128.

### Kontrola hladiny oleje

Zajistěte, aby vozidlo stálo na vodorovné ploše a aby byl motor zahřátý na provozní teplotu.

➤ Vypněte motor.

Vyčkejte několik minut, až olej steče do olejové vany.

➤ Otevřete víko motorového prostoru.

➤ Vytáhněte měrku oleje.

➤ Otřete měrku čistým hadříkem a opět ji zasuňte na doraz do kontrolního otvoru.

➤ Znovu vytáhněte měrku a odečtěte hladinu oleje.

**Hladina oleje v oblasti **A****

Olej **nesmíte** doplnit.

**Hladina oleje v oblasti **B****

Olej **můžete** doplnit. Hladina oleje pak může vystoupat do oblasti **A**.

**Hladina oleje v oblasti **C****

Olej **musíte** doplnit, aby dosáhl alespoň oblasti **B**.

Motor má určitou spotřebu oleje. Spotřeba oleje může v závislosti na způsobu jízdy a provozních podmínkách dosáhnout až 0,5 l/1 000 km. Během prvních 5 000 kilometrů může být spotřeba vyšší.

Hladina motorového oleje musí být kontrolována v pravidelných intervalech. Nejlépe při každém doplňování paliva nebo před každou delší jízdou.

Pokud je motor mimořádně zatížen, např. při delší jízdě po dálnici v létě, při jízdě s přívěsem nebo při průjezdu horských průsmyků, doporučujeme udržovat hladinu oleje v oblasti **A**, **ale ne výše**.

Příliš nízká hladina oleje je signalizována kontrolním světlem v panelu přístrojů » strana 37,  *Motorový olej*. Co nejdříve zkontrolujte měrkou hladinu oleje. Doplňte odpovídající množství oleje.

### **!** UPOZORNĚNÍ

- U vozidel s motorem 1,2 l/44 kW kontrolujte hladinu oleje vždy u studeného motoru. Jinak by mohlo dojít k chybnému měření, a tím k chybnému doplnění oleje - nebezpečí poškození motoru!
- Hladina oleje nesmí být v žádném případě nad oblastí **A** » obr. 128 - hrozí nebezpečí poškození výfukového systému!

## Doplnění

📖 Nejprve si přečtete a věnujte pozornost **!** a **!** na straně 138.

➤ Zkontrolujte hladinu oleje » strana 139.

➤ Odšroubujte uzávěr plnicího otvoru oleje » obr. 126 na straně 136.

➤ Doplňte olej správné specifikace v dávkách po 0,5 l » strana 138.

➤ Zkontrolujte hladinu oleje » strana 139.

➤ Pečlivě zašroubujte uzávěr plnicího otvoru oleje a zasuňte měrku až na doraz.

## Výměna

📖 Nejprve si přečtete a věnujte pozornost **!** a **!** na straně 138.

Motorový olej je nutné vyměňovat podle předepsaných intervalů servisních prohlídek nebo podle ukazatele servisních intervalů » *Servisní knížka*.

## Chladicí kapalina

### 📖 Úvod k tématu

V této kapitole najdete informace k těmto tématům:

Objem	140
Kontrola hladiny	140
Doplnění	141 ▶

Chladicí kapalina je složena z vody a podílu mrazuvzdorného prostředku. Tato směs odolává mrazu, chrání chladicí systém, resp. systém vytápění vozidla před korozi a zabraňuje usazování vodního kamene.

Vozidla pro země s **mírným klimatem** mají již z výrobního závodu naplněnou chladicí kapalinu s odolností proti mrazu asi do -25 °C. Podíl mrazuvzdorného prostředku v těchto zemích by měl být nejméně 40 %.

Vozidla pro země s **chladným klimatem** mají již z výrobního závodu naplněnou chladicí kapalinu s odolností proti mrazu asi do -35 °C. Podíl mrazuvzdorného prostředku v těchto zemích by měl být nejméně 50 %.

Pokud je z klimatických důvodů požadována vyšší odolnost proti mrazu, můžete podíl mrazuvzdorného prostředku zvýšit maximálně do 60 % (odolnost proti mrazu asi do -40 °C).

Pro doplnění použijte pouze mrazuvzdorný prostředek, jehož označení naleznete na nádržce chladicí kapaliny » **obr. 129 na straně 140.**

### ! POZOR

- Motorový prostor vozidla je nebezpečná zóna. Během prací v motorovém prostoru bezpodmínečně dodržujte varovné pokyny » **strana 134.**
- Pokud nemůžete z jakýchkoliv důvodů zajistit dostatečné množství chladicí kapaliny,  nepokračujte v jízdě! Vypněte motor a vyhledejte pomoc odborného servisu.

### ! UPOZORNĚNÍ

- Koncentraci mrazuvzdorného prostředku v chladicí kapalině nikdy nesnižte pod 40 %.
- Více jak 60 % mrazuvzdorného prostředku v chladicí kapalině snižuje odolnost proti mrazu a chladicí účinek.
- Chladicí kapalina, která neodpovídá správné specifikaci, může výrazně snížit účinek ochrany proti korozi.
- Případné vzniklé závady z důvodu koroze mohou zapříčinit ztrátu chladicí kapaliny a následně rozsáhlé poškození motoru!
- Nedoplňujte chladicí kapalinu nad značku **A** » **obr. 129 na straně 140.**
- V případě závady, která vede k přehřívání motoru, doporučujeme obrátit se na odborný servis, jinak může dojít k rozsáhlému poškození motoru.
- Přídavné reflektory a jiné doplňkové díly umístěné před přívody vzduchu do motorového prostoru zhoršují účinnost chlazení motoru.
- Nikdy nezakrývejte chladič - hrozí nebezpečí přehřátí motoru.

<sup>1)</sup> Objem chladicí kapaliny u vozidel vybavených nezávislým přídavným topením a větráním je asi o 1 l větší.

## Objem

 **Nejprve si přečtete a věnujte pozornost  a  na straně 140.**

### Objem chladicí kapaliny (v l)<sup>1)</sup>

Zážehové motory	Objem
1,2 l/44 kW	5,5
1,2 l/51 kW	5,5
1,2 l/63 kW TSI	7,7
1,2 l/77 kW TSI	7,7
1,4 l/63 kW	5,5
1,4 l/132 kW TSI	6,6
1,6 l/77 kW	5,5

Vznětové motory	Objem
1,2 l/55 kW TDI CR DPF	6,6
1,6 l/55 kW TDI CR DPF	8,4
1,6 l/66 kW TDI CR DPF	8,4
1,6 l/77 kW TDI CR DPF	8,4

## Kontrola hladiny

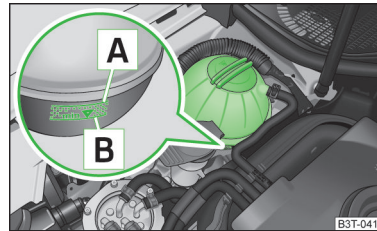

Obr. 129  
Motorový prostor: nádržka chladicí kapaliny

 **Nejprve si přečtete a věnujte pozornost  a  na straně 140.**

Vyrovňovací nádržka chladicí kapaliny je umístěna v motorovém prostoru vozidla » **obr. 129.**

Popisek k obrázku » obr. 129

**A** značka nejvyšší povolené hladiny.

**B** značka nejnižší povolené hladiny.

Hladinu chladicí kapaliny udržujte mezi značkami **A** a **B**.

Pokud hladina chladicí kapaliny stoupne nad značku **A**, **nesmíte** kapalinu doplnit.

Pokud hladina chladicí kapaliny klesne pod značku **B**, **musíte** kapalinu doplnit.

#### Kontrola hladiny



› Vypněte motor.

› Otevřete víko motorového prostoru.

› Zkontrolujte hladinu chladicí kapaliny ve vyrovnávací nádržce » obr. 129.

Kontrolu chladicí kapaliny provádějte pouze u chladného motoru.

U zahřátého motoru může být odečet nepřesný. Hladina může stoupnout i nad značku **A** » obr. 129.

Příliš nízká hladina chladicí kapaliny ve vyrovnávací nádržce je signalizována rozsvícením kontrolního světla  » strana 37,   Chladicí kapalina v panelu přístrojů. Přesto doporučujeme pravidelnou kontrolu hladiny chladicí kapaliny přímo v nádržce.

#### Únik chladicí kapaliny

Únik chladicí kapaliny poukazuje v první řadě na **netěsnost**. Nestačí pouze doplnit chladicí kapalinu. Nechte v odborném servisu zkontrolovat chladicí systém vozidla.

### Doplnění

 **Nejprve si přečtěte a věnujte pozornost  a  na straně 140.**

Doplňujte pouze novou chladicí kapalinu.

› Vypněte motor.

› Nechte motor vychladnout.

› Položte hadr na uzávěr vyrovnávací nádržky chladicí kapaliny a **opatrně** ho vyšroubujte.

› Doplněte chladicí kapalinu.

› Zašroubujte uzávěr, až slyšitelně zacvakne.

Pokud v nouzi nemáte k dispozici předepsanou chladicí kapalinu, nedoplňujte žádnou přísadu. V takovém případě použijte pouze vodu a nechte si v odborném servisu co nejdříve obnovit správný poměr mezi vodou a mrazuvzdorným prostředkem.

### Brzdová kapalina

#### Úvod k tématu

V této kapitole najdete informace k těmto tématům:

Kontrola hladiny \_\_\_\_\_ 142

Výměna \_\_\_\_\_ 142

#### POZOR

- Motorový prostor vozidla je nebezpečná zóna. Během prací v motorovém prostoru bezpodmínečně dodržujte varovné pokyny » strana 134.
- Pokud klesla hladina kapaliny pod značku MIN » obr. 130 na straně 142,  nepokračujte v jízdě - hrozí nebezpečí nehody! Vyhledejte pomoc odborného servisu.
- Nepoužívejte starou brzdovou kapalinu, mohlo by dojít k negativnímu ovlivnění účinnosti brzdového systému - hrozí nebezpečí nehody!

#### UPOZORNĚNÍ

Brzdová kapalina poškozuje lak karoserie.

#### Poznámka

- Výměna brzdové kapaliny se provádí v rámci předepsané servisní prohlídky.
- Doporučujeme používat brzdovou kapalinu ze sortimentu ŠKODA originálních dílů.

## Kontrola hladiny

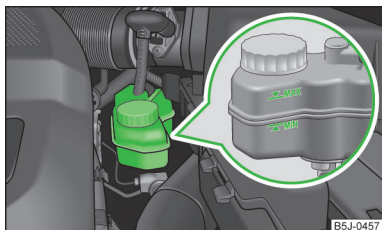

Obr. 130  
Motorový prostor: nádržka brzdové kapaliny

📖 Nejprve si přečtěte a věnujte pozornost **!** a **!** na straně 141.

Nádržka brzdové kapaliny je umístěna v motorovém prostoru vozidla  
» obr. 130.

- Vypněte motor.
- Otevřete víko motorového prostoru.
- Zkontrolujte hladinu brzdové kapaliny v nádržce » obr. 130.

Hladina musí být mezi značkami „MIN“ a „MAX“.

K nepatrnému poklesu hladiny kapaliny dochází za jízdy v důsledku opotřebení a automatického seřizování brzdového obložení.

Jestliže hladina kapaliny během krátké doby výrazně poklesne, nebo klesne pod značku „MIN“, může být brzdový systém netěsný.

Příliš nízká hladina brzdové kapaliny je signalizována rozsvícením kontrolního světla **!** » strana 36, **!** Brzdový systém v panelu přístrojů.

## Výměna

📖 Nejprve si přečtěte a věnujte pozornost **!** a **!** na straně 141.

Brzdová kapalina absorbuje vlhkost. Vzhledem k této vlastnosti kapalina přejímá po dobu svého používání vlhkost z okolního prostředí.

Vysoký obsah vody v brzdové kapalině může být příčinou koroze brzdového systému.

Obsah vody snižuje teplotu bodu varu brzdové kapaliny.

Brzdová kapalina musí odpovídat těmto normám, resp. specifikacím:

- VW 50114;
- FMVSS 116 DOT4.

## Akumulátor

### 📖 Úvod k tématu

V této kapitole najdete informace k těmto tématům:

Odklopení krytu	144
Kontrola stavu	144
Nabíjení	144
Výměna	145
Odpojení a připojení	145
Automatické odpojení spotřebičů	145

### Varovné symboly na akumulátoru

Symbol	Význam
	Vždy používejte ochranné brýle!
	Elektrolyt v akumulátoru je silná žiravina. Vždy používejte ochranné rukavice a chraňte oči!
	Nemanimulujte s akumulátorem v blízkosti ohně, jisker, nechráněného světla a nekuřte!
	Při nabíjení akumulátoru vzniká vysoce výbušná směs!
	Neumožňujte dětem přístup k akumulátoru!

### **!** POZOR

Během prací na akumulátoru a elektrickém zařízení může dojít k poranění, otravě, poleptání žiravinou, explozi nebo požáru. Dodržujte bezpodmínečně všeobecně platná pravidla bezpečnosti a následující varovné pokyny.

- Neumožňujte osobám, které nejsou plně samostatné, zejména dětem, přístup k akumulátoru.

### **! POZOR (pokračování)**

- Akumulátor nenaklápejte, elektrolyt by mohl vytékat z odplyňovacích otvorů akumulátoru. Chraňte své oči brýlemi nebo ochranným štítem - hrozí nebezpečí oslepnutí!
- Při manipulaci s akumulátory používejte ochranné rukavice, prostředky na ochranu zraku a pokožky.
- Elektrolyt v akumulátoru je silná žiravina, proto je potřeba s akumulátorem zacházet opatrně.
- Rozptýlená žiravina v ovzduší dráždí dýchací cesty a způsobuje záněty spojivek a dýchacích cest.
- Elektrolyt naleptává sklovinu zubů a při styku s pokožkou způsobuje hluboké a dlouho se hojící rány. Opakovaný styk se zředěnými roztoky způsobuje kožní onemocnění (záněty, vřidky a praskliny).
- Při vniknutí elektrolytu do oka okamžitě promývejte zasažené oko po dobu několika minut proudem vody - neprodleně vyhledejte lékařské ošetření!
- Pokud dojde k potřísnění pokožky nebo oděvu elektrolytem, omyjte zasažená místa co nejdříve mýdlovou vodou a potom je opláchněte proudem čisté vody. Pokud dojde k požití elektrolytu - neprodleně vyhledejte lékařskou pomoc!

### **! POZOR**

- Zákaz manipulace s otevřeným ohněm a otevřeným světlem.
- Zákaz kouření a činnosti, při nichž vznikají jiskry.
- Nikdy nepoužívejte poškozený akumulátor - hrozí nebezpečí exploze!
- Nikdy nenabíjejte zamrzlý nebo rozmrzlý akumulátor - hrozí nebezpečí exploze a poleptání kyselinou!
- Pokud akumulátor zamrzl, vyměňte ho.
- Nikdy nepoužívejte pomoc při startování u akumulátoru s příliš nízkou hladinou elektrolytu - hrozí nebezpečí exploze a poleptání kyselinou.

### **! POZOR**

- Během nabíjení akumulátoru se uvolňuje vodík, který se vzduchem vytváří výbušnou, snadno vznětlivou směs. Výbuch může způsobit jiskra vzniklá při odpojení nebo uvolnění svorky kabelu při zapnutém nabíjecím okruhu.
- Přímým vodivým spojením pólů akumulátoru (tj. spojení kovovými předměty - vodiči) vznikne zkrat - hrozí nebezpečí roztavení olovených spojek, exploze, požár akumulátoru a potřísnění žiravinou.

### **! POZOR (pokračování)**

- Vyvarujte se takové manipulace s vodiči, elektrickými přístroji a zařízeními, u kterých může dojít k jiskření. Při silném jiskření hrozí nebezpečí úrazu.
- Vypněte motor, zapalování, všechny elektrické spotřebiče a odpojte záporný (-) pól akumulátoru před každou prací na elektrickém zařízení.

### **! UPOZORNĚNÍ**

Pokud dojde k neodborné manipulaci s akumulátorem, hrozí jeho poškození. Doporučujeme proto veškeré práce na akumulátoru nechat provést v odborném servisu.

### **! UPOZORNĚNÍ**

- Akumulátor smíte odpojovat pouze tehdy, pokud je vypnuté zapalování, jinak by mohlo dojít k poškození elektrických zařízení vozidla (elektronických součástí). Pokud odpojíte akumulátor od palubní sítě vozidla, odpojte nejdříve záporný (-) pól, teprve po něm kladný (+) pól akumulátoru.
- Pokud připojujete akumulátor do palubní sítě vozidla, připojte nejdříve kladný (+) pól, teprve po něm záporný (-) pól akumulátoru. Připojovací kabely nesmíte v žádném případě zaměnit - hrozí nebezpečí požáru elektrické instalace.
- Dbejte, aby se elektrolyt akumulátoru nedostal do styku s karoserií - hrozí nebezpečí poškození laku karoserie.
- Chraňte akumulátor před ultrafialovým zářením - nevystavujte akumulátor přímému dennímu světlu.
- Pokud vozidlo nebudete používat po dobu delší než 3-4 týdny, může se akumulátor vybit. To je způsobeno tím, že některé spotřebiče odebírají proud i za klidového stavu (např. řídicí jednotky). Abyste předešli vybití akumulátoru, odpojte záporný (-) pól z akumulátoru, nebo ho průběžně dobíjejte.
- Pokud budete vozidlo provozovat často na krátké vzdálenosti, akumulátor se nestačí dobíjet a může se vybit.

### Životní prostředí

Vyřazený akumulátor je ekologicky nebezpečný odpad. Proto se musí likvidovat v souladu s národními právními předpisy.

### **i** Poznámka

Akumulátory starší než 5 let doporučujeme nechat vyměnit.

## Odklopení krytu

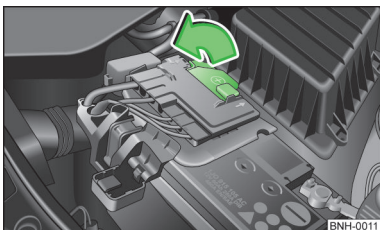

Obr. 131  
Plastový kryt akumulátoru

📖 Nejprve si přečtěte a věnujte pozornost **!** a **!** na straně 142.

Akumulátor je uložen v motorovém prostoru vozidla v plastovém boxu  
» obr. 131.

➤ Odklopte kryt ve směru šipky » obr. 131.

Zakrytí kladného (+) pólu akumulátoru se provádí opačným způsobem.

## Kontrola stavu

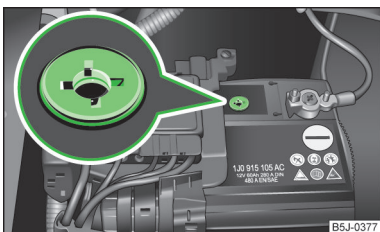

Obr. 132  
Akumulátor: ukazatel hladiny elektrolytu

📖 Nejprve si přečtěte a věnujte pozornost **!** a **!** na straně 142.

U vozidel vybavených akumulátorem s ukazatelem hladiny elektrolytu  
» obr. 132 je možné zjistit hladinu elektrolytu podle zabarvení.

Vzduchové bubliny mohou ovlivnit barvu ukazatele. Proto před kontrolou na ukazatel opatrně poklepejte.

➤ Černé zabarvení - hladina elektrolytu je v pořádku.

➤ Bezbarvé nebo světle žluté zabarvení - příliš nízká hladina elektrolytu, akumulátor je třeba vyměnit.

Vozidla se systémem START-STOP jsou vybavena řídicí jednotkou akumulátoru pro kontrolu dostatku elektrické energie k opětovnému spuštění motoru.

Hladinu elektrolytu doporučujeme nechat pravidelně zkontrolovat v odborném servisu především v následujících případech.

- Vysoké vnější teploty.
- Delší každodenní jízdy.
- Po každém nabíjení.

### Zimní období

Akumulátor má za nízkých teplot pouze část kapacity potřebné pro nastartování vozidla. **Vybitý akumulátor může zamrznout již při několika stupních mrazu.**

Doporučujeme, abyste akumulátor nechali zkontrolovat, resp. nabít před začátkem zimního období v odborném servisu.

### ! UPOZORNĚNÍ

Kontrola hladiny elektrolytu u akumulátorů s označením „AGM“ není z technických důvodů možná.

### i Poznámka

Hladina elektrolytu je také pravidelně kontrolována v rámci servisní prohlídky v odborném servisu.

## Nabíjení

📖 Nejprve si přečtěte a věnujte pozornost **!** a **!** na straně 142.

Nabitý akumulátor je předpokladem dobrého startování.

- Vypněte zapalování a všechny elektrické spotřebiče.
- Pouze pro „rychlónabíjení“ odpojte oba přípojovací kabely (nejprve „minus“, potom „plus“).
- Připojte pólové kleště nabíjecího zařízení k pólům akumulátoru (červená = „plus“, černá = „minus“).
- Zapojte nabíjecí zařízení do zásuvky a zapněte ho.
- Po skončení nabíjení vypněte nabíjecí zařízení a vytáhněte ho ze zásuvky.
- Odpojte pólové kleště od akumulátoru.
- Připojte opět přípojovací kabely k akumulátoru (nejprve „plus“, potom „minus“).

Přípojovací kabely nemusíte odpojovat od akumulátoru při nabíjení malým proudem, např. malou nabíječkou. **Dodržujte pokyny výrobce nabíjecího zařízení.**

Akumulátor nabíjejte proudem 0,1 násobku jeho celkové kapacity (nebo nižším) do plně nabitého stavu.

Oba kabely od akumulátoru musíte odpojit před nabíjením velkým proudem, tzv. „**rychlónabíjením**“.

Neotevírejte zátky akumulátoru při nabíjení.

#### **!** POZOR

„Rychlónabíjení“ akumulátoru je **nebezpečné**, vyžaduje zvláštní nabíjecí zařízení a odborné znalosti.

#### **!** UPOZORNĚNÍ

U vozidel vybavených systémem START-STOP nesmí být pólové kleště nabíječky připojeny přímo na záporný pól akumulátoru, ale pouze na kostřící bod motoru » [strana 162](#), *Pomoc při startování u vozidel vybavených systémem START-STOP.*

#### **i** Poznámka

Doporučujeme, abyste rychlónabíjení akumulátoru nechali provést v odborném servisu.

#### Výměna

**📖 Nejprve si přečtěte a věnujte pozornost **!** a **!** na straně 142.**

Nový akumulátor musí mít shodnou kapacitu, napětí, povolené proudové zatížení a stejnou velikost jako původní akumulátor. Vhodný typ akumulátoru můžete zakoupit v odborném servisu.

Výměnu akumulátoru doporučujeme nechat provést v odborném servisu, kde Vám akumulátor odborně namontují a původní zlikvidují podle národních právních předpisů.

#### Odpojení a připojení

**📖 Nejprve si přečtěte a věnujte pozornost **!** a **!** na straně 142.**

Po odpojení a připojení akumulátoru jsou následující funkce mimo provoz, resp. nepracují bezchybně.

Funkce	Zprovoznění
Elektrické ovládání oken (poruchy funkce)	» <a href="#">strana 53</a>
Rádío, resp. navigační systém - zadání kódu	» <a href="#">návod k obsluze rádia</a> , resp. » <a href="#">návod k obsluze navigačního systému</a>
Nastavení hodin	» <a href="#">strana 28</a>
Údaje multifunkčního ukazatele se vynulují	» <a href="#">strana 29</a>

#### **i** Poznámka

Doporučujeme nechat vozidlo zkontrolovat v odborném servisu, aby byla zaručena plná funkčnost všech elektrických systémů.

#### Automatické odpojení spotřebičů

**📖 Nejprve si přečtěte a věnujte pozornost **!** a **!** na straně 142.**

Řídicí jednotka palubní sítě automaticky zabrání vybití akumulátoru, pokud dojde k jeho silnému zatížení. To se může projevit následujícím způsobem.

- Zvýší se volnoběžné otáčky, aby alternátor dodával více proudu do palubní sítě.
- Případně je omezen výkon některých komfortních spotřebičů, nebo jsou některé krátkodobě úplně vypnuty na nezbytně nutnou dobu, např. vyhřívání sedadel, vyhřívání zadního skla.

#### **!** UPOZORNĚNÍ

- Akumulátor se může vybit i přes případná opatření řídicí jednotky palubní sítě. Např. když je při vypnutém motoru delší doba zapnuto zapalování, svítí obrysová, nebo parkovací světla.
- Spotřebiče napájené z 12V zásuvky mohou při vypnutém zapalování způsobit vybití akumulátoru.

#### **i** Poznámka

Případné odpojení některých spotřebičů nenarušuje komfort jízdy a mnohdy toto odpojení řidič ani nezaznamená.

## Kola

### Disky a pneumatiky

#### Úvod k tématu

V této kapitole najdete informace k těmto tématům:

Životnost pneumatik .....	147
Vysvětlivky k označení pneumatik .....	148
Nová kola .....	149
Pneumatiky s určeným směrem otáčení .....	150
Sledování tlaku v pneumatikách .....	151
Rezervní a nouzové kolo .....	151
Celoplošný kryt kola .....	152
Krytky šroubů kola .....	152
Šrouby kol .....	153

#### ! POZOR

Dodržujte národní právní předpisy pro používání pneumatik.

#### ! POZOR

Pokyny k používání pneumatik

- Nové pneumatiky nemají během prvních 500 km nejlepší možnou přilnavost, proto jezděte opatrně - hrozí nebezpečí nehody!
- Používejte na všech čtyřech kolech pouze radiální pneumatiky stejného provedení, velikosti a se stejným vzorkem.
- Z důvodu bezpečnosti jízdy nevyměňujte pneumatiky jednotlivě.
- Nikdy nepřekročte maximální **nosnost** přípustnou pro namontované pneumatiky - hrozí nebezpečí nehody!
- Nikdy nepřekročte maximální **rychlost** přípustnou pro namontované pneumatiky - hrozí nebezpečí nehody!
- Chybně nastavená geometrie přední, resp. zadní nápravy nepříznivě ovlivňuje jízdní vlastnosti - hrozí nebezpečí nehody!

#### ! POZOR (pokračování)

- Nezvyklé vibrace nebo tažení vozidla ke straně může poukazovat na poškození pneumatiky. Pokud máte podezření, že je kolo poškozené, okamžitě snižte rychlost a zastavte vozidlo! Pokud nezjistíte zjevné závady, pomalu a opatrně dojeďte do nejbližšího odborného servisu a tam nechte vozidlo zkontrolovat.
- Používejte výhradně pneumatiky a disky, které ŠKODA schválila pro Váš typ vozidla. Jinak může být omezena bezpečnost jízdy - hrozí nebezpečí nehody!

#### ! POZOR

Pokyny k poškození, resp. opotřebením pneumatik

- Nepoužívejte nikdy pneumatiky, u kterých není možné ověřit jejich stav a stáří.
- Nikdy nejezděte s poškozenými pneumatikami - hrozí nebezpečí nehody!
- Vadné disky nebo pneumatiky nechte okamžitě vyměnit.
- Výměnu pneumatik doporučujeme provést vždy nejpozději předtím, než bude pneumatika opotřebena až po ukazatele opotřebenění.
- Zejména při vyšší rychlosti omezují opotřebené pneumatiky na mokré vozovce potřebný kontakt s vozovkou. Mohl by nastat tzv. „aquaplaning“ (nekontrolovatelný pohyb vozidla - „plavání“ na mokré vozovce).

#### ! POZOR

Pokyny k tlaku v pneumatikách

- Systém sledování tlaku v pneumatikách nesnímá z řidiče odpovědnost za správné nahuštění pneumatik. Pravidelně kontrolujte tlak v pneumatikách.
- Podhuštění nebo přehuštění pneumatik nepříznivě ovlivňuje jízdní vlastnosti - hrozí nebezpečí nehody!
- Podhuštěná pneumatika musí překonávat větší valivý odpor, proto se zvláště při vyšších rychlostech silně zahřívá. To může vést k oddělování části běhounu a k prasknutí pneumatiky.

#### ! POZOR

Pokyny ke šroubům kol

- Šrouby kol musí být čisté a musí se lehce pohybovat v závitu. Nikdy je nemažte tukem nebo olejem.
- Předepsaný utahovací moment šroubů kol je u ocelových disků i u disků z lehké slitiny 120 Nm.



### ! POZOR (pokračování)

- Pokud jsou šrouby kola dotaženy příliš nízkým utahovacím momentem, mohou se kola za jízdy uvolnit - hrozí nebezpečí nehody! Příliš vysoký utahovací moment může poškodit šrouby, závity a trvale deformovat dosedací plochy disků kol.
- Kolo se může při nesprávné manipulaci se šrouby za jízdy uvolnit - hrozí nebezpečí nehody!

### ! POZOR

Pokyny k nouzovému kolu

- Nouzové kolo je určeno pro nezbytně nutnou dobu použití.
- Nikdy nejezděte s více než jedním namontovaným nouzovým kolem.
- Na nouzovém kole není možné použít sněhové řetězy.

### ! UPOZORNĚNÍ

- Pokud použijete rezervní kolo, které není shodné s namontovanými koly, dodržujte pokyny » [strana 151](#), *Rezervní a nouzové kolo*.
- Chraňte pneumatiky před stykem s oleji, tuky a palivem.
- Ztracené kryty ventilků nahraďte novými.
- Pokud jste museli namontovat rezervní kolo bez určeného směru otáčení nebo s opačným směrem otáčení, jeďte opatrně. Vozidlo v takové situaci již nemá nejlepší možné jízdní vlastnosti.

### 🚗 Životní prostředí

Podhuštěné pneumatiky zvyšují spotřebu pohonných hmot.

### i Poznámka

- Doporučujeme, abyste všechny práce na kolech nebo pneumatikách nechali provést v odborném servisu.
- Doporučujeme používat disky, pneumatiky, kryty kol a sněhové řetězy ze sortimentu ŠKODA originálního příslušenství.

## Životnost pneumatik

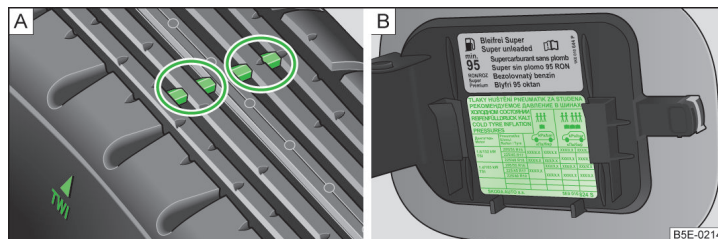

Obr. 133 Ilustrační obrázek: dezénové drážky pneumatiky s ukazateli opotřebení / otevřený kryt palivové nádrže s tabulkou rozměrů a tlaků v pneumatikách

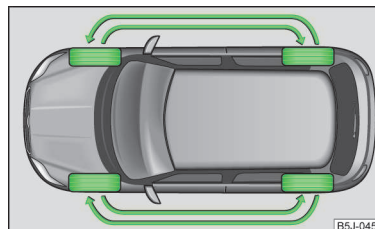

Obr. 134 Záměna kol

📖 Nejprve si přečtete a věnujte pozornost **!** a **!** na straně 146.

Správný tlak v pneumatikách, způsob jízdy a další okolnosti ovlivňují životnost pneumatik. Dodržováním následujících pokynů můžete životnost pneumatik prodloužit.

### Tlak v pneumatikách

Kontrolujte tlak ve všech pneumatikách včetně pneumatiky rezervního kola nejméně jednou měsíčně a také před každou delší jízdou.

Hodnoty tlaku pro **pneumatiky** jsou uvedené na vnitřní straně krytu hrdla palivové nádrže » [obr. 133](#) - [B](#).

Tlak v pneumatice rezervního kola by měl odpovídat nejvyššímu předepsanému tlaku pneumatik u daného typu vozidla.

Kontrolu tlaku provádějte vždy u chladných pneumatik. Pokud naměříte zvýšený tlak u zahřátých pneumatik, nesnižujte ho.

Pokud dojde k většímu zatížení vozidla, přizpůsobte tlak v pneumatikách tomuto zatížení.

### Způsob jízdy

Rychlé průjezdy zatáček, razantní zrychlení a silné brzdění zvyšují opotřebení pneumatik.

### Vyvážení kol

Kola nového vozidla jsou vyvážena. V důsledku působení různých vlivů může během provozu vozidla dojít k jejich nevyváženosti. To se může projevit především „neklidným“ řízením.

Kola nechte po výměně nebo opravě pneumatik vyvážit.

### Chybné nastavení geometrie náprav

Chybné nastavení geometrie přední, resp. zadní nápravy způsobuje nadměrné opotřebení pneumatik.

### Poškození pneumatiky

Na obrubník nebo podobné překážky najíždějte pouze pomalu a pokud možno kolmo, abyste zabránili poškození pneumatik a disků.

Pneumatiky a disky doporučujeme pravidelně kontrolovat, zda nejsou poškozeny (propíchnutí, trhliny, boule, deformace apod.). Cizí tělesa (např. kamínky) ihned odstraňte z dezénu pneumatik.

### Záměna kol

Pokud dojde k zřetelně vyššímu opotřebení předních pneumatik, doporučujeme vyměnit přední kola za zadní podle schématu » obr. 134. Tím docílíte přibližně stejné životnosti všech pneumatik.

Záměnu kol doporučujeme provést každých 10 000 km kvůli rovnoměrnému opotřebení všech pneumatik a docílení nejvyšší možné životnosti.

### Skladování pneumatik

Demontované pneumatiky označte tak, aby bylo možné dodržet při jejich zpětné montáži původní směr otáčení kola.

Kola, resp. pneumatiky skladujte v chladu, suchu a pokud možno na tmavém místě. Pneumatiky, které nejsou namontovány na disků, ukládejte ve svislé poloze.

### Ukazatele opotřebení pneumatik

V dezénu pneumatik je rozmístěno v pravidelných odstupech několik ukazatelů opotřebení pneumatik vysokých 1,6 mm » obr. 133 - [A]. Poloha ukazatelů je na bocích pneumatiky označena písmeny „TWI“, trojúhelníkovými, resp. jinými symboly.

### Stáří pneumatik

Pneumatiky ztrácejí vlivem stárnutí svoje původní vlastnosti, i pokud nejsou používány. Proto nedoporučujeme používat letní pneumatiky starší než 6 let, zimní pneumatiky starší než 4 roky.

## Vysvětlivky k označení pneumatik

📖 Nejprve si přečtěte a věnujte pozornost **[A]** a **[B]** na straně 146.

### Vysvětlení označení na pneumatikách

Např. **185/65 R 14 86 T** znamená:

185	šířka pneumatiky v mm » obr. 133 na straně 147 - [B]
65	poměr výšky a šířky v % » obr. 133 na straně 147 - [B]
R	kód pro Radiální pneumatiky » obr. 133 na straně 147 - [B]
14	průměr disku v palcích » obr. 133 na straně 147 - [B]
86	index nosnosti » [I]
T	kategorie rychlosti » [I]

**Datum výroby** je uvedené na boku pneumatiky (případně na vnitřní straně).

Např. **DOT ... 11 14...** znamená, že pneumatika byla vyrobená v 11. týdnu roku 2014.

Pneumatiky s označením **M+S** splňují podmínky pro jízdu na sněhu.

### Index nosnosti

Udává maximální zatížení jedné jednotlivé pneumatiky.

**83** 487 kg

**85** 515 kg

**86** 530 kg

**87** 545 kg

**91** 615 kg

**92** 630 kg

**93** 650 kg

## Kategorie rychlosti

Udává maximální přípustnou rychlost vozidla s namontovanými pneumatikami příslušné kategorie.

**R** 170 km/h

**S** 180 km/h

**T** 190 km/h

**U** 200 km/h

**H** 210 km/h

**V** 240 km/h

**W** 270 km/h

## ! UPOZORNĚNÍ

Informace týkající se indexu nosnosti a kategorie rychlosti jsou uvedené v prodejní a technické dokumentaci vozidla.

## Nová kola

📖 Nejprve si přečtěte a věnujte pozornost **!** a **!** na straně 146.

Na všechna čtyři kola vozidla montujte pouze radiální pneumatiky stejného druhu, rozměrů a se stejným druhem vzorku na jedné nápravě.

Pokud na vozidlo montujete nové pneumatiky, vyměňte současně obě pneumatiky na nápravě.

## Fabia - schválené kombinace pneumatik a disků

Motorizace	Velikost pneumatiky	Index nosnosti	Kategorie rychlosti
1,2 l/44, 51 kW	165/70 R14	81	T
	185/60 R14	82	T
	195/55 R15	85	H
	205/45 R16	83	H
	205/40 R17 <sup>a)</sup>	84	W
1,2 l/63 kW TSI	165/70 R14	81	T
	185/60 R14	82	T
	195/55 R15	85	H
	205/45 R16	83	H
	205/40 R17 <sup>a)</sup>	84	W

Motorizace	Velikost pneumatiky	Index nosnosti	Kategorie rychlosti
1,2 l/77 kW TSI	185/60 R15	84	H
	195/55 R15	85	H
	205/45 R16	83	H
	205/40 R17 <sup>a)</sup>	84	W
1,4 l/63 kW	165/70 R14	81	T
	185/60 R14	82	T
	185/60 R15	84	T
	195/55 R15	85	H
	205/45 R16	83	H
	205/40 R17 <sup>a)</sup>	84	W
1,6 l/77 kW	185/60 R14	82	H
	185/60 R15	84	H
	195/55 R15	85	H
	205/45 R16	83	H
	205/40 R17 <sup>a)</sup>	84	W
1,2 l/55 kW TDI CR	165/70 R14	81	T
	185/60 R14	82	T
	195/55 R15	85	H
	205/45 R16	83	H
	205/40 R17 <sup>a)</sup>	84	W
1,6 l/55 kW TDI CR	185/60 R14	82	T
	195/55 R15	85	H
	205/45 R16	83	H
	205/40 R17 <sup>a)</sup>	84	W
1,6 l/66 kW TDI CR	185/60 R14	82	T
	195/55 R15	85	H
	205/45 R16	83	H
	205/40 R17 <sup>a)</sup>	84	W

Motorizace	Velikost pneumatiky	Index nosnosti	Kategorie rychlosti
1,6 l/77 kW TDI CR	185/60 R14	82	T
	195/55 R15	85	H
	205/45 R16	83	H
	205/40 R17 <sup>a)</sup>	84	W

<sup>a)</sup> Platí pouze pro vozidla se sportovním podvozkem.

#### Fabia GreenLine - schválené kombinace pneumatik a disků

Motorizace	Velikost pneumatiky	Index nosnosti	Kategorie rychlosti
1,2 l/55 kW TDI CR	185/60 R15	84	T

#### Fabia Green tec - schválené kombinace pneumatik a disků

Motorizace	Velikost pneumatiky	Index nosnosti	Kategorie rychlosti
1,2 l/51 kW	185/60 R15	84	T
1,2 l/63, 77 kW TSI			
1,2 l/55 kW TDI CR			
1,6 l/66 kW TDI CR			

#### Fabia Monte Carlo - schválené kombinace pneumatik a disků

Motorizace	Velikost pneumatiky	Index nosnosti	Kategorie rychlosti
1,2 l/44, 51 kW	205/40 R17	84	W
	205/45 R16	83	H
1,2 l/63, 77 kW TSI	205/40 R17	84	W
	205/45 R16	83	H
1,4 l/63 kW	205/40 R17	84	W
	205/45 R16	83	H
1,2 l/55 kW TDI CR	205/40 R17	84	W
	205/45 R16	83	H
1,6 l/66, 77 kW TDI CR	205/40 R17	84	W
	205/45 R16	83	H

#### Fabia Monte Carlo Green tec - schválené kombinace pneumatik a disků

Motorizace	Velikost pneumatiky	Index nosnosti	Kategorie rychlosti
1,2 l/44, 51 kW	205/40 R17	84	W
	205/45 R16	83	H
	185/60 R15	84	H
1,2 l/63, 77 kW TSI	205/40 R17	84	W
	205/45 R16	83	H
	185/60 R15	84	H
1,4 l/63 kW	205/40 R17	84	W
	205/45 R16	83	H
	185/60 R15	84	H
1,2 l/55 kW TDI CR	205/40 R17	84	W
	205/45 R16	83	H
	185/60 R15	84	H
1,6 l/66, 77 kW TDI CR	205/40 R17	84	W
	205/45 R16	83	H
	185/60 R15	84	H

Údaje uvedené v tabulce odpovídají poznatkům v době redakční uzávěrky.

Kombinace pneumatik a disků schválených pro Vaše vozidlo jsou uvedené v prodejní a technické dokumentaci vozidla.

#### Pneumatiky s určeným směrem otáčení

 Nejprve si přečtěte a věnujte pozornost  a  na straně 146.

Směr otáčení je označený šipkami na boku pneumatiky.

Daný směr otáčení pneumatiky musíte bezpodmínečně dodržet, aby byly zachovány nejlepší možné jízdní vlastnosti těchto pneumatik.

Jedná se především o následující vlastnosti.

- Zvýšená jízdní stabilita.
- Snižené riziko aquaplaningu.
- Snižená hlučnost a opotřebení pneumatik.

## Sledování tlaku v pneumatikách



Obr. 135  
Tlačítko nastavení kontrolní hodnoty tlaku v pneumatikách

📖 Nejprve si přečtěte a věnujte pozornost **!** a **!** na straně 146.

### Nastavení systému

Pokud dojde ke změně tlaku v pneumatikách, k výměně jednoho nebo více kol, ke změně pozice kola na vozidle (např. výměna kol mezi nápravami) nebo k rozsvícení kontrolního světla během jízdy, je nutné provést **nastavení systému** následujícím způsobem.

- Nahustěte všechny pneumatiky na předepsaný tlak » [strana 41](#), **U** *Tlak v pneumatikách*.
- Zapněte zapalování.
- Stiskněte tlačítko se symbolem **U** » [obr. 135](#) na dobu delší než 2 s.

Jestliže kontrolní světlo **U** v panelu přístrojů svítí a nezhasne po provedení nastavení systému, znamená to, že je v systému závada.

Jestliže kontrolní světlo **U** v panelu přístrojů bliká, znamená to, že je v systému závada.

### Signalizace tlaku v pneumatikách

Kontrolní světlo **U** v panelu přístrojů se rozsvítí, pokud nastane některá z následujících situací.

- Tlak v pneumatice je příliš nízký.
- Pneumatika má poškozenou strukturu.
- Vozidlo je jednostranně naloženo.
- Jsou ve zvýšené míře zatížena kola jedné nápravy (např. jízda s přívěsem, jízda do kopce nebo z kopce).
- Jsou namontované sněhové řetězy.
- Je namontované rezervní kolo.
- Je na nápravě vyměněné kolo.

## ! POZOR

- Pokud se rozsvítí kontrolní světlo **U** v panelu přístrojů, snižte okamžitě rychlost a vyvarujte se prudkých změn směru a prudkého brzdění. Při nejblíže možné zastavte a zkontrolujte pneumatiky a jejich nahuštění.
- Za určitých okolností (např. sportovní způsob jízdy, jízda na zimních nebo nebezpečných vozovkách) se může kontrolní světlo **U** v panelu přístrojů rozsvítit se zpožděním nebo se nerozsvítí vůbec.

## ! UPOZORNĚNÍ

- Systém nemůže varovat při prudkém poklesu tlaku v pneumatikách, např. při náhlém průrazu pneumatiky. V takovém případě se pokuste vozidlo opatrně zastavit bez prudkých změn směru a prudkého brzdění.
- Základní nastavení systému je nutné provést každých 10 000 km, nebo 1x ročně, aby byla zaručena správná funkce sledování tlaku v pneumatikách.
- Systém sledování tlaku v pneumatikách nenahrazuje pravidelnou kontrolu tlaku v pneumatikách.

## Rezervní a nouzové kolo

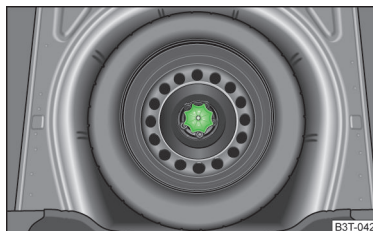

Obr. 136  
Upevnění rezervního, resp. nouzového kola

📖 Nejprve si přečtěte a věnujte pozornost **!** a **!** na straně 146.

Rezervní, resp. nouzové kolo se nachází v prohlubni pod krytem podlahy zavazadlového prostoru a je připevněné speciální matiči » [obr. 136](#).

### Vyjmutí kola

- Otevřete víko zavazadlového prostoru.
- Nadzvedněte podlahu zavazadlového prostoru.
- Vyjměte box s palubním náradím.
- Vyšroubujte matiči » [obr. 136](#) proti směru hodinových ručiček.
- Vyjměte kolo.

## Uložení kola

- Položte kolo vnější pohledovou stranou dolů do prohlubně pro rezervní kolo.
- Zašroubujte matici » obr. 136 ve směru hodinových ručiček, dokud kolo není spolehlivě upevněno.
- Box s palubním nářadím vložte zpět do rezervního kola a zajistěte ho páskem.
- Sklopte podlahu zavazadlového prostoru.
- Zavřete víko zavazadlového prostoru.

Namontujte co nejdříve kolo, které odpovídá rozměrem a provedením původnímu kolu.

Pokud se liší rozměry nebo provedení rezervního kola od namontovaných kol (např. zimní pneumatiky, pneumatiky s určeným směrem otáčení) můžete použít rezervní kolo jen krátkodobě v případě nouze a pokračovat v cestě se zvýšenou opatrností » !.

## Nouzové kolo

Nouzové kolo je označené varovným štítkem na disku kola.

Pokud použijete nouzové kolo, dodržujte následující pokyny.

- Varovný štítek nesmí být po namontování kola zakryt.
- Věnujte zvýšenou pozornost řízení.
- Nouzové kolo se hustí na nejvyšší tlak vzduchu určený pro vozidlo » obr. 133 na straně 147.
- Kolo není určeno k trvalému používání, proto ho použijte výhradně jen na dojetí do nejbližšího odborného servisu.

## ! POZOR

- Nikdy nejezděte s více než jedním namontovaným nouzovým kolem!
- Pokud je rezervní, resp. nouzové kolo poškozené, v žádném případě ho nepoužívejte.
- Pokud se liší rozměry nebo provedení rezervního, resp. nouzového kola od namontovaných kol, nejezděte nikdy rychlostí vyšší než 80 km/h, resp. 50 mph.
- Vyhněte se razantnímu zrychlení, silnému brzdění a rychlým průjezdům zatáček.

## ! UPOZORNĚNÍ

Dodržujte pokyny uvedené na varovném štítku nouzového kola.

## Celoplošný kryt kola

📖 Nejprve si přečtěte a věnujte pozornost ! a ! na straně 146.

### Stažení

- Zavěste háček ze sady palubního nářadí » strana 155 za vyztužený okraj celoplošného krytu.
- Klíč na kola provlékněte háčkem, opřete ho o pneumatiku a kryt stáhněte.

### Nasazení

- Přitiskněte kryt k disku u výřezu pro ventilek.
- Kryt postupně zatlačujte směrem od ventilkou po obou stranách do disku, až zcela zapadne.

## ! UPOZORNĚNÍ

- Do krytů netlučte, používejte pouze tlak rukou. Vyvarujte se silných úderů, pokud kryt ještě není naveden do disku. Mohlo by dojít k poškození vodičích a středících prvků krytu.
- Pokud používáte bezpečnostní šroub, ujistěte se, zda je namontován v otvoru u ventilkou » strana 158, *Zajištění kol proti odcizení*.
- Pokud budete dodatečně montovat **kryty kol**, dejte pozor, aby byl zajištěn dostatečný přívod vzduchu pro chlazení brzdového systému.

## Krytky šroubů kola

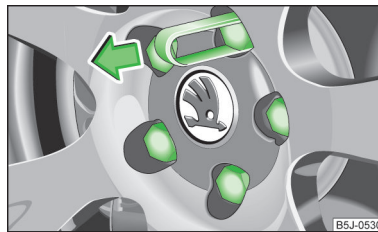

Obr. 137  
Stažení krytky šroubu kola

📖 Nejprve si přečtěte a věnujte pozornost ! a ! na straně 146.

### Stažení

- Nasuňte stahovací kleště » strana 155 na krytku, až vnitřní jazýčky kleští dosednou na nákrůžek krytky.
- Krytku stáhněte ve směru šipky » obr. 137.

## Nasazení

► Krytku nasuňte na doraz na šroub kola.

Krytky šroubů kola jsou uloženy v boxu v rezervním kole, nebo v prostoru pro rezervní kolo.

## Šrouby kol

📖 Nejprve si přečtěte a věnujte pozornost **!** a **!** na straně 146.

Disky a šrouby kol jsou vzájemně konstrukčně přizpůsobené. Pokud změňte disky, např. disky z lehké slitiny nebo kola se zimními pneumatikami, musíte použít odpovídající šrouby se správnou délkou a tvarem. Závisí na tom správné usazení kol.

## Provoz v zimě

### 📖 Úvod k tématu

V této kapitole najdete informace k těmto tématům:

Zimní pneumatiky \_\_\_\_\_ 153  
Sněhové řetězy \_\_\_\_\_ 153

## Zimní pneumatiky

Použitím zimních pneumatik zlepšíte jízdní vlastnosti vozidla za zimních podmínek. Letní pneumatiky jsou na ledu, sněhu a při teplotách pod 7 °C méně odolné proti skluzu. To platí zejména pro vozidla, která jsou vybavena širokými, resp. vysokorychlostními pneumatikami.

Aby bylo dosaženo nejlepších možných jízdních vlastností vozidla, musí být zimní pneumatiky namontovány na všech čtyřech kolech, minimální hloubka dezénu musí být 4 mm a maximální stáří pneumatiky 4 roky.

Můžete použít zimní pneumatiky (označené **M+S** a symbolem horského štítu se sněhovou vločkou) z nižší rychlostní kategorie za podmínky, že nepřekročíte přípustnou maximální rychlost této kategorie, i když je maximální rychlost vozidla uvedena v technické dokumentaci vyšší.

Nastavení rychlostního limitu pro zimní pneumatiky se provádí v displeji MAXI DOT v položce **Zimní pneu** » [strana 34](#).

## 🛞 Životní prostředí

Letní pneumatiky namontujte zpět včas, protože na silnicích bez ledu, sněhu a při teplotách nad 7 °C jsou jejich jízdní vlastnosti lepší, brzdná dráha kratší, jízdní hluk je nižší a opotřebení pneumatik menší. Snižuje se také spotřeba pohonných hmot.

## Sněhové řetězy

Sněhové řetězy zlepšují na zasněžených a zledovatělých vozovkách nejen pohon, ale i brzdění.

Sněhové řetězy smějí být montovány pouze na kola přední nápravy.

Použití sněhových řetězů je z technických důvodů přípustné pouze u následujících kombinací disků a pneumatik.

Velikost disku	Hloubka zářezu ET	Velikost pneumatik
5J x 14	35 mm	165/70 R14
6J x 14	37 mm	185/60 R14
6J x 15	43 mm	185/55 R15

Používejte pouze sněhové řetězy, jejichž články včetně zámků nejsou větší než **12 mm**.

## ! UPOZORNĚNÍ

- Řetězy musíte sejmut při zdolávání úseků bez sněhu. Na těchto úsecích by omezovaly jízdní vlastnosti, poškozovaly pneumatiky a rychle se ničily.
- Před montáží sněhových řetězů sejměte **kryty kol** » [strana 152](#).

V této kapitole najdete informace k těmto tématům:

Lékárnička a výstražný trojúhelník	154
Hasicí přístroj	154
Palubní nářadí	155

#### Lékárnička a výstražný trojúhelník

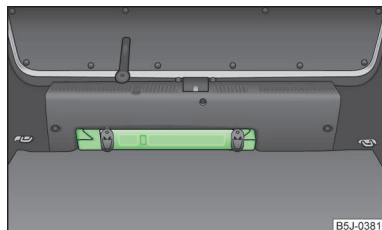

Obr. 138  
Umístění výstražného trojúhelníku

Výstražný trojúhelník o maximálních rozměrech 39 x 68 x 450 mm můžete připevnit gumovými pásky k obkladu zadního čela zavazadlového prostoru » obr. 138.

#### POZOR

Lékárničku a výstražný trojúhelník vždy bezpečně upevněte tak, aby se při náhlém brzdění nebo nárazu vozidla nemohly uvolnit a způsobit zranění cestujícím.

#### i Poznámka

- Kontrolujte datum použitelnosti obsahu lékárničky.
- Doporučujeme používat lékárničku a výstražný trojúhelník ze sortimentu ŠKODA originálního příslušenství, které zakoupíte u partnera ŠKODA.

#### Hasicí přístroj

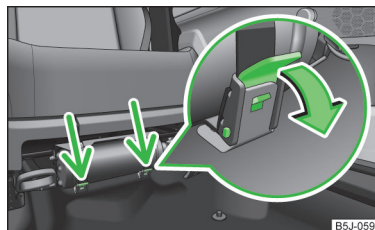

Obr. 139  
Hasicí přístroj

Hasicí přístroj je upevněn pomocí dvou popruhů v držáku pod sedadlem řidiče.

#### Vyjmutí/přípevnění

- Uvolněte oba popruhy zatažením za příslušné pojistky ve směru šipky » obr. 139.
- Vyměňte hasicí přístroj.

Přípevnění se provádí opačným způsobem.

#### Řádně si prostudujte návod umístění na hasicím přístroji.

Hasicí přístroj musí být kontrolován oprávněnou osobou jednou ročně. Dodržujte národní právní předpisy.

#### POZOR

Hasicí přístroj vždy bezpečně upevněte tak, aby se při náhlém brzdění nebo nárazu vozidla nemohl uvolnit a způsobit zranění cestujícím.

#### i Poznámka

- Hasicí přístroj musí odpovídat národním právním předpisům.
- Kontrolujte datum použitelnosti hasicího přístroje. Pokud byste hasicí přístroj použili po uplynutí tohoto data, není zaručena jeho správná funkce.
- Hasicí přístroj je dodáván jen do některých zemí.



## Palubní nářadí

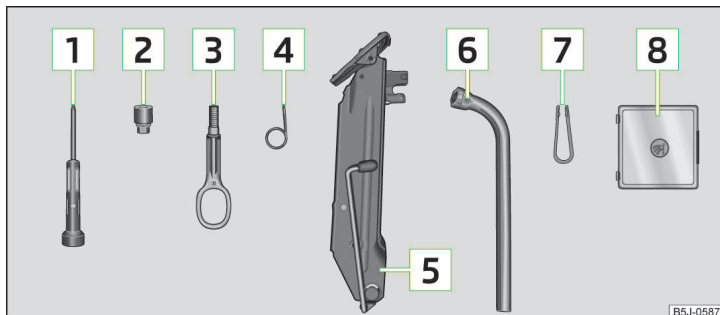

Obr. 140 Palubní nářadí

Palubní nářadí a zvedák vozidla jsou uloženy v boxu v rezervním kole nebo v prostoru pro rezervní kolo. Je zde i místo pro odnímatelné rameno tažného zařízení. Box je připevněn k rezervnímu kolu páskem.

Součásti palubního nářadí (podle vybavy vozidla) » [obr. 140](#).

- 1 Šroubovák
- 2 Adaptér na bezpečnostní šrouby kol
- 3 Vlečné oko
- 4 Háček na snímání krytů kol
- 5 Zvedák vozidla
- 6 Klíč na kola
- 7 Stahovací kleště na krytky šroubů kol
- 8 Sada náhradních žárovek

Zvedák vozidla po použití zašroubujte zpět do jeho původní polohy, aby ho bylo možné uložit zpět do boxu s palubním nářadím.

## ! POZOR

- Zvedák vozidla dodávaný s vozidlem je určen pouze pro Váš typ vozidla. V žádném případě s ním nezvedejte těžší vozidla nebo jiné náklady - hrozí nebezpečí zranění!
- Ujistěte se, že je palubní nářadí v zavazadlovém prostoru bezpečně upevněné.
- Dbejte na to, aby byl box vždy bezpečně zajištěn páskem.

## i Poznámka

Údržba zvedáku vozidla » [strana 129](#).

## Výměna kola

### 📖 Úvod k tématu

V této kapitole najdete informace k těmto tématům:

Přípravné práce	156
Výměna kola	156
Dodatečné práce	156
Povolení/dotažení šroubů kol	157
Zvedání vozidla	157
Zajištění kol proti odcizení	158

## ! POZOR

- Pokud se nacházíte na silnici za běžného provozu, zapněte varovná světla a do příslušné vzdálenosti od vozidla umístěte výstražný trojúhelník - postupujte podle příslušných národních právních předpisů.
- Vozidlo odstavte co možná nejvíce stranou od kolem projíždějících vozidel. Místo by mělo mít pevný a vodorovný podklad.
- Pokud je vozidlo dodatečně vybaveno jinými pneumatikami nebo disky než těmi, kterými bylo vybaveno z výrobního závodu, dodržujte pokyny » [strana 148](#), *Vysvětlivky k označení pneumatik*.

## ! POZOR

Pokyny pro zvedání vozidla

- Pokud měníte kolo na nakloněné vozovce, zablokujte protilehlé kolo kamenem nebo jiným podobným předmětem, abyste vozidlo zajistili proti neočekávanému rozjetí.

## ! POZOR (pokračování)

- Zajistěte podstavec zvedáku vhodnými prostředky proti posunutí. Měkký kluzký podklad pod podstavcem zvedáku může způsobit posunutí podstavce, a tím pád vozidla. Zvedák vozidla proto vždy stavte na pevný podklad, resp. použijte nějakou velkoplošnou stabilní podložku. Na **hladkém podkladu**, jako např. na dlažbě, použijte protiskluznou podložku (např. gumový kobereček).
- Zvedák vozidla nasazujte pouze na místa k tomu určená.
- Vždy zvedejte vozidlo se zavřenými dveřmi.
- Pokud je vozidlo zvednuto zvedákem vozidla, nikdy nevráťte části těla, např. paže nebo nohy, pod vozidlo.
- Pokud je vozidlo zvednuté, nikdy nespustíte motor - hrozí nebezpečí úrazu.

## ! POZOR

Pokyny ke šroubům kol

- Šrouby kol musí být čisté a musí se lehce pohybovat v závitě. Nikdy je nemažte tukem nebo olejem.
- Předepsaný utahovací moment šroubů kol je u ocelových disků i u disků z lehké slitiny 120 Nm.
- Pokud jsou šrouby kola dotaženy příliš nízkým utahovacím momentem, mohou se kola za jízdy uvolnit - hrozí nebezpečí nehody! Příliš vysoký utahovací moment může poškodit šrouby, závity a trvale deformovat dosedací plochy disků kol.
- Kolo se může při nesprávné manipulaci se šrouby za jízdy uvolnit - hrozí nebezpečí nehody!

## i Poznámka

U výměny kola dodržujte národní právní předpisy.

## Přípravné práce

📖 Nejprve si přečtěte a věnujte pozornost ! na straně 155.

Výměnu kola provádějte pokud možno na vodorovné ploše.

Před výměnou kola musíte provést následující přípravné práce.

- Nechte **vystoupit všechny spolucestující**. Po dobu opravy by se měli zdržovat mimo komunikaci (např. za svodidlem).
- Vypněte motor.

- Zařaďte řadící páku do **neutrální polohy**, resp. nastavte volící páku automatické převodovky **do polohy P**.
- Pevně zatáhněte **ruční brzdu**.
- Pokud máte připojený přívěs, odpojte ho.
- Vyjměte ze zavazadlového prostoru **palubní nářadí » strana 155 a rezervní kolo » strana 151, Rezervní a nouzové kolo**.

## Výměna kola

📖 Nejprve si přečtěte a věnujte pozornost ! na straně 155.

- Sejměte celoplošný kryt kola » **strana 152**, resp. krytky šroubů kola » **strana 152**.
- Povolte nejprve bezpečnostní šroub, potom ostatní šrouby kola » **strana 157**.
- Zvedněte vozidlo, až se přestane příslušné kolo dotýkat země » **strana 157**.
- Vyšroubujte šrouby kola a uložte je na čistou podložku (hadr, papír apod.).
- Opatrně sejměte kolo.
- Nasaďte rezervní kolo a šrouby lehce našroubujte.
- Spusťte vozidlo dolů.
- Klíčem střídavě dotáhněte protilehlé šrouby kola (křížem). Bezpečnostní šroub dotáhněte jako poslední » **strana 157**.
- Nasaďte zpět celoplošný kryt kola, resp. ozdobný kryt, resp. krytky šroubů kola.

## i Poznámka

- Všechny šrouby musí být čisté a musí se v závitě lehce pohybovat.
- Šrouby v žádném případě nemažte tuky nebo olejem!
- Pokud montujete pneumatiku s určeným směrem otáčení, dodržte tento směr » **strana 150, Pneumatiky s určeným směrem otáčení**.

## Dodatečné práce

📖 Nejprve si přečtěte a věnujte pozornost ! na straně 155.

Po výměně kola musíte vykonat ještě následující dodatečné práce.

- Vložte a speciálním šroubem upevněte vyměněné kolo do prohlubně pro rezervní kolo » **strana 151, Rezervní a nouzové kolo**.
- Vraťte palubní nářadí na své místo a upevněte ho páskem.
- **Zkontrolujte** co nejdříve **tlak** v pneumatice namontovaného rezervního kola.
- Nechte co nejdříve **zkontrolovat** momentovým klíčem **utahovací moment** šroubů příslušného kola.

- Poškozenou pneumatiku vyměňte, resp. se na možnost opravy informujte v odborném servisu.

### **i** Poznámka

- Pokud během výměny kola zjistíte, že jsou šrouby zkorodované a těžko se dotahují, před kontrolou utahovacího momentu je vyměňte.
- Až do kontroly utahovacího momentu jezděte opatrně a přiměřenou rychlostí.

## Povolení/dotažení šroubů kol

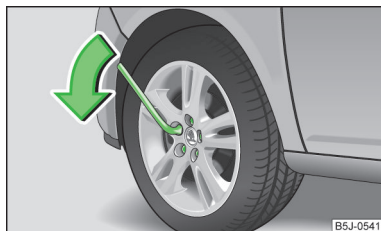

Obr. 141  
Výměna kola: povolení šroubů

**!** Nejprve si přečtěte a věnujte pozornost **!** na straně 155.

### Povolení

- Nasuňte klíč na šroub kola až na doraz<sup>1)</sup>.
- Uchopte klíč na konci a otočte šroubem asi o **jedno** otočení ve směru šípky » obr. 141.

### Dotažení

- Nasuňte klíč na šroub kola až na doraz<sup>1)</sup>.
- Uchopte klíč na konci a točte šroubem proti směru šípky » obr. 141, dokud není šroub pevně dotažený.

### **!** POZOR

Před zvednutím vozidla zvedákem šrouby povolte jen lehce (asi o jednu otáčku), jinak by se mohlo kolo uvolnit a spadnout - hrozí nebezpečí zranění!

### **i** Poznámka

Pokud nemůžete šrouby povolit, opatrně zatlačte **nohou** na konec klíče. Přidržeťte se při tom pevně vozidla a dbejte na to, abyste stáli bezpečně.

## Zvedání vozidla

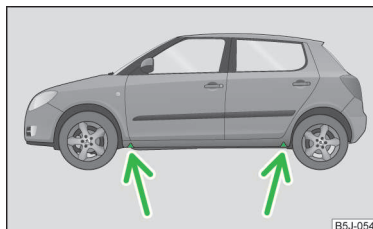

Obr. 142  
Upínací body pro nasazení zvedáku vozidla

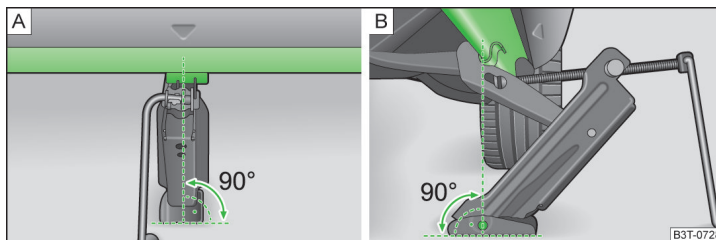

Obr. 143 Nasazení zvedáku vozidla

**!** Nejprve si přečtěte a věnujte pozornost **!** na straně 155.

Zvedák nasadíte na upínací bod, který je nejbližší vadnému kolu » obr. 142. Upínací bod se nachází přímo pod prolisem na boční ploše prahu dveří.

- Zvedák vytočte klíčkou pod upínacím bodem tak vysoko, až se jeho čelist dostane pod výztuhu prahu pod vozidlem.
- Zvedák nasadíte tak, aby čelist obepínala výztuhu » obr. 143 - **B**.
- Podstavec zvedáku opřete celou plochou o rovný povrch a zajistěte, aby byl ve svislé poloze k místu, kde čelist obepíná výztuhu » obr. 143 - **A**.
- Vytočte zvedák ještě výš, až se kolo nadzvedne od země.

<sup>1)</sup> K povolování a dotahování bezpečnostních šroubů kol použijte příslušný adaptér » strana 158.

## ! POZOR

- Vozidlo zvedejte pouze v upínacích bodech určených pro zvedák.
- Pro zvedání vozidla zvolte rovný a pevný podklad.

## Zajištění kol proti odcizení

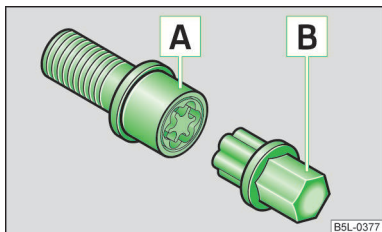

Obr. 144  
Ilustrační obrázek: bezpečnostní šroub s adaptérem

📖 Nejprve si přečtěte a věnujte pozornost **!** na straně 155.

Bezpečnostní šrouby můžete povolit, resp. utáhnout pouze pomocí adaptéru  
» [strana 155](#), *Palubní nářadí*.

- Sejměte ochranný kryt bezpečnostního šroubu.
- Adaptér **[B]** » [obr. 144](#) nasadte drážkovanou stranou do vnitřního drážkování v hlavě bezpečnostního šroubu **[A]** až na doraz tak, aby vyčníval vnější šestihran.
- Nasuňte klíč až na doraz na adaptér **[B]**.
- Povolte, resp. dotáhněte šroub kola » [strana 157](#).
- Po sejmutí adaptéru nasadte ochranný kryt bezpečnostního šroubu.
- Nechte co nejdříve **zkontrolovat** momentovým klíčem **utahovací moment**.

## **i** Poznámka

- Zaznamenejte si kódové číslo, které je vyraženo jak na pohledovém čele adaptéru, tak i na čele závitového konce každého bezpečnostního šroubu. Na základě tohoto čísla si v případě potřeby můžete zakoupit ze sortimentu ŠKODA originálních dílů náhradní adaptér.
- Doporučujeme Vám, abyste adaptér na šrouby kol vozili vždy s sebou. Měl by být uložen v palubním nářadí.
- Sadu bezpečnostních šroubů s adaptérem můžete zakoupit u partnera ŠKODA.

## Oprava pneumatik

### 📖 Úvod k tématu

V této kapitole najdete informace k těmto tématům:

Sada na opravu pneumatik	159
Přípravné práce před použitím sady na opravu pneumatik	159
Utěsnění a nahuštění pneumatiky	160
Kontrola po 10 min jízdy	160

Pomocí sady na opravu pneumatik je možné spolehlivě utěsnit poškození pneumatiky, které bylo způsobeno cizím tělesem nebo propíchnutím do průměru asi 4 mm.

Oprava pomocí sady na opravu pneumatik **nenahrazuje** trvalou opravu pneumatiky. Oprava slouží jen pro dojetí do nejbližšího odborného servisu.

Při opravě není nutné demontovat kolo.

Cizí tělesa, jako např. šroub nebo hřebík, **nesmějí být z pneumatiky odstraněna!**

**Sada na opravu pneumatik nesmí být použita v následujících případech.**

- Pokud je poškozený ráfek.
- Pokud je venkovní teplota nižší než -20 °C.
- Pokud je proříznutí nebo propíchnutí pneumatiky větší než 4 mm.
- Pokud je poškozený bok pneumatiky.
- Pro jízdu s velmi nízkým tlakem v pneumatice nebo prázdnou pneumatikou.
- Pokud uplynula doba použitelnosti uvedená na plnicí láhvi.

## ! POZOR

- Pneumatika naplněná utěšňovacím prostředkem nemá stejné jízdní vlastnosti jako běžná pneumatika.
- Nejezděte rychlostí vyšší než 80 km/h.
- Vyhnete se razantní akceleraci, silnému brzdění a rychlým průjezdům zatáček.
- Po 10 min jízdy zkontrolujte tlak v pneumatice.
- Utěšňovací prostředek je zdraví škodlivý a musí být při kontaktu s pokožkou ihned odstraněn.

## 🌿 Životní prostředí

Použitý nebo prošlý utěšňovací prostředek je třeba zlikvidovat ve shodě s předpisy na ochranu životního prostředí.

## **i** Poznámka

- Dodržujte návod k obsluze od výrobce sady na opravu pneumatik.
- Novou láhev s utěšňovacím prostředkem můžete zakoupit ze sortimentu ŠKODA originálních dílů.
- Pneumatiku opravenou pomocí sady na opravu pneumatik ihned vyměňte, resp. se na možnost opravy informujte v odborném servisu.

## Sada na opravu pneumatik

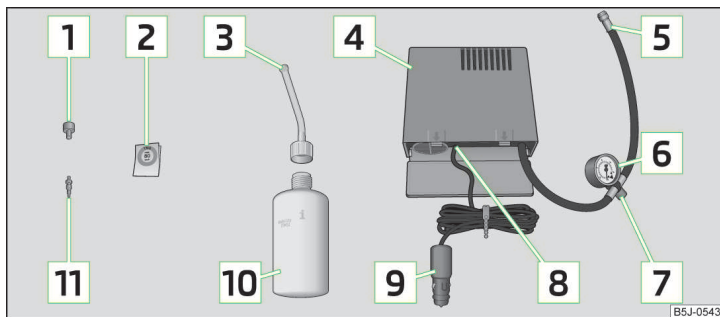

Obr. 145 Ilustrační obrázek: součásti sady na opravu pneumatik

**📖 Nejprve si přečtete a věnujte pozornost **i** na straně 158.**

Sada je uložena v boxu pod kobercem zavazadlového prostoru.

**Součásti sady na opravu pneumatik » obr. 145**

- 1** Přípravek na demontáž a montáž vložky ventilku
- 2** Nálepka s omezením rychlosti „max. 80 km/h“, resp. „max. 50 mph“
- 3** Plnicí hadička s uzavírací zátkou
- 4** Kompresor
- 5** Hadička pro huštění kola
- 6** Ukazatel tlaku v pneumatikách
- 7** Šroub pro vypouštění vzduchu
- 8** Vypínač
- 9** Konektor pro připojení do 12V zásuvky

**10** Láhev s utěšňovacím prostředkem

**11** Náhradní vložka ventilku

Přípravek na demontáž a montáž vložky ventilku **1** má na spodním konci zářez, do kterého zapadne vložka ventilku. Jen tak je možné vložku z ventilku pneumatiky vyšroubovat a opět zašroubovat. To platí také pro náhradní vložku ventilku **11**.

## Přípravné práce před použitím sady na opravu pneumatik

**📖 Nejprve si přečtete a věnujte pozornost **i** na straně 158.**

Před použitím sady na opravu pneumatik musíte provést následující přípravné práce.

- Vozidlo odstavte co možná nejvíce stranou od kolem projíždějících vozidel. Místo by mělo mít pevný a vodorovný podklad.
- Pokud se nacházíte na silnici za běžného provozu, zapněte varovná světla a do příslušné vzdálenosti od vozidla umístěte výstražný trojúhelník - postupujte podle příslušných národních právních předpisů.
- Nechte **vystoupit všechny spolucestující**. Po dobu opravy by se měli zdržovat mimo komunikaci (např. za svodidlem).
- Vypněte motor a zařaďte řadicí páku do **neutrální polohy**, resp. nastavte volič páku automatické převodovky **do polohy P**.
- Pevně zatáhněte **ruční brzdu**.
- Zkontrolujte, zda je možná oprava pomocí sady na opravu pneumatik » **strana 158**.







Pokud máte připojený přívěs, odpojte ho.

- Vyjměte ze zavazadlového prostoru **sadu na opravu pneumatik**.
- Nálepku **2** » **obr. 145 na straně 159** nalepte na přístrojovou desku v zorném poli řidiče.
- Cizí tělesa, jako např. šroub nebo hřebík, z pneumatiky neodstraňujte.
- Odšroubujte čepičku ventilku pneumatiky.
- Pomocí přípravku **1** vyšroubujte vložku ventilku a položte ji na čistý podklad (hadr, papír apod.).









## Utěsnění a nahuštění pneumatiky

 Nejprve si přečtěte a věnujte pozornost  na straně 158.

### Utěsnění

- Láhev s utěšňovacím prostředkem  » obr. 145 na straně 159 několikrát silně protřepejte.
- Plnicí hadičku  našroubujte pevně na láhev . Fólie na uzávěru se automaticky propíchnou.
- Odstraňte uzávěr plnicí hadičky  a otevřený konec nasadte na ventilek pneumatiky.
- Láhev  držte dnem nahoru a celý obsah vyprázdněte do pneumatiky.
- Plnicí hadičku sejměte z ventilků pneumatiky.
- Pomocí přípravku  našroubujte vložku ventilků.

### Nahuštění

- Hadičku pro huštění kola  » obr. 145 na straně 159 pevně našroubujte na ventilek pneumatiky.
- Zkontrolujte, zda je dotažen šroub pro vypouštění vzduchu .
- Nastartujte motor a nechte ho běžet.
- Konektor  zasuňte do 12V zásuvky » strana 79, 12V zásuvka.
- Vypínačem  zapněte kompresor.
- Kompresor nechte běžet tak dlouho, až bude dosaženo hodnoty tlaku v pneumatice 2,0-2,5 baru. Maximální doba chodu kompresoru je 8 min » .
- Vypněte kompresor.
- Pokud nemůže být dosaženo tlaku 2,0-2,5 baru, odšroubujte hadičku  z ventilků pneumatiky.
- Popojedte vozidlem asi 10 m dopředu nebo dozadu, aby se těsnící prostředek mohl v pneumatice „rozlít“.
- Hadičku  znovu pevně našroubujte na ventilek pneumatiky a huštění opakujte.
- Pokud ani nyní nemůže být dosaženo požadovaného tlaku v pneumatice, je pneumatika silně poškozená a není možné ji pomocí sady na opravu pneumatik utěsnit » .
- Vypněte kompresor.
- Odšroubujte hadičku  z ventilků pneumatiky.

Pokud bylo dosaženo tlaku v pneumatice 2,0-2,5 baru, můžete pokračovat v jízdě rychlostí max. 80 km/h, resp. 50 mph.

Po 10 min jízdy zkontrolujte tlak v pneumatice » strana 160.

### POZOR

- Hadička pro huštění kola a kompresor mohou být po použití horké - hrozí nebezpečí zranění!
- Neodkládejte horkou hadičku pro huštění kola a horký kompresor na hořlavé materiály - hrozí nebezpečí požáru!
- Pokud nemůže být dosaženo tlaku min. 2,0 baru, je pneumatika silně poškozená a není možné ji pomocí sady na opravu pneumatik utěsnit.  **Nepokračujte v jízdě!** Vyhledejte pomoc odborného servisu.

### UPOZORNĚNÍ

Kompresor vypněte nejpozději po 8 min chodu - hrozí nebezpečí přehřátí! Před opětovným zapnutím nechte kompresor několik minut vychladnout.

## Kontrola po 10 min jízdy

 Nejprve si přečtěte a věnujte pozornost  na straně 158.

**Po 10 min jízdy zkontrolujte tlak v pneumatice!**

**Pokud je tlak v pneumatice nižší než 1,3 baru**

-  **Nepokračujte v jízdě!** Pneumatiku není možné pomocí sady na opravu pneumatik dostatečně utěsnit.

**Pokud je tlak v pneumatice vyšší než 1,3 baru**

- Upravte tlak v pneumatice na správnou hodnotu (viz vnitřní strana krytu hrdla palivové nádrže).
- Pokračujte v jízdě do nejbližšího odborného servisu rychlostí max. 80 km/h, resp. 50 mph.

## Pomoc při startování

### Úvod k tématu

V této kapitole najdete informace k těmto tématům:

Pomoc při startování akumulátorem jiného vozidla \_\_\_\_\_ 161

Pomoc při startování u vozidel vybavených systémem START-STOP \_\_\_\_\_ 162 ▶

## ! POZOR

- Vybitý akumulátor může zamrznout již při několika stupních mrazu. Pokud akumulátor zamrzl, startování s pomocí akumulátoru jiného vozidla neprovádějte - hrozí nebezpečí exploze!
- Dodržujte bezpodmínečně bezpečnostní pokyny pro práci v motorovém prostoru » strana 134.
- Neizolované části svorek se nesmějí vzájemně dotýkat - hrozí nebezpečí zkratu!
- Kabel napojený na kladný pól akumulátoru se nesmí dotýkat vodivých částí vozidla - hrozí nebezpečí zkratu!
- Kabel nepřipojujte k zápornému pólu vybitého akumulátoru. V důsledku silného jiskření vzniklého při startování motoru by mohlo dojít k explozi akumulátoru.
- Veďte pomocné startovací kabely tak, aby nemohly být zachyceny rotujícími díly v motorovém prostoru.
- Nenaklánějte se nad akumulátor - hrozí nebezpečí poleptání kyselinou!
- Zátky článků akumulátoru musí být pevně zašroubované.
- Nemanipulujte v blízkosti akumulátoru s otevřeným ohněm (hořící svíčka, zapálená cigareta apod.) - hrozí nebezpečí exploze!
- Nikdy nepoužívejte pomoc při startování u akumulátoru s příliš nízkou hladinou elektrolytu - hrozí nebezpečí exploze a poleptání kyselinou.

## ! UPOZORNĚNÍ

- Mezi oběma vozidly nesmí být žádný kontakt, jinak by mohl při spojení kladných pólů protékat proud.
- Vybitý akumulátor musí být správně připojen na palubní síť.
- Startovací kabely doporučujeme zakoupit v prodejnách výrobce akumulátorů.

## Pomoc při startování akumulátorem jiného vozidla

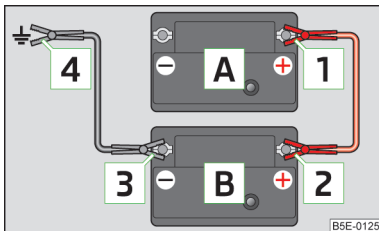

Obr. 146  
Pomoc při startování: A - vybitý akumulátor, B - pomocný akumulátor

📖 Nejprve si přečtěte a věnujte pozornost ! a ! na straně 161.

Pokud motor nenastartujete, protože je vybitý akumulátor vozidla, můžete použít ke startování motoru akumulátor jiného vozidla. K tomu potřebujete pomocné startovací kabely.

**Propojení obou vozidel pomocnými startovacími kabely musí být provedeno v následujícím pořadí.**

- Připojte svorku **1** na kladný pól vybitého akumulátoru **A** » obr. 146.
- Připojte svorku **2** na kladný pól pomocného akumulátoru **B**.
- Připojte svorku **3** na záporný pól pomocného akumulátoru **B**.
- Připojte svorku **4** k takové části startovaného vozidla, která je pevně spojena s blokem jeho motoru, resp. přímo k bloku motoru.

## Startování motoru

- Nastartujte motor pomocného vozidla a nechte ho běžet na volnoběh.
- Nastartujte motor vozidla s vybitým akumulátorem.
- Pokud motor nenastartuje, startování po 10 s přerušte a opakujte ho po 30 s.
- Kabely odpojte přesně v **opačném** pořadí, než jaké je popsáno výše.

Oba akumulátory musí mít jmenovité napětí 12 V. **Kapacita** (Ah) pomocného akumulátoru nesmí být podstatně menší než kapacita vybitého akumulátoru.

## Pomocné startovací kabely

Používejte výhradně startovací kabely s dostatečně velkým průřezem a s izolovanými svorkami. Dodržujte pokyny výrobce startovacích kabelů.

**Kladný kabel** je většinou červený.

**Záporný kabel** je většinou černý.

## Pomoc při startování u vozidel vybavených systémem START-STOP

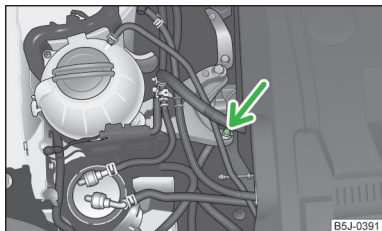

Obr. 147  
Kostřící bod motoru: systém  
START-STOP

📖 Nejprve si přečtěte a věnujte pozornost **!** a **!** na straně 161.

U vozidel vybavených systémem START-STOP nesmí být pomocný startovací kabel připojen přímo na záporný pól akumulátoru, ale pouze na kostřící bod motoru » obr. 147.

## Vlečení vozidla

### 📖 Úvod k tématu

V této kapitole najdete informace k těmto tématům:

Přední vlečné oko _____	163
Zadní vlečné oko _____	163
Vozidla vybavená tažným zařízením _____	163

Vozidlo s **manuální převodovkou** smí být vlečeno na vlečném laně, resp. na vlečné tyči nebo se zdviženou přední, resp. zadní nápravou.

Vozidlo s **automatickou převodovkou** smí být vlečeno na vlečném laně, resp. na vlečné tyči nebo se zdviženou přední nápravou. Pokud by bylo vozidlo vlečeno se zdviženou zadní nápravou, došlo by k poškození převodovky!

Nejšetrnější a nejbezpečnější je vlečení vozidla na **tyči**. Vlečné **lano** používejte jen tehdy, pokud není žádná vhodná vlečná tyč k dispozici.

Při vlečení vozidla dodržujte následující pokyny.

### Řidič vlečeného vozidla

» Spojku povolujte při rozjíždění obzvláště jemně, resp. u automatické převodovky přidávejte plyn velmi opatrně.

» U vozidel s manuální převodovkou přidávejte plyn při rozjíždění teprve tehdy, až se lano napne.

Maximální přípustná rychlost při vlečení je **50 km/h**.

### Řidič vlečeného vozidla

- » Zapněte zapalování, aby volant nebyl zablokovaný a aby bylo možné použít směrová světla, houkačku a stěrače.
- » Vyřadte rychlostní stupeň, resp. zvolte u automatické převodovky polohu volič páky **N**.

Posilovač brzd a servořízení pracují jen při běžícím motoru. Pokud motor neběží, musíte brzdový pedál sešlapovat mnohem větší silou a na řízení vozidla musíte vynaložit mnohem více síly.

Pokud použijete vlečné lano, dbejte na to, aby bylo stále napnuté.

### ! UPOZORNĚNÍ

- Nestartujte vozidlo roztahováním - hrozí nebezpečí poškození motoru a katalyzátoru! Jako pomoc při startování můžete použít akumulátor jiného vozidla » [strana 160](#), *Pomoc při startování*.
- Pokud vlivem závady není v převodovce olej, smí být vozidlo vlečeno pouze se zdviženými hnacími koly, resp. transportováno na odtahovém vozidle nebo přívěsu.
- Pokud běžné vlečení není možné nebo pokud má být vzdálenost vlečení delší než 50 km, musí být vozidlo transportováno na odtahovém vozidle nebo přívěsu.
- Aby při vlečení pomocí lana nebyla obě vozidla zbytečně namáhána a vystavována rázům, má být lano použité k vlečení vyrobené z elastického materiálu. Proto používejte pouze lana vyrobená ze syntetických nebo podobných materiálů.
- Obě vozidla nesmí být při vlečení namáhána nadměrnou tažnou silou a nesmí docházet k jejich rázovému zatěžování. Pokud vlečete vozidlo na nepevněné vozovce, vždy existuje nebezpečí přetěžování upevňovacích dílů na obou vozidlech a jejich poškození.
- Vlečné lano, resp. vlečnou tyč upevněte na **vlečná oka** » [strana 163](#), *Přední vlečné oko*, resp. » [strana 163](#), *Zadní vlečné oko*, resp. na **odnímatelné ramięno tažného zařízení** » [strana 117](#).



### **i** Poznámka

- Doporučujeme používat vlečné (tažné) lano ze sortimentu ŠKODA originálního příslušenství, které můžete zakoupit u partnera ŠKODA.
- Vlečení vozidla vyžaduje určitou zručnost. Oba řidiči by měli být seznámeni se zvláštnostmi vlečení vozidla. Nezkoušení řidiči by neměli být vlečeni, ani vléct jiné vozidlo.
- Během vlečení vozidla dodržujte národní právní předpisy, zejména pro označení vlečného a vlečeného vozidla.
- Vlečné lano nesmí být překroucené, protože přední vlečné oko by se mohlo za určitých okolností z vozidla vyšroubovat.

### Přední vlečné oko

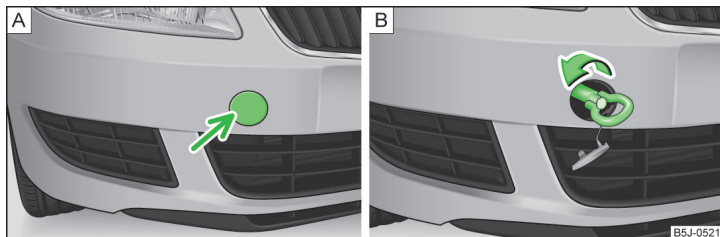

Obr. 148 Demontáž krytky / montáž vlečného oka

**!** Nejprve si přečtete a věnujte pozornost **!** na straně 162.

Demontujte opatrně krytku následujícím způsobem.

- Zatlačte na levou polovinu krytky v místě šípky » obr. 148 - A.
- Vyjměte krytku z předního nárazníku tahem k sobě.
- Vlečné oko našroubujte rukou otáčením doleva až na doraz » obr. 148 - B.  
Pro dotažení doporučujeme použít např. klíč na kola, vlečné oko jiného vozidla nebo podobný předmět, který prostrčíte vlečným okem.
- Pro zpětnou montáž krytky po vyšroubování oka nasadte krytku do lůžek pro otáčení, poté zatlačte na pravou stranu krytky. Krytka musí spolehlivě zaklapnout.

### **!** UPOZORNĚNÍ

Vlečné oko musí být vždy na doraz našroubované a pevně utažené, jinak při vlečení vozidla hrozí vypadnutí vlečného oka.

### Zadní vlečné oko

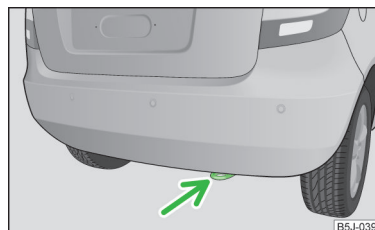

Obr. 149  
Zadní vlečné oko

**!** Nejprve si přečtete a věnujte pozornost **!** na straně 162.

Zadní vlečné oko je umístěno vpravo pod zadním nárazníkem » obr. 149.

### Vozidla vybavená tažným zařízením

**!** Nejprve si přečtete a věnujte pozornost **!** na straně 162.

U vozidel vybavených tažným zařízením z výrobního závodu je možné pro tažení použít namontované odnímatelné tažné rameno » strana 117, *Provoz s přívěsem*.

Tažení vozidla prostřednictvím tažného zařízení je plnohodnotnou náhradou za tažení vozidla prostřednictvím vlečného oka.

### **!** UPOZORNĚNÍ

Použitím nevhodné tažné tyče může dojít k poškození odnímatelného tažného ramena, resp. vozidla.

### **i** Poznámka

Vozte s sebou stále odnímatelné tažné rameno pro případ potřeby vlečení jiného vozidla.

## Pojistky a žárovky

### Pojistky

#### Úvod k tématu

V této kapitole najdete informace k těmto tématům:

Pojistky v přístrojové desce ..... 164

Pojistky v motorovém prostoru ..... 166

Jednotlivé proudové okruhy jsou jištěny tavnými pojistkami.

- ▶ Před výměnou pojistky je nutné vypnout zapalování a příslušný spotřebič.
- ▶ Zjistěte, která pojistka patří k danému spotřebiči » [strana 164](#), *Pojistky v přístrojové desce* nebo » [strana 166](#), *Pojistky v motorovém prostoru*.
- ▶ Z držáku v krytu pojistek v přístrojové desce vyjměte plastovou svorku, nasadte ji na příslušnou pojistku a vytáhněte ji.

Barva pojistky	Max. proud v ampérech
světle hnědá	5
tmavě hnědá	7,5
červená	10
modrá	15
žlutá	20
bílá	25
zelená	30

#### ! POZOR

Před každou prací v motorovém prostoru si přečtete a dodržujte varovné pokyny » [strana 134](#).

#### ! UPOZORNĚNÍ

- Pojistky „neopravujte“ ani je nenahrazujte pojistkami s vyššími ampérovými hodnotami - hrozí nebezpečí požáru! Kromě toho byste tak mohli poškodit také jiná elektrická zařízení.
- Pokud dojde okamžitě po zapnutí příslušného elektrického spotřebiče k přepálení vyměněné pojistky, je nutné neprodleně nechat zkontrolovat elektrickou instalaci vozidla v odborném servisu.
- Přepálenou pojistku, kterou poznáte podle roztaveného kovového pásku, nahraďte pojistkou **stejně** ampérové hodnoty.

#### i Poznámka

- Doporučujeme Vám stále mít ve vozidle náhradní pojistky. Krabičku s náhradními pojistkami můžete zakoupit ze sortimentu ŠKODA originálních dílů.
- K jedné pojistce může patřit více spotřebičů.
- K jednomu spotřebiči může patřit několik pojistek.

### Pojistky v přístrojové desce



Obr. 150  
Spodní strana přístrojové desky:  
kryt pojistek

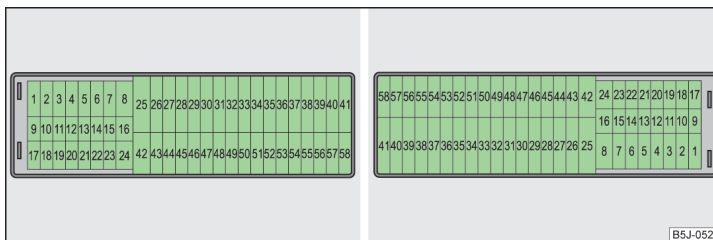

Obr. 151 Schematické zobrazení pojistkového boxu pro levostřední / pravostřední řízení

📖 Nejprve si přečtete a věnujte pozornost **!** a **!** na straně 164.

Pojistky jsou umístěny pod krytem na levé straně přístrojové desky.

- ▶ Opatrně vyklapte kryt ve směru šipky a vyjměte ho » [obr. 150](#).
- ▶ Po výměně pojistky nasadte kryt do přístrojové desky proti směru šipky tak, aby vodičí výstupky krytu zapadly do otvorů v přístrojové desce. Následným přitlačením kryt zacvakne.

## Obsazení pojistek v přístrojové desce

Č.	Spotřebič
1	S-kontakt
2	START-STOP, klimatizace
3	Panel přístrojů, regulace sklonu světlometů
4	Řídicí jednotka ABS, tlačítko START-STOP
5	Zážehový motor: tempomat
6	Zpětné světlo (manuální převodovka)
7	Zapalování, řídicí jednotka motoru, automatická převodovka
8	Brzdový spínač, ventilátor dochlazování
9	Panel ovládání topení, řídicí jednotka klimatizace, pomoc při parkování, řídicí jednotka dynamických světel, ventilátor chladiče, trysky ostříkovačů
10	Ostříkovače skel
11	Ovládání zrcátek
12	Řídicí jednotka tažného zařízení
13	Řídicí jednotka automatické převodovky
14	Motor projektorových halogenových světlometů s natáčením
15	Navigační systém PDA
16	Elektrohydraulické servořízení
17	Napájení spínače světel
18	Vyhřívání zrcátek
19	S-kontakt
20	Alarm
21	Zpětné světlo, mlhové světlomety s funkcí CORNER
22	Panel ovládání topení, řídicí jednotka klimatizace, pomoc při parkování, telefon, panel přístrojů, snímač úhlu natočení volantu, ESC, řídicí jednotka centrální palubní sítě, multifunkční volant
23	Osvětlení interiéru, odkládací schránky a zavazadlového prostoru, obrysová světla
24	Centrální řídicí jednotka vozidla
25	Vyhřívání sedadel
26	Zadní stěrač
27	Telefonní příprava

Č.	Spotřebič
28	Zážehový motor: ventil AKF, vznětový motor: regulační klapka
29	Vstříkování, čerpadlo chladicí kapaliny
30	Palivové čerpadlo, zapalování, tempomat, ovládání relé pro PTC
31	Lambda sonda
32	Vysokotlaké palivové čerpadlo, tlakový ventil
33	Řídicí jednotka motoru
34	Řídicí jednotka motoru, vakuová pumpa
35	Denní svícení / rádio pro vozidla se START-STOP
36	Dálková světla
37	Zadní mlhové světlo, DC/DC měnič START-STOP
38	Mlhová světla
39	Ventilátor topení
40-41	Neobsazeno
42	Vyhřívání zadního skla
43	Houkačka
44	Přední stěrače
45	Komfortní řídicí jednotka
46	Řídicí jednotka motoru, palivové čerpadlo
47	Cigaretový zapalovač, zásuvka v zavazadlovém prostoru
48	ABS, START-STOP (DC/DC) měnič ESP
49	Směrová světla, brzdová světla
50	START-STOP (DC/DC) měnič, rádio
51	El. ovládání oken (přední - zadní) - levá strana
52	El. ovládání oken (přední - zadní) - pravá strana
53	Parkovací světla - levá strana, el. posuvné a výklopné střešní okno
54	START-STOP (panel přístrojů), alarm
55	Řídicí jednotka automatické převodovky
56	Ostříkovače předních světel, parkovací světla - pravá strana
57	Potkávací světlo levé, regulace sklonu světlometu
58	Potkávací světlo pravé

## Pojistky v motorovém prostoru

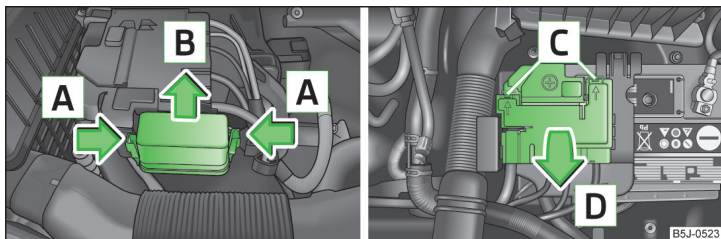

Obr. 152 Akumulátor: kryt pojistek

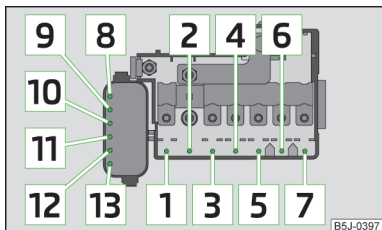

Obr. 153 Schematické zobrazení pojistek v motorovém prostoru

Nejprve si přečtete a věnujte pozornost **I** a **II** na straně 164.

- Stiskněte současně pružné západky krytu pojistek ve směru šipek **A** » obr. 152 a kryt vysuňte ve směru šipky **B**.
- Plochým šroubovákem odjistěte západky v otvorech **C** a kryt pojistek vyklopte ve směru šipky **D**.

### Obsazení pojistek v motorovém prostoru

Č.	Spotřebič
1	Alternátor
2	Neobsazeno
3	Vnitřní prostor
4	Elektrické přídatné topení
5	Vnitřní prostor
6	Žhavicí svíčky, ventilátor chladící kapaliny

Č.	Spotřebič
7	Elektrohydraulické servořízení
8	ABS, příp. ASR, příp. ESC
9	Ventilátor chladící kapaliny
10	Automatická převodovka
11	ABS, příp. ASR, příp. ESC
12	Centrální řídicí jednotka
13	Elektrické přídatné topení

### I Poznámka

Výměnu pojistek číslo 1-7 provádí odborný servis.

## Žárovky

### Úvod k tématu

V této kapitole najdete informace k těmto tématům:

Přední světlomety	167
Výměna žárovky potkávacího a dálkového světla (halogenový světlomet)	168
Výměna žárovky potkávacího a dálkového světla / potkávacího světla (projektorový halogenový světlomet)	168
Výměna žárovky dálkového světla (projektorový halogenový světlomet)	168
Výměna žárovky předního směrového světla	168
Výměna žárovky předního obrysového světla	168
Mlhové světlo a denní svícení	169
Mlhové světlo Fabia Scout, Fabia RS	169
Výměna žárovky v osvětlení registrační značky	170
Zadní skupinová svítidla	170

Výměna žárovek vyžaduje určitou zručnost. Pokud si nejste jisti, jak máte výměnu provést, doporučujeme, abyste výměnu nechali provést v odborném servisu nebo si v nouzi vyžádali odbornou pomoc.

- Před výměnou žárovky vypněte zapalování a všechna světla.
- Poškozené žárovky nahrazujte žárovkami stejného typu. Označení žárovky naleznete na objímce, resp. na její patičce.
- Prostor pro krabičku s náhradními žárovkami je v boxu v rezervním kole, resp. pod kobercem zavazadlového prostoru.

## ! POZOR

- Před každou prací v motorovém prostoru si přečtete a dodržujte varovné pokyny » strana 134.
- Pokud není vozovka před vozidlem dostatečně osvětlená, resp. vozidlo není pro ostatní účastníky silničního provozu dostatečně viditelné, hrozí nebezpečí nehody.
- Žárovky H7 a H4 jsou pod tlakem a mohou při výměně explodovat - hrozí nebezpečí poranění! Proto při výměně doporučujeme použít rukavice a ochranné brýle.
- Při výměně žárovek vypněte příslušné osvětlení vozidla.

## ! UPOZORNĚNÍ

- Nedotýkejte se holou rukou skla halogenové žárovky (sebemenší znečištění snižuje životnost žárovky). Používejte čistý hadřík, papírový ubrousek apod.
- Dbejte na to, abyste při demontáži a montáži osvětlení registrační značky a zadní skupinové svítilny nepoškodili lak vozidla a svítilnu.

## i Poznámka

- V tomto Návodu k obsluze je popsána pouze výměna žárovek, které je možné měnit svépomocí a při jejichž výměně se nepředpokládají vážnější komplikace. Výměnu ostatních žárovek provádí odborný servis.
- Doporučujeme Vám stále mít ve vozidle krabičku s náhradními žárovkami. Náhradní žárovky můžete zakoupit ze sortimentu ŠKODA originálních dílů.
- Po výměně žárovky dálkového, potkávacího nebo mlhového světla doporučujeme nechat přezkoušet seřízení sklonu světlometů v odborném servisu.
- V případě poruchy LED diody se obraťte na odborný servis.

## Přední světlomety

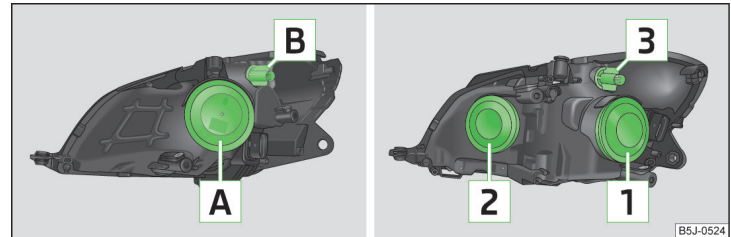

Obr. 154 Rozmístění žárovek: halogenový / projektorový halogenový světlomet

📖 Nejprve si přečtete a věnujte pozornost ! a ! na straně 167.

### Rozmístění žárovek halogenového světlometu

- A** - potkávací, dálkové a obrysové světlo
- B** - přední směrové světlo

### Rozmístění žárovek projektorového halogenového světlometu

- 1** - potkávací světlo / potkávací a dálkové světlo
- 2** - obrysové světlo / obrysové a dálkové světlo
- 3** - směrové světlo

## Výměna žárovky potkávacího a dálkového světla (halogenový světlomet)

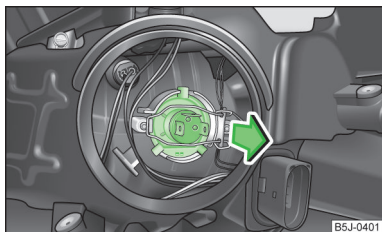

Obr. 155  
Demontáž žárovky potkávacího a dálkového světla

📖 Nejprve si přečtěte a věnujte pozornost **!** a **!** na straně 167.

- Sejměte ochranné víčko **A** » obr. 154 na straně 167.
- Odpojte konektor ze žárovky, odjistěte pružinku a vyjměte žárovku » obr. 155.
- Nasadte novou žárovku tak, aby fixační výstupky na patci žárovky zapadly do drážek světlometu.
- Zajistěte pružinku a připojte konektor k žárovce.
- Nasadte ochranné víčko **A**.

## Výměna žárovky potkávacího a dálkového světla / potkávacího světla (projektorový halogenový světlomet)

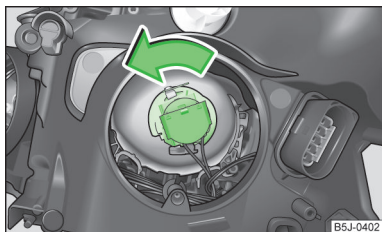

Obr. 156  
Demontáž žárovky potkávacího a dálkového světla / potkávacího světla

📖 Nejprve si přečtěte a věnujte pozornost **!** a **!** na straně 167.

- Sejměte ochranné víčko **1** » obr. 154 na straně 167.
- Pootočte konektor se žárovkou na doraz ve směru šípky » obr. 156 a vyjměte ho.
- Vyměňte žárovku, nasadte konektor s novou žárovkou zpět a pootočte ho na doraz proti směru šípky.

- Nasadte ochranné víčko **1**.

## Výměna žárovky dálkového světla (projektorový halogenový světlomet)

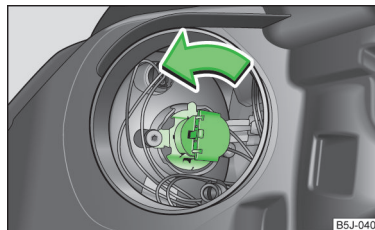

Obr. 157  
Demontáž žárovky dálkového světla

📖 Nejprve si přečtěte a věnujte pozornost **!** a **!** na straně 167.

- Sejměte ochranné víčko **2** » obr. 154 na straně 167.
- Pootočte konektor se žárovkou na doraz ve směru šípky » obr. 157 a vyjměte ho.
- Vyměňte žárovku, nasadte konektor s novou žárovkou zpět a pootočte ho na doraz proti směru šípky.
- Nasadte ochranné víčko **2**.

## Výměna žárovky předního směrového světla

📖 Nejprve si přečtěte a věnujte pozornost **!** a **!** na straně 167.

- Pootočte objímku **B** » obr. 154 na straně 167, resp. objímku **3** na doraz proti směru hodinových ručiček a vyjměte ji i se žárovkou směrového světla.
- Vyměňte žárovku, nasadte objímku s novou žárovkou zpět a pootočte ji na doraz ve směru hodinových ručiček.

## Výměna žárovky předního obrysového světla

📖 Nejprve si přečtěte a věnujte pozornost **!** a **!** na straně 167.

- Sejměte ochranné víčko **A** » obr. 154 na straně 167, popř. **2**.
- Uchopte držák žárovky a tahem ho vyjměte ze světlometu.
- Vyměňte žárovku a držák se žárovkou zasuňte zpět do světlometu.
- Nasadte ochranné víčko.

## Mlhové světlo a denní svícení

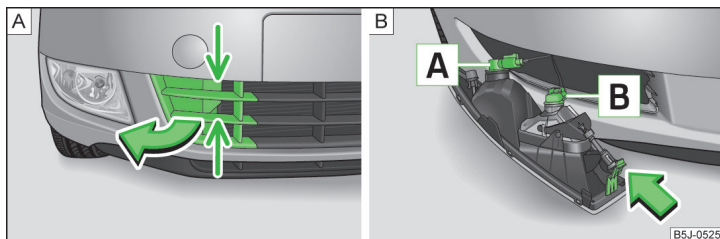

Obr. 158 Přední nárazník: větrací mřížka / demontáž předního mlhového světlometu

📖 Nejprve si přečtete a věnujte pozornost **!** a **!** na straně 167.

Rozmístění žárovek » obr. 158.

**A** - žárovka pro denní svícení

**B** - žárovka mlhového světla

### Demontáž krytky

➤ Uchopte mřížku v místech označených šipkami » obr. 158 - **A** a vyjměte krytku ve směru šipky.

### Výměna žárovky mlhového světla, resp. denního svícení

➤ Do otvoru v mřížce vložte ruku a stiskněte pružnou západku ve směru šipky » obr. 158 - **B**.

➤ Vyjměte mlhový světlomet.

➤ Pootočte konektor se žárovkou na doraz **proti směru** hodinových ručiček a vyjměte ho.

➤ Vyměňte žárovku, nasadte konektor s novou žárovkou zpět a pootočte ho na doraz **ve směru** hodinových ručiček.

➤ Pro zpětnou montáž nasadte mlhový světlomet nejprve západkou na straně dál od registrační značky.

➤ Domáčkněte světlomet na straně blíž k registrační značce.

➤ Krytku nasadte nejprve západkou na straně dál od registrační značky.

➤ Domáčkněte krytku na straně blíž k registrační značce. Krytky musí spolehlivě zaklapnout.

## Mlhové světlo Fabia Scout, Fabia RS

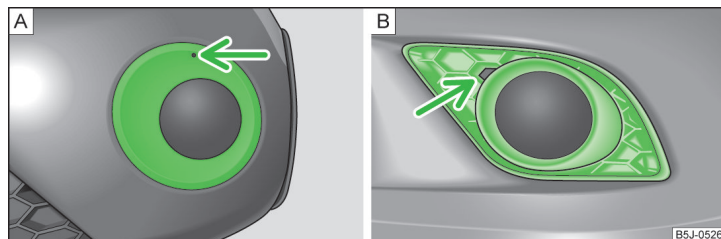

Obr. 159 Přední nárazník: Fabia Scout / Fabia RS

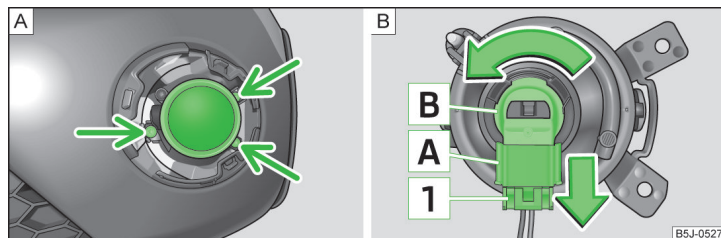

Obr. 160 Přední nárazník: mlhový světlomet / Mlhový světlomet: výměna žárovky

📖 Nejprve si přečtete a věnujte pozornost **!** a **!** na straně 167.

### Demontáž krytky a mlhového světlometu

➤ Do otvoru nad mlhovým světlometem » obr. 159 - **A** (Fabia Scout) zasuňte drátěný háček » strana 155, Palubní nářadí a vyjměte krytku.

➤ Vložte prst do otvoru vedle mlhového světlometu » obr. 159 - **B** (Fabia RS) a vyjměte krytku.

➤ Šroubovákem » strana 155, Palubní nářadí vyšroubujte šrouby » obr. 160 - **A**.

➤ Vyjměte mlhový světlomet.

### Výměna žárovky a montáž mlhového světlometu

➤ Stiskněte pojistku **1** » obr. 160 na konektoru **A** a konektor vytáhněte z objímky **B**.

➤ Pootočte objímku **B** se žárovkou na doraz ve směru šipky a vyjměte ji. ▶



- › Vyměňte žárovku, nasadíte objímku s novou žárovkou zpět a pootočte ji na doraz proti směru šípky.
- › Zasuňte konektor **A** do objímky **B**.
- › Našroubujte zpět šrouby a nasadíte krytku. Krytka musí spolehlivě zaklapnout.

## Výměna žárovky v osvětlení registrační značky

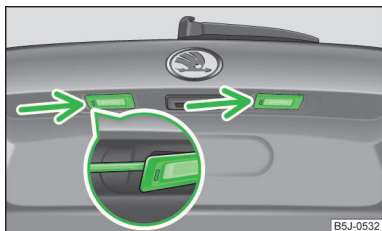

Obr. 161  
Víko zavazadlového prostoru:  
osvětlení registrační značky

Nejprve si přečtete a věnujte pozornost **!** a **!** na straně 167.

- › Vložte plochý šroubovák do otvoru v místě šípky » obr. 161 a opatrně zatlačte směrem ke středu svítilny, svítidla povyskočí.
- › Vyměňte svítidlo.
- › Vadnou žárovku vyjměte z držáku a nasadte novou.
- › Sklo svítilny nasadte zpět a zatlačte až na doraz.

Pozor na správnou polohu skla.

## Zadní skupinová svítidla

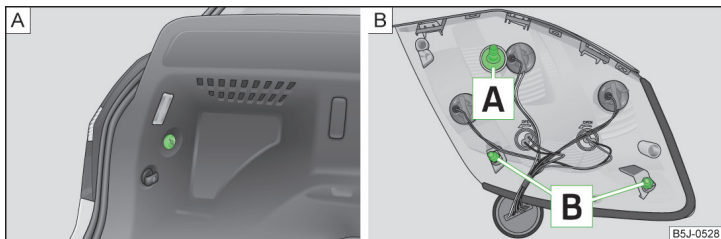

Obr. 162 Plastová matice / zadní skupinová svítidla

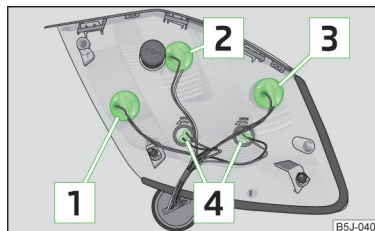

Obr. 163  
Zadní skupinová svítidla: rozmístění žárovek

Nejprve si přečtete a věnujte pozornost **!** a **!** na straně 167.

Rozmístění žárovek » obr. 163.

- 1** - koncové mlhové světlo / zpětné světlo
- 2** - směrové světlo
- 3** - brzdové světlo
- 4** - obrysově světlo

## Demontáž a montáž zadní skupinové svítilny

- › Otevřete víko zavazadlového prostoru.
- › Jednou rukou svítidlo přidržíte a druhou rukou odšroubujete plastovou matici » obr. 162 - **A**.
- › Uchopte svítidlo a kývavými pohyby ji opatrně vyjměte do strany směrem od zavazadlového prostoru. Průchodku s kabely nevytahujte z karoserie.
- › Pro zpětnou montáž nejprve nasadíte svítidlo šroubem **A** do otvoru v karoserii » obr. 162.
- › Svítidlo opatrně domáčknete do karoserie tak, aby čepy **B** zapadly do lůžek v karoserii.
- › Jednou rukou svítidlo přidržíte a druhou rukou našroubujete a pevně utáhněte matici » obr. 162 - **A**.

## Výměna žárovek v zadní skupinové svítelně

- › Pro výměnu žárovky pootočte objímku žárovky na doraz proti směru hodinových ručiček a vyjměte ji z tělesa » obr. 163.
- › Vyměňte žárovku, nasadíte objímku se žárovkou zpět do tělesa a pootočte ji na doraz ve směru hodinových ručiček.

## **i** Poznámka

Pro povolení a utažení plastové matice můžete použít minci nebo podobný předmět.



## Technická data

## Technická data

## Údaje o vozidle

### Úvod k tématu

V této kapitole najdete informace k těmto tématům:

Identifikační údaje o vozidle	171
Provozní hmotnost a užitečný náklad	171
Měření spotřeby pohonných hmot a emisí CO <sub>2</sub> dle předpisů EHK a směrnic EU	172
Celkové rozměry	173
Specifické údaje o vozidle podle typu motoru	174

Údaje uvedené v technické dokumentaci vozidla mají přednost před údaji uvedenými v tomto Návodu k obsluze.

Jízdní vlastnosti vozidla jsou uvedeny bez použití výbav snižujících výkon vozidla, jako např. klimatizace.

## Identifikační údaje o vozidle

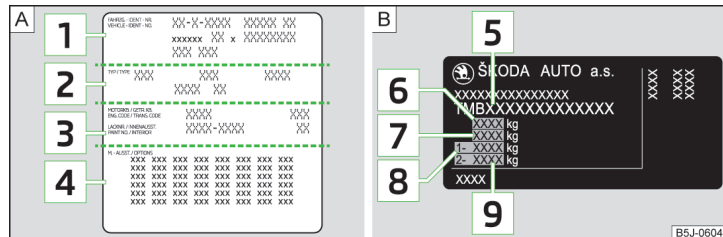

Obr. 164 Datový štítek / Typový štítek

### Datový štítek

Datový štítek » obr. 164 - A je umístěn pod krytem podlahy zavazadlového prostoru a je také nalepený v Servisní knížce.

Na datovém štítku jsou uvedeny následující údaje.

- 1 Identifikační číslo vozidla (VIN)
- 2 Typ vozidla
- 3 Kód převodovky / lak / interiér / výkon motoru / kód motoru
- 4 Částečný popis vozidla

### Typový štítek

Typový štítek » obr. 164 - B je umístěn v dolní části prostředního sloupku karoserie na pravé straně vozidla.

Na typovém štítku jsou uvedeny následující údaje.

- 5 Identifikační číslo vozidla (VIN)
- 6 Maximální přípustná hmotnost naloženého vozidla
- 7 Maximální přípustná hmotnost naložené jízdní soupravy, pokud je vozidlo použito pro tažení
- 8 Maximální přípustná hmotnost na přední nápravu
- 9 Maximální přípustná hmotnost na zadní nápravu

### Identifikační číslo vozidla (VIN)

VIN číslo (číslo karoserie) je vyraženo vpravo v motorovém prostoru na krytu tlumič jednotky, na štítku pod čelním sklem v levém rohu dole (s čárovým kódem VIN) a na typovém štítku.

### Označení motoru

Označení motoru (trojmístný kód a sériové číslo) je vyraženo na motorovém bloku.

### ! POZOR

Uvedené hodnoty maximálních přípustných hmotností nesmí být překročeny - hrozí nebezpečí nehody a poškození vozidla!

## Provozní hmotnost a užitečný náklad

### Provozní hmotnost

Tato hodnota odpovídá nejnižší provozní hmotnosti vozidla bez dalších výbav zvyšujících jeho hmotnost, jako např. klimatizace, rezervní kolo, tažné zařízení.

Hodnota provozní hmotnosti je pouze orientační.

Provozní hmotnost zahrnuje také 75 kg jako hmotnost řidiče, hmotnost provozních kapalin, palubního nářadí a palivovou nádrž naplněnou na 90 %.

Provozní hmotnost vozidla » [strana 174](#), *Specifické údaje o vozidle podle typu motoru.*

### Užitečný náklad

Z rozdílu mezi maximální přípustnou hmotností naloženého vozidla a provozní hmotností je možno zjistit přibližnou maximální hmotnost užitečného nákladu.

Do užitečného nákladu je třeba zahrnout následující položky.

- Hmotnost spolucestujících.
- Hmotnost všech zavazadel a jiného nákladu.
- Hmotnost nákladu na střeše včetně systému střešních nosičů.
- Hmotnost výbav, které nejsou zahrnuty v provozní hmotnosti.
- Svislé zatížení koule při použití tažného zařízení (max. 50 kg).

### **i** Poznámka

Pokud si přejete zjistit přesnou hmotnost Vašeho vozidla, obraťte se na odborný servis.

## Měření spotřeby pohonných hmot a emisí CO<sub>2</sub> dle předpisů EHK a směrnic EU

Údaje o spotřebě pohonných hmot a emisích CO<sub>2</sub> nebyly v době redakční uzávěrky k dispozici.

Údaje o spotřebě pohonných hmot a emisích CO<sub>2</sub> naleznete na webových stránkách ŠKODA nebo v prodejní a technické dokumentaci vozidla.

Měření spotřeby v městském provozu začíná nastartováním studeného motoru. Poté se simuluje běžný městský provoz.

Při měření spotřeby v mimoměstském provozu vozidlo několikrát zrychluje na všech rychlostních stupních a brzdí tak, jak je to běžné v každodenním provozu. Rychlost jízdy se mění v rozsahu 0 až 120 km/h.

Hodnota spotřeby v kombinovaném provozu se skládá z 37 % z hodnoty pro městský provoz a z 63 % z hodnoty pro mimoměstský provoz.

### **i** Poznámka

- Hodnoty spotřeb pohonných hmot a emisí uvedené na webových stránkách ŠKODA nebo v prodejní a technické dokumentaci vozidla byly zjištěny podle pravidel a za podmínek stanovených právními nebo technickými předpisy pro určování provozních a technických údajů motorových vozidel.
- Hodnoty spotřeb pohonných hmot uvedené na webových stránkách ŠKODA nebo v prodejní a technické dokumentaci vozidla mohou být při použití vozidla v praxi odlišné od uvedených hodnot v závislosti na rozsahu výbav, způsobu jízdy, dopravní situaci, povětrnostních vlivech a stavu vozidla.

## Celkové rozměry

### Celkové rozměry vozidla (v mm)

	FABIA	FABIA GreenLine	FABIA SCOUT	FABIA RS	COMBI	COMBI GreenLine	COMBI SCOUT	COMBI RS
Délka	4000	4000	4032	4029	4247	4247	4275	4276
Šířka	1642	1642	1658	1642	1642	1642	1658	1642
Šířka včetně zrcátek	1886	1886	1886	1886	1886	1886	1886	1886
Výška	1498/1513 <sup>a)</sup> 1484 <sup>b)</sup>	1484 <sup>b)</sup>	1498/1513 <sup>a)</sup> 1484 <sup>b)</sup>	1492	1498/1513 <sup>a)</sup> 1484 <sup>b)</sup>	1484 <sup>b)</sup>	1498/1513 <sup>a)</sup> 1484 <sup>b)</sup>	1494
Světlá výška	134/149 <sup>a)</sup> /119 <sup>b)</sup>	119 <sup>b)</sup>	134	129	135/149 <sup>a)</sup> /119 <sup>b)</sup>	135/119 <sup>b)</sup>	135	129
Rozvor	2465	2465	2465	2464	2465	2465	2465	2464
Rozchod přední/zadní	1433/1426 (1417/1410) <sup>c)</sup> (1429/1422) <sup>d)</sup>	1417/1410	1433/1426	1423/1415	1433/1426 (1417/1410) <sup>c)</sup> (1429/1422) <sup>d)</sup>	1417/1410	1433/1426	1423/1415

a) Hodnota odpovídá stavu s paketem pro špatné silnice.

b) Hodnota odpovídá stavu se sportovním podvozkem.

c) Platí pro vozidla s motorem 1,2 l/77 kW TSI a 1,6 l/77 kW TDI CR s 15" koly.

d) Platí pro vozidla s motorem 1,6 l/77 kW MPI, 1,6 l/55 kW TDI CR a 1,6 l/66 kW TDI CR s 14" koly.

## Specifické údaje o vozidle podle typu motoru

Uváděné hodnoty byly zjištěny podle pravidel a za podmínek stanovených právními nebo technickými předpisy pro určování provozních a technických údajů motorových vozidel.

### Motor 1,2 l/44 kW

Výkon (kW při 1/min)	Nejvyšší točivý moment (Nm při 1/min)	Počet válců / zdvihový objem (cm <sup>3</sup> )
44/5200	108/3000	3/1198

Jízdní vlastnosti a hmotnosti	FABIA	COMBI
Maximální rychlost (km/h)	155	156
Zrychlení 0-100 km/h (s)	16,5	16,7
Provozní hmotnost (kg)	1095	1115
Přípustná hmotnost přívěsu brzděného (kg)	800 <sup>a)</sup> /900 <sup>b)</sup>	
Přípustná hmotnost přívěsu nebrzděného (kg)	540/500 <sup>c)</sup>	550/450 <sup>c)</sup>

<sup>a)</sup> Stoupání do 12 %.

<sup>b)</sup> Stoupání do 8 %.

<sup>c)</sup> Vozidla bez ABS.

### Motor 1,2 l/51 kW

Výkon (kW při 1/min)	Nejvyšší točivý moment (Nm při 1/min)	Počet válců / zdvihový objem (cm <sup>3</sup> )
51/5400	112/3000	3/1198

Jízdní vlastnosti a hmotnosti	FABIA	COMBI
Maximální rychlost (km/h)	163	164
Zrychlení 0-100 km/h (s)	14,9	15,0
Provozní hmotnost (kg)	1095	1115
Přípustná hmotnost přívěsu brzděného (kg)	800 <sup>a)</sup> /900 <sup>b)</sup>	
Přípustná hmotnost přívěsu nebrzděného (kg)	540/500 <sup>c)</sup>	550/450 <sup>c)</sup>

<sup>a)</sup> Stoupání do 12 %.

<sup>b)</sup> Stoupání do 8 %.

<sup>c)</sup> Vozidla bez ABS.

**Motor 1,2 l/63 kW TSI**

Výkon (kW při 1/min)	Nejvyšší točivý moment (Nm při 1/min)	Počet válců / zdvihový objem (cm <sup>3</sup> )
63/4800	160/1500-3500	4/1197

Jízdní vlastnosti a hmotnosti	FABIA	COMBI
Maximální rychlost (km/h)	177	178
Zrychlení 0-100 km/h (s)	11,7	11,8
Provozní hmotnost (kg)	1116	1136
Přípustná hmotnost přívěsu brzděného (kg)	1100 <sup>a)</sup> /1200 <sup>b)</sup>	
Přípustná hmotnost přívěsu nebrzděného (kg)	550/500 <sup>c)</sup>	560/450 <sup>c)</sup>

<sup>a)</sup> Stoupání do 12 %.

<sup>b)</sup> Stoupání do 8 %.

<sup>c)</sup> Vozidla bez ABS.

**Motor 1,2 l/77 kW TSI**

Výkon (kW při 1/min)	Nejvyšší točivý moment (Nm při 1/min)	Počet válců / zdvihový objem (cm <sup>3</sup> )
77/5000	175/1500-4100	4/1197

Jízdní vlastnosti a hmotnosti	FABIA MG5	FABIA DSG7	COMBI MG5	COMBI DSG7
Maximální rychlost (km/h)	191	189	193	190
Zrychlení 0-100 km/h (s)	10,1	10,2	10,2	10,3
Provozní hmotnost (kg)	1130	1164	1150	1184
Přípustná hmotnost přívěsu brzděného (kg)	1200			
Přípustná hmotnost přívěsu nebrzděného (kg)	560/500 <sup>a)</sup>	580/500 <sup>a)</sup>	570/450 <sup>a)</sup>	590/450 <sup>a)</sup>

<sup>a)</sup> Vozidla bez ABS.

**Motor 1,4 I/63 kW**

Výkon (kW při 1/min)	Nejvyšší točivý moment (Nm při 1/min)	Počet válců / zdvihový objem (cm <sup>3</sup> )
63/5000	132/3800	4/1390

Jízdní vlastnosti a hmotnosti	FABIA	COMBI
Maximální rychlost (km/h)	175	176
Zrychlení 0-100 km/h (s)	12,2	12,3
Provozní hmotnost (kg)	1104	1124
Přípustná hmotnost přívěsu brzděného (kg)	1000 <sup>a)</sup> /1200 <sup>b)</sup>	
Přípustná hmotnost přívěsu nebrzděného (kg)	550/500 <sup>c)</sup>	560/450 <sup>c)</sup>

<sup>a)</sup> Stoupání do 12 %.

<sup>b)</sup> Stoupání do 8 %.

<sup>c)</sup> Vozidla bez ABS.

**Motor 1,6 I/77 kW**

Výkon (kW při 1/min)	Nejvyšší točivý moment (Nm při 1/min)	Počet válců / zdvihový objem (cm <sup>3</sup> )
77/5600	153/3800	4/1598

Jízdní vlastnosti a hmotnosti	FABIA MG5	FABIA AG6	COMBI MG5	COMBI AG6
Maximální rychlost (km/h)	190	185	192	186
Zrychlení 0-100 km/h (s)	10,4	11,5	10,5	11,6
Provozní hmotnost (kg)	1114	1159	1134	1179
Přípustná hmotnost přívěsu brzděného (kg)	1000 <sup>a)</sup> /1200 <sup>b)</sup>			
Přípustná hmotnost přívěsu nebrzděného (kg)	550/500 <sup>c)</sup>	570/500 <sup>c)</sup>	560/450 <sup>c)</sup>	580/450 <sup>c)</sup>

<sup>a)</sup> Stoupání do 12 %.

<sup>b)</sup> Stoupání do 8 %.

<sup>c)</sup> Vozidla bez ABS.

**Motor 1,4 I/132 kW TSI**

Výkon (kW při 1/min)	Nejvyšší točivý moment (Nm při 1/min)	Počet válců / zdvihový objem (cm <sup>3</sup> )
132/6200	250/2000-4500	4/1390

Jízdní vlastnosti a hmotnosti	FABIA RS	COMBI RS
Maximální rychlost (km/h)	224	226
Zrychlení 0-100 km/h (s)	7,3	
Provozní hmotnost (kg)	1318	1313

**Motor 1,2 I/55 kW TDI CR DPF**

Výkon (kW při 1/min)	Nejvyšší točivý moment (Nm při 1/min)	Počet válců / zdvihový objem (cm <sup>3</sup> )
55/4200	180/2000	3/1199

Jízdní vlastnosti a hmotnosti	FABIA	FABIA GreenLine	COMBI	COMBI GreenLine
Maximální rychlost (km/h)	166	172	167	172
Zrychlení 0-100 km/h (s)	14,2	14,2	14,3	14,3
Provozní hmotnost (kg)	1189	1203	1209	1219
Přípustná hmotnost přívěsu brzděného (kg)	1000 <sup>a)</sup> /1200 <sup>b)</sup>			
Přípustná hmotnost přívěsu nebrzděného (kg)	590/500 <sup>c)</sup>		600/450 <sup>c)</sup>	

a) Stoupání do 12 %.

b) Stoupání do 8 %.

c) Vozidla bez ABS.

**Motor 1,6 I/55 kW TDI CR**

Výkon (kW při 1/min)	Nejvyšší točivý moment (Nm při 1/min)	Počet válců / zdvihový objem (cm <sup>3</sup> )
55/4000	195/1500-2000	4/1598

Jízdní vlastnosti a hmotnosti	FABIA	COMBI
Maximální rychlost (km/h)	166	167
Zrychlení 0-100 km/h (s)	14,1	14,2
Provozní hmotnost (kg)	1204	1224
Přípustná hmotnost přívěsu brzděného (kg)	1000 <sup>a)</sup> /1200 <sup>b)</sup>	
Přípustná hmotnost přívěsu nebrzděného (kg)	600/500 <sup>c)</sup>	610/450 <sup>c)</sup>

<sup>a)</sup> Stoupání do 12 %.

<sup>b)</sup> Stoupání do 8 %.

<sup>c)</sup> Vozidla bez ABS.

**Motor 1,6 I/66 kW TDI CR**

Výkon (kW při 1/min)	Nejvyšší točivý moment (Nm při 1/min)	Počet válců / zdvihový objem (cm <sup>3</sup> )
66/4200	230/1500-2500	4/1598

Jízdní vlastnosti a hmotnosti	FABIA	COMBI
Maximální rychlost (km/h)	176	177
Zrychlení 0-100 km/h (s)	12,6	12,7
Provozní hmotnost (kg)	1204	1224
Přípustná hmotnost přívěsu brzděného (kg)	1200	
Přípustná hmotnost přívěsu nebrzděného (kg)	600/500 <sup>a)</sup>	610/450 <sup>a)</sup>

<sup>a)</sup> Vozidla bez ABS.



**Motor 1,6 l/77 kW TDI CR**

Výkon (kW při 1/min)	Nejvyšší točivý moment (Nm při 1/min)	Počet válců / zdvihový objem (cm <sup>3</sup> )
77/4400	250/1500-2500	4/1598

Jízdní vlastnosti a hmotnosti	FABIA	COMBI
Maximální rychlost (km/h)	188	190
Zrychlení 0-100 km/h (s)	10,9	11,0
Provozní hmotnost (kg)	1219	1239
Přípustná hmotnost přívěsu brzděného (kg)	1200	
Přípustná hmotnost přívěsu nebrzděného (kg)	600/500 <sup>a)</sup>	610/450 <sup>a)</sup>

<sup>a)</sup> Vozidla bez ABS.

## Věcný rejstřík

### A

<b>ABS</b> .....	112
kontrolní světlo .....	39
<b>Airbag</b> .....	13
aktivace .....	14
boční airbag .....	16
čelní airbag .....	15
hlavový airbag .....	16
úpravy a ovlivnění systému airbag .....	124
vypínání .....	17
vypnutí čelního airbagu spolujezdce .....	18
<b>Akumulátor</b> .....	
automatické odpojení spotřebičů .....	145
bezpečnostní pokyny .....	142
kontrola stavu .....	144
kryt .....	144
nabíjení .....	144
odpojení a připojení .....	145
provoz v zimě .....	144
výměna .....	145
<b>Alarm</b> .....	49
<b>Anténa</b> .....	126
viz skla oken .....	128
<b>Asistenční systémy</b> .....	
ABS .....	39, 112
ASR .....	38, 112
EDS a XDS .....	113
ESC .....	38, 111
pomoc při parkování .....	113
START-STOP .....	115
tempomat .....	114
<b>Asistent rozjezdu do kopce</b> .....	111
<b>ASR</b> .....	112
kontrolní světlo .....	38
<b>Automatická převodovka</b> .....	103
kick-down .....	105
nouzové odblokování volicí páky .....	105

ovládání volicí páky .....	103
poruchy funkce .....	105
rozjezd a jízda .....	104
ruční řazení na multifunkčním volantu .....	104
tiptronic .....	104
zámek volicí páky .....	104

### Automatické odpojení spotřebičů .....

### Auto počítač .....

viz multifunkční ukazatel .....	29
---------------------------------	----

### AUX .....

### B

<b>Benzin</b> .....	
viz pohonné hmoty .....	133
<b>Bezolovnatý benzin</b> .....	111
<b>Bezpečnost</b> .....	6
bezpečnost dětí .....	19
dětské autosedačky .....	19
hlavové opěrky .....	67
ISOFIX .....	21
správná poloha sedadel .....	7
TOP TETHER .....	22
<b>Bezpečnost dětí</b> .....	
boční airbag .....	20
<b>Bezpečnostní pás</b> .....	
kontrolní světlo .....	36
<b>Bezpečnostní pásy</b> .....	9
čištění .....	131
fyzikální zákony čelního nárazu .....	11
nastavení výšky .....	12
navijeeče pásů .....	12
předepínače pásů .....	12
připnutí a odepnutí .....	11
<b>Bezpečnostní pojistka</b> .....	46
<b>Blikání</b> .....	57
<b>Boční airbag</b> .....	16
<b>Brzdová kapalina</b> .....	141
hlášení na displeji .....	36
kontrola .....	142
výměna .....	142

### Brzdový asistent .....

### Brzdy .....

brzdová kapalina .....	142
informace k brzdění .....	101
kontrolní světlo .....	36
posilovač brzd .....	101
ruční brzda .....	102
záběh .....	106

### C

<b>Centrální zamykání</b> .....	45
odemknutí .....	47
zamknutí .....	47
<b>Climatronic</b> .....	89
automatický provoz .....	90
nastavení teploty .....	90
ovládací prvky .....	89
recirkulace vzduchu .....	90
regulace větrání .....	90
rozmrazování čelního skla .....	91
<b>Clony</b> .....	61

### Č

<b>Čelní airbag</b> .....	15
<b>Čerpání pohonných hmot</b> .....	132
<b>Čištění</b> .....	123
Alcantara .....	130
kola .....	129
plastové díly .....	127
pochromované díly .....	128
potahy el. vyhřívaných sedadel .....	131
přírodní kůže .....	130
skla předních světlometů .....	128
textilie .....	130
umělá kůže .....	130

### D

<b>Dálková světla</b> .....	57
<b>Dálkové ovládání</b> .....	48
synchronizace .....	49

Datový štítek	171
<b>DAY LIGHT</b>	
viz Denní svícení	56
<b>Dekorační fólie</b>	128
<b>Dělicí síť</b>	73
vyjmutí a nasazení kazety	74
za předními sedadly	74
za zadními sedadly	73
<b>Denní svícení</b>	56
<b>Děti a bezpečnost</b>	19
<b>Dětská autosedačka</b>	
ISOFIX	21
na sedadle spolujezdce	19
použitelnost dětských autosedaček	21
použitelnost dětských autosedaček ISOFIX	22
rozdělení do skupin	21
TOP TETHER	22
<b>Dětská pojistka</b>	44
<b>Dieselský filtr částic</b>	
hlášení na displeji	40
<b>Digitální hodiny</b>	28
<b>Disky</b>	146
<b>Displej MAXI DOT</b>	33
<b>Doplnění</b>	
chladič kapalina	141
kapalina do ostřikovačů	137
motorový olej	139
pohonné hmoty	132
<b>Doporučení pro přeřazení rychlostního stupně</b>	28
<b>Držák na jízdní kola</b>	74
<b>Držák na lístky</b>	79
<b>Držák na nápoje</b>	77
<b>Dveře</b>	
dětská pojistka	44
kontrolní světlo otevřených dveří	36
nouzové zamknutí	45
otevření	44
zavření	44

## E

<b>EDS</b>	113
<b>Ekologická jízda</b>	106
<b>Ekologické parametry</b>	109
<b>Elektrické ovládání oken</b>	
centrální zamykání	53
spínač ve dveřích řidiče	51, 52
spínač v zadních dveřích	52
<b>Elektrické spouštění oken</b>	
poruchy funkce	53
<b>Elektricky ovládané střešní okno</b>	53
<b>Elektronická uzávěrka diferenciálu</b>	113
<b>Elektronický imobilizér</b>	99
<b>Emisní hodnoty</b>	172
<b>ESC</b>	
kontrolní světlo	38
popis funkce	111

## F

<b>Filtr pevných částic</b>	40
<b>Fólie</b>	128

## G

<b>GSM</b>	91
------------	----

## H

<b>Háčky na šaty</b>	79
<b>Hací přístroj</b>	154
<b>Hlavová opěrka</b>	67
zasunutí do sedáku	68
<b>Hlavový airbag</b>	16
<b>Hlídaní vnitřního prostoru</b>	49
<b>Hmotnosti</b>	
maximální přípustné hmotnosti	171
<b>Hodiny</b>	28
<b>Hospodárná a ekologická jízda</b>	106

## Hospodárná jízda

jezdíte předvídavě	107
jízda na krátkou vzdálenost	108
jízda na plný plyn	108
pravidelná údržba	109
řaďte úsporně	107
šetření energie	109
tlak v pneumatikách	108
volnoběh	108
zátěž	108
<b>Houkačka</b>	25

## Ch

<b>Chladič kapalina</b>	139
doplnění	141
hlášení na displeji	37
kontrola	140
kontrolní světlo	37
ukazatel teploty	27

## I

<b>Identifikační číslo vozidla (VIN)</b>	171
<b>Imobilizér</b>	99
<b>Individuální nastavení</b>	
odemknutí	46
zamknutí	46

## Interiér

12V zásuvka	79
odkládací prostory	80
osvětlení	59
popelník	78
přehled	25
zapalovač cigaret	78
<b>ISOFIX</b>	21

## J

<b>Jízda</b>	
do zahraničí	111
emisní hodnoty	172
maximální rychlost	174

průjezd vodou na vozovce	110	<b>Komfortní blikání</b>	57	<b>Mezipodlaha</b>	71	
spotřeba pohonných hmot	172	<b>Komfortní ovládání oken</b>	53	demontáž a montáž	72	
<b>K</b>		<b>Kontrola</b>		přepažení zavazadlového prostoru	72	
<b>Kapalina do ostřikovačů</b>		brzdová kapalina	142	<b>Mlhové světlomety</b>	58	
doplnění	137	hladina oleje	139	<b>Mobilní telefon</b>	91	
kontrola	137	chladicí kapalina	140	spojení s hands-free	94	
kontrolní světlo	41	kapalina do ostřikovačů	137	<b>Motor</b>		
zimní období	137	motorový olej	139	startování a vypnutí motoru	99	
<b>Kategorie rychlosti</b>		správné upnutí tažného ramena	119	startování motoru	100	
viz Kola	149	stav akumulátoru	144	vypnutí motoru	100	
<b>Klíče</b>	42	<b>Kontrola trakce (ASR)</b>	112	záběh	106	
<b>Klíč s dálkovým ovládním</b>		<b>Kontrolní světla</b>	35	<b>Motorová nafta</b>		
výměna baterie	43	<b>Konzervace</b>		provoz v zimě	134	
<b>Klimatizace</b>		viz péče o vozidlo	127	<b>Motorový olej</b>	137	
Climatronic	89	<b>Konzervace dutin</b>	129	doplnění	139	
manuální klimatizace	86	<b>Koženka</b>	130	kontrola	139	
obsluha	87	<b>Kufr</b>		kontrolní světlo	37	
ofukovací otvory	84	viz víko zavazadlového prostoru	50	objem	138	
<b>Koberečky</b>		<b>L</b>			specifikace	138
viz podložky pod nohy	102	<b>Lak</b>		výměna	139	
<b>Kola</b>		viz péče o lak	127	<b>Motorový prostor</b>	134	
celoplošný kryt	152	<b>Lékárnička</b>	154	akumulátor	142	
index nosnosti	148	<b>Leštění laku</b>		brzdová kapalina	142	
kategorie rychlosti	149	viz péče o vozidlo	127	chladicí kapalina	140	
nouzové kolo	151	<b>Loketní opěrka</b>	82	přehled	136	
pneumatiky s určeným směrem otáčení	150	<b>M</b>			<b>Multifunkční ukazatel</b>	
rezervní kolo	151	<b>Manuální klimatizace</b>		funkce	29	
rozměry pneumatik	147	recirkulace vzduchu	88	obsluha	30	
skladování kol	147	<b>Manuální řazení</b>		paměť	29	
sněhové řetězy	153	viz Řazení	102	<b>Multimédia</b>	97	
šrouby	153	<b>MAXI DOT</b>		<b>Mytí</b>	123	
tlak v pneumatikách	147	hlavní nabídka	33	automatická myčka	126	
ukazatel opotřebených pneumatik	147	nastavení	34	ruční	125	
velikost pneumatik	149	viz displej MAXI DOT	33	vysokotlaké zařízení	126	
všeobecné pokyny	146	<b>Maximální rychlost</b>	174	<b>N</b>		
výměna	155	<b>MDI</b>	98	<b>N1</b>	69	
záměna kol	147	<b>Měrka oleje</b>	139	<b>Nabíjení akumulátoru</b>	144	
zimní pneumatiky	153			<b>Nafta</b>		
životnost pneumatik	147			viz pohonné hmoty	134	

<b>Náklad</b> .....	171	<b>Odemknutí</b>		<b>Panel přístrojů</b> .....	26
<b>Nářadí</b> .....	155	bez centrálního zamykání .....	45	přehled .....	26
<b>Nastavení</b>		centrální zamykání .....	47	<b>Parkování</b>	
hlavové opěrky .....	67	dálkové ovládání .....	48	pomoc při parkování .....	113
hodiny .....	28	<b>Odemknutí a zamknutí</b> .....	42	<b>Pasivní bezpečnost</b> .....	6
manuální klimatizace .....	88	<b>Odkládací prostory</b> .....	80	bezpečnost jízdy .....	6
ručně zastinitelné vnitřní zrcátko .....	63	<b>Odkládací schránka</b>		bezpečnostní vybavení .....	6
sedadla .....	65	osvětlení .....	60	před každou jízdu .....	6
sklon světel .....	56	<b>Odmrazování zadního skla</b> .....	61	<b>Pásky</b> .....	9
topení .....	86	<b>Ofukovací otvory</b> .....	84	<b>Péče o lak</b> .....	127
volant .....	8	<b>Ochrana podvozku</b> .....	129	<b>Péče o vozidlo</b> .....	123
výška pásů .....	12	<b>Ochrana proti odtazeni</b> .....	49	Alcantara .....	130
zpětná vnější zrcátka .....	64	<b>Okna</b>		automatická myčka .....	126
<b>Nastavení sedadel</b> .....	7	odstranění námrazy .....	128	bezpečnostní pásy .....	131
<b>Navíječe pásů</b> .....	12	viz elektrické ovládání oken .....	51	čištění kol .....	129
<b>Nosič</b> .....	76	<b>Olej</b>		dekorační fólie .....	128
<b>Nosnost pneumatik</b>		viz motorový olej .....	139	konzervace .....	127
viz Kola .....	148	<b>Oprava pneumatik</b>		konzervace dutin .....	129
<b>Nouze</b>		kontrola tlaku .....	160	látkové potahy .....	131
odblokování volicí páky .....	105	přípravné práce .....	159	leštění laku .....	127
odemknutí víka zavazadlového prostoru .....	51	utěsnění a nahuštění pneumatiky .....	160	mycí linka .....	126
oprava pneumatik .....	158	<b>Opravy a technické změny</b> .....	123	mytí .....	125
pomoc při startování .....	160, 161	<b>Ostřikovače</b> .....	137	plastové díly .....	127
střešní okno .....	54	ostřikovače skel .....	62	pochromované díly .....	128
varovná světla .....	59	ostřikovače světlometů .....	62	pryzová těsnění .....	127
vlečení vozidla .....	162	<b>Otáčkoměr</b> .....	27	přírodní kůže .....	130
vlečení vozidla s tažným zařízením .....	163	<b>Ovládání volicí páky</b> .....	103	ruční mytí .....	125
výměna kola .....	155	<b>Označení motoru</b> .....	171	skla předních světlometů .....	128
zamknutí dveří .....	45			textilie .....	130
<b>Nouzová výbava</b>		<b>P</b>		údržba exteriéru .....	126
hasící přístroj .....	154	<b>Páčka</b>		údržba interiéru .....	129
lékárnička .....	154	dálková světla .....	57	umělá kůže .....	130
palubní nářadí .....	155	směrová světla .....	57	vložka zámku dveří .....	128
výstražný trojúhelník .....	154	<b>Palivo</b>		vysokotlaké zařízení .....	126
zvedák vozidla .....	155	viz pohonné hmoty .....	132	zvedák vozidla .....	129
<b>Nouzové kolo</b> .....	151	<b>Palubní nářadí</b> .....	155	<b>Pedály</b> .....	102
		<b>Palubní počítač</b>		podložky pod nohy .....	102
<b>O</b>		viz multifunkční ukazatel .....	29	<b>Pneumatiky</b> .....	146
<b>Obrysová světla</b> .....	56			rozměry .....	147
				tlak .....	147
				ukazatel opotřebení .....	147

viz Kola	148
vysvětlivky k označení	148
<b>Počítač</b>	
viz multifunkční ukazatel	29
<b>Počítadlo ujeté vzdálenosti</b>	28
<b>Podložky pod nohy</b>	102
<b>Pohonné hmoty</b>	132
bezolovnatý benzin	133
doplnění	132
nafta	134
ukazatel zásoby pohonných hmot	27
<b>Pochromované díly</b>	
viz péče o vozidlo	128
<b>Pojistka proti sevření</b>	52
<b>Pojistky</b>	
barevné označení	164
obsazení	164
výměna	164
<b>Pomoc při startování</b>	160, 161
<b>Popelník</b>	78
<b>Posilovač brzd</b>	101
<b>Potkávací světla</b>	56
<b>Praktická výbava</b>	77
12V zásuvka	79
držák na lístky	79
držák na nápoje	77
háčky na šaty	79
popelník	78
zapalovač cigaret	78
<b>Prodloužení doby zamknutí kufru</b>	
viz Víko zavazadlového prostoru	51
<b>Protiblokovací systém</b>	112
<b>Provozní hmotnost</b>	171
<b>Provoz s přívěsem</b>	117
<b>Provoz v zimě</b>	153
akumulátor	144
motorová nafta	134
odstranění námrazy z oken	128
sněhové řetězy	153
zimní pneumatiky	153

<b>Přůjezd vodou</b>	110
<b>Předepínače pásů</b>	12
<b>Předcházení škod na vozidle</b>	110
průjezd vodou	110
<b>Přední sedadla</b>	64
<b>Přední světlomety</b>	167
<b>Přehled</b>	
interiér	25
kontrolní světla	35
motorový prostor	136
<b>Přeprava</b>	
střešní nosič	76
zavazadlový prostor	68
<b>Přeprava dětí</b>	19
<b>Převodovka</b>	
hlášení na displeji	34
<b>Příhrádky</b>	80
<b>Příslušenství</b>	123
<b>Přívěs</b>	117, 121
jízda s přívěsem	121
nakládání	121

## R

<b>Rádiový příjem</b>	
viz skla oken	128
<b>Ráfky</b>	146
<b>Recirkulace vzduchu</b>	
manuální klimatizace	88
<b>Rezervní kolo</b>	151
<b>Režimy automatické převodovky</b>	103
<b>Rozměr pneumatik</b>	149
<b>Rozměry vozidla</b>	173
<b>Ruční brzda</b>	102
<b>Rychloměr</b>	27

## Ř

<b>Řazení</b>	
doporučení pro přeřazení	28
řadicí páka	102
úsporná jízda	107

## S

<b>Sada na opravu pneumatik</b>	159
<b>SAFE</b>	
viz Bezpečnostní pojistka	46
<b>SAFELOCK</b>	
viz Bezpečnostní pojistka	46
<b>Sdružený panel přístrojů</b>	
viz panel přístrojů	26
<b>Sedadla</b>	
hlavové opěrky	67
nastavení	65
sklopení	66
vyhřívání	65
vyjmutí sedáku	67
<b>Sedadla a odkládací prostory</b>	64
<b>Servisní prohlídky</b>	123
<b>Servisní ukazatel</b>	32
<b>Schránky</b>	80
<b>Skla</b>	
odstranění námrazy	128
<b>Skla oken</b>	128
<b>Sledování tlaku v pneumatikách</b>	
nastavení	151
<b>Sluneční clony</b>	61
<b>Směrová světla</b>	57
<b>Sněhové řetězy</b>	153
<b>Spínací skříňka</b>	100
<b>Spínač centrálního zamykání</b>	47
<b>Spínač ve dveřích řidiče</b>	
elektrické ovládání oken	51
<b>Spoilery</b>	124
<b>Spotřeba pohonných hmot</b>	106, 172

<b>Správná poloha sedadel</b> .....	7	nastavení sklonu .....	56	<b>Tempomat</b> .....	114
<b>Správná poloha sezení</b>		obrysová světla .....	56	<b>Těsnění</b>	
pokyny .....	9	parkovací světla .....	59	péče o vozidlo .....	127
řidič .....	7	potkávací světla .....	56	<b>Tiptronic</b> .....	104
spolujezdec .....	8	projektorové halogenové světlomety s natáče-		<b>Tlak oleje</b>	
zadní sedadla .....	8	ním .....	57	hlášení na displeji .....	37
<b>START-STOP</b> .....	115	směrová světla .....	57	<b>Topení</b>	
automatické nastartování vyvolané systémem	116	světelná houkačka .....	57	obsluha .....	85
funkční podmínky systému .....	116	turistické světlo .....	58	ovládání .....	85
informační hlášení .....	117	varovná světla .....	59	recirkulace vzduchu .....	86
pomoc při startování .....	162	výměna žárovky .....	166	rozmrazování skel .....	86
popis funkce .....	116	zadní mlhové světlo .....	58	<b>Topení a klimatizace</b> .....	84
ruční deaktivace/aktivace systému .....	117	zapnutí a vypnutí .....	56	<b>TOP TETHER</b> .....	22
<b>Startování a vypnutí motoru</b> .....	99	<b>Světlomety</b>		Trojúhelník .....	154
<b>Startování motoru</b> .....	100	jíзда do zahraničí .....	111	<b>Turistické světlo</b> .....	58
pomoc při startování .....	160, 161	oštěřikovače světlometů .....	62	<b>Typový štítek</b> .....	171
<b>Stav vozidla</b>		<b>Systém airbag</b> .....	13		
viz systém vlastní kontroly vozidla .....	34	<b>Systém vlastní kontroly vozidla</b> .....	34		
<b>Stěrače</b>					
čištění stíracích lišt .....	63	<b>Š</b>			
kapalina do oštěřikovačů .....	137	<b>Šetření elektrickou energií</b> .....	106	<b>Údržba</b> .....	109
ovládání .....	62	<b>Šrouby kol</b>		dekorativní fólie .....	128
výměna stíracích lišt čelního skla .....	63	bezpečnostní šroub .....	158	<b>Ujetá vzdálenost</b> .....	28
výměna stírací lišty zadního skla .....	63	krytky .....	152	<b>Ukazatel</b>	
<b>Střešní nosič</b> .....	76	povolení a dotažení .....	157	interval servisních prohlídek .....	32
upevňovací body .....	77			teplota chladicí kapaliny .....	27
zatížení střechy .....	77			zásoba paliva .....	27
<b>Střešní okno</b> .....	53	<b>T</b>		<b>Úpravy</b> .....	123
komfortní ovládání .....	54	<b>Tachometr</b> .....	27	<b>Úpravy a technické změny</b>	
nouzové ovládání .....	54	<b>Tankování pohonných hmot</b> .....	132	airbagy .....	124
otevření a vyklopení .....	54	<b>Tažné rameno</b>		spoilery .....	124
ovládání .....	54	demontáž .....	120	<b>USB</b> .....	98
zavření .....	54	kontrola upnutí .....	119		
<b>Světla</b> .....	55	montáž .....	119		
dálková světla .....	57	pohotovostní poloha .....	118	<b>V</b>	
denní svícení .....	56	<b>Tažné zařízení</b>		<b>Varovná světla</b> .....	59
Interiér .....	59, 60	popis .....	118	<b>Varovné symboly</b>	
kontrolní světla .....	35	provozování a údržba .....	120	viz kontrolní světla .....	35
mlhové světlomety .....	58	zatížení koule .....	117	<b>Varovné zařízení proti odcizení</b> .....	49
mlhové světlomety s funkcí CORNER .....	58	<b>Technická data</b> .....	171	popis funkce .....	49
		<b>Telefon</b> .....	91	přívěs .....	122

<b>Velikost pneumatik</b>		žárovka předního směrového světla	168	<b>Zavazadlový prostor</b>	
viz Kola	149	žárovka v osvětlení registrační značky	170	kryt	70
<b>Venkovní teplota</b>	30	žárovky	166	mezipodlaha	71
<b>Ventilátor chladiče</b>	137	žárovky v zadní skupinové svítelně	170	nouzové odemknutí	51
<b>Víko motorového prostoru</b>		<b>Výměna kola</b>		odemknutí víka zavazadlového prostoru	51
otevření	136	dodatečné práce	156	osvětlení	61
zavření	136	přípravné práce	156	roletový kryt (Fabia Combi)	71
<b>Víko zavazadlového prostoru</b>	50	sejmutí a nasazení kola	156	sklopný háček	69
automatické zamknutí	51	<b>Výměny dílů</b>	123	upevňovací prvky	69
<b>Vlečení</b>	162	<b>Vypnutí airbagu</b>	17	upevňovací sítě	70
<b>Vlečné oko</b>		<b>Vypnutí motoru</b>	100	vozidla kategorie N1	69
přední	163	<b>Vysílací zařízení</b>	91	<b>Zimní pneumatiky</b>	
zadní	163	<b>Výstražný trojúhelník</b>	154	viz. Kola	153
<b>Voda</b>		<b>X</b>		<b>Zpětné zrcátko</b>	
průjezd	110	<b>XDS</b>	113	ručně zastínitelné vnitřní zrcátko	63
<b>Volant</b>	8	<b>Z</b>		vnější zrcátka	64
<b>Volící páka</b>		<b>Záběh</b>		<b>Zrcátko</b>	
viz Ovládání volící páky	103	brzdové obložení	106	kosmetické	61
<b>Vyhřívání</b>		motor	106	ručně zastínitelné vnitřní zrcátko	63
sedadla	65	pneumatiky	106	vnější zrcátka	64
vnější zrcátka	64	prvních 1 500 km	106	<b>Zvedák</b>	
zadní sklo	61	<b>Zadní mlhové světlo</b>	58	uchycení	157
<b>Výměna</b>		<b>Zadní sklo - vyhřívání</b>	61	<b>Zvedák vozidla</b>	155
akumulátor	145	<b>Zahraničí</b>		údržba	129
brzdová kapalina	142	bezolovnatý benzin	111	<b>Zvedání vozidla</b>	157
kola	155	jízda do zahraničí	111	<b>Ž</b>	
motorový olej	139	<b>Zamknutí</b>		<b>Žárovky</b>	
pojistky	164	bez centrálního zamykání	45	výměna	166
pojistky v motorovém prostoru	166	centrální zamykání	47	v zadní skupinové svítelně	170
pojistky v přístrojové desce	164	dálkové ovládání	48	<b>Žhavení</b>	
stírací lišty	63	nouzové zamknutí	45	kontrolní světlo	39
žárovka dálkového světla - projektorový halo- genový světlomet	168	<b>Zamknutí a odemknutí zevnitř</b>	47	<b>Životní prostředí</b>	106
žárovka mlhového světla a denního svícení	169	<b>Zapalovač cigaret</b>	78		
žárovka mlhového světla (Scout, RS)	169	<b>Zapalování</b>	100		
žárovka potkávacího a dálkového světla - halo- genový světlomet	168	<b>Zapnutí a vypnutí světel</b>	56		
žárovka potkávacího a dálkového světla - pro- jektorový halogenový světlomet	168				
žárovka předního obrysového světla	168				



Společnost ŠKODA AUTO a.s. pracuje neustále na dalším vývoji všech typů a modelů. Mějte, prosím, pochopení pro to, že kdykoli mohou nastat změny ve formě, vybavení a technice dodávaných vozidel. Údaje o vzhledu, výkonech, rozměrech, hmotnostech, normách a funkcích vozidla odpovídají poznatkům v době redakční uzávěrky. Některé vybavy se možná budou dodávat až později nebo se budou nabízet jen na určitých trzích, informace podají partneři ŠKODA. Na údajích, obrázcích a popisech v tomto návodu nelze proto zakládat žádné nároky.

Tisk, rozmnožování nebo překládání či jiné užití tohoto díla nebo jeho části nejsou bez písemného souhlasu společnosti ŠKODA AUTO a.s. dovoleny.

Všechna majetková práva k tomuto dílu vyplývající z předpisů autorského práva vykonává výlučně společnost ŠKODA AUTO a.s.

Změny tohoto díla jsou vyhrazeny.

Vydal: ŠKODA AUTO a.s.

© ŠKODA AUTO a.s. 2014

## ŠKODA Service App - ŠKODA ve vaší kapse

Aplikace ŠKODA Service je určena pro chytré telefony systému Android a iPhone a jejím účelem je především pomoci Vám jako zákazníkům ŠKODA AUTO v obtížné situaci na cestách.

**Můj dealer** - Výběr nejbližšího nebo preferovaného servisního centra

**Asistence** - Vám pomůže s kontaktováním asistenční služby nebo Vašeho vybraného dealera.

**Moje auto** - kompletní návod k obsluze a souhrnný seznam všech kontrol pro rychlý přehled



K dispozici ke stažení na AppStore pro iOS a na Google Play pro Android.

## Aplikace ŠKODA Manual - poznejte svůj vůz

Aplikace ŠKODA Manual je určena pro uživatele tabletů se systémem Android a iOS, kteří se zajímají o vozidla ŠKODA nebo už nějaké vlastní. Aplikace obsahuje kompletní verzi elektronického manuálu pro všechny současné modely ŠKODA.

› Jednoduchá navigace **obsahem**

› **Přehledné čtení obsahu**

› **Full textové vyhledávání** skrze celý manuál

› **Záložky** pro rychlý přístup na oblíbené kapitoly



## **I vy můžete pomoci životnímu prostředí!**

Spotřeba Vašeho vozu ŠKODA, a tím i obsah škodlivých zplodin ve výfukových plynech jsou v rozhodující míře dány způsobem Vaší jízdy.

Hlučnost vozidla a jeho opotřebení závisí na způsobu, jakým s vozidlem zacházíte.

O tom, jak používat Vaše vozidlo ŠKODA s co největším ohledem na životní prostředí a přitom jezdit úsporně, se dočtete v tomto Návodu k obsluze.

Kromě toho věnujte, prosím, pozornost těm částem návodu, které jsou označeny .

## **Spolupracujte s námi - ve prospěch životního prostředí.**

Návod k obsluze  
Fabia česky 11.2014  
S55.5610.19.15  
5J6 012 715 AH



5J6012715AH